

NANO С РУКОЯТКАМИ

G5B-29SGB

Излив низкий СУПЕР ГОЛИАФ устанавливаемый на борту ванны

THG[®]
PARIS

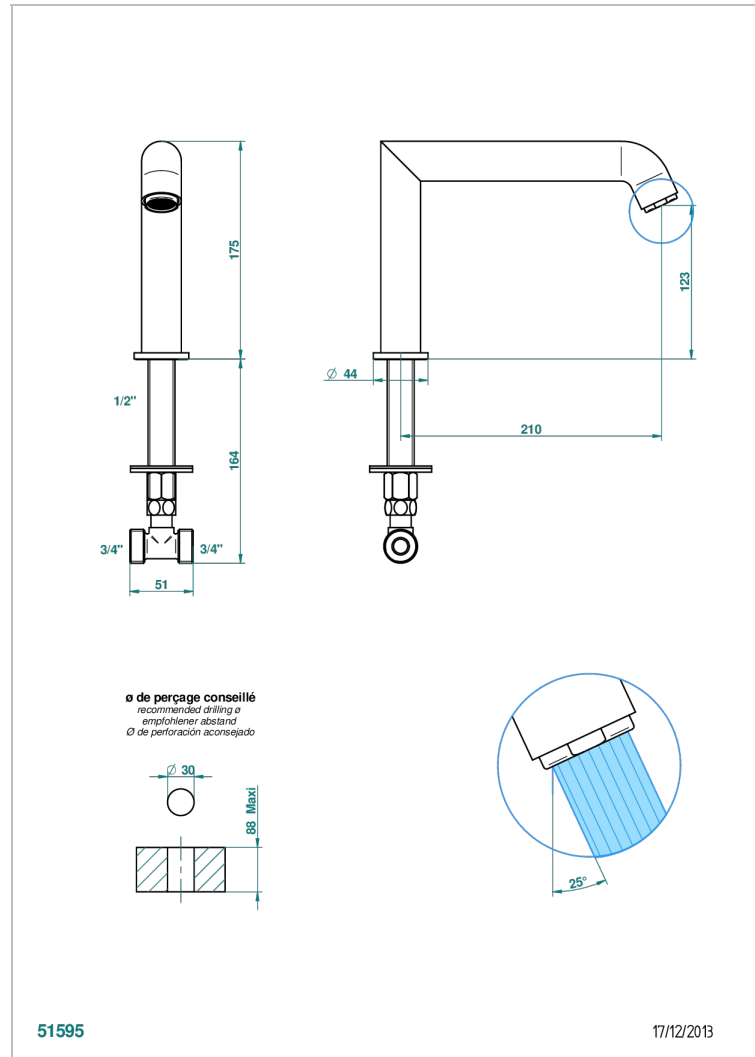

ХАРАКТЕРИСТИКИ

- Nano с ручьятками
- Излив низкий СУПЕР ГОЛИАФ устанавливаемый на борту ванны

ТЕХНИЧЕСКИЕ ХАРАКТЕРИСТИКИ

- Recommandé : 3 bars (max. 5 bars) - Advised : 43,5 psi (max. 72 psi)
- Bec : 35 l/min à 3 bars
- Spout : 9.26 gpm at 43.5 psi

ДОСТУПНЫЕ ВАРИАНТЫ ПОКРЫТИЙ

Аранья (чёрный никель) - D24
Золото - F01
Матовое золото - F07
Матовое светлое золото - F31
Матовый никель - C01
Матовый хром - C02

Никель - B01
Розовое золото - F27
Сатинированное золото - F03
Сатинированный хром - C03
Светлое золото - F30
Серебро с родием - F18

Состаренный никель - H28
Хром - A02
Хром/золото - G02