

Инструкция по эксплуатации

Культиватор CRAFTSMAN 29802

Цены на товар на сайте:

http://www.vseinstrumenti.ru/sadovaya_tehnika/kultivatory/benzinovye/craftsman/29802/

Отзывы и обсуждения товара на сайте:

http://www.vseinstrumenti.ru/sadovaya_tehnika/kultivatory/benzinovye/craftsman/29802/#tab-Responses



Инструкция по эксплуатации

Модель 29802

Технические характеристики

- Марка двигателя – Briggs & Stratton® OHV
- Серия двигателя – 900
- Крутящий момент, фт. Ф (Нм) – 9.0 (12.2)
- Рабочий объем двигателя, куб. см - 205
- Размер фрез - 30.5 см
- Емкость топливного бака – 2.74 л.
- Ширина захвата - 32 - 56 - 61 см
- Вес - 43 кг



Особенности

- Цепная передача на фрезы
- Регулируемая глубина вспашки до 30 см
- Регулируемая высота рукоятки
- Возможность приобрести навесное оборудование отдельно (грунтозацепы, плуг, окучник, картофелевыкапыватель)

ВНИМАНИЕ: Перед эксплуатацией культиватора, прочтите настоящее руководство и следуйте всем правилам по технике безопасности и инструкциям по использованию.

ИСПОЛЬЗОВАНИЕ ПО НАЗНАЧЕНИЮ

Культиватор предназначен для

- вскапывания и рыхления почвы с соблюдением правил технической безопасности и инструкций по эксплуатации настоящего культиватора;

Использование культиватора в любых других целях, не предусмотренных настоящим руководством, является нарушением условий гарантийного обслуживания и прекращает действие гарантийного обязательства поставщика. Поставщик не несет ответственности за повреждения, возникшие вследствие такого использования культиватора.

СОДЕРЖАНИЕ

Гарантия.....	1	Эксплуатация	5
Правила Техники Безопасности	1	Техническое Обслуживание.....	9
Дополнительное Оборудование	3	Обслуживание и Регулировки.....	12
Сборка	4	Хранение	14
		Устранение Неполадок.....	15

ГАРАНТИЯ

ГОДОВАЯ ГАРАНТИЯ НА КУЛЬТИВАТОР CRAFTSMAN®

Гарантия действительна в течение 24 месяца с момента покупки, при условии, что обслуживание, смазывание и регулировка культиватора Craftsman осуществляется в соответствии с инструкциями, приведенными в настоящем руководстве пользователя. Продавец осуществит ремонт, заменит дефектную деталь или сам продукт при наличии заводского брака за свой счет.

Действие гарантии не распространяется на:

- Фрезы, свечи зажигания, воздушные фильтры и ремни, так как данные части являются расходными материалами и изнашиваются в процессе нормального использования;
- Неполадки, возникшие вследствие несоблюдения инструкций по эксплуатации или неосторожного обращения с культиватором, такие как искривление коленчатого вала, а также пренебрежение инструкциями по регулярному техническому обслуживанию культиватора;
- Если настоящий культиватор используется в коммерческих целях или для сдачи в наем, срок его гарантийного обслуживания составляет 30 дней с момента покупки.

ГАРАНТИЙНОЕ ОБСЛУЖИВАНИЕ ОСУЩЕСТВЛЯЕТСЯ ПРИ ВОЗВРАЩЕНИИ КУЛЬТИВАТОРА В БЛИЖАЙШИЙ ЦЕНТР ГАРАНТИЙНОГО ОБСЛУЖИВАНИЯ ТЕХНИКИ CRAFTSMAN.

ПРАВИЛА ТЕХНИКИ БЕЗОПАСНОСТИ

ПРЕДУПРЕЖДЕНИЕ: Несоблюдение правил техники безопасности и инструкций по эксплуатации культиватора может стать причиной серьезных травм.

ПЕРЕД ЭКСПЛУАТАЦИЕЙ

- Перед вводом культиватора в эксплуатацию внимательно прочтите все инструкции, ознакомьтесь с правилами техники безопасности и убедитесь, что Вы понимаете содержание прочитанного и способны следовать всем указаниям, приведенным в руководстве.
- Доверяйте обращение с настоящим оборудованием лишь пользователю, предварительно ознакомившись с инструкциями по эксплуатации и правилами техники безопасности и способным следовать им.
- Следите за тем, чтобы во время эксплуатации культиватора рядом не находились посторонние, в особенности маленькие дети, и домашние животные.

ПОДГОТОВКА

- Перед работой тщательно обследуйте территорию, на которой предполагаете

использовать культиватор, и уберите инородные объекты.

- Выведите все органы управления из зацепления перед тем, как запустить двигатель.
- Всегда надевайте подходящую одежду перед тем, как приступить к работе с культиватором. Всегда носите устойчивую закрытую обувь.
- Внимательно обращайтесь с топливом, так как оно легко воспламеняется.
- Используйте канистру для хранения топлива.
- Никогда не наполняйте топливный бак при работающем двигателе.
- Соблюдайте меры предосторожности, наполняя топливный бак на улице. Никогда не наполняйте бак топливом, находясь в помещении.
- Плотно завинтите крышку бензобака и вытрите остатки пролитого топлива перед тем, как запустить двигатель.
- Не пытайтесь самостоятельно отрегулировать двигатель в то время, когда он

работает (за исключением случаев, специально оговоренных производителем).

ЭКСПЛУАТАЦИЯ

- Избегайте попадания конечностей во вращающиеся части культиватора.
- Соблюдайте повышенные меры предосторожности при работе или пересечении гравийных дорог, тротуаров и проезжей части. Будьте внимательны при движении по проезжей части. Не перевозите пассажиров.
- При попадании инородного объекта, остановите двигатель, отсоедините высоковольтный провод от свечи зажигания, полностью осмотрите культиватор на предмет наличия повреждений; отремонтируйте культиватор перед запуском двигателя и эксплуатацией культиватора.
- Будьте внимательны во избежание подскользывания и падения.
- Если двигатель начал ненормально вибрировать, немедленно остановите работу и проверьте на предмет возможной причины вибраций. Вибрация, как правило, свидетельствует о наличии неполадок.
- Выключайте двигатель после работы с культиватором.
- Соблюдайте меры предосторожности, оставляя культиватор без присмотра. Выведите из зацепления фрезы, остановите двигатель.
- Перед тем, как очистить культиватор, преступить к его ремонту или осмотру остановите двигатель и убедитесь, что все вращающиеся части остановлены. Отсоедините провод от свечи зажигания; отсоедините шнур от двигателя.
- Не запускайте двигатель, находясь в помещении; выхлопные газы опасны.
- Перед эксплуатацией культиватора убедитесь, что все защитные приспособления находятся на месте и хорошо закреплены.
- Не подпускайте детей и домашних животных к себе при работе с культиватором.
- Не пытайтесь повысить производительность машины, копая глубже на

слишком большой скорости.

- Не работайте с культиватором при высокой скорости на скользких поверхностях. Будьте внимательны, двигаясь назад, и периодически оглядывайтесь.
- Используйте дополнительное оборудование, рекомендованное производителем культиватора.
- Не работайте с культиватором в условиях плохой видимости и освещенности.
- Будьте внимательны, вскапывая твердый грунт – фрезы могут застрять в земле и передвинуть культиватор вперед. В этом случае, отпустите рукоятку и не пытайтесь удержать культиватор.

ХРАНЕНИЕ И ОБСЛУЖИВАНИЕ

- Содержите культиватор, дополнительное оборудование в хорошем рабочем состоянии.
- Периодически проверяйте затяженность срезных штифтов, крепежных болтов двигателя и других болтов.
- Никогда не храните культиватор с бензином в топливном баке в помещении вблизи источников возможного возгорания (водонагревателей, радиаторов, утюгов и др.). Дайте двигателю остыть, перед тем, как поместить культиватор на хранение.

⚠ Обратите внимание на этот символ, который указывает на повышенные меры предосторожности. Он означает **ПРЕДОСТОРОЖНОСТЬ!!!** **БУДЬТЕ ВНИМАТЕЛЬНЫ В ЦЕЛЯХ ЛИЧНОЙ БЕЗОПАСНОСТИ!!!**

⚠ ПРЕДУПРЕЖДЕНИЕ: Всегда отсоединяйте высоковольтный провод от свечи зажигания во избежание случайного запуска, осуществляя регулировку, транспортировку или ремонт культиватора.



ТЕХНИЧЕСКИЕ ХАРАКТЕРИСТИКИ

Вместимость бензобака:	3.4 л Неэтилированный бензин
Масло(API-SG-SL): (Вместимость: 580 мл)	SAE 30 (свыше 0°) SAE 5w-30 (ниже 0°)
Свеча зажигания: (Зазор: 0.76 мм)	Champion RC12YC



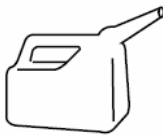

ДОПОЛНИТЕЛЬНОЕ ОБОРУДОВАНИЕ

К культиватору прилагаются дополнительные части, которые также можно приобрести у официального дилера техники Craftsman.

ДВИГАТЕЛЬ







СВЕЧА ЗАЖИГАНИЯ	ГЛУШИТЕЛЬ	ВОЗДУШНЫЙ ФИЛЬТР	ТОПЛИВО	МОТОРНОЕ МАСЛО	СТАБИЛИЗАТОР
					

ТЕХНИЧЕСКОЕ ОБСЛУЖИВАНИЕ

РЕМЕНЬ	ФРЕЗЫ	СРЕЗНОЙ ШТИФТ	ШПЛИНТ
			

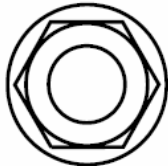
НЕУКОМПЛЕКТОВАННЫЕ ДЕТАЛИ

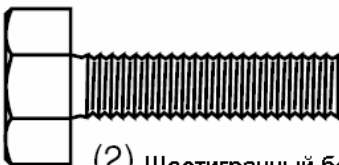
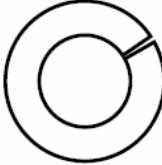
СОДЕРЖИМОЕ ПАКЕТА С ДЕТАЛЯМИ

		
(1) Руководство по эксплуатации	(2) Крепежные болты 5/16-18 UNC x 2-1/2	(2) Контргайки с фланцем 5/16-18 UNC
		
(1) Емкость с моторным маслом	(2) Шестигранный болт 5/16-18x1-1/4	(2) Упругая шайба 5/16
		
		(2) Шестигранная гайка 5/16-18

СБОРКА

Настоящий культиватор был собран на заводе за исключением некоторых некомплектованных

частей, которые не были установлены в целях транспортировки. Плотнo затяните все части и крепежи культиватора, которые вы собрали самостоятельно; если необходимо, используйте соответствующие инструменты, чтобы плотнo затянуть крепежи.

ИНСТРУМЕНТЫ, НЕОБХОДИМЫЕ ПРИ СБОРКЕ

Набор торцевых ключей облегчит сборку культиватора.

- (1) Нож
- (2) Ключ 1/2"

ПОЛОЖЕНИЕ ОПЕРАТОРА

Указания влево и вправо, встречающиеся в настоящем руководстве, предполагают нахождение пользователя в рабочей позиции (стоя сзади за рукоятками культиватора).

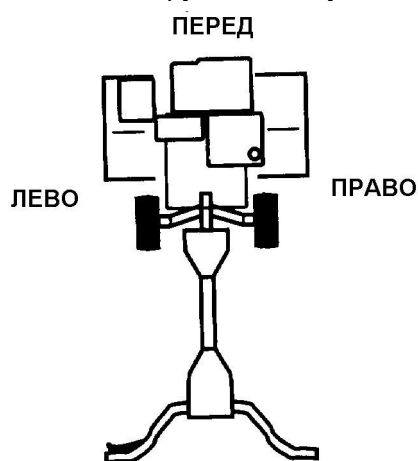

ПОЛОЖЕНИЕ ОПЕРАТОРА

ИЗВЛЕЧЕНИЕ ИЗ УПАКОВКИ

⚠ ПРЕДУПРЕЖДЕНИЕ: Будьте внимательны и следите за тем, чтобы скрепляющие скобы упаковки не поранили Вас.

ПРИМЕЧАНИЕ: При распаковывании и сборке культиватора будьте внимательны, чтобы не повредить тросы.

1. Удерживая опорную рукоятку, срежьте обвязки.
2. Направьте трос(ы), как показано на рисунке, и поместите опорную рукоятку в основание.
3. Удалите весь упаковочный материал.
4. Закрепите опорную рукоятку с помощью двух крепежных болтов и двух гаек с фланцем. Плотнo их затяните.
5. Срежьте картон.
6. Пропустите трос(ы) управления фрезой через пластиковую скобу на основании рукоятки.

ПРИМЕЧАНИЕ: Тросы не должны соприкасаться с глушителем.

7. Срежьте обвязки, крепящие культиватор. Извлеките культиватор, потянув его назад.
8. Снимите винты, крепящие заглабитель.

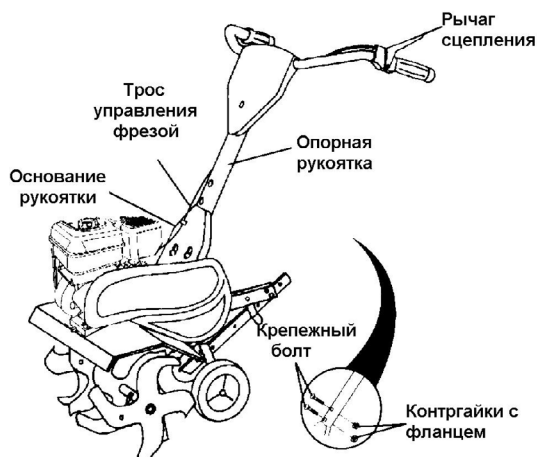

УСТАНОВКА ЗАГЛУБИТЕЛЯ

1. Ослабьте гайку "А".
2. Поместите кронштейн заглабителя между скобами двигателя, при этом ограничитель должен быть опущен.
3. Закрепите кронштейн между скобами с помощью болтов, упругих шайб и гаек. Плотнo их затяните. Затяните гайку "А".
4. Заглабитель должен свободно двигаться. Если он не двигается, ослабьте крепежный болт.

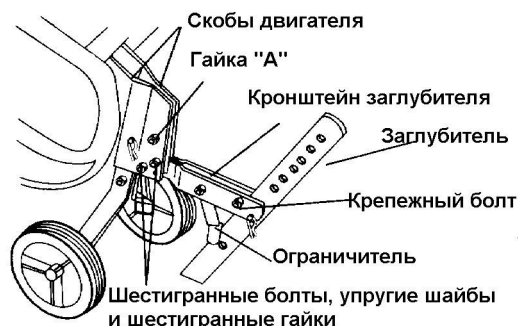

ВЫСОТА РУКОЯТКИ

- Высота рукоятки может быть отрегулирована – смотрите главу "РЕГУЛИРОВКА ВЫСОТЫ РУКОЯТКИ" раздела *Обслуживание и Регулировки*.

ШИРИНА ВСПАХИВАНИЯ

- Ширина вспахивания может быть отрегулирована в зависимости от условий работы – смотрите главу "УСТАНОВКА ШИРИНЫ ВСПАХИВАНИЯ" раздела *Обслуживание и Регулировки*.

ФУНКЦИОНИРОВАНИЕ ФРЕЗ

- Перед работой с культиватором проверьте состояние фрез (смотрите главу "ПРОВЕРКА ФУНКЦИОНИРОВАНИЯ ФРЕЗ" раздела *Обслуживание и Регулировки*).

ЭКСПЛУАТАЦИЯ

УЗНАЙТЕ СВОЙ КУЛЬТИВАТОР

ПЕРЕД ИСПОЛЬЗОВАНИЕМ КУЛЬТИВАТОРА ВНИМАТЕЛЬНО ПРОЧТИТЕ ИНСТРУКЦИИ ПО ЭКСПЛУАТАЦИИ И ПРАВИЛА ТЕХНИКИ БЕЗОПАСНОСТИ. Сравните иллюстрации, приведенные ниже со своим культиватором с той целью, чтобы узнать, где расположены различные элементы управления и регулировки. Сохраните настоящее руководство пользователя, чтобы в будущем обращаться к нему.

Эти символы могут быть изображены на культиваторе или в литературе, прилагаемой к нему. Ознакомьтесь с их содержанием.



Рычаг управления фрезами

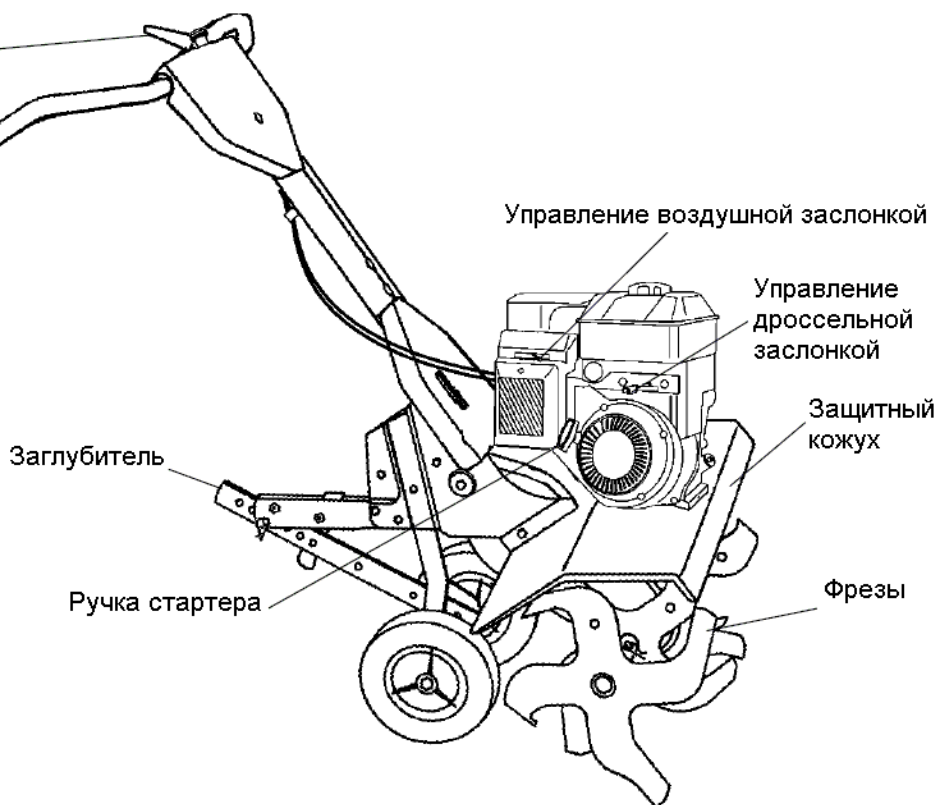

УПРАВЛЕНИЕ ВОЗДУШНОЙ ЗАСЛОНКИ – Используется при запуске холодного двигателя.

ЗАГЛУБИТЕЛЬ – Определяет скорость движения вперед и глубину вспашивания.

РЫЧАГ УПРАВЛЕНИЯ ФРЕЗАМИ – Приво-

дит в зацепление фрезы и позволяет двигаться вперед.

РУЧКА СТАРТЕРА – Используется при запуске двигателя.

УПРАВЛЕНИЕ ДРОССЕЛЬНОЙ ЗАСЛОНКИ Регулирует скорость работы двигателя.

ЭКСПЛУАТАЦИЯ



Работа с любым культиватором сопряжена с риском получения серьезных повреждений глаз в результате выбрасывания инородных объектов из-под фрез культиватора. Всегда надевайте защитные очки или маску перед тем, как приступить к использованию культиватора или осуществлению ремонтных работ. Производитель рекомендует использовать стандартные защитные очки или маску с широким обзором, надеваемую поверх очков.

РАБОТА С КУЛЬТИВАТОРОМ

Перед заливкой топлива и запуском двигателя ознакомьтесь с функционированием всех органов управления.

ОСТАНОВКА

ФРЕЗЫ

Отпустите рычаг управления, чтобы остановиться.

ДВИГАТЕЛЬ

Установите ручку дроссельной заслонки в положение "STOP" (Выкл.)

ВАЖНО: Не используйте ручку воздушной заслонки, чтобы выключить двигатель.

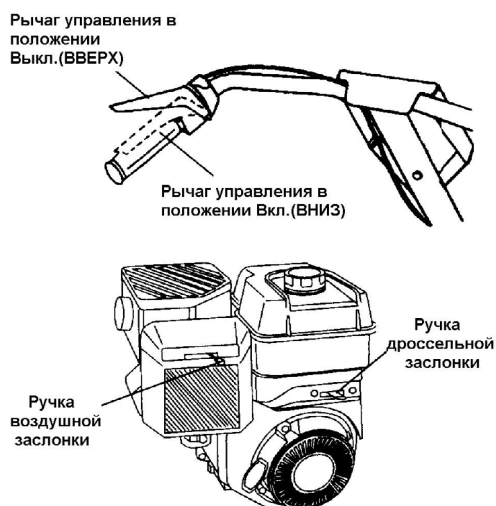

РАБОТА ФРЕЗ

Прижмите рычаг управления на рукоятке.

ВСПАШКА

Скорость и глубина вспашивания зависят от положения заглабителя и высоты колес.

При копании заглабитель должен всегда находиться ниже колес, таким образом, препятствуя движению культиватора вперед и позволяя фрезам вскапывать землю. Чем ниже опущен заглабитель, тем больше глубина вспашивания.

ЗАГЛУБИТЕЛЬ

Отрегулируйте заглабитель, сняв шплинт и вынув штифт. Установите заглабитель

в требуемом положении, затем обратно поместите штифт и шплинт.

- Для нормального вскапывания установите заглабитель во втором или третьем отверстии сверху.

КОЛЕСА

Отрегулируйте колеса, сняв шплинт и вынув штифт. Смените положение колес и установите обратно штифт и шплинт.

- Для нормального вскапывания установите колеса во втором или треть-

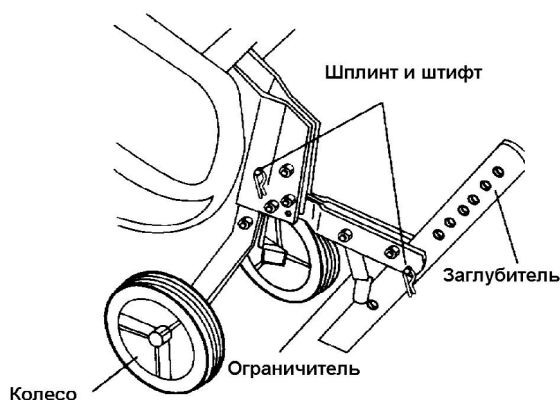

ем отверстия сверху.

ТРАНСПОРТИРОВКА

⚠ ПРЕДУПРЕЖДЕНИЕ: Перед подъемом или транспортировкой культиватора, дайте двигателю и глушителю остыть. Отсоедините провод от свечи зажигания. Опустошите топливный бак.

ПО УЧАСТКУ

1. Наклоните заглабитель вперед, пока он не упрется в ограничитель.
2. Опустите рукоятку культиватор, тем самым, приподняв фрезы над землей.
3. Передвиньте культиватор, куда требуется.

ПО ГОРОДУ

1. Отсоедините провод от свечи зажигания.
2. Опустошите топливный бак.
3. Транспортируйте в вертикальном положении во избежание протечки масла

ПЕРЕД ЗАПУСКОМ ДВИГАТЕЛЯ

ВНИМАНИЕ: Будьте осторожны и следите за тем, чтобы грязь не попала в двигатель при проверке и наполнении картера или бензобака. Используйте чистое масло и топливо; храните в специально предназначенных для этих целей закрытых канистрах; используйте воронку при заполнении топливного бака.

ЗАЛИВКА МАСЛА

1. Снимите ярлычок с двигателя.
 2. Расположив двигатель горизонтально, выньте пробку заливочного отверстия.
 3. Заполните картер маслом до предельно отметки; не переливайте. Вместимость картера составляет 580 мл.
 4. Наклоните культиватор назад и, затем, верните его в горизонтальное положение.
 5. Расположив двигатель горизонтально, долейте масло в картер, если требуется. Установите обратно пробку заливочного отверстия.
- При работе в условиях холодной погоды, используйте масло для облегченного запуска (смотрите ТАБЛИЦУ ВЯЗКОСТИ МАСЕЛ раздела *Техническое Обслуживание*). Используемые масла должны соответствовать классификации SG-SL A.P.I.
 - Чтобы сменить масло, смотрите раздел *Техническое Обслуживание*.

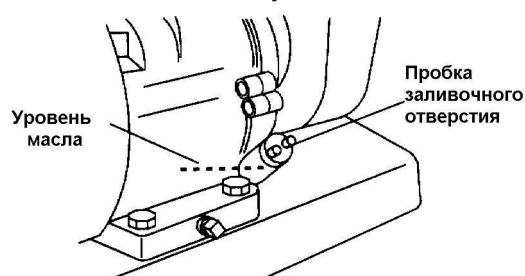

ЗАЛИВКА ТОПЛИВА

- Заполните топливный бак до горлышка заливочного отверстия. Не переполняйте. Используйте чистый, свежий, неэтилированный бензин с минимальным октановым числом 87. (Использование освинцованного бензина увеличивает количество смолистых отложений и уменьшает срок службы клапанов). Не смешивайте масло с бензином. Рекомендуем приобретать топливо из того расчета, что оно будет израсходовано в течение 30 дней.

⚠ ПРЕДУПРЕЖДЕНИЕ: Наполните топливный бак до уровня 1,3 см ниже края заливочного отверстия бака во избежание протечки и, давая место для расширения топлива. Если топливо пролилось, уберите культиватор с места протечки. Избегайте источников образования искры, пока пары бензина полностью не выветрятся. Вытрите насухо пролитое масло или топливо. Не храните топливо и не заполняйте бензобак вблизи открытого пламени.

ВНИМАНИЕ: При работе в условиях низких температур (ниже 0°C), используйте свежее и чистое топливо, обеспечивающее быстрый запуск в холодное время года.

ПРЕДУПРЕЖДЕНИЕ: Спиртосодержащие топлива (называемые бензоспиртами или использующие этанол или метанол) в процессе хранения могут притягивать влагу, что ведет к окислению. Газ может повредить топливную систему двигателя в процессе хранения. Во избежание проблем с двигателем, необходимо опустошить топливную систему двигателя, подготавливая культиватор к длительному хранению (30 дней и более). Сушите топливный бак, запустите двигатель и дайте ему поработать, пока топливопровод и карбюратор не опустеют. В следующем сезоне используйте свежее и чистое топливо. Дополнительная информация по хранению приведена в разделе *Хранение*. Никогда не добавляйте средства для очистки двигателя и карбюратора в бензобак во избежание серьезных повреждений.

ЗАПУСК ДВИГАТЕЛЯ

⚠ ПРЕДУПРЕЖДЕНИЕ: При запуске двигателя, рычаг управления должен быть выведен из зацепления. При первом запуске двигателя или в случае израсходования бензина, потребуется несколько дополнительных рывков, что обеспечит поступление топлива к двигателю.

1. Удостоверьтесь, что провод присоединен к свече зажигания.
2. Установите ручку управления дросселем в положении "FAST" (быстро).
3. Передвиньте ручку воздушной заслонки в положение "CHOKE". Возьмитесь за ручку стартера, медленно потяните за неё, пока не почувствуете сопротивление (затем потяните слегка сильнее).
4. Резко потяните за ручку стартера; не давайте ей отскочить назад. Повторите, если требуется.

ПРИМЕЧАНИЕ: Если двигатель зажигает, но не запускается, установите заслонку в положении полу подсоса, не доходя до отметки СНОКЕ. Потяните за ручку стартера, пока двигатель не запустится.

5. Когда двигатель запустится, медленно передвиньте ручку воздушной заслонки в положение "RUN", чтобы двигатель прогрелся.

ПРИМЕЧАНИЕ: Прогретому двигателю требуется меньшее дросселирование.

6. Установите ручку дроссельной заслонки в желаемом положении работы.

7. Дайте двигателю прогреться в течение нескольких минут перед тем, как запустить фрезы.

ПРИМЕЧАНИЕ: При работе на высоте выше 915 м или в условиях холодных температур ниже 0°C), возможно потребуются изменить топливную смесь карбюратора. Смотрите главу «Регулировки Карбюратора» раздела *Обслуживание и Регулировки*.

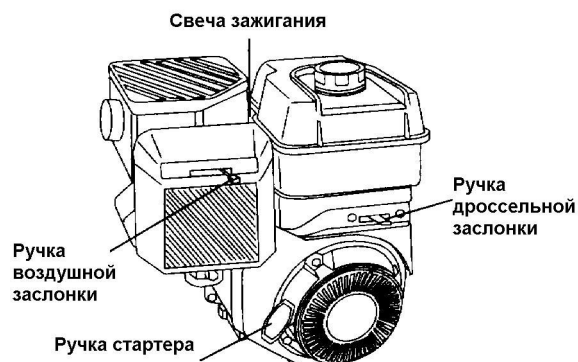

ВНИМАНИЕ: Если двигатель не запускается, обратитесь к разделу *Устранение неполадок*.

ВВОД В ЭКСПЛУАТАЦИЮ

Необходимо «обкатать» ремни, шкивы и фрезы перед вспашиванием.

- Запустите двигатель, приподнимите фрезы над землей, надавив на рукоятку, и приведите фрезы в зацепление, сжав рычаг управления. Дайте фрезам вращаться в течение 5 минут.
- Проверьте состояние фрез (смотрите главу "ПРОВЕРКА СОСТОЯНИЯ ФРЕЗ" раздела *Обслуживание и Регулировки*).

СОВЕТЫ ПО ВСПАХИВАНИЮ

⚠ ПРЕДУПРЕЖДЕНИЕ: Пока вы не приобретете навыки обращения с культиватором, начинайте работу при ручке дроссельной заслонки, установленной в медленном положении.

- Для движения вперед приподнимите слегка рукоятку (тем самым, приподняв

заглубитель над землей). Чтобы замедлить скорость хода, надавите на рукоятку.

- Если вам приходится напрягаться или культиватор трясется, колеса и заглубитель отрегулированы не правильно. Методом проб и в зависимости от состояния почвы отрегулируйте положение колес и заглубитель. В условиях твердой или влажной почвы, требуется снизить скорость работы двигателя и фрез. При высокой скорости культиватор будет «прыгать».
- При правильно отрегулированных заглубителе и колесах, культиватор будет вспахивать землю при небольшом усилии со стороны оператора.
- Вспашка почвы представляет собой перекопку, переворачивание и дробление пластов грунта, подготавливая почву для посадки. Хорошо вспаханная земля позволяет корням расти. Оптимальная глубина вспашки составляет 10 – 15 см. Культиватор также очищает землю от нежелательных сорняков. Разложение этих растений способствует обогащению почвы. В зависимости от климата (дождливый или ветреный) возможно будет целесообразнее обрабатывать почву в конце сезона посадок, чтобы поддерживать состояние почвы.
- Не вскапывайте слишком сухую почву, так как при вскапывании она будет рассыпаться и превращаться в пыль, которая не удерживает воду. Также не обрабатывайте слишком влажную землю, так как её тяжело перепахивать и в результате будут образовываться земляные комки. Перед тем как приступить к вспашке осенью, уберите длинную траву и плетистые стебли: они могут запутаться среди ножей, тем самым, замедляя работу культиватора.
- Вспашка окажется проще, если оставлять небольшие ряды между проходами: во-первых, проще вскапывать землю при полном захвате, во-вторых, вам не придется притягивать культиватор.
- Не облакачивайтесь на рукоятку – это уменьшает тягу. При работе на трудном участке земли надавите на рукоятку или опустите заглубитель.

ЭКСПЛУАТАЦИЯ

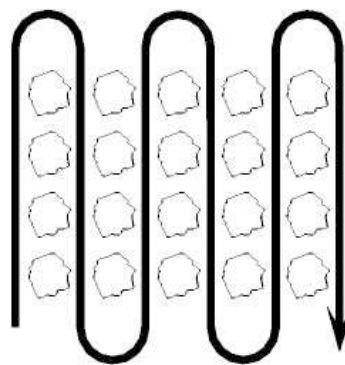
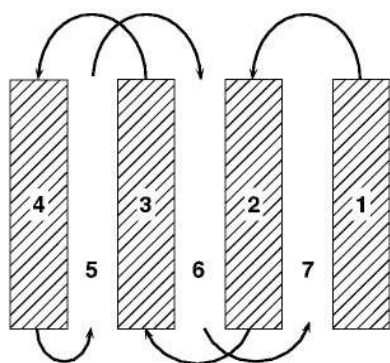

КУЛЬТИВИРОВАНИЕ

Культивирование представляет собой рыхление и вскапывание почвы вокруг посаженных растений, таким образом, позволяя им расти. В тоже время, вскапывание верхнего слоя почвы позволяет влаге дольше удерживаться. Наилучшая глубина для культивирования 2.5-7.5 см.

- Осуществляйте движение сверху вниз при скорости, обеспечивающей вскапывание и извлечение сорняков.

ТАБЛИЦА ТЕХНИЧЕСКОГО ОБСЛУЖИВАНИЯ

ЗАПИСЬ ПРОИЗВЕДЕННЫХ РАБОТ <small>УКАЗЫВАЙТЕ ДАТУ ПРОВЕДЕНИЯ РАБОТ ПО ТЕХНИЧЕСКОМУ ОБСЛУЖИВАНИЮ.</small>	ПЕРЕД КАЖДЫМ ИСПОЛЬЗОВАНИЕМ	КАЖДЫЕ 5 ЧАСОВ	КАЖДЫЕ 25 ЧАСОВ	КАЖДЫЕ 50 ЧАСОВ	ДАТЫ ОБСЛУЖИВАНИЯ
Проверка Уровня Масла	✓	✓			
Смена Масла				✓ _{1,2}	
Осмазывание всех осей		✓			
Осмотр Искроуловителя / Глушитель				✓	
Осмотр Воздушного Экрана	✓				
Очистка или Замена Элемента Воздушного Фильтра				✓ ₂	
Очистка Обрешетки Цилиндра Двигателя				✓	
Замена Свечи Зажигания				✓	

- 1 – Меняйте чаще при работе в трудных условиях и при высоких температурах.
2 – Обслуживайте чаще при работе в засушливых условиях.

ОБЩИЕ РЕКОМЕНДАЦИИ

Гарантия на настоящий культиватор не покрывает ущерб, причиненный вследствие неправильного или небрежного обращения с ним. Полная стоимость гарантии возмещается владельцу лишь в том случае, когда последний бесспорно следовал указаниям настоящего руководства. Выше приведена таблица, где указаны необходимые работы по обслуживанию культиватора, которые следует осуществлять регулярно.

- По крайней мере, раз в год необходимо осуществлять замену свечи зажигания, очистку или замену воздушного фильтра, а также проверять ножи и ремни на предмет износа. Новая свеча зажигания и чистый воздушный фильтр обеспечивают правильную воздушно-топливную смесь, тем самым, улучшая работу двигателя и удлинняя срок его службы.

ПЕРЕД КАЖДЫМ ИСПОЛЬЗОВАНИЕМ

1. Проверьте уровень масла.
2. Проверьте функционирование ножей.
3. Проверьте ослабленные крепежи.

СМАЗКА

Содержите культиватор хорошо смазанным (Смотрите «Схему Смазки»).

СХЕМА СМАЗКИ

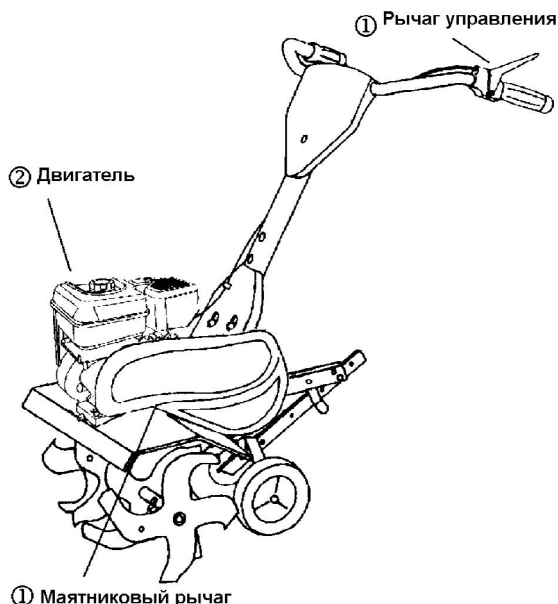

- 1 Моторное масло SAE 30 или 10W-30
- 2 Смотрите главу «ДВИГАТЕЛЬ»

⚠ ПРЕДУПРЕЖДЕНИЕ: Отсоединяйте высоковольтный провод от свечи зажигания перед обслуживанием культиватора (за исключением регулировок карбюратора). Избегайте возгорания! Следите за тем, чтобы трава, листья, пролитое масло или топливо не попадали на двигатель. Перед обслуживанием культиватора опустошите бензобак. Очистите поверхность глушителя от травы, грязи и мусора. Не дотрагивайтесь до горячего глушителя или обрешетки цилиндра во избежание ожогов.

ДВИГАТЕЛЬ

СМАЗЫВАНИЕ

Используйте только высококачественные масла классов SG-SL. В зависимости от температуры, при которой используется культиватор, осуществляйте выбор масла соответствующего коэффициента вязкости SAE.



ВАЖНО: Хотя всепогодные универсальные масла (такие, как 5W30, 10W30 и т.д.) облегчают запуск в холодную погоду, использование их при температуре выше 0°C сопряжено с чрезмерным расходом масла. Осуществляйте смену масла после каждых 25 часов работы или, по крайней мере, раз в год, если культиватор в общей сложности использовался на протяжении менее, чем 25 часов. Во избежание возможных повреждений двигателя вследствие его работы при низком содержании/отсутствии масла в картере, периодически проверяйте его уровень (каждый раз перед запуском двигателя или после 5 часов работы). Используйте моторное масло SAE 30 или эквивалент. Плотно затягивайте крышку картера.

СМЕНА МАСЛА

Перед тем, как сменить масло, узнайте температуру. Масла должны отвечать требованиям API классификации SG-SL.

- Удостоверьтесь, что культиватор расположен на ровной поверхности.
- Масло будет легче сливаться, если оно теплое.
- Используйте воронку, дабы избежать разбрызгивания, и слить масло в подходящую емкость.

1. Выньте пробку сливного отверстия.
2. Наклоните культиватор вперед, чтобы слить масло.
3. После того, как все масло слили, вставьте пробку обратно и плотно её затяните.
4. Выньте пробку заливного отверстия. Будьте внимательны и следите за тем, чтобы грязь не попала в двигатель.
5. Наполните картер маслом. Смотрите главу «ЗАЛИВКА МАСЛА» раздела *Эксплуатация*.

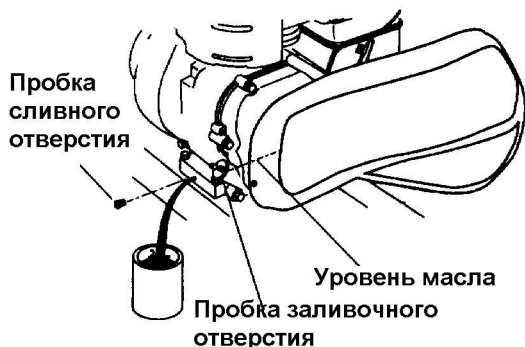

ВОЗДУШНЫЙ ФИЛЬТР

Проверяйте состояние воздушного фильтра после каждых двадцати пяти часов работы или чаще при работе в засушливых условиях.

1. Ослабьте винт воздушного фильтра.
2. Снимите корпус.
3. Осторожно извлеките фильтрующий элемент. Следите за тем, чтобы грязь или пыль не попали в карбюратор.
4. Очистите фильтр, слегка постучав им о твердую поверхность.

ПРИМЕЧАНИЕ: В случае сильного загрязнения или повреждения фильтра замените его.

5. Очистите корпус и установите его обратно. Плотно затяните винт.

▲ПРЕДУПРЕЖДЕНИЕ: Нефтесодержащие растворители, такие как керосин, нельзя использовать для очистки бумажного фильтра. Такая очистка может повредить бумажный элемент воздушного фильтра. Не смазывайте его маслом; не очищайте и не высушивайте его под струей воздуха.

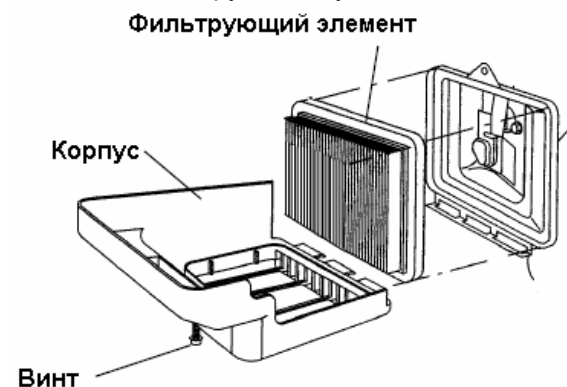

СИСТЕМА ОХЛАЖДЕНИЯ

Настоящий двигатель охлаждается воздухом. Содержите двигатель в чистоте – это обеспечит лучшие характеристики работы и продлит срок его службы.

- Периодически очищайте вентиляционную решетку с помощью щетки с жесткой щетиной.
- Снимите кожух вентилятора и очистите его, если требуется.
- Следите за тем, чтобы охлаждающие ребра цилиндра оставались чистыми.



ГЛУШИТЕЛЬ

Не работайте с культиватором без глушителя. Поврежденный глушитель или искроуловитель могут создать опасность возгорания. Периодически проводите осмотр и замену, если требуется. Если двигатель оборудован искроуловителем, через каждые 50 часов работы вынимайте его и производите очистку и осмотр. Заменяйте, если он повредился.

СВЕЧА ЗАЖИГАНИЯ

Осуществляйте замену свечи зажигания в начале каждого сезона или после 50 часов работы (в зависимости от того, что наступит раньше). Тип свечи зажигания и её зазор указаны в главе «ТЕХНИЧЕСКИЕ ХАРАКТЕРИСТИКИ».

ОЧИСТКА

Не производите очистку, пока двигатель или трансмиссия все ещё горячие. Не рекомендуется использовать воду под напором (садовые шланги и др.), для очистки культиватора, предварительно не укрыв глушитель двигателя, воздушный фильтр, карбюратор, трансмиссию во избежание попадания влаги. Попадание воды в двигатель может вызвать короткое замыкание.

- Очистите двигатель, колеса и др., уберите все посторонние предметы.
- Следите за тем, чтобы на поверхность культиватора и колеса не попало топливо, масло и т.д.
- Защитите окрашенные поверхности, смазав их воском.

⚠ ПРЕДУПРЕЖДЕНИЕ: Отсоедините высоковольтный провод от свечи зажигания.

КУЛЬТИВАТОР

РЕГУЛИРОВКА ВЫСОТЫ РУКОЯТКИ

Выберете удобное для себя положение рукоятки, обеспечивающее наибольший комфорт во время работы. Высота рукоятки изменится во время вспахивания почвы.

1. Если требуется установить большую высоту, ослабьте четыре гайки, крепящие панель рукоятки к скобам двигателя.
2. Установите панель в желаемом положении.
3. Плотно затяните гайки.

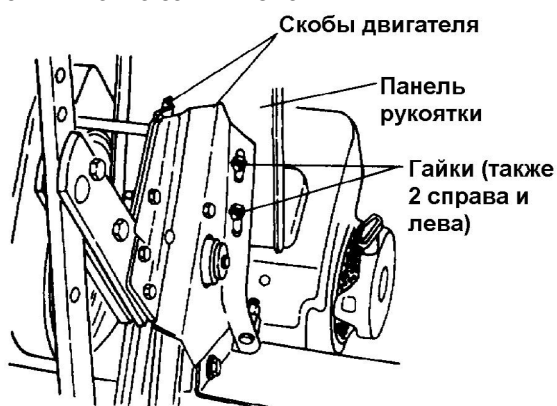

УСТАНОВКА ФРЕЗ

Внешние фрезы могут быть установлены в нескольких возможных вариантах в зависимости от целей культивирования или вспахивания.

⚠ ПРЕДУПРЕЖДЕНИЕ: Фрезы острые. Всегда носите перчатки при обслуживании фрез.

НОРМАЛЬНОЕ ВСПАХИВАНИЕ – ЗАХВАТ 61 СМ

- Выровняйте отверстия А во втулке фрезы с отверстиями В на вале.
- СРЕДНЯЯ ШИРИНА ВСПАХИВАНИЯ – ЗАХВАТ 56 СМ
- Выровняйте отверстия А во втулке фрезы с отверстиями С на вале.

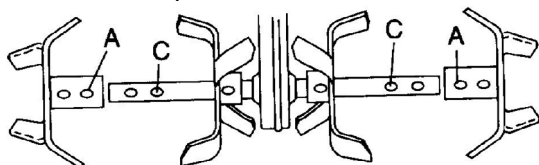

МАЛЕНЬКАЯ ШИРИНА ВСПАХИВАНИЯ/КУЛЬТИВИРОВАНИЕ – ЗАХВАТ 32 СМ

- Снимите внешние фрезы.

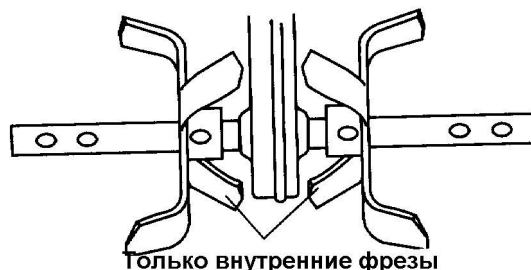

ВАЖНО: Устанавливая внешние фрезы обратно, следите за тем, чтобы правая фреза (отмеченная R) и левая фреза (отмеченная L) были правильно установлены на валу.

ПРОВЕРКА СОСТОЯНИЯ ФРЕЗ

⚠ ПРЕДУПРЕЖДЕНИЕ: Отсоедините высоковольтный провод от свечи зажигания. Рычаг управления фрезами должен находиться непосредственно над ручкой управления напротив хомута; не должно быть провисания провода троса управления при рычаге, установленном в положении Выкл.. Если рычаг или трос ослаблены, расцепите скобу снизу троса. Вытяните трос, чтобы убрать провис, не вытягивая пружину на конце троса; сожмите скобу.

ПРОВЕРКА ПОЛОЖЕНИЯ ВЫКЛ.

1. Отпустив рычаг управления (положение Выкл.), надавите на рукоятку, тем самым, приподняв фрезы над землей.
2. В то время, как осматриваете фрезы, медленно потяните за ручку стартера. Фрезы не должны вращаться.
3. Если фрезы вращаются, внутренний провод троса управления слишком туго натянут, что привело к вытягиванию пружины и зацеплению фрез. Расцепите скобу троса и надавите на него – это позволит уменьшить растяжение пружины. Сожмите скобу троса.
4. Проверьте фрезы в положении Выкл. и отрегулируйте, если требуется.

ПРОВЕРКА ПОЛОЖЕНИЯ ВКЛ.

5. Прижав рычаг управления (положение Вкл.), надавите на рукоятку, тем самым, приподняв фрезы над землей.
6. В то время, как осматриваете фрезы, медленно потяните за ручку стартера. Фрезы начнут вращаться вперед.
7. Если фрезы не вращаются, внутренний провод троса провис. Расцепите скобу троса и вытяните провод, тем самым, убрав провисание. Сожмите скобу троса.
8. Проверьте фрезы в положении Вкл. и отрегулируйте, если требуется.

ПРИМЕЧАНИЕ: Если требуется отрегулировать фрезы в положении Вкл., проверьте функционирование фрез в положении Выкл. и удостоверьтесь, что фрезы не вращаются при отпущенном рычаге управления.

Рычаг управления фрезой в положении Выкл.

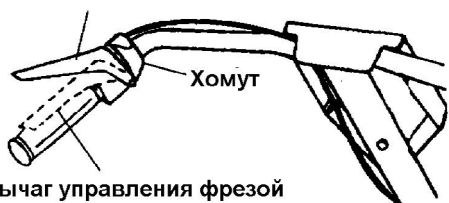

Рычаг управления фрезой в положении Вкл.

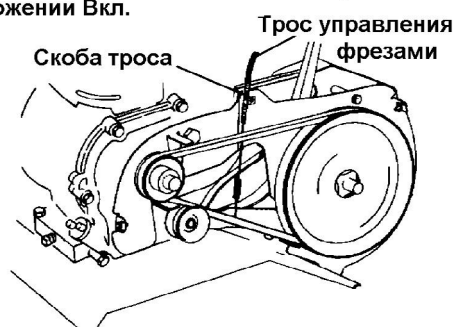

СНЯТИЕ КОЖУХА РЕМНЯ

1. Снимите винты, крепящие кожух.
2. Снимите кожух.
3. Установите кожух обратно, произведя указанные выше действия в обратной последовательности. Удостоверьтесь, что прорезь снизу кожуха, опирается на защитный кожух фрез, и все гайки туго затянуты.

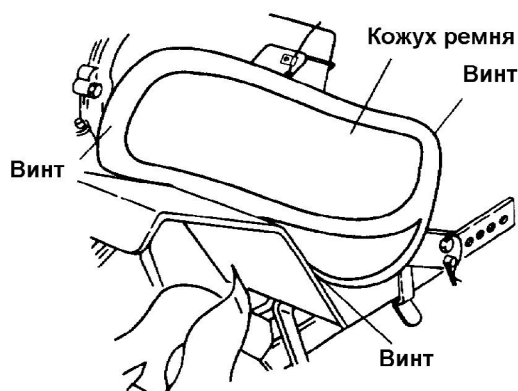

ЗАМЕНА РЕМНЯ

Замените ремень, если он значительно растянулся, износился или появились трещины.

1. Перед тем, как заменить ремень, снимите кожух ремня, следуя вышеприведенным инструкциям.

СНЯТИЕ РЕМНЯ

2. Стяните ремень с ведущего шкива и затем со шкива двигателя.

ЗАМЕНА РЕМНЯ

3. Сначала натяните ремень на шкив двигателя и затем на ведущий шкив. Удостоверьтесь в том, что ремень вошел в прорези на обоих шкивах. Необходимо обратить внимание на правильную установку и натяжение ремня с учетом его прохождения в ограничителях (смотрите рисунок).

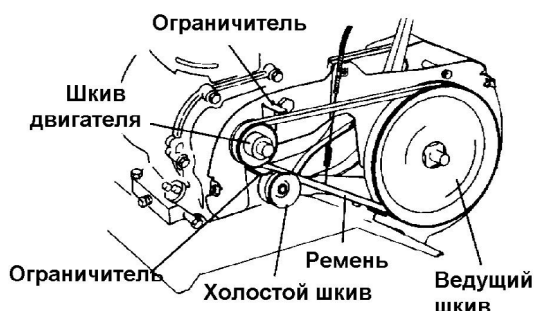

ДВИГАТЕЛЬ

Обслуживание, ремонт или замена элементов выхлопной системы, осуществляемые за счет средств пользователя, могут быть проведены самостоятельно или в любом ремонтном центре. Гарантийный ремонт осуществляется только в специализированном сервисном центре официального дилера.

КАРБЮРАТОР

Карбюратор не подлежит регулировке. Если Вы подозреваете, что неправильная работа двигателя является следствием нарушений, возникших в карбюраторе, обратитесь в центр обслуживания техники Craftsman.

ВНИМАНИЕ: Никогда не пытайтесь изменить настройки двигателя, которые были произведены на заводе и обеспечивают нормальную скорость его работы. Превышение установленной скорости двигателя опасно. Если Вы считаете необходимым отрегулировать скорость работы двигателя, обратитесь в центр обслуживания техники Craftsman, специалисты которого имеют соответствующие инструменты и опыт проведения подобных работ.

Готовясь поместить культиватор на длительное хранение (более 30 дней) по окончании каждого сезона важно провести подготовительные мероприятия, описанные ниже.

⚠ ПРЕДУПРЕЖДЕНИЕ: Никогда не храните культиватор с бензином в топливном баке в закрытом помещении, где пары могут достичь открытого пламени или источники образования искры. Дайте двигателю остыть, перед тем, как поместить его на хранение в закрытое помещение.

КУЛЬТИВАТОР

1. Полностью очистите культиватор (смотрите главу “ОЧИСТКА” раздела *Техническое Обслуживание* настоящего руководства).
2. Проведите осмотр и замените ремни, если требуется (Смотри инструкции по замене приводных ремней, приведенные в разделе *Обслуживание и Регулировки* настоящего руководства).
3. Смажьте культиватор, следуя инструкциям раздела *Техническое Обслуживание*.
4. Убедитесь, что все гайки, болты и винты плотно затянуты. Осмотрите подвижные части на предмет наличия повреждений, разлома или износа. Осуществите замену, если требуется.
5. Закрасьте потертые и подвергшиеся коррозии поверхности, предварительно зачистив их шкуркой.

ДВИГАТЕЛЬ

ТОПЛИВНАЯ СИСТЕМА

ВНИМАНИЕ: Очень важно не допускать образования смолистых отложений в таких частях топливной системы, как карбюратор, топливный фильтр, топливный шланг и бензобак в процессе хранения культиватора. Также, спиртосодержащие топлива (называемые бензоспиртами или использующие этанол или метанол) в процессе хранения могут притягивать влагу, что ведет к окислению. Газ может повредить топливную систему двигателя в процессе хранения. Во избежание проблем с двигателем, необходимо опустошить топливную систему двигателя, подготавливая культиватор к длительному хранению (30 дней и более).

- Опустошите топливный бак, запустив двигатель и дав ему поработать, пока топливопровод и карбюратор не опустеют.
- Никогда не добавляйте средства для очистки двигателя и карбюратора в бензобак во избежание серьезных повреждений.

В новом сезоне используйте свежее топливо.

ПРИМЕЧАНИЕ: Топливный стабилизатор является приемлемой альтернативой для снижения образования различных осадков в период хранения. Добавьте стабилизатор к бензину в топливный бак или в канистру с бензином. Следуйте инструкциям по смешиванию, приведенным на контейнере со стабилизатором. Запустите двигатель, по крайней мере, на 10 минут после добавления стабилизатора. Не опустошайте бензобак и карбюратор, если используете топливный стабилизатор.

МОТОРНОЕ МАСЛО

Слейте отработавшее масло (при теплом двигателе) и влейте свежее моторное масло, следуя инструкциям, приведенным в главе “ДВИГАТЕЛЬ” раздела *Техническое Обслуживание* настоящего руководства.

ЦИЛИНДР

1. Отсоедините высоковольтный провод от свечи зажигания. Извлеките свечу зажигания.
2. Влейте 30 мл масла в отверстие для свечи зажигания на цилиндре.
3. Несколько раз потяните за ручку стартера, чтобы масло распределилось.
4. Вставьте новую свечу зажигания.

ДРУГОЕ

- Не храните бензин на протяжении нескольких сезонов.
- Смените топливо, если оно испортилось, покрылось ржавчиной.
- Если возможно, храните культиватор в закрытом помещении, предварительно накрыв его для защиты от грязи и пыли.
- Накрывайте культиватор соответствующим укрывным материалом, отталкивающим влагу. Не используйте полиэтилен, так как он препятствует воздухообмену и приводит к конденсации влаги, вследствие чего металл начинает ржаветь.

ВНИМАНИЕ: Никогда не накрывайте культиватор, если двигатель и выхлопная труба ещё теплые.

УСТРАНЕНИЕ НЕПОЛАДОК

НЕПОЛАДКА	ПРИЧИНА НЕПОЛАДКИ	УСТРАНЕНИЕ НЕПОЛАДКИ
Двигатель не запускается	<ol style="list-style-type: none"> 1. Топливо отсутствует. 2. Неправильная работа дросселя заслонки. 3. Свеча зажигания «залита» 4. Воздушный фильтр загрязнен. 5. В топливо попала вода. 6. Провод отсоединен от свечи зажигания. 7. Топливный бак засорен. 8. Испорченная свеча зажигания или неправильно установлен зазор между электродами. 9. Нарушение работы карбюратора. 	<ol style="list-style-type: none"> 1. Наполните бензобак. 2. Смотрите главу «Запуск Двигателя» раздела <i>Эксплуатация</i>. 3. Соблюдайте перерывы в несколько минут между попытками запустить двигатель. 4. Очистите или замените фильтр. 5. Опустошите бензобак и карбюратор, заполните бак свежим топливом. 6. Снимите бензобак и очистите его. 7. Убедитесь, что провод подсоединен к свече зажигания. 8. Замените свечу зажигания и отрегулируйте зазор. 9. Осуществите необходимые регулировки.
Трудности при запуске	<ol style="list-style-type: none"> 1. Неправильно отрегулирована дроссельная заслонка. 2. Воздушный фильтр загрязнен. 3. Испорченная свеча зажигания или неправильно установлен зазор между электродами. 4. Топливо несвежее. 5. Провод отсоединен от свечи зажигания. 6. Нарушение работы карбюратора. 	<ol style="list-style-type: none"> 1. Установите ручку дроссельной заслонки в положении «FAST». 2. Очистите или замените воздушный фильтр. 3. Замените свечу зажигания и отрегулируйте зазор. 4. Опустошите бензобак, влейте свежее и чистое топливо. 5. Убедитесь, что провод подсоединен к свече зажигания. 6. Осуществите необходимые регулировки.
Двигатель теряет мощность	<ol style="list-style-type: none"> 1. Двигатель перегружен. 2. Загрязнен воздушный фильтр. 3. Низкий уровень масла/грязное масло. 4. Свеча зажигания неисправна. 5. Масло в топливе. 6. Топливо несвежее. 7. В топливе вода. 8. Бензобак засорен. 9. Провод отсоединен от свечи зажигания. 10. Вентиляционная решетка загрязнена. 11. Глушитель засорен/. 12. Нарушение работы карбюратора. 13. Малое сжатие. 	<ol style="list-style-type: none"> 1. Установите заглубитель и колеса для поверхностного вскапывания. 2. Очистите или замените воздушный фильтр. 3. Проверьте уровень масла/смените масло. 4. Очистите и отрегулируйте зазор или замените свечу зажигания. 5. Опустошите и очистите бензобак, влейте свежее топливо; очистите карбюратор. 6. Опустошите бензобак, влейте свежее и чистое топливо. 7. Опустошите бензобак и карбюратор, заполните бак свежим топливом 8. Снимите бензобак и очистите его. 9. Убедитесь, что провод подсоединен к свече зажигания. 10. Очистите вентиляционную решетку. 11. Очистите/замените глушитель. 12. Осуществите необходимые регулировки. 13. Обратитесь в сервисный центр.
Двигатель перегревается	<ol style="list-style-type: none"> 1. Низкий уровень масла/грязное масло. 2. Вентиляционный экран загрязнен. 	<ol style="list-style-type: none"> 1. Проверьте уровень масла/ смените масло. 2. Очистите вентиляционную решетку.

	<ol style="list-style-type: none"> 3. Двигатель загрязнен. 4. Глушитель частично закупорен. 5. Нарушение работы карбюратора. 	<ol style="list-style-type: none"> 3. Очистите ребра цилиндра, вентиляционную решетку, поверхность глушителя. 4. Снимите и очистите глушитель. 5. Осуществите необходимые регулировки.
Трудности при работе с культиватором	<ol style="list-style-type: none"> 1. Почва слишком сухая и твердая. 2. Колеса и заглабитель отрегулированы неправильно. 	<ol style="list-style-type: none"> 1. Смочите землю или дождитесь более благоприятных условий для вспашки. 2. Отрегулируйте колеса и заглабитель
Образование комков земли	<ol style="list-style-type: none"> 1. Почва слишком влажная. 	<ol style="list-style-type: none"> 1. Дождитесь более благоприятных условий для вспашки.
Двигатель работает, а культиватор не двигается	<ol style="list-style-type: none"> 1. Управление ножами не приведено в зацепление. 2. Не правильно отрегулирован клиновидный ремень. 3. Клиновидный ремень соскочил со шкива(ов). 	<ol style="list-style-type: none"> 1. Приведите ножи в зацепление. 2. Осмотрите/отрегулируйте ремень. 3. Осмотрите ремень.
Двигатель работает,	<ol style="list-style-type: none"> 1. Слишком глубокое вспахивание. 2. Неправильно отрегулирована дроссельная заслонка. 3. Нарушение работы карбюратора. 	<ol style="list-style-type: none"> 1. Установите заглабитель для поверхностного вскапывания. 2. Проверьте, правильно ли установлена дроссельная заслонка. 3. Осуществите необходимые регулировки.

- При возникновении любых вопросов связанных со сборкой, эксплуатацией, обслуживанием или хранением Вашего изделия обращайтесь в уполномоченный сервисный центр.

- Производитель техники Craftsman оставляет за собой право на внесение изменений или дополнений в инструкции, технические описания и комплектацию товара в одностороннем порядке без предварительного уведомления.