

# Инструкция по эксплуатации

Мотокультиватор Texas LX450TG 90045548

**Цены на товар на сайте:**

[http://www.vseinstrumenti.ru/sadovaya\\_tehnika/kultivatory/benzinovye/texas/lx450tg\\_90045548/](http://www.vseinstrumenti.ru/sadovaya_tehnika/kultivatory/benzinovye/texas/lx450tg_90045548/)

**Отзывы и обсуждения товара на сайте:**

[http://www.vseinstrumenti.ru/sadovaya\\_tehnika/kultivatory/benzinovye/texas/lx450tg\\_90045548/#tab-Responses](http://www.vseinstrumenti.ru/sadovaya_tehnika/kultivatory/benzinovye/texas/lx450tg_90045548/#tab-Responses)









---

<b>DK</b>	<b>Betjeningsvejledning</b>
<b>GB</b>	<b>Instruction manual</b>
<b>DE</b>	<b>Bedienungsanleitung</b>
<b>FR</b>	<b>Manuel de l'utilisateur</b>
<b>NL</b>	<b>Gebruikshandleiding</b>
<b>PL</b>	<b>Instrukcja obsługi</b>
<b>РУС</b>	<b>Руководство пользователя</b>
<b>CZ</b>	<b>Návod k obsluze</b>
<b>EE</b>	<b>Kasutusjuhhis</b>
<b>LV</b>	<b>Pamācība</b>
<b>SLO</b>	<b>Navodila za uporabo</b>

## **LX450TG - LX550TG - LX550B**



# Illustrations

<p>Fig 1</p>		<p>Fig 2</p> 
<p>Fig 3</p>		<p>Fig 4</p> 
<p>Fig 5</p>		<p>Fig 6</p> 
<p>Fig 7</p>		<p>Fig 8</p> 

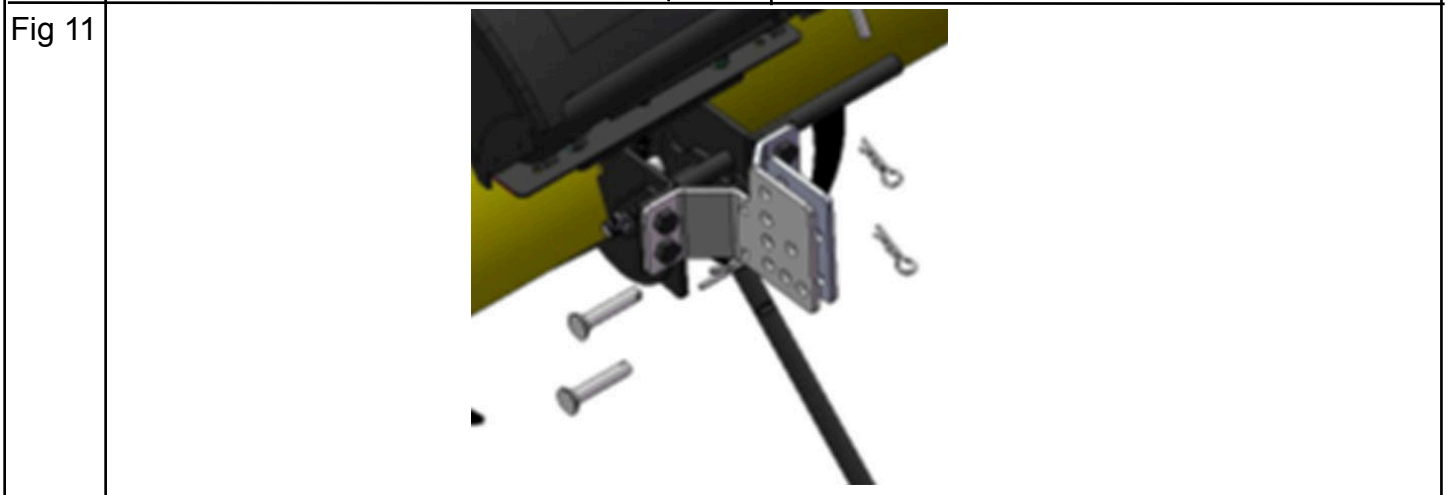
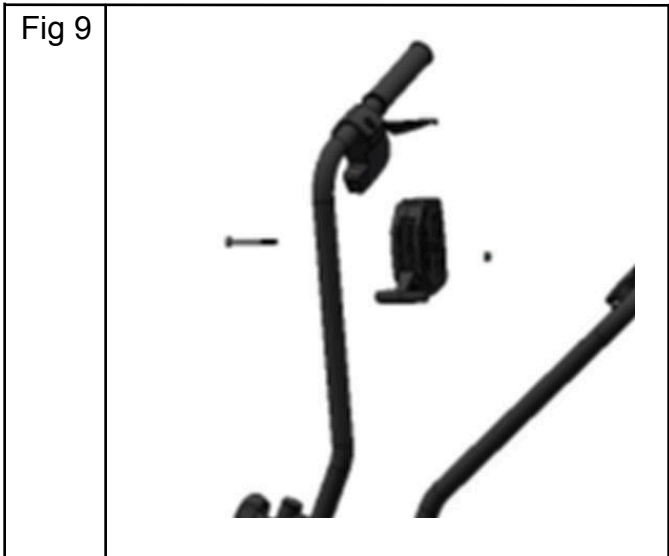
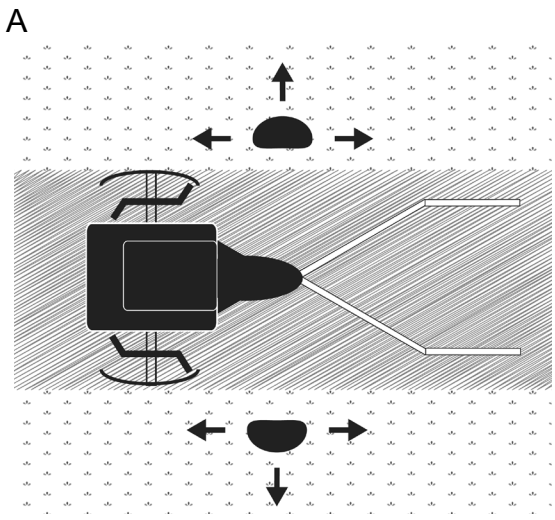

Fig 14



B

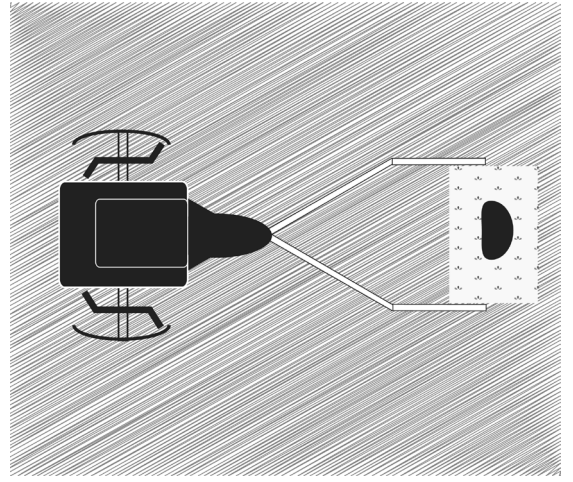

Fig 15



Fig 16



Fig 17

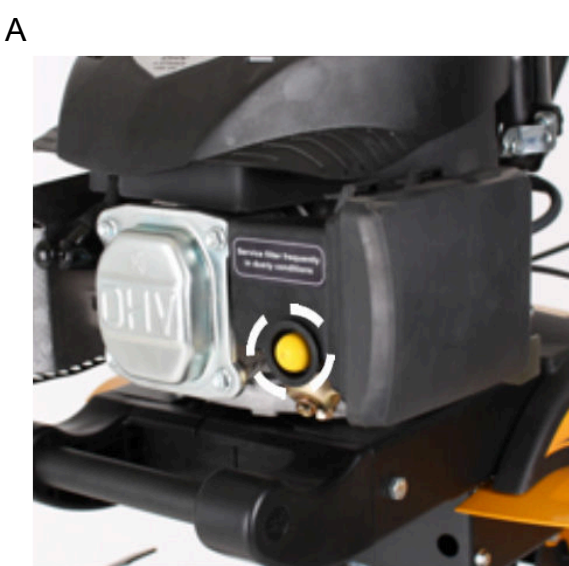

B



Fig 18



Fig 19



## Indholdsfortegnelse

---

Indholdsfortegnelse .....	2
Sikkerhedsforskrifter .....	2
Montering .....	4
Beklædning .....	5
Betjening .....	5
Sikkerhedszone .....	5
Justering af styr .....	6
Justering af hjulbøjle / jordspyd .....	6
Start og stop af motor .....	6
Rengøring af fræser .....	7
Olieskift .....	7
Luftfilteret .....	7
Tændrør .....	8
Opbevaring .....	8
Labels .....	8
Fejlfinding .....	8
Støj, vibration og forholdsregler .....	9
Specifikationer .....	9

### Reservedele

Reservedelstegning over det pågældende produkt findes på vores hjemmeside [www.texas.dk](http://www.texas.dk)  
Finder du selv varenumre, giver det en hurtigere ekspedition.  
For køb af reservedele, kontakt venligst din nærmeste forhandler.  
Du finder forhandlerliste på Texas' hjemmeside.

Vi ønsker dig tillykke med din nye havefræser. Vi er overbevist om, at denne maskine fuldt ud vil opfylde dine forventninger. For at opnå det maksimale udbytte af din maskine, bør du gennemlæse denne betjeningsvejledning grundigt. Det vil spare dig for unødige besværligheder. Du bør især være opmærksom på sikkerhedsforskrifterne, som er markeret med dette symbol:



## Sikkerhedsforskrifter

---

Ved arbejde med havefræseren bør sikkerhedsanvisningerne følges nøje. Gennemlæs betjeningsvejledningen grundigt inden du starter din maskine. Vær sikker på at du omgående kan stoppe maskinen og slukke motoren i tilfælde af uheld. Samtlige instruktioner omkring sikkerhed og vedligeholdelse af fræseren tjener til din egen sikkerhed.



**”Pas på roterende knive”**  
**Arbejde med maskinen på stejle skrånninger er farligt! Benyt kun maskinen på områder, hvor den kan håndteres sikkert!**





Der er fedt på gearet ved levering, køр dog aldrig med maskinen uden fedt på gearet.

---



Motoren er leveret uden olie.

---



En fræser må ikke bruges til andet arbejde end som beskrevet i betjeningsvejledningen.

---



Brug kun tilbehør og originale reservedele. Montering af ikke godkendte dele kan medføre forøget risiko og er derfor ikke lovligt. Ethvert ansvar fraskrives ved ulykke eller anden skade som forårsages p.g.a. montering af uoriginale dele.

---



Før maskinen tages i brug, bør forhandleren eller anden fagkyndig instruere i brugen.

---



Den der betjener maskinen er ansvarlig for andre personer i arbejdsområdet. Brug aldrig maskinen når andre, især børn eller dyr er i nærheden.

---



Mindreårige må ikke betjene maskinen.

---



Maskinen må kun lånes ud til personer, som er fortrolig med betjening af maskinen. Betjeningsvejledningen skal under alle omstændigheder medleveres.

---



Fræsere må kun betjenes af personer, som er udhvilede, raske og i god form. Hvis arbejdet er udmattende, bør der holdes jævnlige pauser. Efter indtagelse af alkohol må der ikke arbejdes med maskinen.

---



De, fra fabrikken monterede styreenheder, som f.eks. koblingskablet fra håndtaget må ikke fjernes eller afdækkes.

---



Check altid før start, at bolte og møtrikker er spændt.

---



Det er brugeres ansvar at maskinen kun anvendes idet alle dele fra fabrikken er monteret.

---



Der er fedt på gearet ved levering, køр dog aldrig med maskinen uden fedt på gearet.

---



Motoren er leveret uden olie.

---



En fræser må ikke bruges til andet arbejde end som beskrevet i betjeningsvejledningen.

---



## Montering

---

1. Kassen indeholder:

- |                                   |                                |
|-----------------------------------|--------------------------------|
| 1. Fræser                         | 7. Kabelholdere                |
| 2. Fræserkniv højre/venstre       | 8. Front bærehåndtag           |
| 3. Overstyr                       | 9. Knivskærm højre/venstre     |
| 4. Understyr x2                   | 10. Hjul med hjulbøs           |
| 5. Monteringsbeslag for understyr | 11. Jordspyd med split         |
| 6. Plastik skærm og clips         | 12. Monteringskit for overstyr |
|                                   | 13. Betjeningsvejledning       |

- Fig 1. Monter hjul. Brug de medfølgende skiver og hjulbøs.
- Fig 2. Monter knivskærme. Monter de to knivskærme med de medfølgende bolte. Vær opmærksom på at der forskel på højre og venstre.
- Fig 3. Monter fræserknive. Bemærk der er forskel på højre og venstre. Det er vigtigt at knivbladets skarpe kant vender frem
- Fig 4. Monter understyr. Monter understyret med de medfølgende beslag og bolte.
- Fig 5. Monter overstyr. Monter overstyr med det medfølgende monteringskit, bolte og håndhjul.
- Fig 6. Monter afdæknings-skærm med fire af de medfølgende clips.
- Fig 7. Monter skærm bag understyr. Monter skærmen bag understyr med fire af de medfølgende clips.
- Fig 8. Monter koblingshåndtag. Vær opmærksom på at håndtaget monteres så det flugter med styrets bagkant.  
  
Kabel der kommer igennem øverste plastikdæksel skal monteres på højre håndtag.  
  
Kabel der kommer under bagerste plastikdæksel skal monteres på venstre håndtag. Vær opmærksom på at grebene monteres korrekt.
- Fig 9. Monter gashåndtag. Monter gashåndtag på højre styr.
- Monter kabelholder. Brug de medfølgende kabelholdere til at fiksere kablerne.
- Fig 10. Monter jordspyd. Monter jordspyddet med den medfølgende split.
- Fig 11. Monter bagkonsol. Monter bagkonsollen med de medfølgende bolte og møtrikker. Brug de medfølgende 2 splitter til at fastgøre eventuelt tilbehør.

**Påfyld olie på motor. Se afsnit for olieskift.**

## Beklædning

---

Ved arbejdet med maskinen er tætsiddende arbejdstøj, solide arbejdshandsker, høreværn og støvler med skridsikre såler samt stålkappe påbudt



## Betjening

---



Vær opmærksom på at maskinen er placeret på et jævnt underlag før start, med støttehjulene nedsænket.



Inden brug skal alle fremmedlegemer fjernes fra området. Sten, glas, grene og lignende kan skade fræseren. Kontroller samtidig at bolte på fræseren er efterspændt.



Start motoren ifølge instruktionerne herunder, vær opmærksom på ikke at være i nærheden af maskinens bevægelige dele.



Flyt aldrig på maskinen mens motoren kører.

Fræseren er beregnet til at kultivere i køkkenhaver og blomsterbede. Endvidere kan den udstyres med forskelligt tilbehør til en række arbejdsopgaver. Læs vejledning nøje, og vær fortrolig med specielt start og stop af motoren.

Fig 12: Koblingsgrebet på venstre side styrer knivenes rotationsretning. Grebet på højre side aktiverer gearkassen. Hvis koblingsgrebet til venstre ikke aktiveres, kører fræseren frem når højre greb aktiveres.

Hvis venstre koblingsgreb er aktiveret, bakker fræseren når højre greb aktiveres.

Husk ALTID at slippe begge håndtag, før der ændres retning. Hvis ikke begge håndtag slippes, før der ændres retning vil gearkassen tage skade.

Fig 13: For at betjene det sorte håndtag aktiveres først styrepinden. Ved at vippe styrepinden mod henholdsvis højre eller venstre og dernæst presse håndtaget ned, kører fræseren frem eller tilbage.

Ved brug af bakfunktion er det vigtigt at området er ryddet for forhindringer. Forsøg ikke at bakke op mod en mur, et træ eller anden uflyttelig forhindring.

## Sikkerhedszone

---

Mens der arbejdes med maskinen og motoren kører må brugeren ikke forlade sikkerhedszonen markeret med rødt fig 14B. Hvis der er nødvendigt at forlade sikkerhedszonen, for eksempel for at montere tilbehør, skal motoren stoppes.

Jorden skal typisk køres over 2-3 gange i forskellige retninger.

Undgå at fræse i meget våd jord, da der vil danne sig jordklumper, som er svære at jævne ud igen. Ved meget tør jord kan det være nødvendigt at fræse to gange over jordstykket.

## Justering af styr

---

Fig 15

Vinklen på styret kan justeres. Brug de 2 håndhjul på styret. Der er 3 positioner. Ved transport kan styret vippes forover. Vær opmærksom at kabler ikke kommer i klemme

## Justering af hjulbøjle / jordspyd

---

Fig 16

Ved fræsning, er det være nødvendigt at hæve hjulbøjlen, da denne har forbindelse med jordspyddet. Brug pedalen til højre for støttehjulene til at justere hjulbøjlen/jordspyddet. Der er 3 indstillinger.

Jordspyddet kan indstilles til fræsning i forskellige dybder. Jo dybere jordspyddet sidder, desto dybere arbejder fræserknivene, og desto langsommere kører maskinen fremad. Den korrekte fræserdybde er vigtig for at lette arbejdet. Indstillingen af jordspyddet varierer efter jordbundsforholdene, og vi anbefaler, at du foretager flere forsøg med, hvor dybt jordspyddet skal stå, for at du kan arbejde optimalt i din jord.

## Start og stop af motor

---

### **HUSK: Kontroller altid motorolie før start!**

Olieniveauet skal altid være mellem min. og max. på oliepinden. Efterfyld med SAE-30 olie. Brug kun blyfri 95 oktan brændstof på motoren. Overfyld aldrig tanken.

**Advarsel: Ophold dig aldrig stiplede zone, når du starter maskinen! Start altid maskinen fra den prikkes sikkerhedszone. Se Fig 14A**

### **LX 450TG - LX 550TG**

#### Start

1. Pump primer ifølge skemaet Fig 17
2. Sæt gasreguleringen på max.
3. Træk langsomt i motorens startsnor, indtil der føles modstand. Træk der efter kraftigt i ét langt træk. Lad aldrig startsnoren løbe tilbage af sig selv, følg den altid tilbage med hånden. Tag evt. lidt af gassen efterfølgende.

Temperatur	Pres
> 0 °C	2-3
> 0 ° - 10 °C	1-2
> 10 °C	0-1

#### Stop

1. Flyt gaskontrollen til "lav" position og lad motoren køre ca. 30 sekunder.
2. Når motoren kører i tomgang, flyt da gaskontrollen til fuld top.

### **LX 550**

#### Start

1. Sæt gasreguleringen på max.
2. Sæt chokeren på max. Chokerarmen skal flyttes helt til venstre. Hvis motoren er varm, er det ikke nødvendigt at anvende choker.
3. Træk langsomt i motorens startsnor, indtil der føles modstand. Træk derefter kraftigt i ét langt træk. Lad aldrig startsnoren løbe tilbage af sig selv, følg den altid tilbage med hånden.
4. Når motoren er startet sættes chokeren på minimum (til højre). Tag efterfølgende lidt af gassen efterfølgende (på gashåndtaget på styret)

## Stop

1. Flyt gaskontrollen til "lav" position og lad motoren køre ca. 30 sekunder.
2. Når motoren kører i tomgang, flyt da gaskontrollen til fuld top.



Der kan forekomme vibrationer i styret under brug, derfor er det tilrådeligt at holde pause for hver 2. arbejdstime.

## Rengøring af fræser

---

Efter endt brug bør fræseren rengøres. Brug en haveslange og spul jord og snavs af. Frigør knivakslen for senegræs m.m. Serienummeret må kun tørres over med en fugtig klud, da man ellers kan risikere, at serie-nummeret bliver beskadiget. Undgå at bruge en højtryksrensere til rengøringen

## Olieskift

---

Olien bør skiftes første gang efter 5 timer, derefter mindst 1 gang om året.

1. Lad motoren køre 5 minutter, så olien når at blive varmet op. Dette gør, at den løber lettere, og at olieskiftet bliver mere komplet.
2. Efter 5 minutter slukkes motoren. Afmonter tændrørshætten. Motorens oliebundprop kan nu skrues løs, og olien løber ud af motoren. Husk at have en passende beholder klar. **Bemærk** at motoren kun må vippes bagover, i en max 45 graders vinkel. Bundproppen kan nu skrues i på ny, og ny olie kan hældes i motoren.
3. Dette gøres ved at fjerne oliepipen og hælde den rigtige mængde olie på.
4. Monter tændrørshætten

Alternativt kan der anvendes et oliesugersæt.

1. Sug olien op igennem oliepåfyldningshullet med sprøjten. Brug slangen som forlænger, til at komme helt ned i bunden af motoren. Fyld den brugte olie på den medfølgende dunk.
2. Fyld frisk olie på motoren, type SAE30.
3. Brug målepinden på olieproppen, til at kontrollere oliemængden.



**Husk at skaffe dig af med den brugte olie, så den ikke er til gene for naturen.**

**Olie og oliesugersæt medfølger ikke.**

## Luftfilteret

---

Luftfilteret skal efterses og renses jævnligt. Hvis filteret ikke er blevet rensset i en længere periode, vil dette kunne mærkes på motorens kraftoverførsel, samt kunne ses på udstødningsgassen. Se figur 18.

1. Rengør let omkring luftfilteret inden det fjernes.
2. Af monter forsigtigt dækslet.

3. Tag forsigtigt papirfilteret ud og undersøg det. Børst det med en blød børste. Hvis det er meget snavset, skal det udskiftes. Pas på der ikke kommer snavs ind i indsugningen.
4. Afvask det sorte skumelement i højre side i varmt vand med sæbe.
5. Tryk vandet ud af elementet og lad det tørre. Dryp et par dråber SAE-30 olie på filteret, så det bliver let fugtigt af olie. Tryk forsigtigt evt. overskydende olie ud.
6. Elementet og filter sættes igen på plads og monteres som vist.

## Tændrør

---

- Fjern tændrørshætten. (Pas på, hvis maskinen lige har kørt, da motoren er varm)
- Børst skidt og snavs væk fra tændrøret.
- Brug en tændrørsnøgle til at løsne tændrøret.
- Tjek om isoleringen er intakt.
- Rens tændrøret med en stålbørste.
- Mål elektrodeafstanden, pas på ikke at beskadige elektroden.
- Afstanden bør være: 0,7 - 0,8 mm.
- Hvis tændrøret er i god stand, monter igen.
- Ellers udskiftes med nyt.
- Monter tændrørshætten.

## Opbevaring

---

Såfremt maskinen ikke skal anvendes over en længere periode, bør følgende forskrifter overholdes. Det vil give din maskine en længere levetid.

Brug haveslangen og spul jord og snavs af. Frigør knivakslen for senegræs m.m.

Stelnummeret må kun tørres over med en fugtig klud, da man ellers kan risikere at stelnummeret bliver beskadiget. Undgå at bruge en højtryksrens til rengøringen.

Rengør fræseren med en fugtig klud, så alle overflader er rene. Overfladen fugtes med en olievædet klud, for at forhindre rust.

Du bør altid opbevare din maskine på et tørt og rent sted.

## Labels

---

På maskinen findes følgende labels se Fig 19

## Fejlfinding

---

### **Motor vil ikke starte:**

1. Kontroller gaskontrollen er sat korrekt.
2. Kontroller tændrøret.
3. Kontroller der er frisk brændstof på tanken.
4. Se separat motorvejledning for yderligere fejlsøgning.

### **Motoren har uregelmæssig motorgang:**

1. Kontroller gaskontrollen ikke står på Max (choker).
2. Kontroller der er frisk brændstof på tanken.

### **Knivene vil ikke rotere:**

1. Kontroller der ikke er sten fastklemmt mellem knivene.  
Afmont knivene for at frigøre fastklemte sten.
2. Kontroller kablerne er i god stand og monteret korrekt.

3. Kontroller at remmen er i god stand og monteret korrekt.
4. Kontroller remstrammeren er justeret korrekt.

### Knivene vil ikke stoppe.

1. Stop motoren og kontakt din forhandler.

### Støj, vibration og forholdsregler

1. Længerevarende eksponering for lydtryk over 85 dB(A) er skadeligt for hørelsen.  
Anvend altid høreværn når maskinen anvendes.
2. Kørsel ved lave motoromdrejninger kan reducere vibration og støj.
3. For at reducere støj, bør maskinen kun anvendes i et åbnet miljø.
4. Vibrationer kan reduceres ved at holde håndtaget i et fast greb.
5. For ikke at udsætte uvedkommende for støj, bør maskinen kun anvendes i dagtimerne.
6. Anvend altid tætsiddende arbejdstøj, solide arbejdshandsker, høreværn og støvler med skridsikre såler samt stålkappe.
7. Hvil 30 minutter for hver 2 timers arbejde.

### Specifikationer

Maskine	LX 450TG	LX 550 TG	LX 550B
Motor model	Texas Powerline TG475	Texas Powerline TG585	B&S 650 Series
Total bredde	60 cm	60 cm	60 cm
Total vægt	43 Kg	45 Kg	46 Kg
Total højde	120 cm	120 cm	120 cm
Total længde	140 cm	140 cm	140 cm
Knivhastighed frem	91 rpm	91 rpm	91 rpm
Knivhastighed bak	55 rpm	55 rpm	55 rpm
Arbejdsbredde	58 cm	58 cm	58 cm
Motor	TG475	TG585	B&S 650
Type	4 takt, luftkølet OHV, 1 cylinder, benzin motor	4 takt, luftkølet OHV, 1 cylinder, benzin motor	4 takt, luftkølet OHV, 1 cylinder, benzin motor
Slagvolumen cc	139 cc	163 cc	190 cc
Brændstof	Blyfri benzin	Blyfri benzin	Blyfri benzin
Brændstof kapacitet	1,25 (L)	1 (L)	1,4 (L)
Smøreolie	SAE30	SAE30	SAE30
Smøreolie kapacitet	0,6 (L)	0,6 (L)	0,6 (L)
Start system	Rekyl	Rekyl	Rekyl
Tændrør	DENSO W20EPR-U : (10011219)	DENSO W16EPR-U (10011033)	DENSO Q16PR-U : (10011004)

## Table of Contents

---

Table of Contents .....	10
Safety precautions .....	10
Assembly .....	11
Clothing.....	12
Operating the tiller .....	12
Safety zone.....	13
Adjusting the handle .....	13
Adjusting the wheel assembly / depth skid .....	13
Starting and stopping the motor.....	13
Cleaning the tiller .....	14
Changing the oil.....	14
Air filter maintenance .....	14
Spark plug maintenance .....	15
Labels .....	15
Troubleshooting .....	15
Noise, vibration and precautionary measures.....	16
Specifications.....	16

We hope you enjoy using your new tiller. We are sure this machine will meet all your expectations. To get the most out of your new machine, please read through this user manual carefully. This will save you unnecessary problems later on. Please pay particular attention to the safety precautions, which are indicated by this symbol:



## Safety precautions

---



**Caution! Rotating blades**  
**Using the machine on steep slopes is dangerous!**  
**Only use the machine in areas where it can be operated safely!**



The gears are delivered pre-greased. However, always ensure they are well greased before each use.



The motor is not pre-filled with oil.



The tiller must not be used for any purpose other than that described in this user manual.



Only use authorized accessories and spare parts. Fitting unauthorized parts can be dangerous and is therefore prohibited. The manufacturer waives all liability in the case of accident or other damage caused by the fitting of non-original parts.



Before using the machine for the first time, the machine operator should be instructed on its use by the dealer or other qualified person.



The machine operator is responsible for the safety of other people in the vicinity. Never use the machine when there are other people, particularly children or animals, nearby.



Minors are not permitted to operate the machine.



The machine should only be lent to persons who are familiar with its operation. This user manual must accompany the machine at all times.



The machine may only be operated by persons who are rested, healthy and fit. If the work is tiring, regular breaks should be taken. Do not use the machine while under the influence of alcohol.



Factory-fitted control devices, such as the handle-mounted clutch cable, must not be removed or exposed.



Always check that nuts are correctly tightened before starting.



The machine operator is responsible for ensuring that all parts supplied are fitted prior to use.

---

## Assembly

---

### 1. Box content

- |                             |   |
|-----------------------------|---|
| 1. Tiller                   | 8. Front carrying handle                  |
| 2. Blade, right/left        | 9. Blade guard, right/left                |
| 3. Upper handle section     | 10. Wheel bushing                         |
| 4. Lower handle section x2  | 11. Depth skid w/ split pin               |
| 5. Handle assembly mounting | 12. Mounting kit for upper handle section |
| 6. Plastic guard w/ clips   | 13. Manual                                |
| 7. Cable holders            |   |

2. Fig 1. Attach the wheels. Use the supplied parts shown.

3. Fig 2. Fit the blade guards. Use the supplied bolts.  
The left and right guards are different.

4. Fig 3. Fit the blades. Ensure the sharp edges of the blades face forward.  
The left and right blades are different.

5. Fig 4. Fit the lower handle section. Use the supplied mountings and bolts.

6. Fig 5. Fit the upper handle section. Use the supplied assembly kit as shown.

7. Fig 6. Fit the cover using four of the supplied clips.

8. Fig 7. Fit the cover behind the lower handle using four more of the supplied clips.

9. Fig 8. Fit the clutch lever. Ensure the lever is level with the lower edge of the handle as shown.

The cable feeding through upper plastic guard should be fitted to the right side of the lever.

The cable feeding through the rear plastic guard should be fitted to the left side of the lever. Ensure the levers are fitted correctly.



10. Fig 9. Fit the throttle lever to the right side of the handle.
11. Fit the cable holders. Use the supplied cable holders to secure the cables.
12. Fig 10. Fit the depth skid. Secure with the supplied split pin.
13. Fig 11. Fit the rear bracket. Use the supplied nuts and bolts. Secure attached accessories using the supplied bolts and split pins

**Fill the motor with oil. See *changing the oil* section for more details.**

## Clothing

---

When using the machine, wear close-fitting work clothes, hard-wearing work gloves, ear defenders and non-slip boots with steel toecaps.



## Operating the tiller

---



Ensure the machine is placed on a level surface with the support wheels lowered prior to start.



Remove all foreign objects from the work area before using the machine. Stones, glass, branches and similar items may damage the tiller. Also check the bolts on the tiller are tightened.



Start the motor as per the instructions below. Stand clear of the machine's moving parts.



Never attempt to move the machine in any way other than intended for normal use while the motor is running.

---

The tiller is designed for use in vegetable gardens and flowerbeds. The tiller can also be fitted with various accessories for a variety of tasks. Ensure that you are familiar with these instructions before operating the machine, in particular the motor start and stop procedures.

Fig 12: The clutch lever on the left side of the handle controls the direction of blade rotation. The lever on the right side engages the gearbox. If the clutch lever on the left is not engaged, the tiller will move forward when the throttle lever on the right is engaged.

When the clutch lever on the left is engaged, the tiller reverses when the throttle lever on the right is engaged.

Fig 13: To use the black handle the control stick must first be activated. By tilting the control stick to the right or left side and then activate the black handle, the tiller will move forward or backwards.

Pay attention while reversing. It is important that the area is cleared, for any obstacle before reversing. Never reverse the tiller against a wall, tree or any other fixed obstacle.

## Safety zone

---

While the machine is being operated and the motor is running, do not leave the safety zone marked in red fig 14. If it is necessary to leave the safety zone, for example to attach an accessory, first stop the motor.

It is normally necessary to drive the tiller over a section of earth 2-3 times from different directions. Do not till very wet soil, as clods of earth will form that are difficult to break up.

## Adjusting the handle

---

Fig 15. The handle angle can be adjusted. Use the two hand wheels to set one of the 3 available positions. The handle can be flipped forward during transport. NB: Ensure the cables do not become trapped.

## Adjusting the wheel assembly / depth skid

---

Fig 16. During operation, it may be necessary to raise the wheel assembly, as it is connected to the depth skid. Depress the pedal to the right of the support wheels to adjust the wheel assembly/depth skid to one of the 3 available positions.

The depth skid can be set to 3 different depths. The deeper it extends into the soil, the deeper the tilling blades will work and the slower the machine will advance. Setting the correct tilling depth will significantly reduce the effort required. The depth skid should always be adjusted to suit the ground conditions. We recommend testing several depths to see which works best.

## Starting and stopping the motor

---

### **REMEMBER: Always check the oil level prior to use!**

The oil level must always be between the min. and max. mark on the dipstick. Always use SAE-30 oil. Use only unleaded 95 octane gas. Never over-fill the gas tank.

**Warning: Stay out of dashed zone, while starting the engine! Always start the engine from dotted safety zone See Figure 14A.**

### **LX 450TG - LX550TG**

Starting the engine. See fig. 17.A

1. Pump the primer as per the following table
2. Set the throttle control to max.
3. Pull the start cord to start the motor. Always feed the start cord back into the motor by hand. Engage the throttle slightly if required.

Temperature	No. of pumps
<0° C	2-3
>0°-10° C	1-2
>10° C	0-1

Stopping the engine

1. Set the throttle control to "low" and let the motor run for approx. 30 seconds.
2. When the motor idles, set the throttle control to full stop.

### **LX550B**

Starting the engine See fig. 17.B

1. Set the throttle control on the handle to max.
2. Position the choke at max. Move the choke lever fully to the left.

- The choke is not required if the motor is hot.
3. Pull the start cord to start the motor. Always feed the start cord back into the motor by hand.
  4. When the motor is started, set the choke to minimum (fully to the right) Engage the throttle slightly.

#### Stopping the engine

1. Set the throttle control to “low” and let the motor run for approx. 30 seconds.
2. When the motor idles, set the throttle control to full stop.



Vibrations may travel up into the handle during use. We therefore recommend taking a break every 2 hours.

### Cleaning the tiller

---

The tiller should be cleaned after use. Use a garden hose to wash off soil and dirt. Remove any grass, etc. from the rotor shaft. The chassis number should only be cleaned with a damp cloth to avoid unnecessary wear. Avoid using a high-pressure washer during cleaning.

### Changing the oil

---

The oil should initially be changed after the first 5 hours of use, and thereafter once per year.

1. Let the motor run for 5 minutes to heat up the oil. This allows the oil to run more freely and makes for a more complete oil change.
2. After 5 minutes, stop the motor. Remove the spark plug cap. Drain the oil by unscrewing the sump plug. Remember to drain the oil into a container of sufficient capacity.  
NB: The motor must not be tipped backwards more than 45 degrees.
3. Screw the sump plug back in and pour new oil into the motor.  
Do this by removing the dipstick and pouring in the recommended quantity of oil.
4. Refit the spark plug cap.

Alternatively, use an oil change pump kit.

1. Suck the oil up through the oil filler hole using the syringe. Use the hose to reach the sump.
2. Transfer the used oil to the container.
3. Fill the engine with new SAE-30 oil.
4. Check the oil level using the dipstick.



**Remember to dispose of used oil in an ecologically sound manner.  
Oil and oil pump kit are not included.**

### Air filter maintenance

---

Please inspect and clean the air filter on a regular basis. If the filter has not been cleaned for a longer period, this will have influence on the engines power take-off and the exhaustion. See fig. 18.

1. Clean around the air filter before it is removed.
2. Carefully remove the paper filter and check it. Brush it with a soft brush. If it is very dirty, it must be changed. Take care that no dirt gets into the intake of the engine.

3. Wash the black foam element on the right side in warm soapy water.
4. Press the water out of the foam element and let it dry. Put a few drops of SAE-30 oil on the filter to moisten it lightly with oil. Carefully squeeze out any surplus oil. Remount the element.
5. Check that all parts are fitted correctly and the cover closed as shown in the picture.

## **Spark plug maintenance**

---

- Remove the spark plug cap.
- Brush away any dirt and deposit from the spark plug.
- Loosen the spark plug using a spark plug socket.
- Check the insulation is intact.
- Clean the spark plug using a wire brush.
- Measure the electrode gap 0.7–0.8 mm.. Avoid damaging the electrode.
- If it is damaged, replace it with a new one.
- Refit the spark plug.
- Refit the spark plug cap.

## **Storage**

---

If the machine is likely to be stored unused for prolonged periods, follow the instructions below. This will ensure longer machine lifetime.

Use a garden hose to wash off soil and dirt. Remove any grass, etc. from the rotor shaft. The chassis number should only be cleaned with a damp cloth to avoid unnecessary wear. Avoid using a high-pressure washer during cleaning.

Wipe the tiller with a damp cloth so that all surfaces are clean. Wipe the surfaces down with an oily cloth to prevent rust.

Always store the machine in a dry, clean location.

## **Labels**

---

See description fig 19.

## **Troubleshooting**

---

### **The motor will not start**

1. Check the fuel control is set correctly.
2. Check the spark plug.
3. Check there is fresh gas in the tank.
4. See separate motor instructions for further troubleshooting.

### **The motor is not running smoothly**

1. Ensure the throttle control is not set to max.
2. Check there is fresh gas in the tank.

### **The blades will not rotate**

1. Check for stones lodged between the blades.  
Release any stones by removing the blades.
2. Check the cables are in good working order and fitted correctly.
3. Check the belt is in good working order and fitted correctly.
4. Ensure the belt tensioner is adjusted correctly.

## The blades will not stop

1. Stop the engine and contact your dealer.

## Noise, vibration and precautionary measures

---

1. Long-term exposure to noise levels exceeding 85 dB (A) are damaging. Always use ear defenders when the machine is being used.
2. Reduce the running speed of the motor to reduce vibration and noise levels.
3. To reduce noise levels further, only use the machine in an open environment.
4. Vibrations can be reduced further by holding the handle firmly.
5. To avoid disturbing others, the machine should only be used during the daytime.
6. Always wear close-fitting work clothes, hard-wearing work gloves, ear defenders and non-slip boots with steel toecaps.
7. Take a 30-minute break every 2 working hours.

## Specifications

---

Machine	LX 450TG	LX 550 TG	LX 550B
Motor model	Texas Powerline TG475	Texas Powerline TG585	B&S 650 Series
Total width	60 cm	60 cm	60 cm
Total height	120 cm	120 cm	120 cm
Total length	140 cm	140 cm	140 cm
Gross weight	43 Kg	45 Kg	46 Kg
Blade speed (forward)	91 rpm	91 rpm	91 rpm
Blade speed (reverse)	55 rpm	55 rpm	55 rpm
Operating width	58 cm	58 cm	58 cm
Engine	TG475	TG585	B&S 650
Type	4-stroke, air-cooled OHV, 1 cylinder, gas	4-stroke, air-cooled OHV, 1 cylinder, gas	4-stroke, air-cooled OHV, 1 cylinder, gas
Capacity	139 cc	163 cc	190 cc
Fuel	Unleaded gas	Unleaded gas	Unleaded gas
Fuel capacity	1,25 (L)	1 (L)	1,4 (L)
Lubricating oil	SAE30	SAE30	SAE30
Lubricating oil capacity	0,6 (L)	0,6 (L)	0,6 (L)
Start system	Recoil	Recoil	Recoil
Spark plug	DENSO W20EPR-U : (10011219)	DENSO W16EPR-U (10011033)	DENSO Q16PR-U : (10011004)

## DE - Inhalt

---

Inhalt.....	17
Sicherheitsvorkehrungen.....	17
Zusammenbau.....	18
Zweckmäßige Bekleidung.....	19
Bedienung der Gartenfräse.....	19
Sicherheitsbereich.....	20
Reinigung der Gartenfräse.....	22
Ölwechsel.....	22
Luftfilter.....	22
Wartung der Zündkerze.....	23
Aufbewahrung.....	23
Schilder und Etiketten.....	23
Fehlersuche.....	23
Lärm- und Vibrationsschutz und allgemeine Vorsichtsmaßnahmen.....	24
Technische Daten.....	24

### Ersatzteile

Eine Teileliste und Explosionszeichnungen für das jeweilige Teil sind auf unserer Website [www.texas.dk](http://www.texas.dk) zu finden. Wenn Sie die Teilenummern selbst ermitteln, erleichtert das unsere Arbeit. Für den Kauf von Ersatzteilen nehmen Sie bitte mit Ihrem Händler Kontakt auf.

Wir wünschen Ihnen angenehmes Arbeiten mit Ihrer neuen Gartenfräse und sind überzeugt, dass dieses Gerät Ihren Erwartungen entspricht. Lesen Sie vor Inbetriebnahme diese Bedienungsanleitung bitte sorgfältig durch. So können Sie sich später auftretende Probleme ersparen. Beachten Sie insbesondere die Sicherheitshinweise, die durch folgendes Symbol gekennzeichnet sind:



## Sicherheitsvorkehrungen

---

Die Sicherheitsanweisungen sind beim Gebrauch der Gartenfräse unbedingt zu befolgen. Machen Sie sich vor Gebrauch mit der Bedienungsanleitung vertraut. Stellen Sie sicher, dass Sie bei einem Unfall das Gerät unverzüglich stoppen und den Motor ausstellen können. Alle Sicherheits- und Wartungsanweisungen für die Gartenfräse dienen Ihrer Sicherheit.



**Achtung: Rotierende Messer!**  
**Es ist gefährlich, das Gerät an steilen Böschungen zu benutzen! Es darf nur dort eingesetzt werden, wo sichere Handhabung gewährleistet ist!**



Das Gerät wird mit vorgeschmiertem Getriebe ausgeliefert. Sie sollten vor jeder Nutzung kontrollieren, dass die Schmierung noch ausreichend ist.

---

---

Der Motor ist nicht mit Öl vorgefüllt.

---



Die Gartenfräse darf ausschließlich für die in dieser Bedienungsanleitung angegebenen Arbeiten verwendet werden.

---



Verwenden Sie ausschließlich zugelassenes Zubehör und Ersatzteile. Der Anbau nicht genehmigter Teile kann gefährlich sein und ist daher untersagt. Für Unfälle und Schäden, die durch Anbau von Teilen fremder Hersteller verursacht werden, wird keine Haftung übernommen.

---



Vor der ersten Ingebrauchnahme des Geräts muss der Benutzer vom Händler oder einer geschulten Person in die Anwendung des Geräts eingewiesen werden.

---



Der Benutzer ist für die Sicherheit aller Personen im Arbeitsbereich verantwortlich. Das Gerät darf keinesfalls zum Einsatz kommen, wenn sich andere Personen (insbesondere Kinder) oder Tiere in der Nähe befinden

---



Minderjährige dürfen das Gerät nicht bedienen.

---



Das Gerät darf nur an Personen ausgeliehen werden, die mit seiner Bedienung vertraut sind. Die Bedienungsanleitung ist immer zusammen mit dem Gerät aufzubewahren.

---



Werkseitig montierte Steuerungen (z.B. der Kupplungsseilzug am Lenker) dürfen nicht entfernt oder freigelegt werden.

---



Vor dem Anlassen ist stets zu überprüfen, ob Schrauben und Muttern fest angezogen sind.

---



Always check that nuts are correctly tightened before starting.

---



Der Bediener muss vor dem Anlassen kontrollieren, dass alle mitgelieferten Teile am Gerät montiert sind.

---

## Zusammenbau

---

### 1. Kartoninhalt

- |   |                               |
|---|-------------------------------|
| 1. Gartenfräse                          | 7. Seilhalter                 |
| 2. Messer, rechts/links                 | 8. Vorderer Tragegriff        |
| 3. Lenker                               | 9. Messerschutz, rechts/links |
| 4. Unterteil des Lenkers<br>(2 Stangen) | 10. Radlager                  |
| 5. Lenkerbefestigung                    | 11. Tiefenanschlag mit Splint |
| 6. Kunststoffschutz mit Clip            | 12. Baugruppe für Lenker      |
|   | 13. Bedienungsanleitung       |

2. Abb 1. Montieren Sie die Räder. Verwenden Sie dazu die abgebildeten Teile.

3. Abb 2. Setzen Sie den Messerschutz ein. Verwenden Sie dazu die mitgelieferten Schrauben. ACHTUNG: Die Schutzvorrichtungen für links und rechts sind unterschiedlich.

4. Abb 3. Setzen Sie die Messer ein. Die Schnittflächen der Messer müssen nach vorn zeigen. ACHTUNG: Die Messer für links und rechts sind unterschiedlich.

5. Abb 4. Montieren Sie die beiden unteren Lenkerstangen. Verwenden Sie dazu die mitgelieferten Befestigungsteile und Schrauben.
6. Abb 5. Montieren Sie den Lenker. Verwenden Sie dazu den mitgelieferten Bausatz.
7. Abb 6. Befestigen Sie die Abdeckung mit den mitgelieferten Clips.
8. Abb 7. Befestigen Sie die Abdeckung hinter den Lenkerstangen mit vier der mitgelieferten Clips.
9. Abb 8. Montieren Sie den Kupplungshebel.

ACHTUNG: Der Hebel muss bündig mit dem Lenker abschließen (vgl. Abb.).

Der Bowdenzug durch die obere Kunststoffhalterung sollte rechts am Lenker montiert werden.

Der Bowdenzug durch die hintere Kunststoffhalterung sollte links am Lenker montiert werden. Kontrollieren Sie die korrekte Montage der Hebel.

10. Abb 9. Montieren Sie den Gashebel an der rechten Lenkerseite.
11. Setzen Sie die Seilhalter ein. Sichern Sie die Bowdenzüge mit den mitgelieferten Seilzughaltern.
12. Abb 10. Stellen Sie den Tiefenanschlag ein. Sichern Sie ihn mit dem mitgelieferten Splint.
13. Abb 11. Montieren Sie die hintere Halterung. Verwenden Sie dazu die mitgelieferten Muttern und Schrauben. Befestigen Sie Zubehörteile mit den mitgelieferten Schrauben und Splints.

Füllen Sie Öl in den Motor.  
Weitere Hinweise finden Sie im Abschnitt *Ölwechsel*.

## Zweckmäßige Bekleidung

---

Tragen Sie bei der Arbeit mit dem Gerät eng anliegende Arbeitsbekleidung, robuste Arbeitshandschuhe, einen Gehörschutz sowie Schuhe mit trittsicheren Sohlen und Stahlkappen.



## Bedienung der Gartenfräse

---



Kontrollieren Sie vor der Inbetriebnahme, dass das Gerät auf ebenem Boden steht und die Stützräder heruntergelassen wurden



Alle in der Nähe befindlichen Fremdkörper sind zu entfernen. Steine, Glas, Zweige und ähnliche Gegenstände können das Gerät beschädigen. Danach alle Schrauben auf festen Sitz überprüfen.





Starten Sie den Motor (vgl. nachstehende Anleitung). Halten Sie sich von allen beweglichen Maschinenteilen fern.



Versuchen Sie bei laufendem Motor nicht, das Gerät auf unsachgemäße Weise zu bewegen.

Die Gartenfräse wird zur Kultivierung von Gemüsegärten und Blumenbeeten verwendet. Sie kann mit Zubehör ausgestattet werden und eine Reihe zusätzlicher Aufgaben erfüllen. Lesen Sie vor der Inbetriebnahme die Bedienungsanleitung sorgfältig durch und machen Sie sich insbesondere mit dem Starten und Stoppen des Geräts vertraut.

Abb 12: Der Kupplungshebel an der linken Lenkerseite steuert die Drehrichtung der Messer. Der Hebel an der rechten Seite schaltet das Getriebe. Wenn Sie den Gashebel auf der rechten Lenkerseite drücken, fährt die Gartenfräse nach vorn (sofern der Kupplungshebel nicht gedrückt ist).

Wenn der Kupplungshebel gedrückt ist, fährt die Gartenfräse zurück, sobald Sie den Gashebel drücken.

Vor Richtungsänderungen sind IMMER beide Hebel loszulassen, da sonst das Getriebe beschädigt werden kann.

Abb 13: Drücken Sie den hebel nach unten um den Steuerknüppel zu aktivieren. Wenn Sie den Steuerknüppel nach Rechts schalten bewegt sich die machine vorwärts nach Links Rückwärts.

Achten Sie beim Rückwärtsfahren. Es ist wichtig, dass das Gebiet geräumt ist, für jedes Hindernis, bevor Rückwärtsfahren. Nie umgekehrt die Deichsel gegen eine Wand, Baum oder ein anderes festes Hindernis.

## **Sicherheitsbereich**

---

Bei laufendem Motor dürfen Sie den Sicherheitsbereich (in der Abbildung rot markiert) Abb 14. nicht verlassen. Sollte ein Verlassen dieses Bereichs erforderlich sein (z.B. weil Sie ein Zubehörteil montieren wollen), müssen Sie zuerst den Motor ausschalten.

In der Regel muss die Fräse zwei- bis dreimal aus verschiedenen Richtungen über einen Bereich geführt werden. Arbeiten Sie nicht in sehr nasser Erde, da sich sonst Schollen bilden, die schwer aufzubrechen sind.

## **Einstellen des Lenkers**

---

Abb 15.

Der Lenkerwinkel lässt sich mit den beiden Handrädern einstellen. Insgesamt sind drei Positionen einstellbar. Für den Transport lässt sich der Lenker nach vorn klappen. ACHTUNG: Achten Sie darauf, dass die Bowdenzüge nicht eingeklemmt werden.

## **Einstellen der Radgruppe (bzw. des Tiefenanschlags)**

---

Abb 16.

Während des Betriebs kann es erforderlich sein, die Radgruppe anzuheben, da sie mit dem Tiefenanschlag verbunden ist. Treten Sie dazu auf das Pedal rechts neben den Stützrädern und stellen Sie die benötigte Position ein. Insgesamt stehen drei Positionen zur Auswahl.

Mit dem Tiefenanschlag können Sie insgesamt drei Arbeitstiefen einstellen. Je tiefer er in der Erde sitzt, desto tiefer graben sich die Messer ein und desto langsamer ist der Vortrieb des Gerätes. Durch Einstellen der richtigen Arbeitstiefe können Sie sich die Arbeit erheblich erleichtern. Der Tiefenanschlag sollte immer optimal für die aktuellen Bodenverhältnisse eingestellt sein. Die optimale Arbeitstiefe können Sie durch Ausprobieren ermitteln.

## **Starten und Stoppen des Motors**

---

### **ACHTUNG: Vor dem Einschalten immer den Ölstand kontrollieren!**

Der Ölfüllstand muss zwischen der Mindest- und der Höchstmarkierung auf dem Ölpeilstab liegen. Verwenden Sie ausschließlich Öl des Typs SAE-30 und Benzin des Typs „Super Bleifrei“ (95 Oktan). Der Benzintank darf auf keinen Fall überfüllt werden.

**Achtung: Befinden Sie sich nie in der gestrichelte Zone, wenn Sie den Motor starten!  
Starten Sie immer den Motor von der gepunktet Sicherheitszone aus.  
Siehe Abbildung 14A**

### **LX 450TG - LX 550TG**

Start Siehe Abb 17A

1. Betätigen Sie die Einspritzpumpe entsprechend den Angaben in der Tabelle:
2. Stellen Sie den Gaszug auf Schnell.
3. Ziehen Sie am Starterseil, um den Motor zu starten. Führen Sie anschließend immer das Starterseil manuell zurück in den Motor. Betätigen Sie den Gaszug leicht (sofern erforderlich).

<b>Temperatur</b>	<b>Pumpvorgänge</b>
<0° C	2-3
>0°-10° C	1-2
>10° C	0-1

Stoppen

1. Stellen Sie den Gaszug auf Langsam und lassen Sie den Motor 30 Sekunden laufen.
2. Stellen Sie (im Leerlauf) den Gaszug auf STOP.

### **LX550B**

Start Siehe Abb 17B

1. Stellen Sie den Gaszug auf Schnell.
2. Choke auf Schnell stellen. Choke-Hebel ganz nach links schieben. Der Choke wird nicht benötigt, wenn der Motor bereits warm ist.
3. Ziehen Sie am Starterseil, um den Motor zu starten. Führen Sie anschließend immer das Starterseil manuell zurück in den Motor.
4. Nach Starten des Motors, den Choke auf Minimum stellen (d.h. ganz nach rechts drehen) und Gashebel leicht drücken.

Stoppen

1. Stellen Sie den Gaszug auf Langsam und lassen Sie den Motor 30 Sekunden laufen
2. Stellen Sie (im Leerlauf) den Gaszug auf STOP.



Im laufenden Betrieb kann der Lenker vibrieren. Sie sollten daher alle zwei Stunden eine Pause machen.

## Reinigung der Gartenfräse

---

Das Gerät sollte nach Gebrauch gereinigt werden. Spritzen Sie Erde und Schmutz ab und entfernen Sie Grasreste von der Welle. Die Rahmennummer darf nur mit einem feuchten Lappen abgewischt werden, um vorzeitigen Abrieb zu vermeiden. Zur Reinigung keinesfalls einen Hochdruckreiniger verwenden!

## Ölwechsel

---

Der erste Ölwechsel sollte nach fünf Betriebsstunden erfolgen. Nach diesem ersten Ölwechsel reicht es, einmal jährlich das Öl zu ersetzen.

1. Lassen Sie den Motor fünf Minuten laufen, damit das Öl warm wird. Warmes Öl fließt besser, wodurch der vollständige Ölwechsel erleichtert wird.
2. Schalten Sie den Motor nach 5 Minuten aus. Ziehen Sie den Zündkerzenstecker und lösen Sie die Ölablassschraube, um das Öl abzulassen. Stellen Sie rechtzeitig einen Auffangbehälter für das Altöl bereit. Der Behälter muss ausreichendes Fassungsvermögen haben. **ACHTUNG:** Der Motor darf maximal um 45 Grad nach hinten gekippt werden.
3. Schrauben Sie die Ölablassschraube wieder ein und füllen Sie neues Öl in den Motor. Ziehen Sie vorher den Ölpeilstab heraus und achten Sie darauf, dass Sie nicht zuviel Öl nachfüllen.
4. Setzen Sie den Zündkerzenstecker wieder ein.

Sie können auch einen Ölwechsel-Pumpensatz verwenden.

1. Saugen Sie das Altöl mit der Spritze durch die Einfüllöffnung ab. Halten Sie den Schlauch in den Ölsumpf. Entsorgen Sie das Altöl in den Behälter.
2. Füllen Sie frisches Öl des Typs SAE-30 in den Motor.
3. Kontrollieren Sie den Ölstand mit einem Ölpeilstab.

**Altöl ist umweltgerecht zu entsorgen.  
Öl und Ölpumpensatz sind nicht im Lieferumfang enthalten.**

## Luftfilter

---

Bitte inspizieren und reinigen Sie den Luftfilter regelmäßig. Wenn der Filter nicht über einen längeren Zeitraum gereinigt worden ist, beeinflusst dies die Motorkraft und den Abgas

Siehe Abb. 18.

1. Reinigen Sie die Luftfilter, bevor es entfernt wird.
2. Vorsichtig die Abdeckung abziehen.
3. Entfernen und überprüfen Sie vorsichtig das Papierfilter. Mit einer weichen Bürste pinseln. Wenn das Luftfilter sehr dreckig ist, muss es mit einem neuen ersetzt werden. Achten Sie darauf, dass kein Schmutz in den Ansaugtrakt des Motors kommt.
4. Reinigen Sie, mit warmem Seifenwasser, das schwarze Schaumstoff-Element auf der rechten Seite.

5. Klemmen Sie das Wasser aus dem Schaum-Element so dass es trocken ist. Fügen Sie ein paar Tropfen SAE-30 Öl auf das Filter. Klemmen Sie das Element noch einmal um das überschüssige Öl heraus zu Drücken. Montieren Sie das Element.
6. Prüfen Sie, ob alle Elemente wieder korrekt angebracht und geschlossenem ist, wie in der Abbildung gezeigt

### **Wartung der Zündkerze**

---

- Ziehen Sie den Zündkerzenstecker
- Entfernen Sie Schmutz und Rückstände von der Zündkerze mit einer Bürste.
- Lösen Sie die Zündkerze mit einem Zündkerzenschlüssel.
- Kontrollieren Sie die Isolierung.
- Reinigen Sie die Zündkerze mit einer Stahlbürste.
- Messen Sie den Abstand zwischen den Elektroden. Achten Sie dabei darauf, dass die Elektroden nicht beschädigt werden. Der Abstand muss 0,7 bis 0,8 mm betragen.
- Setzen Sie die Zündkerze wieder ein. Eine beschädigte Kerze muss ersetzt werden.
- Setzen Sie den Zündkerzenstecker wieder ein.

### **Aufbewahrung**

---

Wird das Gerät längere Zeit nicht benutzt, sind im Interesse einer langen Lebensdauer die nachstehenden Punkte zu beachten.

Spritzen Sie Erde und Schmutz ab und entfernen Sie Grasreste von der Welle. Die Rahmennummer darf nur mit einem feuchten Lappen abgewischt werden, um vorzeitigen Abrieb zu vermeiden. Zur Reinigung keinesfalls einen Hochdruckreiniger verwenden! Wischen Sie das Gerät komplett mit einem feuchten Tuch sauber. Wischen Sie mit einem in Öl getauchten Lappen nach, um Rostansatz zu vermeiden. Das Gerät muss an einem trockenen und sauberen Ort gelagert werden.

### **Schilder und Etiketten**

---

Die folgenden Schilder und Etiketten sind am Gerät angebracht siehe Abbildung 19.

### **Fehlersuche**

---

#### **Der Motor springt nicht an**

1. Kraftstoffeinstellung kontrollieren.
2. Zündkerze prüfen.
3. Alter des Benzins im Tank kontrollieren.
4. Weitere Hinweise zur Fehlersuche sind der separaten Motoranleitung zu entnehmen.

#### **Der Motor läuft nicht gleichmäßig**

1. Der Gashebel darf nicht auf Schnell stehen.
2. Alter des Benzins im Tank kontrollieren.

#### **Die Messer drehen sich nicht**

1. Messer kontrollieren: Haben sich Steine zwischen die Messer geklemmt?  
Ggf. sind diese durch Abnehmen der Messer zu entfernen.
2. Zustand und Führung der Bowdenzüge kontrollieren.
3. Zustand und Führung des Riemens kontrollieren.
4. Einstellung des Riemenspanners kontrollieren.

## Die Messer halten nicht automatisch an

1. Motor ausschalten und Händler kontaktieren.

## Lärm- und Vibrationsschutz und allgemeine Vorsichtsmaßnahmen

1. Geräuschpegel von mehr als 85 dB(A) sind bei längerer Dauer gesundheitsschädlich. Tragen Sie bei der Arbeit mit dem Gerät immer einen Gehörschutz.
2. Reduzieren Sie die Motordrehzahl so weit wie möglich, um den Geräusch- und Schwingungspegel zu senken.
3. Eine weitere Senkung des Geräuschpegels erreichen Sie, wenn Sie das Gerät nur im Freien betreiben.
4. Der Schwingungspegel lässt sich durch festes Anfassen des Lenkers reduzieren.
5. Das Gerät ist relativ laut. Arbeiten Sie deshalb nur tagsüber mit dem Gerät.
6. Tragen Sie eng anliegende Arbeitsbekleidung, robuste Arbeitshandschuhe, einen Gehörschutz sowie Schuhe mit trittsicheren Sohlen und Stahlkappen.
7. Machen Sie alle zwei Stunden eine halbstündige Pause.

## Technische Daten

Gerät	LX 450TG	LX 550 TG	LX 550B
Motormodell	Texas Powerline TG475	Texas Powerline TG585	B&S 650 Series
Gesamtbreite	60 cm	60 cm	60 cm
Gesamthöhe	120 cm	120 cm	120 cm
Gesamtlänge	140 cm	140 cm	140 cm
Gesamtgewicht	43 Kg	45 Kg	46 Kg
Messerdrehzahl (vorwärts)	91 U/min	91 U/min	91 U/min
Messerdrehzahl (Rückwärts)	55 U/min	55 U/min	55 U/min
Arbeitsbreite	58 cm	58 cm	58 cm
Motor	TG475	TG585	B&S 650
Type	Viertakt-Benzinmotor, 1 Zylinder, oben liegende Ventile	Viertakt-Benzinmotor, 1 Zylinder, oben liegende Ventile	Viertakt-Benzinmotor, 1 Zylinder, oben liegende Ventile
Hubraum cc	139 cc	163 cc	190 cc
Kraftstoff	Super bleifrei	Super bleifrei	Super bleifrei
Tankinhalt	1,25 (L)	1 (L)	1,4 (L)
Schmieröl	SAE30	SAE30	SAE30
Schmierölfüllmenge	0,6 (L)	0,6 (L)	0,6 (L)
Start-System	Seilzug	Seilzug	Seilzug
Zündkerze	DENSO W20EPR-U : (10011219)	DENSO W16EPR-U (10011033)	DENSO Q16PR-U : (10011004)

## Table des matières – FR

---

Table des matières – FR.....	25
Consignes de sécurité .....	25
Assemblage .....	27
Vêtements.....	28
Utilisation du motoculteur.....	28
Périmètre de sécurité.....	28
Réglage de la poignée .....	29
Réglage de l'assemblage des roues / du patin de profondeur .....	29
Démarrage et arrêt du moteur .....	29
Nettoyage du motoculteur.....	30
Vidange de l'huile .....	30
Filtre à air.....	31
Entretien de la bougie .....	31
Rangement .....	31
Autocollants .....	31
Bruit, vibrations et précautions.....	32
Caractéristiques techniques.....	33

### Pièces de rechange

Une liste des pièces de rechange de ce produit est disponible sur notre site Web [www.texas.dk](http://www.texas.dk) Si vous connaissez la référence de l'article, vous pourrez être servi plus rapidement. Vous pouvez acheter vos pièces de rechange auprès des distributeurs de notre réseau. Consultez notre site pour trouver votre distributeur le plus proche.

Nous espérons que vous apprécierez votre nouveau motoculteur. Nous sommes convaincus qu'il répondra parfaitement à vos attentes. Pour profiter pleinement de votre nouvelle machine, veuillez lire attentivement ce manuel d'utilisation. Ceci vous évitera des problèmes ultérieurement. Faites particulièrement attention aux consignes de sécurité, qui sont indiquées par ce symbole :



### Consignes de sécurité

---

Observez scrupuleusement les consignes de sécurité lorsque vous utilisez le motoculteur. Prenez connaissance des instructions d'utilisation avant de démarrer la machine. Assurez-vous que vous pouvez à tout moment arrêter la machine immédiatement et couper le moteur en cas d'accident. Toutes les instructions de sécurité et d'entretien du motoculteur visent à assurer votre sécurité.



**Attention ! Lames en rotation L'utilisation de la machine sur un terrain en pente est dangereuse !N'utilisez la machine que dans les endroits où sa manipulation peut se faire en toute sécurité.**



Les engrenages sont déjà lubrifiés à la livraison. Néanmoins, assurez-vous toujours qu'ils sont correctement lubrifiés avant chaque utilisation.

---



Le moteur n'est pas rempli d'huile à la livraison.

---



Le motoculteur ne doit pas servir à d'autres fins que celles décrites dans le présent manuel d'utilisation..

---



N'utilisez que des accessoires et pièces de rechange agréés. L'utilisation de pièces non autorisées peut s'avérer dangereuse et est donc interdite. Le fabricant décline toute responsabilité en cas d'accident ou de tout autre dommage causé par l'utilisation de pièces non agréées.

---



Avant la première utilisation de la machine, l'utilisateur doit être formé par le distributeur ou une autre personne qualifiée

---



L'opérateur de la machine est responsable de la sécurité des autres personnes se trouvant à proximité. N'utilisez jamais la machine quand d'autres personnes sont à proximité, en particulier des enfants ou des animaux.

---



La machine ne doit pas être utilisée par des mineurs.

---



La machine ne doit être prêtée qu'à des personnes habituées à l'utiliser. Le présent manuel d'utilisation doit toujours accompagner la machine.

---



Le motoculteur doit être utilisé uniquement par des personnes en bonne santé et reposées. Si vous êtes fatigué, faites des pauses régulièrement. N'utilisez pas la machine sous l'emprise de l'alcool

---



Les unités de commande montées en usine, telles que le câble d'embrayage sur la poignée, ne peuvent pas être enlevées ni découvertes.

---



Vérifiez toujours que les écrous sont bien serrés avant de démarrer.

---



Il incombe à l'utilisateur de s'assurer que toutes les pièces fournies sont correctement montées avant d'utiliser le motoculteur.

---

## Assemblage

---

### 1. Contenu de la boîte

- |   |   |
|---|---|
| 1. Motoculteur                            | 7. Porte-câbles   |
| 2. Lame, droite/gauche                    | 8. Poignée de transport avant                             |
| 3. Section supérieure de la poignée       | 9. Protège-lame, droite/gauche                            |
| 4. Section inférieure de la poignée x2    | 10. Douille pour roue                                     |
| 5. Fixation pour le montage de la poignée | 11. Patin de profondeur avec goupille fendue              |
| 6. Protection en plastique avec attaches  | 12. Kit de montage de la section supérieure de la poignée |
|   | 13. Manuel d'utilisation                                  |

2. Fig 1. Montez les roues. Utilisez les pièces fournies conformément à l'illustration ci-contre.
3. Fig 2. Montez les protège-lames. Utilisez les boulons fournis. Remarque ! Les protections gauche et droite sont différentes.
4. Fig 3. Montez les lames. Assurez-vous que les bords acérés des lames sont orientés vers l'avant. Remarque! Les lames gauche et droite sont différentes.
5. Fig 4. Montez la section inférieure de la poignée. Utilisez les fixations et les boulons fournis.
6. Fig 5. Montez la section supérieure de la poignée. Utilisez le kit de montage fourni conformément à l'illustration ci-contre
7. Fig 6. Montez le couvercle à l'aide des quatre attaches fournies.
8. Fig 7. Montez le couvercle à l'arrière de la poignée inférieure à l'aide de quatre attaches supplémentaires fournies.
9. Fig 8. Montez le levier d'embrayage. Remarque ! Assurez-vous que le levier est aligné sur le bord inférieur de la poignée, conformément à l'illustration. L'alimentation du câble via la protection supérieure en plastique doit être positionnée à droite du levier. L'alimentation du câble via la protection arrière en plastique doit être positionnée à gauche du levier. Remarque ! Assurez-vous que les leviers sont correctement montés.
10. Fig 9. Montez le levier d'accélération à droite de la poignée
11. Placez les porte-câbles. Utilisez les porte-câbles fournis pour fixer les câbles.
12. Fig 10. Montez le patin de profondeur. Fixez à l'aide de la goupille fendue fournie.
13. Fig 11. Montez la console arrière. Utilisez les boulons et les écrous fournis. Fixez les accessoires attachés à l'aide des boulons et goupilles fendues fournis.

**Remplissez le moteur d'huile.**

**Reportez-vous à la section *Vidange d'huile* pour en savoir plus.**



## Vêtements

---

Lorsque vous utilisez la machine, portez des vêtements ajustés, de solides gants de travail, des protège-tympons et des bottes antidérapantes avec coques en acier.



## Utilisation du motoculteur

---



Assurez-vous que le motoculteur est positionné sur une surface plane, avec les roues de support abaissées avant de démarrer.



Enlevez tous les objets étrangers présents dans la zone de travail avant d'utiliser le motoculteur. Les pierres, le verre, les branches, etc. peuvent endommager le motoculteur. Vérifiez également que tous les boulons du motoculteur sont serrés



Démarez le moteur conformément aux instructions ci-après. Tenez-vous à l'écart des pièces mobiles du motoculteur.



Pendant que le moteur tourne, ne tentez jamais de déplacer le motoculteur de manière autre que celle prévue pour son utilisation normale..

Le motoculteur est conçu pour cultiver les jardins potagers et les plates-bandes de fleurs. Il peut également être équipé de différents accessoires pour différentes tâches.

Veillez à vous familiariser avec les présentes instructions avant d'utiliser le motoculteur, et notamment avec les procédures de démarrage et d'arrêt du moteur.

Fig 12: Le levier d'embrayage à gauche de la poignée permet de contrôler le sens de rotation des lames. Le levier à droite permet d'engager la boîte de vitesses.

Si le levier d'embrayage à gauche n'est pas engagé, le motoculteur se déplace en marche avant lors de l'activation du levier d'accélération à droite.

Lorsque le levier d'embrayage à gauche est engagé, le motoculteur se déplace en marche arrière lors de l'activation du levier d'accélération à droite.

Libérez toujours les deux leviers avant de changer de direction. Dans le cas contraire, vous risquez d'endommager la boîte de vitesses.

Fig 13 : Le manche de commande doit d'abord être activé pour pouvoir utiliser la poignée noire. Pencher le manche de commande à droite ou à gauche, puis activer la poignée noire pour faire avancer ou reculer le motoculteur.

Faire attention lors de la marche arrière. Il est important que la zone ne présente aucun obstacle avant la marche arrière. Ne jamais mettre le motoculteur en marche arrière contre un mur, un arbre ou tout autre obstacle fixe.

## Périmètre de sécurité

---

Lorsque vous utilisez la machine et lorsque le moteur est en marche, veillez à ne pas quitter le périmètre de sécurité indiqué en rouge ci-dessous (fig 14). S'il s'avère nécessaire de quitter ce périmètre (par exemple, pour la mise en place d'un accessoire), veillez d'abord à couper le moteur.

Il est généralement nécessaire de passer le motoculteur deux à trois fois dans différentes directions sur une même portion de terrain. Ne retournez pas une terre très mouillée, car des blocs de terre difficiles à désintégrer peuvent se former.

## Réglage de la poignée

---

Fig 15

Vous pouvez ajuster l'angle de la poignée. Servez-vous des deux molettes pour la régler dans l'une des trois positions possibles. La poignée peut être rabattue vers l'avant en cours de transport. Remarque ! Assurez-vous que les câbles ne sont pas coincés.

## Réglage de l'assemblage des roues / du patin de profondeur

---

Fig 16

L'assemblage des roues étant raccordé au patin de profondeur, il peut s'avérer nécessaire de le relever en cours de marche. Enfoncez la pédale à droite des roues de support pour régler l'assemblage des roues/le patin de profondeur dans l'une des trois positions possibles.

Le patin de profondeur peut être réglé selon trois profondeurs différentes. Plus le patin est enfoncé profondément dans le sol, plus les lames travaillent en profondeur et plus la machine avance lentement. Un réglage correct de la profondeur permet donc de réduire considérablement l'effort requis. Le patin doit toujours être réglé selon les conditions du sol. Nous vous recommandons de tester différentes profondeurs afin de déterminer celle qui est la mieux adaptée.

## Démarrage et arrêt du moteur

---

**IMPORTANT - Contrôlez toujours le niveau d'huile avant d'utiliser le motoculteur.**

Le niveau d'huile doit toujours être compris entre les marques MIN et MAX sur la jauge. Utilisez toujours de l'huile SAE-30. Utilisez uniquement de l'essence 95 octanes sans plomb. Ne remplissez jamais le réservoir d'essence.

**Avertissement : Rester en dehors de la zone hachurée lors du démarrage du moteur !  
Toujours démarrer le moteur depuis la zone de sécurité en pointillés Voir figure 14A**

### LX 450TG - LX 550TG

Démarrage Fig 17A

1. Pompez l'amorce conformément au tableau :
2. Réglez la commande d'accélération (papillon des gaz) au maximum.
3. Tirez sur le cordon pour démarrer le moteur. Veillez toujours à remettre le cordon de démarrage manuellement en place dans le moteur. Au besoin, engagez légèrement l'accélérateur.

Température	Nombre de pompages
<0° C	2-3
>0°-10° C	1-2
>10° C	0-1

Arrêt du moteur

1. Réglez la commande d'accélération sur la vitesse basse et laissez le moteur tourner pendant 30 secondes environ.
2. Lorsque le moteur tourne au ralenti, réglez la commande d'accélération sur l'arrêt complet.

## LX 550B

### Démarrage Fig 17B

1. Réglez la commande d'accélération (papillon des gaz) au maximum.
2. Positionnez le papillon des gaz au maximum. Déplacez le levier du papillon à fond vers la gauche. Le papillon n'est pas nécessaire si le moteur est chaud.
3. Tirez sur le cordon pour démarrer le moteur. Veillez toujours à remettre le cordon de démarrage manuellement en place dans le moteur.
4. Une fois le moteur en marche, réglez le papillon des gaz au minimum (complètement à droite). Engagez légèrement l'accélérateur.

### Arrêt du moteur

1. Réglez la commande d'accélération sur la vitesse basse et laissez le moteur tourner pendant 30 secondes environ.
2. Lorsque le moteur tourne au ralenti, réglez la commande d'accélération sur l'arrêt complet.



Des vibrations peuvent se propager à travers la poignée en cours d'utilisation. Dès lors, nous vous recommandons de faire une pause toutes les deux heures.

## Nettoyage du motoculteur

---

Le motoculteur doit être nettoyé après utilisation. Rincez la terre et les saletés à l'aide de votre tuyau d'arrosage. Retirez l'herbe, etc. de l'arbre de rotor. Le numéro de châssis doit uniquement être nettoyé avec un chiffon humide, et ce pour éviter toute usure inutile. N'utilisez pas de nettoyeur haute pression.

## Vidange de l'huile

---

La première fois, l'huile doit être vidangée après cinq heures de marche. Ensuite, elle doit être remplacée une fois par an.

1. Laissez le moteur tourner pendant cinq minutes pour chauffer l'huile. Cela permet à l'huile de s'écouler plus facilement et garantit une vidange complète.
2. Arrêtez le moteur après cinq minutes. Retirez le protecteur de bougie. Pour vider l'huile, dévissez le bouchon du carter. Veillez à vider l'huile dans un récipient d'une contenance suffisante. Remarque ! Le moteur ne doit pas être incliné à plus de 45° vers l'arrière. Revissez le bouchon du carter et versez de l'huile neuve dans le moteur.
3. Pour ce faire, enlevez la jauge et versez la quantité d'huile recommandée.
4. Remettez le protecteur de bougie en place.

Vous pouvez également utiliser un kit de pompage pour la vidange d'huile

1. Aspirez l'huile par l'orifice de remplissage d'huile à l'aide de la seringue. Utilisez le tuyau pour atteindre le fond du carter. Transférez l'huile usagée dans le conteneur.
2. Remplissez le moteur d'huile SAE-30.
3. Vérifiez le niveau d'huile à l'aide de la jauge.

**Veillez au respect de l'environnement pour la mise au rebut de l'huile usagée.  
L'huile et le kit de pompage ne sont pas fournis.**

## **Filtre à air**

---

Inspecter et nettoyer régulièrement le filtre à air. Si le filtre n'a pas été nettoyé depuis longtemps, cela a une influence sur la prise de force du moteur et l'échappement.

Voir Fig. 18.

1. Nettoyer la zone autour du filtre à air avant de le retirer.
2. Retirer le carter avec précaution.
3. Retirer avec précaution le filtre en papier et l'inspecter. Le brosser avec une brosse souple. S'il est très sale, il doit être remplacé. S'assurer qu'aucune impureté ne pénètre dans l'admission du moteur.
4. Laver le coussin de mousse noir du côté droit dans de l'eau savonneuse chaude.
5. Essorer le coussin en mousse et le laisser sécher. Mettre quelques gouttes d'huile SAE-30 sur le filtre pour l'humidifier légèrement. Presser avec précaution pour faire sortir toute huile superficielle. Remonter le coussin.
6. Vérifier que toutes les pièces sont montées correctement et que le carter est fermé comme sur l'image.

## **Entretien de la bougie**

---

- Retirez le protecteur de bougie.
- Éliminez à l'aide d'une brosse toute la saleté et tous les dépôts présents sur la bougie.
- Desserrez la bougie à l'aide d'une fiche.
- Vérifiez que l'isolation est intacte.
- Nettoyez la bougie à l'aide d'une brosse métallique.
- Mesurez l'écart de l'électrode. Prenez garde de ne pas endommager l'électrode. L'écart doit compris entre 0,7 et 0,8 mm.
- Remettez la bougie en place. En cas d'endommagement, remplacez-la.
- Remettez le protecteur de bougie en place.

## **Rangement**

---

Si le motoculteur doit rester inutilisé pendant une longue période, suivez les instructions ci-dessous pour préserver sa durée de vie.

Rincez le motoculteur à l'aide de votre tuyau d'arrosage pour éliminer la terre et les saletés. Retirez l'herbe, etc. de l'arbre de rotor. Le numéro de châssis doit uniquement être nettoyé avec un chiffon humide, et ce pour éviter toute usure inutile. N'utilisez pas de nettoyeur haute pression.

Nettoyez bien le motoculteur avec un chiffon humide. Nettoyez les surfaces inférieures avec un chiffon huilé pour empêcher la corrosion.

Rangez toujours votre motoculteur dans un lieu sec et propre.

## **Autocollants**

---

Les autocollants suivants sont apposés sur le motoculteur. Voir Fig. 19.

## Dépannage

---

### **Le moteur ne démarre pas**

1. Assurez-vous que la commande d'alimentation est correctement réglée.
2. Vérifiez la bougie.
3. Assurez-vous que le réservoir est rempli d'essence fraîche.
4. Reportez-vous aux instructions séparées sur le moteur pour tout autre dépannage.

### **Le moteur ne fonctionne pas normalement**

1. Assurez-vous que la commande d'accélération n'est pas réglée au maximum.
2. Assurez-vous que le réservoir est rempli d'essence fraîche.

### **Les lames ne tournent pas**

1. Assurez-vous que des pierres ne sont pas coincées entre les lames.  
Détachez les lames pour retirer les pierres.
2. Assurez-vous que les câbles sont en bon état de marche et correctement montés.
3. Assurez-vous que la courroie est en bon état de marche et correctement montée.
4. Assurez-vous que le tendeur de courroie est correctement réglé.

### **Les lames ne s'arrêtent pas**

1. Arrêtez le moteur et contactez le distributeur.

## **Bruit, vibrations et précautions**

---

1. Toute exposition de longue durée à des niveaux de bruit supérieurs à 85 dB(A) est nocive. Veillez toujours à porter des protège-tympons lorsque vous utilisez la machine.
2. Réduisez le régime du moteur pour réduire les vibrations et le bruit.
3. Pour réduire davantage encore le niveau de bruit, utilisez le motoculteur uniquement dans un endroit ouvert.
4. Pour réduire les vibrations, maintenez fermement la poignée.
5. Pour éviter de déranger d'autres personnes, utilisez uniquement le motoculteur pendant la journée.
6. Portez des vêtements ajustés, de solides gants de travail, des protège-tympons et des bottes antidérapantes avec coques en acier.
7. Faites une pause de 30 min toutes les deux heures de travail.

## Caractéristiques techniques

<b>Machine</b>	<b>LX 450TG</b>	<b>LX 550 TG</b>	<b>LX 550B</b>
Modèle de moteur	Texas Powerline TG475	Texas Powerline TG585	B&S 650 Series
Largeur	60 cm	60 cm	60 cm
Hauteur totale	120 cm	120 cm	120 cm
Longueur totale	140 cm	140 cm	140 cm
Poids total	43 kg	45 Kg	46
Vitesse des lames (marche avant)	91 tr/min	91 tr/min	91 tr/min
Vitesse des lames (marche arrière)	55 tr/min	55 tr/min	55 tr/min
Largeur de fonctionnement	58 cm	58 cm	58 cm
<b>Moteur</b>	<b>TG475</b>	<b>TG585</b>	<b>B&amp;S 650</b>
Type	4 temps, OHV refroidi par air, 1 cylindre, essence	4 temps, OHV refroidi par air, 1 cylindre, essence	4 temps, OHV refroidi par air, 1 cylindre, essence
Cylindrée	139 cc	163 cc	190 cc
Carburant	Essence sans plomb	Essence sans plomb	Essence sans plomb
Contenance du réservoir	1,25 (L)	1 (L)	1,4 (L)
Huile de lubrification	SAE30	SAE30	SAE30
Contenance d'huile de lubrification	0,6 (L)	0,6 (L)	0,6 (L)
Système de démarrage	Démarrreur à rappel	Démarrreur à rappel	Démarrreur à rappel
Bougie	DENSO W20EPR-U : (10011219)	DENSO W16EPR-U (10011033)	DENSO Q16PR-U : (10011004)

## Inhoud - NL

---

Inhoud.....	34
Veiligheidsmaatregelen.....	34
Assemblage.....	35
Kleding.....	36
Werken met de freesmachine.....	36
Veiligheidszone.....	37
Instellen van het handvat.....	37
Instellen van de wielen / dieptebeugel.....	37
Starten en stoppen van de motor.....	38
Schoonmaken van de freesmachine.....	38
De olie verwisselen.....	39
Onderhoud van de luchtfilter.....	39
Bougie onderhoud.....	39
Opslaan van de machine.....	40
Labels.....	40
Fouten verhelpen.....	40
Lawaai, trillingen en voorzorgsmaatregelen.....	40
Specificaties.....	41

### Reserveonderdelen

u kunt een lijst van reserveonderdelen voor dit product vinden op onze website **www.texas.dk**. We kunnen u sneller van dienst zijn als u het serienummer kunt vermelden. Reserveonderdelen zijn te koop via ons dealernetwerk. Bezoek onze website om een dealer bij u in de buurt te vinden.

Wij wensen u jarenlang plezier van uw nieuwe freesmachine. We zijn ervan overtuigd dat de machine aan al uw verwachtingen zal voldoen. Om het beste uit uw machine te kunnen halen, is het van belang dat u deze gebruiksaanwijzing grondig leest. Dit kan later onnodige problemen voorkomen. Schenk speciale aandacht aan de veiligheidsmaatregelen, die worden aangeduid met dit symbool:

## Veiligheidsmaatregelen

---

Tijdens het gebruik van de machine moeten de veiligheidsvoorschriften streng worden nageleefd. Bestudeer deze instructies zorgvuldig alvorens de machine te starten. Zorg ervoor dat u bij een eventueel ongeval onmiddellijk de machine kunt stoppen en de motor kunt uitschakelen. Alle veiligheids- en onderhoudsinstructies voor de frees zijn bedoeld om uw veiligheid te waarborgen.



**Opgepast! Roterende messen**  
**Gebruik van de machine op steile hellingen is gevaarlijk!**  
**Gebruik de machine uitsluitend in terrein waar hij veilig kan worden bediend!**





De tandwielen zijn bij levering gesmeerd, maar controleer vóór gebruik altijd of er nog voldoende vet op zit.

---



De motor is bij levering niet met olie gevuld

---



De freesmachine mag niet worden gebruikt voor andere doeleinden dan in deze handleiding beschreven zijn.

---



Gebruik uitsluitend goedgekeurde accessoires en onderdelen. Gebruik van niet goedgekeurde onderdelen kan gevaarlijk zijn en is daarom verboden. De fabrikant aanvaardt geen enkele aansprakelijkheid voor ongevallen of andere schade ten gevolge van het monteren van niet-originele onderdelen.

---



Alvorens de machine kan worden gebruikt, moet de gebruiker in het werken met de machine worden onderwezen door de dealer of een andere, gekwalificeerde persoon.

---



De gebruiker is verantwoordelijk voor de veiligheid van personen die zich in de buurt van de machine bevinden. Gebruik de machine nooit als er anderen – met name kinderen en/of huisdieren – in de buurt zijn.

---



Minderjarigen mogen de machine niet gebruiken

---



De machine mag alleen worden uitgeleend aan personen die vertrouwd zijn met de bediening ervan. Deze handleiding moet altijd bij de machine blijven.

---



De machine mag alleen worden gebruikt door personen die uitgerust, gezond en fit zijn. Als het werk vermoeiend is, moet er regelmatig worden gepauzeerd. Gebruik de machine nooit onder de invloed van alcohol.

---



In de fabriek gemonteerde bedieningselementen zoals de koppelingskabel op het handvat, mogen nooit worden verwijderd of blootgelegd.

---



Controleer altijd of alle moeren goed vastzitten alvorens u de machine start.

---



De gebruiker van de machine is ervoor verantwoordelijk te zorgen dat alle bijgeleverde onderdelen correct gemonteerd zijn alvorens de machine gebruikt wordt.

---

## Assemblage

---

### 1. Inhoud van de doos

- |                            |   |
|----------------------------|---|
| 1. Freesmachine            | 9. Freesmes scherm, rechts/links            |
| 2. Freesmes, rechts/links  | 10. Wielbus                                 |
| 3. Bovengedeelte handvat   | 11. Dieptebeugel m. Splitpen                |
| 4. Ondergedeelte handva    | 12. Bevestigingskit voor bovendeeel handvat |
| 5. Handvat bevestiging     | 13. Gebruiksaanwijzing                      |
| 6. Plastic scherm m. clips |   |
| 7. Kabelhouders            |   |
| 8. draaghandvat vóór       |   |

2. Afb.1. Bevestig de wielen Gebruik de getoonde onderdelen.

3. Afb.2. Bevestig de freesmes schermen. Gebruik de bijgeleverde bouten. NB: linker en rechter scherm zijn verschillend.



4. Afb.3. Bevestig de freesmessen. Verzeker u ervan dat de snijkanten naar voren wijzen. NB: linker en rechter freesmes zijn verschillend.
5. Afb.4. Bevestig het onderste handvat-gedeelte. Gebruik de bijgeleverde profielen en bouten.
6. Afb.5. Bevestig het bovenste handvat-gedeelte. Gebruik de bijgeleverde onderdelen set als getoond.
7. Afb.6. Bevestig het scherm met vier van de bijgeleverde clips.
8. Afb.7. Bevestig het scherm achter het onderste handvatgedeelte met nog vier van de bijgeleverde clips.
9. Afb.8. Bevestig de koppelingshendel. **NB:** Zorg ervoor dat de hendel op dezelfde hoogte ligt als de onderrand van het handvat, als getoond.

Bevestig de kabel die door het bovenste plastic scherm loopt, aan de rechterkant van de hendel. Bevestig de kabel die door het achterste plastic scherm loopt, aan de linkerkant van de hendel. **NB:** Verzeker u ervan dat de hendels correct gemonteerd zijn.

10. Afb.9. Bevestig de gashendel aan de rechterzijde van het handvat.
11. Afb.10. Bevestig de kabelgeleiders. Gebruik de bijgeleverde kabelhouders om de kabels vast te zetten.
12. Monteer de dieptebeugel en vergrendel hem met de bijgeleverde splitpen.
13. Afb.11. Monteer de achterbeugel m.b.v. de bijgeleverde moeren en bouten. Zet de gemonteerde toebehoren vast met de bijgeleverde bouten en splitpennen.

Vul de motor met olie. Zie het hoofdstuk Olie verwisselen voor meer details.

## Kleding

---

Draag tijdens het werken met de machine goed passende werkkleding, stevige werkhandschoenen, oorbeschermers en schoenen met antislip zolen en stalen neuzen.



## Werken met de freesmachine

---



Zorg dat de machine voor het starten op een egale ondergrond staat met de steunwielen omlaag.



Verwijder eventuele obstakels van het werkgebied alvorens u de machine start: stenen, glas, takken e.d. kunnen de freesmachine beschadigen. Controleer ook of alle bouten op de machine stevig vast zitten.



Start de motor als hieronder beschreven. Blijf uit de buurt van bewegende delen op de machine.



Als de motor draait, mag de machine nooit op een andere manier worden bewogen dan waarvoor hij bij normaal gebruik bedoeld is.

De freesmachine is ontworpen voor gebruik in moestuinen en bloemperken. De machine kan met diverse accessoires worden uitgerust voor diverse taken.

Zorg dat u deze handleiding goed gelezen en begrepen hebt alvorens met de machine te werken – met name de procedure voor starten en stoppen van de motor.

Afb.12: De koppelingshendel links op het handvat regelt de draairichting van de messen. De hendel aan de rechterkant schakelt de overbrenging in.

Als de koppelingshendel aan de linkerzijde niet is geactiveerd, zal de machine vooruit bewegen als er (met de rechterhendel) gas gegeven wordt.

Als de koppelingshendel aan de linkerzijde wel is geactiveerd, zal de machine achteruit bewegen als er (met de rechterhendel) gas gegeven wordt.

Zorg ALTIJD dat beide hendels losgelaten zijn alvorens van richting te veranderen, omdat de versnellingsbak anders beschadigd kan raken.

Afb. 13: Om de zwarte hendel te gebruiken moet eerst de besturingshendel worden geactiveerd. Door de besturingshendel naar rechts of links te bewegen activeert u de zwarte hendel, waarmee de frees voor- of achteruit wordt gereden.

Let goed op wanneer u de frees keert. Voordat u keert dient u eerst alle obstakels uit de werkzone te verwijderen. Keer de frees nooit tegen een muur, boom of een ander vast obstakel.

## **Veiligheidszone**

---

Begeef u nooit buiten de met rood aangegeven veiligheidszone terwijl de machine werkt en de motor draait afb 14. Als het nodig is de veiligheidszone te verlaten, om bv. een accessoire aan te koppelen, stop dan eerst de motor.

Normaal gesproken moet een stuk grond 2-3 keer in verschillende richtingen gefreesd worden. Gebruik de frees niet in zeer natte aarde: er vormen zich dan grote kluiten die moeilijk te breken zijn.

## **Instellen van het handvat**

---

Afb.15.

De hoek van het handvat kan worden ingesteld. Gebruik de twee draaigrepen om tussen 3 beschikbare posities te wisselen. Tijdens transport kan het handvat naar voren worden geklapt. NB: Zorg ervoor dat de kabels niet bekneld raken.

## **Instellen van de wielen / dieptebeugel**

---

Afb.16.

Tijdens het werken met de machine kan het nodig zijn de wielen – die aan de dieptebeugel vastzitten - omhoog te tillen. Trap het pedaal aan de rechterzijde van de steunwielen omlaag om de wielen/dieptebeugel in één van de drie beschikbare posities te plaatsen.

De dieptebeugel kan op 3 verschillende hoogtes worden ingesteld. Hoe dieper de beugel in de grond steekt, hoe dieper de freesmesses snijden en hoe langzamer de machine beweegt. Correct instellen van de freesdiepte resulteert in aanzienlijk minder inspanning. De dieptebeugel moet altijd worden aangepast aan de grondsoort. Wij bevelen aan verschillende dieptes te testen, om te ontdekken welke het beste werkt.

## **Starten en stoppen van de motor**

---

### **NIET VERGETEN: controleer altijd het oliepeil voor gebruik.**

Oliepeil moet altijd tussen min. en max. merkstrepen op de peilstok liggen. Gebruik altijd SAE-30 olie. Gebruik uitsluitend loodvrije 95 octaan benzine. Pas op dat de tank niet te vol wordt. Afb. 17

**Waarschuwing: blijf uit de gestreepte zone bij het starten van de motor! Start de motor altijd vanuit de gestippelde veiligheidszone. Zie afb. 14A**

### **LX 450TG - LX 550TG**

Start Afb. 17A

1. Druk op de primerknop,
2. Zet de gashendel op max. Dit is niet nodig als de motor al warm is.
3. Trek aan het startkoord om de motor te starten. Laat het koord (met de hand) gecontroleerd terugrollen in het motorblok. Draai indien nodig het gas een beetje open.

De motor stoppen

1. Zet de gashendel naar "low" en laat de motor ca. 30 seconden nalopen.
2. Als de motor stationair draait, kan de gashendel op 'stop' worden gezet.

### **LX 550B**

Start Afb. 17B

1. Zet de gashendel op het handvat in max. stand.
2. Zet de chokeknop op 'max.' Duw de chokehandel helemaal naar links. Dit is niet nodig als de motor al warm is.
3. Trek aan het startkoord om de motor te starten. Laat het koord altijd (met de hand) gecontroleerd terugrollen in het motorblok.
4. Zet als de motor gestart is, de choke terug naar minimum (geheel rechts) en geef een beetje gas.

De motor stoppen

1. Zet de gashendel naar "low" en laat de motor ca. 30 seconden nalopen.
2. Als de motor stationair draait, kan de gashendel op 'stop' worden gezet.



Tijdens het gebruik kunnen er in de handvaten trillingen ontstaan. We bevelen daarom aan iedere 2 uur even te pauzeren.

## **Schoonmaken van de freesmachine**

---

Maak de machine altijd schoon na gebruik. Spoel aarde en vuil weg met een tuinslang. Verwijder gras e.d. van de roorschacht. Veeg het chassisnummer alleen schoon met een vochtige doek om slijtage te voorkomen. Gebruik geen hogedrukreiniger.

## De olie verwisselen

---

De olie moet de eerste keer na 5 uur gebruik worden verwisseld en daarna eens per jaar.

1. Laat de motor 5 minuten draaien om de olie warm te maken. De olie loopt dan makkelijker en kan hierdoor grondiger verwisseld worden.
2. Stop the motor na 5 minuten. Verwijder de bougiedeksel. Verwijder de bodemstop om de olie weg te laten lopen. Zorg voor een voldoende groot vat om de olie in op te vangen. NB: Kantel de motor niet meer dan 45 graden achterover.
3. Schroef de bodemstop weer vast en giet nieuwe olie in de motor. Verwijder hiervoor de peilstok en giet de voorgeschreven hoeveelheid olie in de opening.
4. Zet de bougiedeksel weer vast.

Als alternatief kan een oliepomp setje worden gebruikt.

1. Zuig de olie met de injectienaald op via de oliefilter opening. Gebruik de slang om de bodem van het carter te bereiken.
2. Voer de gebruikte olie over naar een opvangbak.
3. Vul de motor met nieuwe SAE-30 olie.
4. Controleer het oliepeil met de peilstok.

**Vergeet niet de olie te deponeren op een ecologisch verantwoorde wijze.  
Olie en pompset worden niet bijgeleverd.**

## Onderhoud van de luchtfilter

---

Controleer en reinigt de luchtfilter regelmatig. Een vuile luchtfilter verhindert een goede werking van de motor en kan tot beschadiging leiden. Afb. 18.

1. Veeg het gebied rond de filter schoon vóór het verwijderen.
2. Verwijder deksel voorzichtig los.
3. Neem de papieren filter voorzichtig uit en inspecteer hem. Maak de filter schoon met een zachte borstel. Als de filter zeer vuil is, moet hij worden vervangen. Verzeker u ervan dat er geen vuil in de inlaat komt.
4. Was het zwarte schuimelement in heet sop.
5. Knijp het water uit het element en laat het drogen. Giet een paar druppels SAE-30 olie op de filter en verdeel de olie regelmatig. Knijp overtollige olie voorzichtig uit.
6. Zet filter en het element en deksel weer op zijn plaats.

## Bougie onderhoud

---

- Verwijder de bougiedeksel.
- Veeg vuil en aanslag van de bougie af.
- Maak de bougie los met een bougiesleutel.
- Controleer of de isolatie intact is.
- Maak de bougie schoon met een staalborstel.
- Meet de opening van de elektrode, maar pas op dat deze niet beschadigt. De tussenruimte moet 0,7 - 0,8 mm bedragen.
- Zet de bougie weer vast. Als de bougie beschadigd is, vervang hem dan door een nieuwe.
- Zet de bougiedeksel weer vast.

## **Opslaan van de machine**

---

Als de machine gedurende langere tijd stil komt te staan, dienen de instructies hieronder te worden gevolgd. Dit zal de levensduur van de machine aanzienlijk verlengen.

Spoel aarde en vuil weg met een tuinslang. Verwijder gras e.d. van de rotorschacht. Veeg het chassisnummer alleen schoon met een vochtige doek, om slijtage te voorkomen. Gebruik geen hogedrukreiniger.

Veeg alle oppervlakken van de freesmachine schoon met een vochtige doek. Wrijf de oppervlakken na met een doek met olie, om roest te voorkomen. Sla de machine op in een droge, schone omgeving.

## **Labels**

---

Op de machine zijn de volgende labels te zien. Afb. 19.

## **Fouten verhelpen**

---

### **De motor wil niet starten**

1. Verzekert u ervan dat de brandstofcontrole correct is ingesteld.
2. Controleer de bougie.
3. Verzekert u ervan dat er benzine in de tank zit.
4. Zie de aparte motor instructies voor andere oplossingen.

### **De motor loopt onregelmatig**

1. Ga na of de gashendel op de 'max.' staat
2. Controleer of er voldoende benzine in de tank zit.

### **De freesmessen draaien niet rond**

1. Controleer of er geen stenen tussen de messen vastzitten.  
Verwijder eventuele stenen door de messen los te maken.
2. Controleer of alle kabels correct bevestigd zijn en goed werken.
3. Verzekert u ervan dat de aandrijfriem correct bevestigd is en goed werkt.
4. Verzekert u ervan dat de spanner van de drijfriem correct is afgesteld.

### **De messen stoppen niet met draaien**

1. Stop de motor en neem contact op met uw dealer.

## **Lawaai, trillingen en voorzorgsmaatregelen**

---

1. Langdurige blootstelling aan geluidsniveaus van meer dan 85 dB(A) is schadelijk. Gebruik altijd oorbeschermers als u de machine gebruikt.
2. Laat de motor wat langzamer draaien om trillingen en lawaai te reduceren.
3. Reduceer lawaai nog verder door alleen in de open lucht met de machine te werken.
4. Houd de handvatten stevig vast om trillingen te reduceren.
5. Om overlast te voorkomen, dient de machine uitsluitend bij daglicht te worden gebruikt.
6. Draag tijdens het werken met de machine altijd goed passende werkkleding, stevige werkhandschoenen, oorbeschermers en schoenen met antislip zolen en stalen neuzen.
7. Neem een pauze van 30 minuten na iedere 2 uren Werk.

## Specificaties

<b>Machine</b>	<b>LX 450TG</b>	<b>LX 550 TG</b>	<b>LX 550B</b>
Motor model	Texas Powerline TG475	Texas Powerline TG585	B&S 650 Series
Totale breedte	60 cm	60 cm	60 cm
Totale hoogte	120 cm	120 cm	120 cm
Totale lengte	140 cm	140 cm	140 cm
Totale gewicht	43 kg	45 Kg	46
Snelheid messen (vooruit)	91 rpm	91 rpm	91 rpm
Snelheid messen (achteruit)	55 rpm	55 rpm	55 rpm
Werkbreedte	58 cm	58 cm	58 cm
<b>Motor</b>	<b>TG475</b>	<b>TG585</b>	<b>B&amp;S 650</b>
Type	4-takt, luchtgekoelde OHV, 1 cilinder, benzine	4-takt, luchtgekoelde OHV, 1 cilinder, benzine	4-takt, luchtgekoelde OHV, 1 cilinder, benzine
Cilinderinhoud	139 cc	163 cc	190 cc
Brandstof	Loodvrije benzine	Loodvrije benzine	Loodvrije benzine
Tankinhoud	1,25 (L)	1 (L)	1,4 (L)
Smeerolie	SAE30	SAE30	SAE30
Smeeroliesysteem inhoud	0,6 (L)	0,6 (L)	0,6 (L)
Start systeem	Terugslag	Terugslag	Terugslag
Bougie	DENSO W20EPR-U : (10011219)	DENSO W16EPR-U (10011033)	DENSO Q16PR-U : (10011004)

## Spis treści - PL

---

Spis treści .....	42
Środki ostrożności .....	42
Montaż .....	43
Ubranie robocze .....	44
Praca z glebogryzarką .....	44
Strefa bezpieczeństwa .....	45
Regulacja ustawienia kierownicy .....	45
Ustawianie zespołu kół / regulatora głębokości uprawy .....	45
Uruchamianie i zatrzymywanie silnika .....	46
Czyszczenie glebogryzarki .....	47
Wymiana oleju .....	47
Utrzymanie filtra powietrza .....	47
Utrzymanie świecy zapłonowej .....	48
Przechowywanie .....	48
Nalepki .....	48
Wykrywanie i usuwanie usterek .....	48
Hałas, wibracje i środki zapobiegawcze .....	49
Dane techniczne .....	49

### Części zamienne

Wykaz części zamiennych dla tego produktu można znaleźć na naszej stronie internetowej **www.texas.dk**. Będziemy mogli obsłużyć Cię szybciej, jeśli będziemy znali numer pozycji. Części zamienne można zakupić w sieci naszych dilerów. Prosimy odwiedzić naszą stronę internetową, aby odnaleźć najbliższego diler.

Mamy nadzieję, że jesteście Państwo zadowoleni z użytkowania swojej nowej glebogryzarki. Jesteśmy przekonani, że ta maszyna sprosta wszystkim Waszym oczekiwaniom. Aby jak najlepiej korzystać z nowej maszyny, prosimy dokładnie przeczytać niniejszą instrukcję obsługi. Dzięki temu można później uniknąć niepotrzebnych problemów. Prosimy zwrócić szczególną uwagę na środki ostrożności, które są oznaczone tym symbolem:



### Środki ostrożności

---

Podczas używania tego kultywatora należy stosować wszystkie niżej wymienione środki ostrożności. Przed uruchomieniem maszyny należy się zapoznać z niniejszą instrukcją obsługi. Należy zadbać o to, aby w razie wypadku umieć bezzwłocznie zatrzymać maszynę i wyłączyć silnik. Wszystkie instrukcje związane z utrzymaniem maszyny i bezpieczeństwem mają zapewnić Twoje bezpieczeństwo.



**Opgepast! Roterende messen**  
**Gebruik van de machine op steile hellingen is gevaarlijk!**  
**Gebruik de machine uitsluitend in terrein waar hij veilig kan worden bediend!**





Przekładnia została przed wysyłką wstępnie przesmarowana. Jednakże przed każdym użyciem należy zadbać o to, aby była dobrze nasmarowana.

---



Silnik nie został w fabryce napełniony olejem.

---



Glebogryzarki nie można używać do innych celów, niż te, które zostały opisane w tej instrukcji obsługi.

---



Należy używać wyłącznie dopuszczonych akcesoriów i części zamiennych. Stosowanie części niedopuszczonych może być niebezpieczne i dlatego jest zabronione. W razie wypadku lub innych szkód spowodowanych montażem nieoryginalnych części producent nie ponosi żadnej odpowiedzialności.

---



Przed użyciem maszyny po raz pierwszy użytkownik powinien zostać poinstruowany przez diler lub inną wykwalifikowaną osobę, jak jej używać.

---



Użytkownik maszyny jest odpowiedzialny za bezpieczeństwo innych osób znajdujących się w pobliżu. Nigdy nie należy używać maszyny, gdy blisko niej znajdują się inni ludzie, a w szczególności dzieci albo zwierzęta..

---



Zabrania się używania maszyny osobom nieletnim.

---



Maszynę można wypożyczać jedynie osobom, które są zaznajomione z jej obsługą. Niniejsza instrukcja obsługi powinna być zawsze w pobliżu maszyny.

---



Osoby pracujące z glebogryzarką powinny być wypoczęte, zdrowe i sprawne. Jeśli praca jest męcząca, należy robić częste przerwy. Nie należy używać maszyny będąc pod wpływem alkoholu.

---



Zamontowane w fabryce elementy układów sterowania, takie jak linka sprzęgła montowanego na kierownicy, nie mogą być usuwane ani odsłaniane.

---



Przed uruchomieniem należy sprawdzić, czy nakrętki są prawidłowo dokręcone.

---



Użytkownik maszyny jest odpowiedzialny za to, żeby wszystkie dostarczone części zostały zamontowane na maszynie przed jej użyciem.

---

## Montaż

---

### 1. Zawartość opakowania

- |   |   |
|---|---|
| 1. Glebogryzarka (kultywator)               | 8. Przedni uchwyt do przenoszenia             |
| 2. Zespół ostrzy, prawy/lewy                | 9. Osłona ostrzy, prawa/lewa                  |
| 3. Górna część kierownicy                   | 10. Panewki kół                               |
| 4. Dolna część kierownicy x2                | 11. Regulator głębokości uprawy z zawleczką   |
| 5. Oprawy do mocowanie kierownicy           | 12. Zestaw montażowy górnej części kierownicy |
| 6. Plastikowa osłona (pokrywa) z zatraskami | 13. Instrukcja obsługi                        |
| 7. Uchwyty linek                            |   |

### 2. Rys.1. Zamontuj koła. Użyj dostarczonych części, widocznych na ilustracji.



3. Rys.2. Zamocuj osłony ostrzy. Użyj dostarczonych śrub. Uwaga: Lewa i prawa osłona różnią się od siebie.
4. Rys.3. Zamontuj ostrza. Zadbaj o to, aby ich ostre krawędzie były skierowane do przodu. Uwaga: Lewe i prawe zespoły ostrzy różnią się od siebie.
5. Rys.4. Zamocuj dolną część kierownicy. Użyj dostarczonych opraw i śrub.
6. Rys.5. Zamocuj górną część kierownicy. Użyj zestawu montażowego, jak to widać na ilustracji.
7. Rys.6. Zamocuj pokrywę za pomocą czterech z dostarczonych zatrzasków.
8. Rys.7. Zamocuj pokrywę za dolną częścią kierownicy za pomocą czterech pozostałych zatrzasków.
9. Rys.8. Zamontuj dźwignię sprzęgła. Uwaga: Zadbaj o to, żeby dźwignia była ustawiona równoległe do dolnej krawędzi rączki kierownicy, jak na ilustracji.

Przejdźcie linki poprzez górną osłonę plastikową powinno być przymocowane po prawej stronie dźwigni. Przejdźcie linki poprzez tylną osłonę plastikową powinno być przymocowane po lewej strony dźwigni. Uwaga: Zadbaj o to, żeby dźwignie były prawidłowo zamontowane.

10. Rys.9. Zamontuj dźwignię przepustnicy po prawej stronie kierownicy.
11. Rys.10. Zamocuj uchwyty linek. Do umocowania linek użyć dostarczonych uchwytów.
12. Zamontuj regulator głębokości uprawy. Ustal położenie za pomocą dostarczonej zawlecзки.
13. Rys.11. Zamocuj tylny wspornik. Użyj dostarczonych nakrętek i śrub. Dołączane akcesoria mocować za pomocą dostarczonych śrub i zawleczek.

Napełnij silnik olejem. Patrz rozdział Wymiana oleju, gdzie podanych jest więcej szczegółów.

## Ubranie robocze

---

Podczas używania maszyny należy nosić dopasowane ubrania robocze, mocne rękawice robocze, ochroniacze na uszy i nieślizgające się buty ze stalowymi wzmocnieniami na czubkach.



## Praca z glebogryzarką

---



Przed uruchomieniem ustawić maszynę na równej powierzchni z opuszczonymi kołami podpierającymi.



Przed użyciem maszyny usunąć wszystkie zagrażające obiekty z pola pracy. Kamienie, szkło, gałęzie i tym podobne rzeczy mogą zniszczyć kultywator. Sprawdzić również, czy wszystkie śruby w glebogryzarce są odpowiednio dokręcone.



Uruchomić silnik zgodnie z instrukcjami podanymi dalej. Odsunąć się od poruszających się części maszyny



Gdy silnik pracuje, nie należy podejmować prób przesunięcia maszyny w inny sposób, niż zgodny z jej normalnym zastosowaniem.

Glebogryzarka została zaprojektowana do kultywacji ogrodów warzywnych oraz kwietników. Kultywator ten można również wyposażać w różne akcesoria do wielorakich zadań. Przed rozpoczęciem pracy z opisywaną tu maszyną należy zapoznać się z niniejszą instrukcją, w szczególności z procedurami uruchamiania i zatrzymywania silnika.

Rys.12: Dźwignia sprzęgła po lewej stronie kierownicy służy do zmiany kierunku obracania się ostrzy. Dźwignia po stronie prawej włącza skrzynię biegów. Gdy dźwignia sprzęgła, po stronie lewej, nie jest włączona, glebogryzarka będzie poruszała się naprzód, o ile dźwignia przepustnicy, po stronie prawej, będzie włączona.

Gdy dźwignia sprzęgła, po stronie lewej, jest włączona, glebogryzarka porusza się do tyłu, o ile dźwignia przepustnicy, po stronie prawej, jest włączona.

Przed zmianą kierunku obracania się należy ZAWSZE zwolnić obie dźwignie. Zaniechanie tego może spowodować uszkodzenie skrzyni biegów.

Rys. 13: Aby używać uchwyt czarny, drążek sterowy musi być wcześniej aktywowany. Przez przesunięcie drążka sterowego w prawo lub lewo a następuje aktywowanie uchwytu czarnego, maszyna będzie poruszała się do przodu lub do tyłu.

Należy zachować uwagę podczas zawracania. Przed rozpoczęciem zawracania ważne jest aby obszar był wolny od jakichkolwiek przeszkód. Nigdy nie wolno zawracać maszyną w pobliżu ściany, drzewa lub innej stałej przeszkody.

## **Strefa bezpieczeństwa**

---

Gdy maszyna jest użytkowana i pracuje silnik, nie należy opuszczać, oznaczonej na czerwono rys 14, strefy bezpieczeństwa. Gdy trzeba opuścić strefę bezpieczeństwa, na przykład po to, żeby dołączyć jakiś element wyposażenie dodatkowego, najpierw należy zatrzymać silnik.

Zwykle konieczne jest przejechanie jednego kawałka ziemi glebogryzarką 2-3 razy w różnych kierunkach. Nie należy uprawiać bardzo mokrej gleby, gdyż powoduje to powstawanie gród, które są trudne do rozbicia.

## **Regulacja ustawienia kierownicy**

---

Rys. 15.

Kąt ustawienia kierownicy można regulować. Do ustawienia kierownicy w jednym z 3 możliwych położenia służą dwa pokrętła po bokach. Na czas transportu kierownicę można złożyć do przodu. Uwaga: Sprawdzać, czy nie zostały przytrzaśnięte linki.

## **Ustawianie zespołu kół / regulatora głębokości uprawy**

---

Rys. 16.

Podczas pracy może być konieczne podniesienie zespołu kół, jako że jest on połączony z regulatorem głębokości uprawy. Nacisnąć pedał znajdujący się po prawej stronie od kół podpierających i ustawić zespół kół/regulator głębokości w jednym z 3 dostępnych położań.

Regulator głębokości uprawy może być ustawiony na 3 różne głębokości. Im głębiej narzędzie wchodzi w glebę, tym głębiej pracują ostrza, i tym wolniej maszyna posuwa się do przodu. Ustawienie prawidłowej głębokości uprawy znacząco zmniejsza wymagany wysiłek. Regulator głębokości powinien być zawsze ustawiony odpowiednio do warunków glebowych. Zalecamy wypróbowanie kilku głębokości, aby sprawdzić, która jest najlepsza.

## **Uruchamianie i zatrzymywanie silnika**

---

**PAMIĘTAJ: Przed użyciem maszyny zawsze trzeba sprawdzać poziom oleju w silniku.** Poziom oleju musi zawsze znajdować się pomiędzy znakiem min. a maks. na wskaźniku prętowym. Stosować tylko olej SAE-30. Stosować tylko bezołowiową benzynę 95-oktanową. Nigdy nie przepelniać zbiornika benzyny.

**Ostrzeżenie: Podczas uruchamiania silnika należy stać poza zakreskowaną strefą! Silnik należy uruchamiać zawsze ze strefy zaznaczonej kropkami patrz Rys. 14A**

### **LX 450Tg - LX 550TG**

Start Rys.17A

1. Naciśnij pompkę zastrzykową paliwa odpowiednią ilość razy, według poniższej tabeli:
2. Ustaw sterownik przepustnicy (ssanie) na maks. Ssanie nie jest potrzebne, gdy silnik jest gorący.
3. Pociągnij sznurek rozruchowy, aby uruchomić silnik. Sznurek rozruchowy należy później wprowadzić z powrotem do silnika podtrzymując go ręką. W razie konieczności otworzyć nieznacznie przepustnicę.

<b>Temperatura</b>	<b>Ilość naciśnień</b>
<0° C	2-3
>0°-10° C	1-2
>10° C	0-1

Zatrzymanie silnika

1. Ustaw sterownik przepustnicy na "low" (niskie obr.) i pozwól silnikowi pracować przez około 30 sekund.
2. Gdy silnik pracuje na biegu jałowym, ustaw sterownik przepustnicy na znak stop.

### **LX 550B**

Start Rys.17B

1. Ustaw sterownik przepustnicy na kierownicy na maks.
2. Ustaw zasysacz (ssanie) na maks. Przesuń dźwignię ssania całkowicie w lewo. Ssanie nie jest potrzebne, gdy silnik jest gorący.
3. Pociągnij za sznurek rozruchowy, aby uruchomić silnik. Sznurek rozruchowy należy później wprowadzić z powrotem do silnika podtrzymując go ręką.
4. Gdy silnik jest już uruchomiony, ustaw ssanie na minimum (całkowicie w prawo). Nieznacznie otwórz przepustnicę.

Zatrzymanie silnika

1. Ustaw sterownik przepustnicy na "low" (niskie obr.) i pozwól silnikowi pracować przez około 30 sekund.
2. Gdy silnik pracuje na biegu jałowym, ustaw sterownik przepustnicy na znak stop.



Podczas pracy na kierownicy mogą przenosić się wibracje. Dlatego zalecamy przerwy w pracy co 2 godziny.

## Czyszczenie glebogryzarki

---

Po użyciu glebogryzarkę należy wyczyścić. Do zmycia ziemi i brudu można użyć węża ogrodowego. Usunąć wszelką trawę, itd. z wału wirnika. Tabliczkę znamionową powinno się czyścić wilgotną szmatką, aby uniknąć niepotrzebnych zniszczeń. Unikać stosowania do czyszczenia aparatów myjących o wysokim ciśnieniu wody.

## Wymiana oleju

---

Pierwszy raz należy wymienić olej po 5 godzinach pracy, a następnie corocznie.

1. Włącz silnik na 5 minut, aby rozgrzać olej. Umożliwi to bardziej swobodny wypływ oleju i sprawi, że wymiana oleju będzie pełniejsza.
2. Po 5 minutach zatrzymaj silnik. Zdejmij nasadkę świecy zapłonowej. Spuść olej wykręcając korek miski olejowej. Olej należy spuścić do pojemnika o wystarczającej objętości. Uwaga: Silnik nie może być przechylany do tyłu o więcej niż 45 stopni.
3. Wkręć na powrót korek miski olejowej i napełnij silnik nowym olejem. Można to zrobić po wyjęciu prętowego wskaźnika poziomu oleju, wlewając zalecaną ilość oleju.
4. Załóż na powrót nasadkę świecy zapłonowej.

Alternatywnie można użyć zasysającego zestawu do wymiany oleju.

1. Przy użyciu strzykawki odciągnij olej przez otwór wlewu oleju. Aby dostać się do miski olejowej, użyj węża.
2. Przelej zużyty olej do pojemnika.
3. Napełnij silnik nowym olejem SAE-30.
4. Sprawdź poziom oleju za pomocą wskaźnika prętowego.

**Pamiętaj o prawidłowym, zgodnym z przepisami o ochronie środowiska, usuwaniu oleju przepracowanego. Olej i zestaw do zasysania oleju nie wchodzi w zakres dostawy.**

## Utrzymanie filtra powietrza

---

Filtr powietrza należy regularnie kontrolować i czyścić. Zaniechanie tego może negatywnie wpłynąć na osiągi silnika i doprowadzić do jego uszkodzenia. Rys. 18.

1. Przed wyjęciem filtra powietrza oczyść jego otoczenie.
2. Wciśnij dwa zaczepy przytrzymujące pokrywę i odciągnij ją ostrożnie.
3. Wyjmij ostrożnie papierowy wkład filtra(2) i sprawdź jego stan. Wyczyść filtr miękką szczoteczką. Jeśli filtr jest bardzo zanieczyszczony, należy go wymienić. Zadbaj o to, żeby brud nie dostawał się do wlotu powietrza.
4. Przemyj element (3) z czarnej pianki po prawej stronie w ciepłej wodzie z mydłem.
5. Wyciśnij resztkę wody z elementu piankowego i poczekaj, aż wyschnie. Wprowadź kilka kropli oleju SAE-30 na ten element filtra i rozsmaruj go równomiernie na powierzchni. Delikatnie wyciśnij nadmiar oleju.
6. Włóż z powrotem element piankowy. Upewnij się, że wszystkie części są prawidłowo włożone i zamknięte, jak to widać na ilustracji dalej.

## **Utrzymanie świecy zapłonowej**

---

- Zdejmij nasadkę świecy zapłonowej.
- Usuń ze świecy zapłonowej wszelkie osady za pomocą szczotki.
- Wykręć świecę zapłonową za pomocą klucza do świec.
- Sprawdź, czy izolacja jest w nienagannym stanie.
- Oczyszcz świecę zapłonową za pomocą drucianej szczotki.
- Zmierz odstęp międzyelektrodowy. Uważaj, aby nie uszkodzić elektrody. Szczelina powinna mieć: 0,7 - 0,8 mm.
- Wkręć na powrót świecę zapłonową. Jeśli jest uszkodzona, wymień ją na nową.
- Załóż na powrót nasadkę świecy zapłonowej.

## **Przechowywanie**

---

Jeśli maszyna ma być magazynowana i nieużywana przez dłuższy okres, należy zastosować się do poniższych zaleceń. Zapewni to dłuższy okres użytkowania maszyny. Do zmycia ziemi i brudu, użyć węża ogrodowego. Usunąć wszelką trawę, itd. z wału wirnika. Tabliczkę znamionową powinno się czyścić wilgotną szmatką, aby uniknąć niepotrzebnych zniszczeń. Unikać stosowania do czyszczenia aparatów myjących o wysokim ciśnieniu wody.

Przetrzeć glebogryzarkę za pomocą wilgotnej szmatki, aby cała jej powierzchnia była czysta. Natrzeć glebogryzarkę naoliwioną szmatką, aby zapobiec powstawaniu rdzy. Maszynę należy przechowywać w suchym, czystym pomieszczeniu.

## **Nalepki**

---

Następujące nalepki są umieszczone na maszynie Rys .19.

## **Wykrywanie i usuwanie usterek**

---

### **Silnik nie daje się uruchomić**

1. Sprawdź, czy sterownik przepustnicy jest prawidłowo ustawiony.
2. Skontroluj stan świecy zapłonowej.
3. Sprawdź, czy w zbiorniku jest świeża benzyna.
4. Dalsze wskazówki - patrz oddzielna instrukcja obsługi silnika.

### **Silnik nie pracuje równomiernie**

1. Upewnij się, że sterownik przepustnicy nie jest ustawiony na maks.
2. Sprawdź, czy w zbiorniku jest świeża benzyna.

### **Ostrza nie chcą się obracać**

1. Sprawdź, czy pomiędzy ostrzami nie utkwily kamienie.  
Usuń wszelkie kamienie, demontując zespoły noży.
2. Sprawdź, czy linki są w dobrym stanie i czy są prawidłowo zamocowane.
3. Sprawdź, czy pasek jest w dobrym stanie i czy jest prawidłowo zamocowany.
4. Sprawdź, czy napinacz paska jest prawidłowo ustawiony.

### **Zespoły ostrzy nie zatrzymują się**

1. Zatrzymaj silnik i skontaktuj się ze swoim dilerem.

## Hałas, wibracje i środki zapobiegawcze

1. Długotrwała ekspozycja na hałas powyżej 85 dB(A) jest szkodliwa. Używając tej maszyny, zawsze noś ochraniacze na uszy.
2. Zmniejsz prędkość obrotową silnika, aby zmniejszyć poziom wibracji i hałasu.
3. Aby dalej zmniejszyć poziom hałasu, używaj maszyny tylko w odkrytym terenie.
4. Wibracje można dodatkowo zmniejszyć trzymając mocno kierownicę.
5. Aby nie przeszkadzać innym, maszyna powinna być używana tylko w ciągu dnia.
6. Zawsze zakładaj dopasowane ubrania robocze, mocne rękawice robocze, ochraniacze na uszy i nieślizgające się buty ze stalowymi wzmocnieniami na czubkach.
7. Po każdym 2 godzinach pracy rób 30-minutowe przerwy.

## Dane techniczne

Model silnika	Texas Powerline TG475	Texas Powerline TG585	B&S 650 Series
Całkowita szerokość	60 cm	60 cm	60 cm
Całkowita wysokość	120 cm	120 cm	120 cm
Całkowita długość	140 cm	140 cm	140 cm
Całkowitej ciężar	43 kg	45 Kg	46
Prędkość obrotowa ostrzy (naprzód)	91 obr/min	91 obr/min	91 obr/min
Prędkość obrotowa ostrzy (wstecz)	55 obr/min	55 obr/min	55 obr/min
Szerokość operacyjna	58 cm	58 cm	58 cm
Silnik	TG475	TG585	B&S 650
Typ	4-suwowy, chłodzony powietrzem, górnozaworowy, 1 cylinder, benzyna	4-suwowy, chłodzony powietrzem, górnozaworowy, 1 cylinder, benzyna	4-suwowy, chłodzony powietrzem, górnozaworowy, 1 cylinder, benzyna
Pojemność	139 cc	163 cc	190 cc
Paliwo	Benzyna bezołowiowa	Benzyna bezołowiowa	Benzyna bezołowiowa
Pojemność zbiornika paliwa	1,25 (L)	1 (L)	1,4 (L)
Olej smarujący	SAE30	SAE30	SAE30
Objętość układu smarowania	0,6 (L)	0,6 (L)	0,6 (L)
Układ rozruchowy	Ręczny	Ręczny	Ręczny
Świeca zapłonowa	DENSO W20EPR-U : (10011219)	DENSO W16EPR-U (10011033)	DENSO Q16PR-U : (10011004)

## Содержание

---

Содержание.....	50
Правила безопасности .....	50
Сборка.....	52
Спецодежда.....	53
Эксплуатация культиватора .....	53
Предохранительная зона .....	53
Регулировка ручки.....	54
Ustawianie zespołu kół / regulatora głębokości uprawy .....	54
Запуск и остановка двигателя.....	54
Очистка культиватора.....	55
Замена масла.....	55
Обслуживание воздушного фильтра .....	56
Обслуживание свечи зажигания .....	56
Хранение .....	56
Этикетки.....	57
Устранение неисправности .....	57
Шум, вибрация и предупредительные меры .....	57
Технические характеристики.....	58

### Запчасти

Список запчастей для данного изделия можно найти на нашем сайте. [www.texas.dk](http://www.texas.dk) Мы сможем обслужить вас быстрее, если вы будете знать номера запчастей. Для приобретения запчастей, обращайтесь к одному из наших дилеров. Для нахождения ближайшего к вам регионального дилера посетите наш сайт.

Надеемся, вы довольны своим новым культиватором. Мы уверены, что качества этой машины будут полностью соответствовать всем вашим ожиданиям. Для достижения максимального эффекта в использовании культиватора внимательно прочитайте это руководство по эксплуатации от начала до конца. Это поможет избежать недоразумений в будущем. Особое внимание обратите на предостережения по технике безопасности, которые отмечены следующим символом:



## Правила безопасности

---

При эксплуатации культиватора следует неукоснительно следовать приведенным ниже предостережениям по технике безопасности. Перед включением механизма необходимо ознакомиться с положениями руководства по эксплуатации. Убедитесь, что в случае аварийной ситуации сумеете немедленно остановить механизм и заглушить двигатель. Все инструкции по безопасности и техобслуживанию культиватора имеют целью обеспечение вашей безопасности.



**Осторожно! Вращающиеся фрезы  
Использовать культиватор на крутых склонах опасно!  
Работайте с культиватором только там, где можете им  
безопасно управлять!**



Зубчатые передачи предварительно смазаны при поставке. Однако всегда следите, чтобы они были смазаны перед эксплуатацией.

---



Двигатель не заполнен маслом.

---



Запрещается использовать культиватор не по назначению, указанному в этом руководстве.

---



Используйте только оригинальные принадлежности и запчасти. Установка неоригинальных запчастей может быть опасной и поэтому запрещена. Изготовитель отказывается от какой-либо ответственности в случае возникновения несчастных случаев или нанесения ущерба иного рода по причине установки неоригинальных деталей.

---



Перед первым использованием механизма дилер или другое лицо, имеющее требуемую квалификацию, должны провести инструктаж по эксплуатации машины.

---



Лицо, управляющее машиной, несет ответственность за безопасность других людей, находящихся вблизи работающего механизма. Запрещается использовать устройство, когда поблизости находятся другие люди, особенно дети, или животные.

---



Не допускайте несовершеннолетних к эксплуатации культиватора.

---



Устройство следует передавать только лицам, знакомым с правилами его использования. Пользователь должен регулярно выполнять обслуживание машины.

---



Работать с культиватором должны только отдохнувшие люди, в хорошей физической форме и пригодные для работы с механизмом. Если работа утомляющая, следует делать регулярные перерывы. Ни в коем случае не работайте с культиватором, находясь под воздействием алкоголя.

---



Встроенные в устройство элементы управления (например, встроенный в ручку трос сцепления) не должны сниматься или выступать.

---



Перед запуском механизма следует всегда проверять, затянуты ли соответствующим образом гайки и болты.

---



Обязанностью оператора является следить, чтобы все части были собраны перед использованием.

---



### 1. Оглавлен

- |                                  |  |
|----------------------------------|--|
| 1. Культиватор                   | 9. Защита фрезы, правая/левая                |
| 2. Фреза, правая/левая           | 10. Втулка колеса                            |
| 3. Секция верхней ручки          | 11. Регулятор глубины с шплинтом             |
| 4. Секция нижней ручки, x2       | 12. Монтажный набор для секции верхней ручки |
| 5. Монтаж узла ручки             | 13. Руководство пользователя                 |
| 6. Пластиковая защита с зажимами |  |
| 7. Крепление шнура питания       |  |
| 8. Передняя ручка для переноски  |  |

2. Рис. 1. Закрепите колеса. Используйте только комплектные запчасти, показанные на рисунке.
3. Рис. 2. Закрепите защиту фрез. Используйте болты из комплекта. Обратите внимание: левая и правая детали защиты разные.
4. Рис. 3. Закрепите фрезы. Следите, чтобы острые края фрез были обращены вперед. Обратите внимание: левая и правая фрезы разные.
5. Рис. 4. Закрепите секцию нижней ручки. Используйте крепления и болты из комплекта.
6. Рис. 5. Закрепите секцию верхней ручки. Используйте прилагаемый набор для сборки, как показано на рисунке.
7. Рис. 6. Закрепите крышку с помощью четырех зажимов из комплекта.
8. Рис. 7. Закрепите крышку за нижней ручкой, используя четыре дополнительных зажима из комплекта.
9. Рис. 8. Прикрепите рычаг сцепления. Обратите внимание: Убедитесь, что рычаг выровнен по нижнему краю ручки, как показано на рисунке. Трос, протянутый через верхнюю пластиковую защиту, должен быть прикреплен к правой стороне рычага. Трос, протянутый через тыльную пластиковую защиту, должен быть прикреплен к левой стороне рычага. Обратите внимание: Убедитесь, что рычаги правильно закреплены.
10. Рис. 9. Прикрепите рычаг дроссельной заслонки к правой стороне ручки.
11. Закрепите держатели тросов. Закрепите тросы, используя держатели троса из комплекта.
12. Рис. 10. Закрепите сошник. Зафиксируйте с помощью шплинта из комплекта.
13. Рис. 11. Закрепите тыльный кронштейн. Используйте гайки и болты из комплекта. Закрепите установленные принадлежности, используя болты и шплинты из комплекта.

**Залейте масло в двигатель. Более подробно см. раздел «Замена масла».**

## Спецодежда

---

Для работы с культиватором следует надевать плотно прилегающую рабочую одежду, плотно прилегающие рабочие перчатки, средства защиты органов слуха и ботинки с нескользящей подошвой и стальным носком.



## Эксплуатация культиватора

---



Прежде чем запускать культиватор, убедитесь, что он расположен на горизонтальной поверхности и его колеса опущены.



Перед работой очистите рабочую площадь от всех посторонних предметов. Камни, стекло, ветви и т. д. могут повредить культиватор. Проверьте, все ли болты на культиваторе затянуты.



Запустите двигатель согласно инструкциям, приведенным ниже. Держитесь в стороне от движущихся частей культиватора.



Никогда не пытайтесь перемещать культиватор в другом направлении, чем предназначенный для нормальной эксплуатации во время работы двигателя.

Культиватор предназначен для обработки огородов и клумб. Культиватор может быть также оснащен различными принадлежностями для выполнения разных задач. Перед эксплуатацией культиватора убедитесь, что вы ознакомились с этими инструкциями, особенно с процедурами запуска и останова двигателя.

Рис. 13: Рычаг сцепления на левой стороне ручки позволяет изменять направление вращения фрезы. Рычаг с правой стороны включает коробку передач. Если рычаг сцепления на левой стороне не включен, культиватор будет двигаться вперед, когда дроссельный рычаг на правой стороне включен.

Если рычаг сцепления на левой стороне включен, культиватор будет двигаться в направлении назад, когда дроссельный рычаг на правой стороне включен.

Рис. 13: Прежде чем пользоваться черной ручкой, необходимо повернуть рычаг управления. Если повернуть рычаг управления вправо или влево, а затем нажать черную ручку, культиватор будет двигаться вперед или назад.

Будьте внимательны, меняя направление движения. Прежде чем менять направление движения, важно убедиться в отсутствии препятствий. Ни в коем случае не допускайте, чтобы культиватор упирался в стену, дерева или другое неподвижное препятствие.

## Предохранительная зона

---

Во время эксплуатации культиватора, когда работает двигатель, не выходите за пределы безопасной зоны, обозначенной красным цветом Рис. 14. Если необходимо выйти за пределы безопасной зоны, например, чтобы закрепить принадлежность, сначала остановите двигатель.

Обычно необходимо сделать 2-3 прохода культиватором на некотором отрезке земли в различных направлениях. Не культивируйте очень влажную почву, поскольку образуются комки грунта, которые будет трудно разбить.

## Регулировка ручки

---

Рис. 15

Угол ручки можно регулировать. Для этого используйте два маховика ручки, чтобы установить одно из трех доступных положений. Во время транспортирования ручки можно откинуть вперед. Обратите внимание: Убедитесь, что тросы не защемлены.

## Ustawianie zespołu kół / regulatora głębokości uprawy

---

Рис. 16.

Podczas pracy może być konieczne podniesienie zespołu kół, jako że jest on połączony z regulatorem głębokości uprawy. Nacisnąć pedał znajdujący się po prawej stronie od kół podpierających i ustawić zespół kół/regulator głębokości w jednym z 3 dostępnych położeń.

Regulator głębokości uprawy może być ustawiony na 3 różne głębokości. Im głębiej narzędzie wchodzi w glebę, tym głębiej pracują ostrza, i tym wolniej maszyna posuwa się do przodu. Ustawienie prawidłowej głębokości uprawy znacząco zmniejsza wymagany wysiłek. Regulator głębokości powinien być zawsze ustawiony odpowiednio do warunków glebowych. Zalecamy wypróbowanie kilku głębokości, aby sprawdzić, która jest najlepsza.

## Запуск и остановка двигателя

---

**НЕ ЗАБУДЬТЕ: Перед эксплуатацией следует обязательно проверять уровень масла.**

Уровень масла на стержне щупа должен всегда находиться между минимальной и максимальной риской. Всегда используйте масло SAE-30. Используйте только неэтилированный бензин с октановым числом 95. Не заливайте топливо выше допустимого уровня. Рис. 17

**Предупреждение: Запрещается находиться в зоне, отмеченной пунктиром, при запуске двигателя! Нужно всегда запускать двигатель, находясь в безопасной зоне, отмеченной точками См. рис. 14А**

### LX 450TG - LX 550TG

начало Рис. 17 А

1. Закачивайте заливной насос согласно следующей таблице.
2. Установите дроссельную заслонку на максимум. Если двигатель прогрет, открытие заслонки не требуется.
3. Чтобы запустить двигатель, потяните пусковой шнур. Всегда заправляйте пусковой шнур обратно в двигатель вручную. При необходимости приоткройте дроссель.

Температура	Кол-во насосов
<0° C	2-3
>0°-10° C	1-2
>10° C	0-1

## Останов двигателя

1. Установите регулятор дроссельной заслонки на "низкие обороты" и дайте двигателю поработать около 30 секунд.
2. Когда двигатель работает на холостых оборотах, установите дроссель на полную остановку.

## LX 550B

начало Рис. 17 В

1. Установите рычаг дросселя на ручке на максимум.
2. Установите заслонку на максимум. Переместите рычаг дроссельной заслонки до упора влево. Если двигатель прогрет, открытие заслонки не требуется.
3. Чтобы запустить двигатель, потяните пусковой шнур. Всегдаправляйте пусковой шнур обратно в двигатель вручную.
4. Когда двигатель запущен, установите заслонку на минимум (до упора вправо). Немного приоткройте дроссель.



Во время эксплуатации в правой ручке могут возникать вибрации. Поэтому рекомендуется делать перерыв каждые 2 часа.

## Очистка культиватора

---

Следует выполнять очистку культиватора после использования. При помощи садового шланга смойте почву и грязь. Удалите траву и т. п. с вала ротора. Номер на шасси следует прочищать только влажной тканью, в противном случае его можно повредить. Не производите очистку водой под высоким давлением.

## Замена масла

---

В первый раз масло необходимо заменить после первых 5 часов эксплуатации, затем менять его один раз в год.

1. Запустите двигатель на 5 минут, чтобы масло прогрелось. Благодаря этому масло течет легче и производится более полная замена масла.
2. Через 5 минут остановите двигатель. Извлеките свечу зажигания. Залейте масло, выкрутив пробку картера. Не забудьте подставить контейне достаточного объема для слива масла. Обратите внимание: Двигатель должен быть наклонен вперед более чем на 45°.
3. Вкрутите пробку картера на место и залейте новое масло в двигатель. Для этого удалите щуп и залейте рекомендованное количество масла.
4. Установите колпачок свечи зажигания на место.

Также можно использовать набор с насосом для замены масла.

1. Закачайте масло через маслоналивное отверстие с помощью шприца. Используйте шланг для введения в картер.
2. Слейте отработанное масло в контейнер.
3. Залейте в двигатель новое масло типа SAE-30.
4. проверьте уровень масла с помощью щупа.

**Помните, что утилизация отработанного масла должна выполняться с соблюдением норм по защите окружающей среды. Масло и набор с масляным насосом не входят в комплект.**

## **Обслуживание воздушного фильтра**

---

Регулярно проверяйте и прочищайте воздушный фильтр. Невыполнение этого требования ухудшит эксплуатационные характеристики двигателя и может повредить его. Рис. 18.

1. Перед извлечением воздушного фильтра немного очистите пространство вокруг него.
2. Аккуратно снимите крышку.
3. Осторожно извлеките бумажный фильтр (2) и осмотрите его. Прочистите фильтр мягкой щеткой. Если фильтр сильно загрязнен, его следует заменить. Следите, чтобы во впускное отверстие не попала грязь.
4. Промойте черный губчатый элемент (3) на правой стороне в горячей мыльной воде.
5. Выжмите воду из фильтрующего элемента и дайте ему просохнуть. Добавьте несколько капель масла SAE-30 на фильтр и равномерно распределите масло по поверхности фильтра. Осторожно выдавите излишек масла.
6. Установите элемент на место. Убедитесь, что все части правильно собраны и закрыты, как показано

## **Обслуживание свечи зажигания**

---

- Извлеките свечу зажигания.
- Счистите грязь и налет со свечи зажигания.
- Вывинтите свечу зажигания с помощью накидного свечного ключа.
- Проверьте целостность изоляции.
- Очистите свечу проволочной щеткой.
- Измерьте зазор электрода. Следите за тем, чтобы не повредить электрод. Зазор должен быть 0,7 – 0,8 мм
- Установите свечу зажигания на место. Если она повреждена, замените ее новой.
- Установите колпачок свечи зажигания на место.

## **Хранение**

---

Если ожидается, что культиватор длительное время будет находиться на хранении и не будет использоваться, выполните приведенные ниже указания. Это обеспечит длительный срок службы машины.

При помощи садового шланга смойте почву и грязь. Удалите траву и т. п. с вала ротора. Номер на шасси следует прочищать только влажной тканью, в противном случае его можно повредить. Не производите очистку водой под высоким давлением. Очистите поверхность культиватора влажной тканью.

Для предотвращения коррозии поверхность следует протереть смоченным в масле кусочком ткани. Всегда храните культиватор в сухом и чистом месте.

На культиваторе закреплены следующие ярлыки Рис. 19

### Устранение неисправности

---

#### **Двигатель не запускается**

1. Убедитесь, что уровень топлива установлен правильно.
2. Осмотрите свечу зажигания.
3. Проверьте достаточное количество свежего бензина в баке.
4. Дополнительные инструкции по устранению неисправностей приведены в отдельном руководстве к двигателю.

#### **Двигатель работает неравномерно**

1. Убедитесь, что дроссельная заслонка установлена на максимум.
2. Проверьте достаточное количество свежего бензина в баке.

#### **Фрезы не вращаются**

1. Проверьте, нет ли камней, заклинивших фрезы. Отсоедините фрезы и удалите камни.
2. Проверьте, чтобы тросы были в хорошем рабочем состоянии и правильно закреплены.
3. Проверьте, чтобы ремень был в хорошем рабочем состоянии и правильно закреплен.
4. Проверьте правильность регулировки натяжного устройства ремня.

#### **Фрезы не останавливаются**

1. Остановите двигатель и свяжитесь с продавцом.

### Шум, вибрация и предупредительные меры

---

1. Долговременное воздействие шумов, превышающих 85 дБ(А) вредно для слуха. Во время эксплуатации культиватора всегда надевайте защитные наушники.
2. Для снижения уровня вибрации и шума, уменьшите скорость двигателя.
3. Для дополнительного снижения уровня шума используйте культиватор только на открытом воздухе.
4. Чтобы дополнительно уменьшить вибрации, крепко удерживайте ручки.
5. Чтобы не тревожить окружающих, следует использовать культиватор только в дневное время.
6. Для работы с культиватором следует всегда надевать плотно прилегающую рабочую одежду, плотно прилегающие рабочие перчатки, средства защиты органов слуха и ботинки с нескользящей подошвой и стальным носком.
7. Делайте 30-минутный перерыв каждые 2 рабочих часа.

## Технические характеристики

<b>Культиватор</b>	<b>LX 450TG</b>	<b>LX 550 TG</b>	<b>LX 550B</b>
Модель двигателя	Texas Powerline TG475	Texas Powerline TG585	B&S 650 Series
Общая ширина	60 cm	60 cm	60 cm
Общая высота	120 cm	120 cm	120 cm
Общая длина	140 cm	140 cm	140 cm
Общий Масса	43 kg	45 Kg	46
Скорость фрезы (вперед)	91 об/мин	91 об/мин	91 об/мин
Скорость вращения фрезы (назад)	55 об/мин	55 об/мин	55 б/мин
Рабочая ширина	58 cm	58 cm	58 cm
<b>Двигатель</b>	<b>TG475</b>	<b>TG585</b>	<b>B&amp;S 650</b>
Тип	Четырехтактный, с воздушным охлаждением, верхним расположением клапанов, одноцилиндровый, бензиновый	Четырехтактный, с воздушным охлаждением, верхним расположением клапанов, одноцилиндровый, бензиновый	Четырехтактный, с воздушным охлаждением, верхним расположением клапанов, одноцилиндровый, бензиновый
Рабочий объем	139 cc	163 cc	190 cc
Топливо	Неэтилированный бензин	Неэтилированный бензин	Неэтилированный бензин
Объем топлива	1,25 (L)	1 (L)	1,4 (L)
Смазочное масло	SAE30	SAE30	SAE30
Запас смазочного масла	0,6 (L)	0,6 (L)	0,6 (L)
Пусковая система	С обратным ходом	С обратным ходом	С обратным ходом
Свеча зажигания	DENSO W20EPR-U : (10011219)	DENSO W16EPR-U (10011033)	DENSO Q16PR-U : (10011004)

## Obsah - CZ

---

Obsah .....	59
Bezpečnostní zásady .....	59
Montáž .....	60
Oděv .....	61
Používání kultivátoru .....	61
Bezpečnostní oblast .....	62
Nastavení řídicích .....	62
Nastavení sestavy koleček / hloubkové lyžiny .....	62
Spuštění a vypnutí motoru .....	62
Čištění kultivátoru .....	63
Výměna oleje .....	63
Údržba vzduchového filtru .....	64
Údržba zapalovací svíčky .....	64
Skladování .....	64
Řešení problémů .....	65
Hluk, vibrace a opatření .....	65
Technické specifikace .....	66

Doufáme, že si svůj nový kultivátor užijete. Jsme si jisti, že tento stroj plně splní vaše očekávání. Pro dosažení nejlepších výsledků při práci se strojem je třeba, abyste si pečlivě přečetli tento návod. Předějdete tak zbytečným problémům. Zvláštní pozornost byste měli věnovat bezpečnostním zásadám, které jsou označeny tímto symbolem.



### Bezpečnostní zásady

---

Bezpečnostní zásady při používání kultivátoru je třeba dodržovat v plném rozsahu. Před spuštěním stroje se seznamte s tímto návodem k použití. Zkontrolujte, že v případě nehody budete umět stroj ihned zastavit a vypnout motor. Všechny bezpečnostní zásady a pokyny pro údržbu kultivátoru jsou určeny k zajištění vaší bezpečnosti.



**Upozornění! Rotující čepele**  
**Použití stroje na prudkém svahu je nebezpečné!**  
**Stroj používejte pouze v místech, kde jej lze bezpečně provozovat!**



Převody jsou před namazané. Přesto však před každým použitím ověřte, že jsou promazané dostatečně



Motor není při dodání naplněn olejem.



Kultivátor nesmíte používat pro jiný účel, než je popsáno v návodu.



Používejte pouze originální vybavení a náhradní díly. Montáž neschválených dílů může být nebezpečná, a je proto zakázána. Výrobce odmítá jakoukoli odpovědnost v případě nehody nebo jiné škody způsobené montáží neoriginálních dílů.





Uživatel by měl být před prvním použitím stroje poučen o jeho používání prodejcem nebo jinou kvalifikovanou osobou



Uživatel stroje zodpovídá za bezpečnost osob v okolí. Nikdy nepoužívejte stroj, pokud jsou v jeho blízkosti další lidé, zejména děti, nebo zvířata.



Stroj nesmějí používat nezletilé osoby.



Stroj byste měli půjčovat pouze osobám, které vědí, jak jej používat. Tento návod musí vždy u stroje.



Stroj by měly obsluhovat pouze osoby, které jsou odpočaté, zdravé a v dobré kondici. Jestliže je práce náročná, dělejte si pravidelné přestávky. Nepoužívejte stroj, jste-li pod vlivem alkoholu.



Ovládací prvky stroje namontované z výroby, například lanko řazení vedoucí z rukojeti, nesmějí být odstraňovány ani zakrývány.



Před spuštěním vždy zkontrolujte, zda jsou správně utaženy všechny matky.



Obsluha stroje odpovídá za zajištění, že jsou před použitím namontovány všechny dodané díly.

## Montáž

### 1. Obsah balení

- |                                 |  |
|---------------------------------|--|
| 1. Kultivátor                   | 8. Přední držadlo                        |
| 2. Čepel, vpravo/vlevo          | 9. Chránič čepele, vpravo/vlevo          |
| 3. Horní část řídítek           | 10. Průchodka kol                        |
| 4. Spodní část řídítek, 2x      | 11. Hloubková lyžina se závlačkou        |
| 5. Upevnění sestavy řídítek     | 12. Montážní sada pro horní část řídítek |
| 6. Plastová ochrana s úchytkami | 13. Návod k použití                      |
| 7. Držáky lanek                 |  |

2. Obr.1. Upevněte kolečka Použijte zobrazené dodané díly.

3. Obr.2. Nasaďte chrániče čepelí. Použijte dodané šrouby. Poznámka: Levý a pravý chránič se liší.

4. Obr.3. Nasaďte čepele. Ujistěte se, že ostré hrany čepelí směřují dopředu. Poznámka: Levá a pravá čepel se liší.

5. Obr.4. Nasaďte spodní část řídítek. Použijte dodané montážní prvky a šrouby.

6. Obr.5. Nasaďte horní část řídítek. Použijte dodanou montážní sadu, jak je znázorněno.

7. Obr.6. Nasaďte kryt pomocí čtyř dodaných úchytek.

8. Obr.7. Nasaďte kryt za spodní část řídítek pomocí další čtyř dodaných úchytek.

9. Obr.8. Upevněte páku spojky. Poznámka: Ujistěte se, že je páka vyrovnaná s okrajem řídítek, jak je znázorněno na obrázku. Lanko vedoucí přes horní plastový chránič by

mělo být upevněno na pravé straně páky. Lanko vedoucí přes zadní plastový chránič by mělo být upevněno na levé straně páky. Poznámka: Zkontrolujte, že jsou páky nasazeny správně.

10. Obr.9. Nasadte plynovou páku na pravou část řídítek.

11. Upevněte držáky lanek. K zajištění lanek použijte dodané držáky.

12. Obr.10. Upevněte hloubkovou lyžinu. Zajistěte ji dodanou závlačkou.

13. Obr.11. Upevněte zadní držák. Použijte dodané matice a šrouby. Zajistěte připojené vybavení dodanými šrouby a závlačkami.

**Naplňte motor olejem. Viz část Výměna oleje s dalšími podrobnostmi.**

## Oděv

---

Při používání stroje noste přiléhavý pracovní oděv, pevné pracovní rukavice, ochranu sluchu a vysoké boty s neklouzající podrážkou a pevnou špičkou.



## Používání kultivátoru

---



Před nastartováním se ujistěte, že stroj stojí na rovném povrchu se sklopenými podpěrnými kolečky.



Před použitím stroje odstraňte z pracovního prostoru všechny cizí předměty. Kameny, sklo, větve a podobné věci by mohly kultivátor poškodit. Zkontrolujte rovněž, že jsou všechny šrouby na kultivátoru dotaženy.



Nastartujte motor podle pokynů níže. Stůjte stranou od pohyblivých částí stroje.



Když motor běží, nepokoušejte se nikdy pohybovat strojem jinak, než je zamýšleno pro běžné použití.

Kultivátor je určen pro kultivaci zeleninových zahrad a květinových záhonů. Kultivátor je také možné doplnit různým vybavením pro různé typy pracovních úkolů. Ujistěte se, že jste seznámeni s těmito pokyny, než začnete stroj používat, zejména s postupem spouštění a zastavování motoru.

Obr.12: Páka spojky na levé straně řídítek ovládá směr otáčení čepelí. Páka na pravé straně ovládá převodovku. Jestliže není páka spojky na levé straně stisknuta, a je stisknuta páka plynu na pravé straně, stroj se pohybuje vpřed. Když je páka spojky na levé straně stisknuta a je současně stisknuta páka plynu na pravé straně, stroj se pohybuje vzad. Před změnou směru VŽDY uvolněte obě páky. V opačném případě může dojít k poškození převodovky.

Obr.13: Chcete-li použít černou rukojeť, musíte nejprve aktivovat ovládací páku. Když nakloníte ovládací páku doprava nebo doleva a potom stisknete černou rukojeť, kultivátor pojedou dopředu nebo dozadu.

Při couvání dávejte pozor. Prostor je potřeba vyčistit a je třeba z něho před couváním

odstranit veškeré překážky. Nikdy s kultivátorem necouvejte proti zdi, stromu nebo jiné pevné překážce.

## Bezpečnostní oblast

---

Když je motor v chodu, nikdy během provozování stroje neopouštějte bezpečnostní zónu označenou červeně Obr.14. Pokud potřebujete opustit bezpečnostní zónu, například pro připojení vybavení, nejprve vypněte motor.

Obvykle je zapotřebí přejet kultivátorem úsek země 2 - 3krát z různých směrů. Nekultivujte příliš vlhkou půdu, protože se vytvoří hroudy, které bude těžké rozrušit.

## Nastavení řídítek

---

Obr.15.

Úhel řídítek lze nastavit. Použijte ruční kolečka pro nastavení jedné ze 3 možných pozic. Během přepravy mohou být řídítka sklopena dopředu. Poznámka: Zkontrolujte, zda nedošlo k zachycení lanek.

## Nastavení sestavy koleček / hloubkové lyžiny

---

Obr.16.

Během provozu může být nutné zvýšit sestavu koleček, které jsou připojené k hloubkové lyžině. Stiskněte pedál napravo od opěrného kola pro nastavení sestavy koleček / hloubkové lyžiny do jedné ze 3 možných pozic.

Hloubkovou lyžinu lze nastavit na 3 různé hloubky. Čím hlouběji je hloubková lyžina v půdě, tím hlouběji budou kultivační čepele pracovat a tím pomaleji bude stroj postupovat. Nastavení správné hloubky kultivace výrazně sníží potřebné úsilí. Hloubková lyžina by měla být vždy nastavena tak, aby vyhovovala půdním podmínkám. Doporučujeme vyzkoušet různé hloubky, abyste zjistili, která je nejvhodnější.

## Spuštění a vypnutí motoru

---

**NEZAPOMEŇTE: Před použitím zkontrolujte hladinu oleje.**

Hladina oleje by měla být mezi dvěma značkami min. a max. na měrce. Vždy používejte olej typu SAE-30. Používejte pouze bezolovnatý 95oktanový benzín. Nikdy nepřepřlňujte nádrž.

**Upozornění: Při startování motoru stůjte vždy mimo čárkovaně vyznačenou zónu!  
Motor vždy startujte z tečkovaně vyznačené bezpečné zóny. Viz obr. 14A**

### LX 450TG - LX 550TG

Start Obr.17A

1. Natlakujte sytič podle následující tabulky:
2. Nastavte ovládání plynu na max. Sytič není zapotřebí, když je motor horký.
3. Motor nastartujte zatáhnutím za startovací lanko. Startovací lanko vždy zaveďte rukou zpět do motoru. Mírně stiskněte plynovou páku, pokud je zapotřebí.

Teplota	Počet stisknutí
<0 °C	2-3
>0 °-10 °C	1-2
>10 °C	0-1

### Zastavení motoru

1. Nastavte ovládání plynu na "pomalu" a nechte motor běžet po dobu cca. 30 sekund.
2. Když je motor na volnoběh, posuňte ovládání plynu do polohy zastavení.

### LX 550TG

#### Start Obr.17A

1. Nastavte ovládání plynu na max.
2. Pozice ovládání plynu na max. Nastavte páku plynu zcela doleva. Sytič není zapotřebí, když je motor horký.
3. Motor nastartujte zatáhnutím za startovací lanko. Startovací lanko vždy zaveďte rukou zpět do motoru.
4. Když je motor spuštěn, nastavte plynovou páčku na minimum (zcela doprava). Pomalu stiskněte plynovou páku.

### Zastavení motoru

1. Nastavte ovládání plynu na "pomalu" a nechte motor běžet po dobu cca. 30 sekund.
2. Když je motor na volnoběh, posuňte ovládání plynu do polohy zastavení.



Během používání se mohou vibrace přenášet na řídítka. Proto doporučujeme každé 2 hodiny dělat přestávky.

### Čištění kultivátoru

---

Kultivátor byste po použití měli vyčistit. Půdu a nečistoty smyjte zahradní hadicí. Odstraňte z hřídele rotoru trávu atd. Číslo podvozku byste měli čistit jen vlhkým hadrem, jinak byste je mohli poškodit. Nečistěte vysokotlakým čisticím zařízením.

### Výměna oleje

---

Olej by měl být poprvé vyměněn po prvních 5 hodinách používání a následně jednou za rok.

1. Nechte motor běžet po dobu 5 minut, aby se zahřál. Zlepší to vytékání oleje a zajistí jeho úplnější výměnu.
2. Po 5 minutách motor zastavte. Odstraňte kryt zapalovací svíčky. Vypusťte olej odšroubováním zátky jímky. Nezapomeňte vypustit olej do nádoby s dostatečnou kapacitou. Poznámka: Motor nesmí být sklopen dozadu více než 45 stupňů.
3. Našroubujte zpět zátku jímky a nalijte do motoru nový olej. Nový olej se nalévá otvorem měrky v doporučeném množství.
4. Vraťte zpět kryt zapalovací svíčky.

Případně můžete použít čerpací sadu pro výměnu oleje.

1. Njekční stříkačkou odsajte olej plnicím otvorem. Použijte hadičku, abyste dosáhli dna jímky.
2. Přeneste vyjetý olej do nádoby.
3. Naplňte motor novým olejem SAE-30.
4. Zkontrolujte hladinu oleje měrkou.
5. Použitý olej zneškodněte ekologicky šetrným způsobem.

**Olej a čerpací sada nejsou součástí dodávky.**

## Údržba vzduchového filtru

---

Vzduchový filtr pravidelně kontrolujte a čistěte. Nedodržení této podmínky může ovlivnit výkon motoru a poškodit ho. Obr.18.

1. Před vyjmutím filtru lehce očistěte jeho okolí.
2. Vyjměte kryt.
3. Opatrně odstraňte papírový filtr (2) a zkontrolujte ho. Vyčistěte filtr měkkým kartáčkem. Pokud je filtr silně špinavý, je třeba ho vyměnit. Zajistěte, aby se do sání nedostala žádná nečistota.
4. Černý pěnový filtrační prvek (3) na pravé straně umyjte horkou mýdlovou vodou.
5. Vyždímejte vodu z filtračního prvku a nechte jej uschnout. Naneste několik kapek oleje SAE-30 na filtr a rozetřete jej rovnoměrně po povrchu. Pečlivě vytlačte jakýkoli přebytečný olej.
6. Filtr vraťte zpět. Ujistěte se, že jsou všechny díly namontovány a uzavřeny správně, jak je znázorněno na následujícím obrázku.

## Údržba zapalovací svíčky

---

- Odstraňte kryt zapalovací svíčky.
- Kartáčkem odstraňte nečistoty a nánosy okolo zapalovací svíčky.
- Vyšroubujte zapalovací svíčku.
- Zkontrolujte, že je izolace nepoškozená.
- Očistěte zapalovací svíčku drátěným kartáčkem.
- Změňte mezeru mezi elektrodami. Dávejte pozor, abyste elektrodu nepoškodili. Mezera by měla být: 0,7 – 0,8 mm.
- Vraťte zpět zapalovací svíčku. Pokud je poškozená, vyměňte ji za novou.
- Vraťte zpět kryt zapalovací svíčky.

## Skladování

---

Pokud bude stroj ukládán na delší dobu, postupujte podle následujících pokynů. Zajistí to zvýšení životnosti stroje. Půdu a nečistoty smyjte zahradní hadicí. Odstraňte z hřídele rotoru trávu atd. Číslo podvozku byste měli čistit jen vlhkým hadrem, jinak byste je mohli poškodit. Nečistěte vysokotlakým čisticím zařízením. Otřete kultivátor vlhkým hadrem, aby byly všechny povrchy čisté. Otřete povrch naolejovaným hadrem, abyste zabránili korozi. Stroj byste měli vždy ukládat na suché a čisté místo.

## Štítky

---

Na stroji jsou umístěny následující štítky Obr.19

## Řešení problémů

---

### **Motor nenastartuje:**

1. První Podívejte se na regulování plynu je nastaven správně.
2. Druhý Podívejte se na zapalovací svíčky.
3. Třetí Ujistěte se, že je čerstvým palivem v nádrži.
4. Viz samostatný motor příručka pro další řešení potíží.

### **Motor má nepravidelný motoru:**

1. První Podívejte se na regulování plynu není na Max (sytič).
2. Druhý Ujistěte se, že je čerstvým palivem v nádrži.

### **Čepele se neotáčí:**

1. První Aby žádný kámen zaseknutý mezi lopatky. Vyjměte nůž uvolnit zaseknutý kámen.
2. Druhý Ujistěte se, že kabely jsou v dobrém stavu a správně nainstalována.
3. Třetí Ověřte, že pás je v dobrém stavu a správně nainstalována.
4. Podívejte se na pás napínač je nastaven správně.

### **Čepele se nezastaví.**

1. První Vypněte motor a kontaktujte svého prodejce.

## Hluk, vibrace a opatření

---

1. První Prodlužované vystavení hluku nad úroveň 85 dB (A) je škodlivé pro váš sluch. Vždy používejte ochranu sluchu při použití stroje.
2. Druhý Jízdy při nízkých otáčkách motoru, snížení vibrací a hluku.
3. Třetí Pro snížení hluku by měl být stroj používán pouze v otevřeném prostředí.
4. Vibrace lze snížit tím, že drží kliky pevné uchopení.
5. Aby nedošlo k odhalení vnější hluk, by měl stroj být použity pouze v denní době.
6. Vždy používat přiléhavé oblečení, pevné pracovní rukavice, chrániče sluchu a boty s protiskluzovou podrážkou a ocel pláště.
7. Zbytek po dobu 30 minut každé 2 hodiny

## Technické specifikace

<b>Stroj</b>	<b>LX 450TG</b>	<b>LX 550 TG</b>	<b>LX 550B</b>
Výrobce motoru	Texas Powerline TG475	Texas Powerline TG585	B&S 650 Series
Celková šířka	60 cm	60 cm	60 cm
Celková výška	120 cm	120 cm	120 cm
Celková délka	140 cm	140 cm	140 cm
Celková Hmotnost	43 kg	45 Kg	46
Rychlost otáčení, čepule (ot./min) nahoru	91 rpm	91 rpm	91 rpm
Rychlost otáčení, čepule (ot./min) vzad	55 rpm	55 rpm	55 rpm
Pracovní šířka (cm)	58 cm	58 cm	58 cm
<b>Motor</b>	<b>TG475</b>	<b>TG585</b>	<b>B&amp;S 650</b>
typ	4 dobý, vzduchem chlazený jednoválec	4 dobý, vzduchem chlazený jednoválec	4 dobý, vzduchem chlazený jednoválec
Zdvihový objem ccm	139 cc	163 cc	190 cc
Pohonná smes	Bezolovnatý benzín	Bezolovnatý benzín	Bezolovnatý benzín
Objem benzin. nádržky	1,25 (L)	1 (L)	1,4 (L)
Olej	SAE30	SAE30	SAE30
Objem olejové nádržky	0,6 (L)	0,6 (L)	0,6 (L)
Regulační systém	zákluz	zákluz	zákluz
Zapalovací svíčky	DENSO W20EPR-U : (10011219)	DENSO W16EPR-U (10011033)	DENSO Q16PR-U : (10011004)

## Sisukord - EE

---

Sisukord.....	67
Ettevaatusabinõud .....	67
Paigaldus .....	68
Riietus.....	69
Mullafreesi kasutamine .....	69
Turvaala.....	70
Juhthoova reguleerimine.....	70
Rattakoostu / sügavuspiiraja reguleerimine .....	70
Mootori käivitamine ja seiskamine .....	71
Mullafreesi puhastamine .....	72
Õli vahetamine.....	72
Õhufiltri hooldamine .....	72
Süüteküünla hooldamine .....	72
Hoiundamine.....	73
Sildid .....	73
Veaotsing.....	73
Müra-, vibratsiooni- ning ettevaatusabinõud .....	73
Spetsifikatsioon.....	74

### Tagavaraosad

Sellele toote tagavaraosade loendi leiате meie veebilehelt

**[www.texas.dk](http://www.texas.dk)**

Suudame teid kiiremini teenindada, kui te teate artiklinumbrit.

Tagavaraosi on võimalik osta meie edasimüüjate võrgustikust.

Loodame, et naudite oma uue mullafreesi kasutamist. Oleme kindlad, et see masin täidab kõik teie ootused. Et oma uut masinat parimal moel rakendada, lugege käesolev kasutusjuhend hoolikalt läbi. Sellega väldite hilisemaid tarbetuid probleeme. Erilist tähelepanu pöörake ettevaatusabinõudele, mis on tähistatud selle märgiga:



## Ettevaatusabinõud

---

Mullafreesiga töötades täitke kõiki ettevaatusabinõusid. Enne masina käivitamist tutvuge käesoleva kasutusjuhendiga. Veenduge, et õnnetuse korral suudate kohe masina peatada ning mootori välja lülitada. Kõik mullafreesi ohutus- ja hooldusjuhendid on mõeldud teie turvalisuse kindlustamiseks.



**Ettevaatust! Pöörlevad terad**  
**Masina kasutamine järsul kallakul on ohtlik!**  
**Kasutage masinat ainult piirkondades, kus sellega saab töötada ohutult!!**







Ülekandemehhanism on tarnimisel juba õlitatud. Veenduge enne iga kasutamist, et ülekandemehhanism on korralikult õlitatud.

---



Mootor ei ole õliga eeltäidetud.

---



Mullafreesi ei tohi kasutada kasutusjuhendis kirjeldatud erinevatel eesmärkidel.

---



Kasutage ainult heakskiidetud lisatarvikuid ja tagavaraosi. Heakskiitmata osade paigaldamine võib olla ohtlik ning on seetõttu keelatud. Tootja ei võta endale vastutust õnnetuste ega muu kahju korral, mis on põhjustatud mitte-originaalvaruosade kasutamisest.

---



Enne masina esimest korda kasutamist peab masina operaatorit olema olnud instrueerinud edasimüüja või mõni teine kvalifitseeritud isik.

---



Masina kasutaja vastutab läheduses vibivate teiste inimeste ohutuse eest. Ärge kasutage masinat, kui vahetus läheduses on teisi inimesi, eriti lapsi.

---



Alaealistel ei tohi lubada masinat kasutada.

---



Masinat võib anda kasutada ainult masina tööga tuttavatele isikutele. Käesolev kasutusjuhend peab masinaga alati kaasas olema

---



Masinaga tohivad töötada ainult puhanud, terved ja heas vormis isikud. Kui töö väsitab, tuleb teha regulaarseid pause. Masinat ei tohi kasutada alkoholijoobes.

---



Tehases paigaldatud juhtseadised, näiteks juhtrauale kinnitatud sidurikaablit, ei tohi eemaldada ega katteta jätta.

---



Enne käivitamist kontrollige alati, et mutrid oleksid korralikult pingutatud.

---



Masina operaator on kohustatud tagama, et kõik masinaga koos tarnitud osad oleksid enne kasutamist masina külge kinnitatud.

---

## Paigaldus

---

### 1. Kasti sisu

- |                                   |   |
|-----------------------------------|---|
| 1. Mullafrees                     | 8. Eesmine kandehoob                              |
| 2. Tera, parem/vasak              | 9. Tera kaitse, parem/vasak                       |
| 3. Ülemine juhtraua sektsioon     | 10. Ratta puks                                    |
| 4. Alumine juhtraua sektsioonx2   | 11. Sügavuspiiraja koos splindiga                 |
| 5. Juhtraua koostu kinnitus       | 12. Ülemise juhtraua sektsiooni paigalduskomplekt |
| 6. Plastikkaitse koos klambritega | 13. Kasutusjuhend                                 |
| 7. Kaablihoidikud                 |   |

2. Joonis 1. Paigaldage rattad. Kasutage näidatud kaasasolevaid detaile.

3. Joonis 2. Paigaldage tera kaitse. Kasutage kaasasolevaid polte. NB! Vasak- ja parempoolne kaitse on erinevad.

4. Joonis 3. Paigaldage terad. Jälgige, et terade teravad servad oleksid suunatud ette. NB! Vasak- ja parempoolsed terad on erinevad.
5. Joonis 4. Paigaldage juhtraua alumine sektsioon. Kasutage kaasasolevaid kinnitusi ja polte.
6. Joonis 5. Paigaldage juhtraua ülemine sektsioon. Kasutage kaasasolevaid kinnitusi ja polte.
7. Joonis 6. Kinnitage nelja kaasasoleva klambri abil kate.
8. Joonis 7. Paigaldage kate alumise juhthoova taha, kasutades selleks veel nelja kaasasolevat klambrit.
9. Joonis 8. Paigaldage sidurihoob. NB! Veenduge, et hoob on näidatud viisil ühel joonel juhthoova alumise servaga. Kaabli läbiviik läbi ülemise plastikkaitse tuleb paigaldada hoova paremale küljele. Kaabli läbiviik läbi tagumise plastikkaitse tuleb paigaldada hoova vasakule küljele. NB! Veenduge, et hoovad on õigesti paigaldatud.
10. Joonis 9. Paigaldage gaasihoob juhtraua paremale poolele.
11. Paigaldage kaablihooldjad. Kasutage kaablite kinnitamiseks kaasasolevaid kaablihooldjaid.
12. Joonis 10. Paigaldage sügavuspiiraja. Kinnitage kaasasoleva splindiga.
13. Joonis 11. Paigaldage tagumine klamber. Kasutage kaasasolevaid mutreid ja polte. Kinnitage tarvikud, kasutades kaasasolevaid polte ja splinte.

**Täitke mootor õliga. Vaadake jaotist Õli vahetamine täpsema teabe saamiseks.**

## Riietus

---

Masinat kasutades kandke keha lähedale hoidvaid tööriideid, tugevaid töökindaid, kuulmekaitseid ja mittelibisevaid, terasninaga saapaid.



## Mullafreesi kasutamine

---



Veenduge, et masin on paigaldatud tasasele pinnale ning et tugirattad oleksid enne käivitamist langetatud.



Eemaldage enne masina kasutamist tööpiirkonnast kõik mittevajalikud esemed. Kivid, klaas, oksad ja muud sarnased esemed võivad mullafreesi rikkuda. Samuti kontrollige, et mullafreesi poldid oleks korralikult kinni.



Käivitage mootor alltoodud juhtnõõride järgi. Olge eemal masina liikuvatest osadest.



Když motor běží, nepokoušejte se nikdy pohybovat strojem jinak, než je zamýšleno pro běžné použití.

Mullafrees on mõeldud kasutamiseks kõõgiviljaaedades ja lillepeenardel. Mullafreesile saab kinnitada erinevateks töödeks mitmeid lisaseadmeid ja –tarvikuid.

Veenduge, et te olete enne masina kasutamist viinud end kurssi käesoleva juhendiga, eriti mootori käivitamist ja seiskamist puudutavate toimingutega.

Joonis 12: Juhtraua vasakul poolel asuv sidurihoob kontrollib terade liikumise suunda.

Paremal poolel asuv hoob rakendab ülekandemehhanismi.

Kui vasakul asuvat sidurihooba ei ole rakendatud, liigub mullafrees paremal asuva gaasihoova rakendamisel edasi.

Kui vasakul asuv sidurihoob on rakendatud, liigub mullafrees paremal asuva gaasihoova rakendamisel tagasi.

Enne suuna muutmist tuleb mõlemad hoovad ALATI lahti lasta. Kui sellest kinni ei peeta, võib see kahjustada ülekandemehhanismi.

Joonis 13. Musta juhtraua kasutamiseks peab juhtkang olema kõigepealt aktiveeritud. Kui kallutate juhtkangi paremale või vasakule ja aktiveerite seejärel musta juhtraua, liigub kultivaator ettepoole või tahapoole.

Olge tagurdades ettevaatlik. Enne tagurpidi liikumist on oluline puhastada piirkonda kõikidest takistustest. Ärge kunagi tagurdage kultivaatorit seinani, puuni või mõne muu kinnise takistuseni.

## **Turvaala**

---

Ärge lahkuge masina kasutamise ning mootori töötamise ajal punasega märgitud turvaalast Joonis 14. Kui tekib vajadus turvaalast lahkuda, näiteks lisatarviku kinnitamiseks, tuleb esmalt mootor seisata.

Tavaliselt on vaja sõita mullafreesiga 2-3 korda erinevatest suundadest üle töödeldava maa-ala.

Ärge freesige märga pinnast, kuna nii moodustuvad mullakamakad, mida on raske purustada.

## **Juhthoova reguleerimine**

---

Joonis 15.

Juhthoova nurka on võimalik reguleerida. Kasutage kahte käsiratast hoova seadmiseks ühte asendisse kolmest võimalikust. Transportimise ajaks saab juhthoova tagasi kallutada.

NB! Jälgige, et kaablid ei jääks kinni.

## **Rattakoostu / sügavuspiiraja reguleerimine**

---

Joonis 16.

Töötamise ajal võib tekkida vajadus tõsta rattakoostu, kuna see on ühendatud sügavuspiirajaga. Vajutage tugiratastest paremal asuvale pedaalile, et reguleerida rattakoostu/sügavuspiirajat ühele asendile kolmest võimalikust.

Sügavuspiirajat saab seadistada kolmele erinevale sügavusele. Mida sügavamale see pinnasesse ulatub, seda sügavamal töötavad freesimislabad ja seda aeglasemalt liigub masin edasi. Õige freesimissügavuse määramine vähendab oluliselt vajaminevat pingutust. Sügavuspiiraja tuleb seadistada vastavalt pinnase omadustele. Soovitame katsetada erinevate sügavustega, et näha milline neist kõige paremini sobib.

## Mootori käivitamine ja seiskamine

### **PIDAGE MEELES: kontrollige enne kasutamist alati õlitaset.**

Õlitase peab olema alati mõõtepulga min. ja maks. märgiste vahel. Kasutage alati õli SAE-30. Kasutage ainult pliivaba 95-oktaanarvuga bensiini. Ärge bensiinipaaki üle täitke.

**Hoiatus: hoidke kriipsutatud tsoonist eemale, kui käivate mootorit! Käivitage mootor alati täppidega ohutusvööndis. Vaata joonist 14A**

### **LX 450TG - LX 550 TG**

Süüde Joonis 17A

1. Täitke täitekapsel alljärgneva
2. Seadke gaasihoob maks. asendisse. Maks kasutamine ei ole kuumal mootori puhul vajalik.
3. Mootori käivitamiseks tõmmake käivitustrossist. Juhtige käivitustross alati käega tagasi mootorisse. Vajaduse korral rakendage natukene gaasihooba.

Temperatuur	Pumpamiste arv
<0° C	2-3
>0°-10° C	1-2
>10° C	0-1

Mootori seiskamine

1. Seadke gaasihoob asendisse "low" (väike) ning laske mootoril töötada umbes 30 sekundit.
2. Kui mootor on tühikäigul, seadke gaasihoob väljalülitatud asendisse.

### **LX 550B**

Süüde Joonis 17B

1. Seadke juhtraual asuv gaasihoob asendisse maks.
2. Seadke õhuklapp asendisse maks. Viige õhuklapihoob lõpuni vasakule. Õhuklappi ei ole vaja kasutada, kui mootor on kuum.
3. Mootori käivitamiseks tõmmake käivitustrossist. Juhtige käivitustross alati käega tagasi mootorisse.
4. Kui mootor on käivitatud, viige õhuklapp tagasi miinimumasendisse (lõpuni paremale). Rakendage natukene gaasihooba.

Mootori seiskamine

1. Seadke gaasihoob asendisse "low" (väike) ning laske mootoril töötada umbes 30 sekundit.
2. Kui mootor on tühikäigul, seadke gaasihoob väljalülitatud asendisse.



Kasutamise ajal võib vibratsioon kanduda edasi juhtrauda. Seetõttu soovitame me iga 2 tunni möödudes töös paus teha.

## Mullafreesi puhastamine

---

Mullafreesi peab pärast kasutamist puhastama. Kasutage mulla ja mustuse mahapesemiseks aiavoolikut. Eemaldage kogu rohi jm rootori teljelt. Kerenumbrit võib puhastada ainult niiske lapiga, et vältida selle asjatut kulumist. Vältige puhastamisel kõrgsurvepesuri kasutamist.

## Õli vahetamine

---

Esmane õlivahetus tuleb teostada esimese 5 töötunni möödudes ning edasipidi kord aastas.

1. Laske mootoril töötada õli kuumutamiseks 5 minutit. See aitab õlil paremini voolata ning võimaldab välja vahetada võimalikult palju õli.
2. 5 minuti möödudes seisake mootor. Eemaldage süüteküünlakork. Keerake karteri põhjast kork lahti ning laske õlil välja voolata. Pidage meeles lasta õlil välja voolata piisava mahutavusega anumasse.  
**NB!** Mootorit ei tohi kallutada tahapoole rohkem kui 45 kraadi.
3. Keerake karteri põhjas asuv kork uuesti kinni ning valage mootorisse uus õli. Võtke õli sissevalamise ajaks välja õlivarras ning valage mootorisse ettenähtud kogus õli.
4. Paigaldage süüteküünlakork tagasi.

Teise võimalusena kasutage õlivahetuspumba komplekti.

1. Imege õli süstla abil õli juurdevalamisava kaudu üles. Kasutage karterini jõudmiseks voolikut.
2. Teisaldage kasutatud õli anumasse.
3. Täitke mootor uue SAE-30 õliga.
4. Kontrollige õlivarrast kasutades õli taset.

**Pidage meeles loovutada kasutatud õli keskkonnasõbralikult.  
Õli ja õlipumba komplekt ei ole masinaga kaasas.**

## Õhufiltri hooldamine

---

Kontrollige ja puhastage õhufiltrit regulaarselt. Nii mitte tehes võib see mõjutada mootori tööd ning kahjustada seda. Joonis 18.

1. Enne eemaldamist puhastage kergelt õhufiltri ümbert.
2. Tõmmake kate ettevaatlikult ära.
3. Võtke ettevaatlikult välja paberfilter ning uurige seda. Puhastage filter pehme harjaga. Kui filter on väga määrduud, tuleb see välja vahetada. Jälgige, et mustus ei satuks sisselaskeavasse.
4. Peske paremal pool asuvat musta vahtelementi kuuma seebiveega.
5. Pigistage vesi elemendist välja ning laske sel kuivada. Tilgutage mõni tilk SAE-30 õli filtrile ning määrige see ühtlaselt üle terve pinna. Vajutage liigne õli ettevaatlikult välja.
6. Paigaldage element tagasi. Veenduge, et kõik detailid pannakse kokku ja suletakse õigesti alljärgnevale pildi järgi.

## Süüteküünla hooldamine

---

- Eemaldage süüteküünlakork.
- Harjake süüteküünal puhtaks võimalikust mustusest ja settest.

- Keerake süüteküünal süüteküünlavõtmeega lahti.
- Kontrollige, kas isolatsioon on terve.
- Puhastage süüteküünal traatharjaga.
- Mõõtke elektroodi kontaktivahet. Vältige elektroodi vigastamist. Vahe peaks olema: 0,7–0,8 mm.
- Paigaldage süüteküünal tagasi. Kui süüteküünal on vigastatud, asendage see uuega.
- 8.Paigaldage süüteküünlakork tagasi.

## Hoiundamine

---

Kui te masinat tõenäoliselt pikema aja jooksul ei kasuta, järgige allpool toodud juhtnööre. Nii tehes tagate masina pikema tööea.

Kasutage mulla ja mustuse mahapesemiseks aiavoolikut. Eemaldage kogu rohi jm rootori teljelt. Kerenumbrit võib puhastada ainult niiske lapiga, et vältida selle asjatut kulumist.

Vältige puhastamisel kõrgsurvepesuri kasutamist.

Pühkige mullafreesi niiske lapiga, nii et kõik pinnad oleksid puhtad. Roostetamise vältimiseks pühkige pinnad õlise lapiga.

Hoidke masinat alati kuivas ja puhtas kohas.

## Sildid

---

Masinal asuvad järgmised sildid Joonis 19.

## Veotsing

---

### Mootor ei käivitu

1. Kontrollige, kas kütuse juhtimine on õigesti seadistatud.
2. Kontrollige süüteküünalt.
3. Kontrollige, kas paagis on värsket kütust.
4. Täiendavate tõrgete tuvastamiseks vaadake palun eraldi mootori kasutusjuhendit.

### Mootor ei tööta ühtlaselt

1. Veenduge, et gaasihoob ei oleks seatud maks. asendisse.
2. Kontrollige, kas paagis on värsket kütust.

### Terad ei pöörle

1. Kontrollige, kas terade vahele ei ole jäänud kinni kive.  
Kivide eemaldamiseks võtke terad ära.
2. Kontrollige, kas kaablid on heas töökorras ning õigesti paigaldatud.
3. Kontrollige, kas rihm on heas töökorras ning korralikult paigaldatud.
4. Veenduge, et rihma pinguti on õigesti reguleeritud.

### Terad ei seisku

1. Seisake mootor ning võtke ühendust oma edasimüüjaga.

## Müra-, vibratsiooni- ning ettevaatusabinõud

---

1. Pikaajaline viibimine üle 85 dB(A) mürataseme juures on tervisele kahjulik. Kasutage masina kasutamisel alati kuulmiskaitsevahendeid.
2. Vibratsiooni- ja mürataseme vähendamiseks vähendage mootori töötamise kiirust.
3. Mürataseme edasiseks vähendamiseks kasutage masinat ainult avatud keskkonnas.
4. Vibratsiooni on võimalik täiendavalt vähendada, hoides juhthoovast tugevalt kinni.

5. Teiste häirimise vältimiseks kasutage masinat ainult päevasel ajal.
6. Kandke alati keha lähedale hoidvaid tööriideid, tugevaid töökindaid, kuulmekaitseid ja mittelibisevaid terasninaga saapaid.
7. Tehke iga 2 töötunni möödudes 30-minutiline puhkepaus.

## Spetsifikatsioon

Masin	LX 450TG	LX 550 TG	LX 550B
Mootori mudel	Texas Powerline TG475	Texas Powerline TG585	B&S 650 Series
üldLaius	60 cm	60 cm	60 cm
Kõrgus	120 cm	120 cm	120 cm
üldpikkus	140 cm	140 cm	140 cm
kogukaal	43 kg	45 Kg	46
Tera pöörlemiskiirus (edasi)	91 p/min	91 p/min	91 p/min
Tera pöörlemiskiirus (tagasi)	55 p/min	55 p/min	55 p/min
Töötamislaius	53 cm	53 cm	53 cm
Mootor	TG475	TG585	B&S 650
Tüüp	4-taktiline, õhkjahutusega OHV, 1 silinder, bensiin	4-taktiline, õhkjahutusega OHV, 1 silinder, bensiin	4-taktiline, õhkjahutusega OHV, 1 silinder, bensiin
Töömaht	139 cc	163 cc	190 cc
Kütus	Pliivaba bensiin	Pliivaba bensiin	Pliivaba bensiin
Kütusepaagi maht	1,25 (L)	1 (L)	1,4 (L)
Määrdeõli	SAE30	SAE30	SAE30
Määrdeõlikogus	0,6 (L)	0,6 (L)	0,6 (L)
Käivitussüsteem	Tagasitõmme	Tagasitõmme	Tagasitõmme
Süüteküünal	DENSO W20EPR-U : (10011219)	DENSO W16EPR-U (10011033)	DENSO Q16PR-U : (10011004)

## Saturs - LV

---

Saturs .....	75
Drošības norādes .....	75
Montāža .....	76
Apģērbs .....	77
Augsnes frēzes lietošana .....	77
Drošības zona .....	78
Roktura regulēšana .....	78
Riteņu mezgla regulēšana/dziļuma regulēšanas sliece .....	78
Motora iedarbināšana un izslēgšana .....	79
Augsnes frēzes tīrīšana .....	79
Eļļas maiņa .....	80
Gaisa filtra apkope .....	80
Aizdedzes sveces apkope .....	80
Glabāšana .....	81
Uzlīmes .....	81
Traucējummeklēšana .....	81
Troksnis, vibrācija un drošības pasākumi .....	81
Specifikācijas .....	82

### Rezerves daļas

Šī ražojuma rezerves daļu sarakstu var atrast mūsu tīmekļa vietnē. [www.texas.dk](http://www.texas.dk) Mēs varam sniegt jums pakalpojumu ātrāk, ja jums ir zināms pozīcijas numurs. Jūs varat iegādāties rezerves daļas mūsu izplatītāju tīklā. Apmeklējiet mūsu tīmekļa vietni, lai atrastu sev vajadzīgāko.

Mēs ceram, ka jūs ar prieku izmantosiet savu jauno augsnes frēzi. Esam pārliecināti, ka šī mašīna atbildīs visām jūsu vēlmēm. Lai gūtu no savas mašīnas pēc iespējas vairāk, lūdzu, rūpīgi izlasiet šo lietotāja rokasgrāmatu. Tādējādi jūs vēlāk pasargāsiet sevi no nevajadzīgām problēmām. Lūdzu, pievērsiet īpašu uzmanību drošības norādēm, ko apzīmē šis simbols:



### Drošības norādes

---

Drošības norādes jāievēro visu augsnes frēzes izmantošanas laiku. Iepazīstieties ar šīm instrukcijām pirms mašīnas izmantošanas. Pārliecinieties, ka nelaimes gadījuma laikā varat nekavējoties apturēt šo mašīnu un izslēgt motoru. Visas sniegtās drošības un apkopes instrukcijas par augsnes frēzi ir paredzētas jūsu drošībai.



**Uzmanību! Rotējoši asmeņi.**  
**Mašīnu izmantot stāvās nogāzēs ir bīstami!**  
**Lietojiet mašīnu tikai tādās zonās, kurās ar to var droši strādāt!**







Mehānismi tiek piegādāti iepriekš ieeļļoti. Tomēr pirms katras lietošanas pārliecinieties, ka tie ir labi ieeļļoti. .



Motors nav iepriekš uzpildīts ar eļļu.



Augsnes frēzi nedrīkst izmantot citam mērķim, kā tikai šajā lietotāja rokasgrāmatā paredzētajam.



Izmantojiet tikai pilnvarota piegādātāja piederumus un rezerves daļas. Nepilnvarota piegādātāja daļas uzstādīt var būt bīstami, tādēļ to darīt ir aizliegts. Ražotājs atsakās no jebkādas atbildības par nelaimes gadījumiem vai citiem bojājumiem, kas radušies neoriģinālo rezerves daļu uzstādīšanas dēļ.



Pirms sākt lietot mašīnu, tās operatoram ir jāsaņem instrukcijas par tās izmantošanu no mašīnas izplatītāja vai citas kvalificētas personas.



Mašīnas operators ir atbildīgs par citu darbā iesaistīto cilvēku drošību. Nekad neizmantojiet mašīnu citu cilvēku, it īpaši bērnu, vai dzīvnieku tuvumā.



Mašīnas lietošanā mazāk svarīgi apstākļi nav pieļaujami..



Mašīnu var uzticēt tikai tām personām, kuras zina, kā to lietot. Šī lietotāja rokasgrāmata visu laiku jāglabā kopā ar mašīnu.



Mašīnu drīkst lietot tikai personas, kuras ir atpūtušās, veselās un ir piemērotas šim darbam. Ja darbs ir nogurdinošs, jābūt regulāriem pārtraukumiem. Neizmantojiet mašīnu, atrodoties alkohola ietekmē.



Tādas rūpnīcā uzstādītās vadības ierīces kā, piemēram, sajūga trosi, nedrīkst noņemt vai pārveidot.



Pirms iedarbināšanas vienmēr pārbaudiet, vai uzgriežņi ir pareizi pievilkti.



Mašīnas operators ir atbildīgs par to, lai pirms izmantošanas būtu uzstādītas visas piegādātās daļas

## Montāža

### 1. Lepkojuma saturs

- |   |   |
|---|---|
| 1. Augsnes frēze                          | 9. Asmens aizsargs, labais/kreisais                 |
| 2. Asmens, labais/kreisais                | 10. Riteņu bukses                                   |
| 3. Roktura augšējā daļa                   | 11. Dziļuma regulēšanas slieces atplešamā šķelttapa |
| 4. Roktura apakšējā daļa x2               | 12. Augšējās roktura daļas montāžas komplekts       |
| 5. Roktura mezgla stiprinājums            | 13. Lietotāja rokasgrāmata                          |
| 6. Plastmasas aizsarga izplešamās spaiļes |   |
| 7. Trošu turētāji                         |   |
| 8. Priekšējais pārnēsājamais rokturis     |   |

2. Attēls 1. Piestipriniet riteņus. Izmantojiet attēlā parādītās detaļas.

3. Attēls 2. Uzstādiet asmeņu aizsargus. Izmantojiet piegādātās skrūves. NB: kreisās un labās puses aizsargi ir atšķirīgi.

4. Attēls 3. Uzstādiet asmeņus. Raugieties, lai asmeņu asās malas būtu vērstas uz priekšu.NB: kreisās un labās puses asmeņi ir atšķirīgi.
5. Attēls 4. Uzstādiet roktura apakšējo daļu.Izmantojiet piegādātās montāžas detaļas un skrūves.
6. Attēls 5. Uzstādiet roktura augšējo daļu.Izmantojiet attēlā redzamo montāžas komplektu.
7. Attēls 6. Uzstādiet pārsegu, izmantojot četras piegādātās spaiļes.
8. Attēls 7. Uzstādiet pārsegu aiz apakšējā roktura, izmantojot četras piegādātās spaiļes.
9. Attēls 8. Uzstādiet sajūga sviru.NB: raugieties, lai svira būtu vienā augstumā ar roktura apakšējo malu, kā parādīts attēlā. Trose caur augšējo plastmasas aizsargu jāuzstāda no sviras labās puses.Trose caur aizmugurējo plastmasas aizsargu jāuzstāda no sviras kreisās puses. NB: raugieties, lai sviras būtu uzstādītas pareizi.
- 10.Attēls 9. Uzstādiet droseles sviru roktura labajā pusē.
- 11.Uzstādiet troses turētājus.Lai nostiprinātu troses, izmantojiet piegādātos trošu turētājus.
- 12.Attēls 10. Uzstādiet dziļuma regulēšanas slieci.Nostipriniet ar piegādāto šķelttapu.
- 13.Attēls 11. Uzstādiet aizmugurējo kronšteinu.Izmantojiet piegādātos uzgriežņus un skrūves. Nostipriniet pievienotos piederumus, izmantojot piegādātās skrūves un šķelttapas.

**Uzpildiet motoru ar eļļu.Plašākai informācijai skatiet sadaļu Eļļas maiņa.**

## Apģērbs

---

Strādājot ar mašīnu, valkājiet cieši pieguļošu darba apģērbu, izturīgus cimdus, ausu aizsargus un neslīdošus apavus ar tērauda purngaliem.



## Augsnes frēzes lietošana

---



Raugieties, lai pirms iedarbināšanas mašīna ar nolaistiem atbalsta riteņiem būtu novietota uz līdzenas virsmas.



Pirms mašīnas izmantošanas noņemiet no darba zonas visus liekos priekšmetus. Akmeņi, stikli, zari un tamlīdzīgi priekšmeti var sabojāt augsnes frēzi. Pārbaudiet arī, vai visas augsnes frēzes skrūves ir pievilktas. .



Iedarbiniet motoru, kā aprakstīts turpmākajos norādījumos. Nostāieties atstātus no mašīnas kustīgajām daļām.



Kad darbojas motors, nekad nemēģiniet izkustināt mašīnu citādi, kā vien paredzēts parastā lietošanā.

Augsnes frēzei var uzstādīt arī piederumus dažādiem mērķiem.

Rūpējieties, lai pirms mašīnas lietošanas jūs būtu iepazinies ar šīm instrukcijām, it īpaši ar motora iedarbināšanas un apturēšanas procedūru.

Attēls 12: Sajūga svira roktura kreisajā pusē vada asmeņu griešanās virzienu. Svira labajā pusē pieslēdz reduktoru. Ja sajūga svira kreisajā pusē nav ieslēgta, augšnes frēze virzās uz priekšu, kad droseles svira labajā pusē ir ieslēgta.

Kad sajūga svira kreisajā pusē ir ieslēgta, augšnes frēze virzās atpakaļgaitā, kad droseles svira labajā pusē ir ieslēgta.

Pirms virziena maiņas VIENMĒR atļaidiet abas sviras. To nedarot, var sabojāt reduktoru.

Attēls 13: Black stūres sviru vispirms jāaktivizē lietošanai. Ja jūs noliekt kursorsviru pa kreisi vai pa labi un tad pāriet uz melnu rokturi, kultivators virzās uz priekšu vai atpakaļ.

Esi uzmanīgs, braucot atpakaļgaitā. Pirms reversās kustības ir svarīgi, lai attīrītu jomā visus šķēršļus. Nekad reverse kultivatoru pie sienas, koka vai cita šķēršļa slēgta.

## **Drošības zona**

---

Kamēr strādājat ar mašīnu un darbojas tās motors, neatstājiet ar sarkano apli apzīmēto drošības zonu Attēls 14. Ja ir jāiziet ārpus drošības zonas, piemēram, lai pievienotu piederumus, vispirms izslēdziet motoru.

Parasti apstrādājamās zemes sektorā augšnes frēze ir jāvada 2–3 reizes dažādos virzienos. Neapstrādājiet ļoti slapju augsni, jo veidosies zemes pikas, kuras būs grūti apvērst uz augšu.

## **Roktura regulēšana**

---

Attēls 15.

Roktura leņķi var regulēt. Lai iestatītu vienu no 3 pieejamajām pozīcijām, izmantojiet divus rokratus. Transportēšanas laikā rokturi var apgriezt uz priekšu. NB: raugieties, lai neiespiestu troses.

## **Riteņu mezgla regulēšana/dziļuma regulēšanas sliece**

---

Attēls 16.

Darba laikā, iespējams, vajadzēs uz augšu pacelt riteņu mezglu, kas pievienots dziļuma regulēšanas sliecei. Lai noregulētu riteņu mezglu/dziļuma regulēšanas slieci vienā no 3 pieejamajām pozīcijām, nospiediet pedāli pa labi no balsta riteņiem.

Dziļuma regulēšanas sliecei var iestatīt 3 dažādus dziļumus. Jo dziļāk tā iespiedīsies augsnē, jo dziļāk strādās asmeņi, kas palēninās mašīnas virzību uz priekšu. Pareizi iestatot augšnes frēzēšanas dziļumu, ievērojami samazinās pieliktās pūles. Dziļuma regulēšanas sliece vienmēr ir jānoregulē, piemērojoties zemes apstākļiem. Lai pārlicinātos, kādā dziļumā darbs veicas labāk, mēs iesakām izmēģināt dažādus dziļumus.

## Motora iedarbināšana un izslēgšana

---

### **ATCERIETIES: pirms iedarbināšanas vienmēr pārbaudiet eļļas līmeni.**

Eļļas līmenim ir jābūt starp „min.” un „max.” atzīmēm uz mērstieņa. Vienmēr izmantojiet SAE-30 kategorijas eļļu. Izmantojiet tikai bezsvina benzīnu ar 95. oktānskaitli. Nekad nepārpildiet benzīna tvertni.

**Brīdinājums: Dzinēja iedarbināšanas laikā stāviet ārpus svītrotās zonas! Darbinot dzinēju, vienmēr stāviet punktotajā drošības zonā Skat. 14A att.**

### **LX 450TG - LX 550TG**

Sākums Attēls 17A

1. Sūknējiet degvielas uzsūknētāju, kā norādīts tabulā.
2. Lestatiet droseles vadību maks. pozīcijā. Maks nav nepieciešams, ja motors ir karsts.
3. Lai iedarbinātu motoru, pavelciet startera auklu.

Temperatuur	Pumpamiste arv
<0° C	2-3
>0°-10° C	1-2
>10° C	0-1

Startera auklu vienmēr ievirziet atpakaļ motorā ar roku. Ja nepieciešams, darbiniet droseli tikai nedaudz.

Motora izslēgšana

1. Lestatiet droseles vadību „zemā” pozīcijā un ļaujiet motoram darboties apm. 30 sekundes.
2. Kamēr motors darbojas tukšgaitā, iestatiet droseles vadību pilnīgas apturēšanas pozīcijā.

### **LX 550B**

Sākums Attēls 17B

1. Lestatiet droseles vadību uz roktura (gaisa vārsts) maks. pozīcijā.
2. Novietojiet gaisa vārstu maks. pozīcijā. Pabīdiet gaisa vārsta sviru pilnībā pa kreisi. Gaisa vārsts nav nepieciešams, ja motors ir karsts.
3. Lai iedarbinātu motoru, pavelciet startera auklu. Startera auklu vienmēr ievirziet atpakaļ motorā ar roku.
4. Kad motors ir iedarbināts, iestatiet gaisa vārstu minimālajā pozīcijā (pilnībā pa labi), darbiniet droseli nedaudz.

Motora izslēgšana

1. Lestatiet droseles vadību „zemā” pozīcijā un ļaujiet motoram darboties apm. 30 sekundes.
2. Kamēr motors darbojas tukšgaitā, iestatiet droseles vadību pilnīgas apturēšanas pozīcijā.



Darba laikā vibrācijas var sasniegt roktura augšpusi. Tādēļ mēs iesakām ik pēc 2 stundām ievērot pārtraukumu..

## Augsnes frēzes tīrīšana

---

Pēc lietošanas augsnes frēze ir jātīra. Lai noskalotu zemi un netīrumus, izmantojiet dārza šļūteni. Novāciet zāli u. c. no rotora vārpstas. Lai izvairītos no nodilšanas, šasijas numurs ir jātīra tikai ar mitru drānu. Tīrīšanas laikā izvairieties izmantot augstspiediena mazgātāju.

## **Eļļas maiņa**

---

Eļļa sākotnēji ir jāmaina pēc 5 darba stundām, bet pēc tam – reizi gadā.

1. Lai eļļa uzsiltu, ļaujiet motoram darboties 5 minūtes. Tādējādi eļļa iztek daudz vieglāk, kā arī eļļas maiņa ir pilnīgāka.
2. Pēc 5 minūtēm izslēdziet motoru. Noņemiet aizdedzes sveces uzgali. Izteciet eļļu, atskrūvējot noteces aizgriezni. Atcerieties, ka eļļa jāizteicina atbilstoša tilpuma tvertnē. NB: motoru nedrīkst sasvērt uz aizmuguri vairāk kā par 45 grādiem.
3. Ieskrūvējiet atpakaļ noteces aizgriezni un ielejiet motorā jaunu eļļu. To darot, izņemiet mērstieni un ielejiet ieteikto eļļas daudzumu.
4. Uzstādiet atpakaļ aizdedzes sveces uzgali.

Kā alternatīvu izmantojiet eļļas maiņas sūkņa komplektu.

1. Lzsūciet eļļu caur eļļas uzpildes atveri, izmantojot šļirci. Lai sasniegtu kartera apakšdaļu, izmantojiet šļūteni.
2. Lepildiet izstrādāto eļļu tvertnē.
3. Uzpildiet dzinēju ar jaunu SAE-30 kategorijas eļļu.
4. Pārbaudiet eļļas līmeni, izmantojot mērstieni.

**Atcerieties, ka izstrādātā eļļa jālikvidē ekoloģiski nekaitīgā veidā.  
Eļļa un eļļas izsūkņšanas komplekts nav iekļauts.**

## **Gaisa filtra apkope**

---

Regulāri pārbaudiet un tīriet gaisa filtru. To nedarot, tiks ietekmēta motora veiktspēja, kā arī iespējams sabojāt motoru. Attēls 18

1. Pirms gaisa filtra noņemšanas viegli notīriet zonu ap to.
2. Nospiediet uz leju uzmanīgi noceliet vāku.
3. Uzmanīgi izņemiet papīra filtru un apskatiet to. Tīriet filtru ar mīkstu suku. Ja filtrs ir ļoti netīrs, tas ir jāmaina. Raugieties, lai ieplūdes atverē neiekļūtu nekādi netīrumi.
4. Melno putuplasta elementu labajā pusē izmazgājiet ar karstu ziepjūdeni.
5. Izspiediet ūdeni no elementa un ļaujiet tam izžūt. Uzplūdiet uz filtra dažus pilienus SAE-30 kategorijas eļļas un vienmērīgi ieziediet pa visu virsmu. Uzmanīgi izspiediet ārā eļļas pārpalikumus.
6. Uzstādiet elementu atpakaļ. Raugieties, lai visas daļas atpakaļ uzstādītu un aizvērtu pareizi, kā parādīts redzamajā attēlā.

## **Aizdedzes sveces apkope**

---

- Noņemiet aizdedzes sveces uzgali.
- No aizdedzes sveces ar suku notīriet visus netīrumus un uzdegumus.
- Ar svečatslēgu atskrūvējiet aizdedzes sveci.
- Pārbaudiet, vai nav bojāts izolators.
- Tīriet aizdedzes sveci, izmantojot stieplu suku.
- Izmēriet elektrodu atstarpi. Nesabojājiet elektrodu. Atstarpei jābūt: 0,7–0,8 mm.
- Uzstādiet atpakaļ aizdedzes sveci. Ja tā ir bojāta, nomainiet to ar jaunu.
- Uzstādiet atpakaļ aizdedzes sveces uzgali.

## **Glabāšana**

---

Ja mašīnu ir paredzēts glabāt ilgu laiku nelietojot, ievērojiet tālāk aprakstītās instrukcijas. Tādējādi nodrošināsiet mašīnai ilgāku kalpošanas laiku. Lai noskalotu zemi un netīrumus, izmantojiet dārza šļūteni. Novāciet zāli u. c. no rotora vārpstas. Lai izvairītos no nodilšanas, šasijas numurs ir jātīra tikai ar mitru drānu. Tīrīšanas laikā izvairieties izmantot augstspiediena mazgātāju. Noslaukiet augsnes frēzi ar mitru drānu tā, lai visas virsmas būtu tīras. Lai novērstu rūsēšanu, noslaukiet visas virsmas ar eļļainu drānu. Mašīnu vienmēr glabājiet sausā, tīrā vietā.

## **Uzlīmes**

---

Uz mašīnas ir šādas uzlīmes Attēls 19.

## **Traucējummeklēšana**

---

### **Motoru nevar iedarbināt**

1. Pārbaudiet, vai degvielas sistēma ir iestatīta pareizi
2. Pārbaudiet aizdedzes sveci.
3. Pārbaudiet, vai tvertnē ir svaigs benzīns.
4. Turpmākai traucējummeklēšanai skatiet atsevišķas motora instrukcijas.

### **Motors nedarbojas vienmērīgi**

1. Pārliedzinieties, vai droseles vadība ir iestatīta uz maks.
2. Pārbaudiet, vai tvertnē ir svaiga degviela.

### **Asmeņi negriežas**

1. Pārbaudiet, vai starp asmeņiem nav iestrēgušu akmeņu. Izvāciet jebkādus akmeņus, noņemot asmeņus.
2. Pārbaudiet, vai troses ir labā darba kārtībā un vai tās ir pareizi uzstādītas.
3. Pārbaudiet, vai sikсна ir labā darba kārtībā un vai tā ir pareizi uzstādīta.
4. Pārliedzinieties, ka siksnas spriegotājs ir noregulēts pareizi.

Asmeņi neapstājas Izslēdziet motoru un sazinieties ar izplatītāju.

## **Troksnis, vibrācija un drošības pasākumi**

---

1. Ilgstoša trokšņa emisija, kas pārsniedz 85 dB (A) līmeni, ir kaitīga. Vienmēr, strādājot ar mašīnu, izmantojiet ausu aizsargus.
2. Lai samazinātu vibrācijas un troksni, samaziniet motora apgriezienus.
3. Lai turpmāk samazinātu troksni, izmantojiet mašīnu tikai atklātā vidē.
4. Vibrācijas var samazināt, cieši turot rokturi.
5. Lai izvairītos traucēt citus, mašīna jāizmanto tikai pa dienu.
6. Vienmēr valkājiet cieši pieguļošu darba apģērbu, izturīgus cimdus, ausu aizsargus un neslīdošus apavus ar tērauda purngaliem.
7. Ik pēc 2 darba stundām ievērojiet 30 minūšu ilgu pārtraukumu.

## Specifikācijas

<b>Mašīna</b>	<b>LX 450TG</b>	<b>LX 550 TG</b>	<b>LX 550B</b>
Motora modelis	Texas Powerline TG475	Texas Powerline TG585	B&S 650 Series
Kopējais platums	60 cm	60 cm	60 cm
Augstums	120 cm	120 cm	120 cm
Kopējais garums	140 cm	140 cm	140 cm
Kopējais svars	43 kg	45 Kg	46
Asmeņu ātrums (turpgaita)	91 p/min	91 p/min	91 p/min
Asmeņu ātrums (atpakaļgaita)	55 p/min	55 p/min	55 p/min
Darba platums	58 cm	58 cm	58 cm
<b>Tips</b>	<b>TG475</b>	<b>TG585</b>	<b>B&amp;S 650</b>
Tips	4 taktu, gaisa dzesēšanas OHV, 1 cilindra, benzīna	4 taktu, gaisa dzesēšanas OHV, 1 cilindra, benzīna	4 taktu, gaisa dzesēšanas OHV, 1 cilindra, benzīna
Darba tilpums	139 cc	163 cc	190 cc
Degviela	Bezsvina benzīns	Bezsvina benzīns	Bezsvina benzīns
Degvielas tilpums	1,25 (L)	1 (L)	1,4 (L)
Eļļa	SAE30	SAE30	SAE30
Eļļas tilpums	0,6 (L)	0,6 (L)	0,6 (L)
Iedarbināšanas sistēma	Rokas	Rokas	Rokas
Aizdedzes svece	DENSO W20EPR-U : (10011219)	DENSO W16EPR-U (10011033)	DENSO Q16PR-U : (10011004)

## Vsebina - SLO

---

Vsebina.....	83
Varnostni ukrepi.....	83
Sestavljanje .....	84
Oblačila.....	85
Upravljanje prekopalnika.....	86
Varnostno območje.....	86
Prilagajanje ročaja .....	87
Prilagajanje sklopa s kolesi / globinskega drsala .....	87
Zagon in zaustavljanje motorja .....	87
Vzdrževanje svečke .....	88
Skladiščenje.....	88
Nalepke.....	88
Odpravljanje težav .....	88
Ukrepi proti hrupu, vibracijam in varnostni ukrepi .....	89
Specifikacije.....	89

### Rezervni deli

Seznam rezervnih delov za ta izdelek je na naši spletni strani  
**www.texas.dk**

Če poznate številko dela, vam lahko hitreje ustrežemo.

Rezervne dele lahko kupite pri naših zastopnikih.

Obiščite našo spletno stran, da boste našli vam najbližjega.

Upamo, da boste uživali med uporabo svojega novega prekopalnika. Prepričani smo, da bo ta naprava izpolnila vsa vaša pričakovanja. Da bi iz nove naprave izvlekli kar največ, prosimo, da skrbno preberete uporabniška navodila. Tako si boste pozneje prihranili težave. Še posebej pazite na varnostne ukrepe, ki so označeni s to oznako.

## Varnostni ukrepi

---

Varnostne ukrepe morate pri uporabi prekopalnika spoštovati v celoti. Preden zaženete napravo, se seznanite z uporabniškimi navodili. Prepričajte se, da lahko takoj zaustavite napravo in izključite motor, če bi prišlo do nesreče. Vsa varnostna in vzdrževalna navodila za prekopalnik so namenjena za to, da zagotovijo vašo varnost.



**Pozor! Vrtljiva rezila**  
**Uporaba naprave na strmih pobočjih je nevarna!**  
**Napravo uporabljajte le na območjih, kjer jo je varno uporabljati!**







Zobniki so dobavljeni prednamazani. Vendar se pred vsako uporabo prepričajte, da so dobro podmazani.

---



Motor ni vnaprej napolnjen z oljem.

---



Prekopalnika ne smete uporabljati za druge namene kot za tiste, ki so opisani v tem uporabniškem priročniku.

---



Uporabljajte le odobrene dodatke in rezervne dele. Nameščanje neodobrenih delov je lahko nevarno in zato ni dovoljeno. Proizvajalec se odreka vseh odgovornosti za primer nesreče ali druge škode, ki jo povzročijo nameščeni neoriginalni deli.

---



Preden napravo prvič uporabi, mora prodajalec ali druga pooblaščen oseb uporabnika poučiti o tem, kako jo uporabljati

---



Oseba, ki uporablja napravo, je odgovorna za varnost ljudi v njeni bližini. Nikoli ne uporabljajte naprave, ko so v bližini drugi ljudje, še posebej otroci, ali živali. .

---



Mladolletne osebe ne smejo uporabljati naprave.

---



Napravo smete posojati le ljudem, ki jo znajo uporabljati. Napravi naj bo vedno priložen uporabniški priročnik.

---



Napravo smejo uporabljati le spočite, zdrave osebe s primerno telesno kondicijo. Če vas delo utruji, poskrbite za dovolj pogoste počitke. Naprave ne uporabljajte, če ste pod vplivom alkohola.

---



Tovarniško nameščenih krmilnih naprav, na primer na ročaju nameščenega kabla sklopke, ne smete odstraniti ali razgaliti.

---



Pred zagonom naprave se vedno prepričajte, da so matice pravilno prвите

---



Uporabnik naprave se mora prepričati, da so vsi dobavljeni deli nameščeni pred uporabo

---

## Sestavljanje

---

### 1. Vsebina škatle

- |                                 |   |
|---------------------------------|---|
| 1. Prekopalnik                  | 8. Sprednja nosilna ročica                      |
| 2. Rezilo, desno/levo           | 9. Ščitnik rezila, desni/levi                   |
| 3. Del z zgornjo ročico         | 10. Puša kolesa                                 |
| 4. Del s spodnjo ročico x2      | 11. Globinsko drsalo z razcepko                 |
| 5. Nameščanje sestava z ročico  | 12. Komplet za nameščanje dela z zgornjo ročico |
| 6. Plastični ščitnik s sponkami | 13. Uporabniški priročnik                       |
| 7. Držala kabla                 |   |

2. Sl. 1. Pritrdite kolesa. Uporabite prikazane dele.

3. Sl. 2. Namestite ščitnika koles. Uporabite priložene vijake. Pozor: Levi in desni ščitnik se razlikujeta.

4. Sl. 3. Namestite rezila. Pazite, da bodo ostri robovi rezil obrnjeni naprej. Pozor: Levo in desno rezilo se razlikujeta.
5. Sl. 4. Namestite del s spodnjo ročico. Uporabite priložene nosilce in vijake.
6. Sl. 5. Namestite del z zgornjo ročico. Uporabite priloženi komplet za sestavljanje, kot je prikazano.
7. Sl. 6. Namestite pokrov s štirimi od priloženih sponk.
8. Sl. 7. Namestite pokrov za spodnjo ročico in pri tem uporabite še štiri priložene sponke.
9. Sl. 8. Namestite vzvod sklopke. Pozor: Zagotovite, da je vzvod poravnan s spodnjim robom ročice, kot je prikazano. Kabel, ki poteka skozi zgornje plastično varovalo, mora biti nameščen na desno stran vzvoda. Kabel, ki poteka skozi zadnje plastično varovalo, mora biti nameščen na levo stran vzvoda. Pozor: Prepričajte se, da so vzvodi pravilno nameščeni.
10. Sl. 9. Namestite vzvod plina na desno stran ročaja.
11. Namestite držala kabla. Uporabite priložena držala kabla, da bodo kabli varno pritrjeni.
12. Sl. 10. Namestite globinsko drsalo. Zavarujte jo s priloženo razcepko.
13. Sl. 11. Namestite zadnji nosilec. Uporabite priložene matice in vijake. Pritrdite priložene dodatke s priloženimi vijaki in razcepkami.

**V motor nalijte olje. Glejte poglavje Menjava olja za več podrobnosti.**

## **Oblačila**

---

Ko uporabljate napravo, nosite tesno prilegajoča se oblačila, delavske rokavice, ščitnike za ušesa in nedrseče škornje z ojačanimi konicami.



## Upravljanje prekopalnika

---



Zagotovite, da je pred zagonom naprava na ravni površini in da so podporna kolesa spuščena



Pred uporabo naprave odstranite vse tujke z delovnega območja. Kamenje, steklo, veje in podobno lahko prekopalnik poškodujejo. Preverite tudi, ali so vsi vijaki na prekopalniku zategnjeni.



Zaženite motor v skladu s spodnjimi navodili. Pazite, da ne boste v dosegu gibljivih delov naprave..



Naprave nikoli ne poskušajte premikati tako, da premikanje ne bo v skladu z običajno uporabo med delovanjem motorja.

Prekopalnik je načrtovan za uporabo v zelenjavnih vrtovih in na rožnih gredicah. Prekopalnik je mogoče opremiti tudi z različnimi dodatki za druga opravila.

Prepričajte se, da poznate navodila, preden začnete uporabljati napravo, še posebej postopke za zagon in zaustavitev motorja.

Sl. 12. Vzvod sklopke na levi strani ročaja krmili smer vrtenja rezila. Vzvod na desni strani krmili menjalnik. Če vzvod sklopke na levi strani ni pritisnjen, se bo prekopalnik pomikal naprej, ko je aktiviran vzvod plina na desni strani.

Če je vzvod sklopke na levi strani pritisnjen, se bo prekopalnik pomikal nazaj, ko je aktiviran vzvod plina na desni strani. VEDNO spustite oba vzvoda, preden zamenjate smer. Če tega ne boste naredili, lahko poškodujete menjalnik

Sl. 13. Za uporabo črnega vzvoda morate najprej aktivirati upravljalni drog. Z nagibanjem upravljalnega droga na desno ali levo stran ter aktiviranjem črnega vzvoda se bo motokultivator premikal naprej ali nazaj.

Bodite pozorni med premikanjem nazaj. Pomembno je da bo področje očiščeno od vseh ovir pred premikanjem nazaj. Motokultivatorja nikoli ne premikajte nazaj ob steni, drevesu ali katerikoli drugi trdni oviri.

## Varnostno območje

---

Med delovanjem naprave in motorja ne zapuščajte z rdečo označenega varnostnega območja. Če morate zapustiti varnostno območje, na primer zato, da bi pritrdili dodatno opremo, najprej zaustavite motor Sl. 14.

Navadno je treba prekopalnik zapeljati 2-3-krat čez isti kos zemlje v različnih smereh. Ne prekopavajte zelo mokre zemlje, saj se lahko naredijo težke grude zemlje, ki jih je težko razbiti.

## Prilagajanje ročaja

---

Sl. 15. Kot ročaja je mogoče prilagoditi. Uporabite dvoročno kolo, da bi nastavili enega od 3 razpoložljivih položajev. Ročaj je mogoče med transportom prestaviti naprej. Pozor: Pazite, da se pri zlaganju ne bodo ujeli kabli

## Prilagajanje sklopa s kolesi / globinskega drsala

---

Sl. 16. Med delovanjem bo morda treba dvigniti sklop s kolesi, saj je povezan z globinskim drsalom. Pritisnite pedal na desni podpornih koles, da bi prilagodili sklop s kolesi/globinsko drsalo v enega od 3 razpoložljivih položajev.

Globinsko drsalo je mogoče nastaviti na 3 različne globine. Globlje kot se pogreza v prst, globlje bodo prekopavala rezila in naprava se bo premikala počasneje. Nastavitev prave globine prekopavanja bo močno zmanjšala zahtevani napor. Globinsko drsalo mora biti vedno prilagojeno, da ustreza vrsti tal. Priporočamo vam, da preizkusite več globin, da boste ugotovili, kaj najbolje deluje.

## Zagon in zaustavljanje motorja

---

### **NE POZABITE: Pred uporabo vedno preverite nivo olja.**

Nivo olja mora vedno biti med oznako minimuma in maksimuma na merilni paličici. Vedno uporabljajte olje SAE-30. Uporabljajte le neosvinčeni 95-oktanski bencin. Rezervoarja za gorivo nikoli ne napolnite preveč.

**Opozorilo: Ob zagonu motorja se oddaljite iz črtastega območja! Motor vedno zaženite iz točkastega varnostnega območja. Poglejte sl. 14A**

### **LX 450TG - LX 550TG**

Začetek Sl.17A

1. Predvžig vedno načrpajte v skladu z naslednjo preglednico:
2. Nastavite nadzor plina na maksimum. Če je motor ogret, nadzor plina ni treba uporabiti.
3. Povlecite zagonsko vrvico, da bi zagnali motor. Zagonsko vrvico vedno ročno spustite nazaj v motor. Če je treba, dodajte nekoliko plina.

Temperatura	Št. pritiskov
<0 °C	2-3
>0 °-10 °C	1-2
>10 °C	0-1

Zaustavljanje motorja

1. Plin nastavite na "nizko" in za približno 30 sekund zaženite motor.
2. Ko motor teče v nevtralnem teku, nastavite plin do konca.

### **LX 550TG**

Začetek Sl.17B

1. Nastavite nadzor plina na ročici na maksimum.
2. Nastavite čok na maksimum. Premaknite vzvod čoka do konca v levo. Če je motor ogret, čoka ni treba uporabiti.
3. Povlecite zagonsko vrvico, da bi zagnali motor. Zagonsko vrvico vedno ročno spustite nazaj v motor.
4. Ko zaženete motor, čok nastavite na minimum (do konca v desno). Nekoliko pritisnite ročico za plin.

Zaustavljanje motorja

1. Plin nastavite na "nizko" in za približno 30 sekund zaženite motor.
2. Ko motor teče v nevtralnem teku, nastavite plin do konca.



Med uporabo lahko po ročaju potujejo vibracije. Zato vam priporočamo, da vsaki 2 uri počivate.

## Vzdrževanje svečke

---

- 1. Odstranite pokrovček svečke.
- 2. Odstranite umazanijo in obloge s svečke.
- 3. Svečko zrahljajte s ključem za svečke.
- 4. Preverite, ali je njena izolacija nepoškodovana.
- 5. Svečko očistite z žično krtačo.
- 6. Izmerite svetlo odprtino elektrode. Pazite, da elektrode pri tem ne poškodujete. Svetla odprtina mora biti: 0,7–0,8 mm.
- 7. Svečko spet privijte. Če je poškodovana, jo zamenjajte z novo.
- 8. Pokrovček karterja spet privijte.

## Skladiščenje

---

Če predvidevate, da boste napravo za dlje časa pospravili in da je ne boste potrebovali, upoštevajte spodnja navodila. Tako boste zagotovili daljšo življenjsko dobo naprave. S cevjo za zalivanje z njega sperite blato in umazanijo. Odstranite travo itd. z osi rotorja. Številko šasije očistite le z mokro krpo, da je ne bi zdrgnili dol. Med čiščenjem ne uporabljajte visokotlačnega razpršilnika. Prekopalnik obrišite z vlažno krpo, tako da očistite vse površine. Površine obrišite z naoljeno krpo, da ne bi zarjavele. Napravo vedno spravite na suho, čisto mesto.

## Nalepke

---

Na napravi so naslednje nalepke glej sliko 19.

## Odpravljanje težav

---

### Motor se ne zažene

1. Preverite, ali je nadzor goriva pravilno nastavljen.
2. Preverite svečko.
3. Preverite, ali je v rezervoarju sveže gorivo.
4. Glejte posebna navodila za motor za dodatno odpravljanje težav.

### Motor ne teče enakomerno

1. Preverite, da ročica plina ni nastavljena v maksimalni položaj.
2. Preverite, ali je v rezervoarju sveže gorivo.

### Rezila se ne vrtijo

1. Preverite, ali je med rezila zataknelo kamenje. Sprostite kamenje, tako da odvijete rezila.
2. Preverite, da so kabli v dobrem stanju in pravilno pričvrščeni.
3. Preverite, da je jermen v dobrem stanju in pravilno pričvrščen.
4. Preverite, ali je napenjalo jermena pravilno nastavljeno.

### Rezila se ne zaustavijo

1. Zaustavite motor in stopite v stik s prodajalcem.

## Ukrepi proti hrupu, vibracijam in varnostni ukrepi

1. Daljše izpostavljanje hrupu, glasnejšem od 85 dB(A), je škodljivo. Ko uporabljate napravo, vedno uporabljajte ščitnike za ušesa.
2. Zmanjšajte hitrost motorja, da bi zmanjšali nivo vibracij in hrupa.
3. Da bi še bolj zmanjšali nivo vibracij, napravo uporabljajte le na prostem.
4. Vibracije lahko dodatno zmanjšate s tem, da trdno držite ročaj.
5. Da ne bi motili drugih, napravo uporabljajte le podnevi.
6. Vedno nosite tesno prilegajoča se oblačila, delavske rokavice, ščitnike za ušesa in neдрseče škornje z ojačanimi konicami.
7. Vsaki dve uri dela si privoščite 30 minut počitka.

## Specifikacije

Naprava	LX 450TG	LX 550 TG	LX 550B
Model motorja	Texas Powerline TG475	Texas Powerline TG585	B&S 650 Series
Skupna širina	60 cm	60 cm	60 cm
Skupna višina	120 cm	120 cm	120 cm
Skupna dolžina	140 cm	140 cm	140 cm
Skupna teža	43 kg	45 Kg	46
Hitrost rezila (naprej)	91 p/min	91 p/min	91 p/min
Hitrost rezila (vzratna)	55 p/min	55 p/min	55 p/min
Obdelovalna širina	58 cm	58 cm	58 cm
Motor	TG475	TG585	B&S 650
Tip	4-batni, zračno hlajen OHV, 1 cilinder, bencinski	4-batni, zračno hlajen OHV, 1 cilinder, bencinski	4-batni, zračno hlajen OHV, 1 cilinder, bencinski
Zmogljivost	139 cc	163 cc	190 cc
Gorivo	Neosvinčen bencin	Neosvinčen bencin	Neosvinčen bencin
Zmogljivost rezervoarja za gorivo	1,25 (L)	1 (L)	1,4 (L)
Olje za podmazovanje	SAE30	SAE30	SAE30
Zmogljivost rezervoarja za olje	0,6 (L)	0,6 (L)	0,6 (L)
Zagonski sistem	Na poteg	Na poteg	Na poteg
Svečka	DENSO W20EPR-U : (10011219)	DENSO W16EPR-U (10011033)	DENSO Q16PR-U : (10011004)

CE-Overensstemmelseserklæring  
CE-Declaration of conformity  
CE-Konformitätserklärung  
CE Certificat de conformité  
CE-verklaring van conformiteit  
Deklaracja zgodności CE  
Декларация соответствия ЕС  
Prohlášení o shodě CE  
EÜ vastavustunnistus  
CE-Atbilstības deklarācija  
CE Certifikat o skladnosti

DK  
GB  
DE  
FR  
NL  
PL  
PYS  
CZ  
EE  
LV  
SLO



EU-importør • EU-importer • EU-importeur • Importateurs de l'UE • EU-importeur • UE importer • EC импортер • EU dovozce • Importija EÜ riikidesse • ES importētājam • EU uvoznik •

### Texas Andreas Petersen A/S

Erklærer herved at materiel • Hereby certifies that the following • Bescheinigt hiermit das die nachfolgenden • Déclare l'équipement • Verklaar hierbij dat het materiaal • Niniejszym zaświadcza, że • Настоящим удостоверяет, что • Tímto prohlašuje, že • Kinnitab kãesolevaga, et seade • Aplicinu, ka materiāls • Potrjujem, da naslednje •

Benzin havefræser • Gasoline cultivator • Benzin-Motorhacke • Motoculteur • benzine tuin cultivator • Benzyna Glebogryzarka • Мотокультиватор • Benzínový kultivátor • Bensiin Kultivaator • Kultivators Motoru • Bencin kultivator •

### LX450TG - LX550TG - LX550B

Er fremstillet i overensstemmelse med følgende direktiver • Is in compliance with following directives • Steht im Einklang mit den folgenden Richtlinien • Conforme aux directives suivantes • Voldoet aan de volgende richtlijnen • Jest zgodny z następującymi dyrektywami • Отвечает требованиям следующей директивы • Je v souladu s následujícími směrnici • Vastab masinadirektiivi ja selle edasiste muudatuste • Ir saskaņā ar šādām direktīvām • Je v skladu z naslednjimi direktivami •

### 2006/42/EC - 2004/108/EC

Materiellet er udført i henhold til følgende standarder • Conforms with the following standards • In Übereinstimmung mit den folgende Standards • Le matériel est fabriqué selon les normes suivantes • In overeenstemming met de volgende normen • Wyrób jest zgodny z następującymi normami • Материалы соответствуют следующим директивам • Materiál je v souladu s následujícími • Vastab järgmistele standarditele • Atbilst šādiem standartiem • Material v skladu z naslednjimi •

### EN 709 : 1997 + A4

LX 450TG  $L_{WA}$ : 96 dB(A)  $L_{pA}$ : 96.97dB(A)  $a_h = 3.21 \text{ m/s}^2$   
S/N: 1103003310000 -> 1203003399999

LX 550TG  $L_{WA}$ : 96 dB(A)  $L_{pA}$ : 96.97 dB(A)  $a_h = 3.21 \text{ m/s}^2$   
S/N: 1104006610000 -> 1204006699999

LX 550B  $L_{WA}$ : 96 dB(A)  $L_{pA}$ : 96.97 dB(A)  $a_h = 3.21 \text{ m/s}^2$   
S/N: 1103003210000 -> 12030032199999

Texas Andreas Petersen A/S  
Knullen 22 • DK-5260 Odense S • Denmark

Responsible person for documentation  
Johnny Lolk, Purchase Manager

01.11.2011

Verner Hansen  
Managing Director