

OPERATION MANUAL

BETRIEBSANLEITUNG
MANUEL D'UTILISATION
ISTRUZIONI DI FUNZIONAMENTO

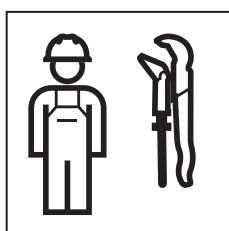

Deutsch	4
English.....	15
Français.....	24
Italiano.....	34
Nederlands.....	44
Español	54
Português.....	64
Dansk.....	74
Norsk	84
Svenska.....	94
Suomi	104
Íslenska	114
Polski.....	124
Magyar.....	134
Slovensky.....	144
Čeština	154
Slovenščina	164
Hrvatski	174
Srpski	184
Eesti.....	194
Latviski	204
Lietuvių.....	214
Български.....	224
Română	234
ελληνικά.....	244
Türkçe.....	254
Русский.....	264
中文	274
العربية	283

Inhaltsverzeichnis

Allgemeine Hinweise	5
Hinweis zu diesem Dokument	5
Grundlegende Sicherheitshinweise	5
Bestimmungsgemäße Verwendung	5
Qualifikation der Benutzer	5
Hinweise und Anleitungen befolgen	6
Allgemeine Sicherheitshinweise	6
Wartung und Reparaturen nur durch Fachwerkstätten	6
Hinweise nach DIN EN 62841-1	7
Symbolerklärung	7
Symbole in der Anleitung	7
Produktbeschreibung	8
Aufbau und Funktion	8
Technische Daten	9
Montage.....	10
Einbau Elektrohobel in Schweissmaschine	10
Instandhaltung.....	11
Wartungsregeln	11
Elektrohobel reinigen.....	11
Entsorgung	12
Entsorgung von Elektro- und Elektronik-Altgeräten	12
Impressum Geberit International AG, Jona	12
Dokumentationsbeauftragter	12
Auszug aus der Konformitätserklärung	13
Einbauerklärung	14

Allgemeine Hinweise

Hinweis zu diesem Dokument

Die Originalbetriebsanleitung wurde in Deutsch erstellt. Bei allen weiteren Sprachen handelt es sich um Übersetzungen der Originalbetriebsanleitung.

Grundlegende Sicherheitshinweise

Bestimmungsgemässe Verwendung

Geberit Elektrohobel d40–160, d40–200 und d200–315 dürfen ausschliesslich zum Planhobeln von Geberit PE und Geberit Silent-db20 Rohren und Formstücken verwendet werden:

- Geberit Elektrohobel d40–160 für Geberit PE und Geberit Silent-db20 d40–160
- Geberit Elektrohobel d40–200 für Geberit PE und Geberit Silent-db20 d40–200
- Geberit Elektrohobel d200–315 für Geberit PE d 200–315

Geberit Elektrohobel dürfen ausschliesslich in Verbindung mit Geberit Media und Geberit Universal Schweissmaschinen verwendet werden:

- Geberit Elektrohobel d40–160 in Verbindung mit Geberit Media und Geberit Universal Schweissmaschinen
- Geberit Elektrohobel d40–200 in Verbindung mit Geberit Universal Schweissmaschinen
- Geberit Elektrohobel d200–315 in Verbindung mit Geberit Universal Schweissmaschinen

Eine Verwendung in anderen Schweissmaschinen sowie eine andere oder darüber hinausgehende Verwendung gilt als nicht bestimmungsgemäss. Für hieraus resultierende Schäden haftet Geberit nicht.

Geberit Elektrohobel dürfen nur in gut belüfteten Räumen verwendet werden.

Qualifikation der Benutzer

Ohne geeignete Ausbildung können Benutzer die Gefährdungen, die von Elektrohobeln ausgehen, nicht erkennen oder nicht richtig einschätzen. Dadurch können sie sich selbst oder andere Personen schwer verletzen.

- Elektrohobel dürfen nur von Fachkräften für Rohrleitungsinstallationen verwendet werden.
- Benutzer müssen mit den landesspezifischen Sicherheitsvorschriften vertraut sein und diese anwenden.
- Benutzer, die zum ersten Mal mit einem Elektrohobel arbeiten, müssen sich den sicheren Umgang von einem Fachkundigen erklären lassen oder an einem Fachlehrgang teilnehmen.

Hinweise und Anleitungen befolgen



WARNUNG

Lesen Sie alle Sicherheitshinweise, Anweisungen, Bebilderungen und technischen Daten, mit denen dieses Elektrowerkzeug versehen ist.

Versäumnisse bei der Einhaltung der nachfolgenden Anweisungen können elektrischen Schlag, Brand und/oder schwere Verletzungen verursachen.

- ▶ Bewahren Sie alle Sicherheitshinweise und Anweisungen für die Zukunft auf.

Vor Inbetriebnahme folgende Dokumente lesen und beachten:

- Vorliegende Betriebsanleitung
- Beiliegendes Dokument „Grundlegende Sicherheitshinweise für Elektrowerkzeuge“

Allgemeine Sicherheitshinweise



WARNUNG

Lebensgefahr durch elektrischen Schlag

Die Verwendung beschädigter Elektrogeräte kann zu schweren Verletzungen oder zum Tod durch elektrischen Schlag führen.

- ▶ Vor jedem Gebrauch Netzkabel, Netzstecker und Starttaster der Elektrogeräte auf Beschädigungen und technisch einwandfreien Zustand prüfen.
- ▶ Elektrogeräte nicht öffnen. Defekte Netzkabel oder Netzstecker durch qualifizierte Fachkraft ersetzen lassen.
- ▶ Elektrogeräte über Fehlerstromschutzschalter anschliessen.
- ▶ Kontakt zwischen Netzkabel und Maschinenbaugruppen vermeiden.
- ▶ Elektrogeräte erst betätigen, wenn diese auf der Schweißmaschine montiert und saubere und trockene Geberit PE oder Geberit Silent-db20 Rohre oder Formstücke eingespannt sind.
- ▶ Elektrische Einrichtungen gemäss den ortsüblichen Vorschriften kontrollieren lassen.



WARNUNG

Verletzungsgefahr durch fehlende Schutzvorrichtungen

- ▶ Vorhandene Schutzvorrichtungen dürfen nicht abgeändert oder entfernt werden.

Wartung und Reparaturen nur durch Fachwerkstätten

Elektrohobel, die nicht oder nicht fachgerecht gewartet sind, können schwere Unfälle verursachen.



- Elektrohobel vorschriftsgemäss warten. Siehe Kapitel Instandhaltung.
- Wartung und Reparaturen nur durch autorisierte Fachwerkstätten durchführen lassen. Adressen von autorisierten Fachwerkstätten können bei den Geberit Vertriebsgesellschaften erfragt werden.

Hinweise nach DIN EN 62841-1

Dem Gerät liegt das Dokument „Grundlegende Sicherheitshinweise für Elektrowerkzeuge“ bei. Dieses enthält zusätzliche Sicherheitshinweise nach DIN EN 62841-1:2016-07.

Symbolerklärung

Symbole in der Anleitung

Symbol	Signalwort und Bedeutung
	WARNUNG Das Signalwort bezeichnet eine Gefährdung mit einem mittleren Risikograd, die, wenn sie nicht vermieden wird, den Tod oder schwere Verletzungen zur Folge haben kann.
	VORSICHT Das Signalwort bezeichnet eine Gefährdung mit einem niedrigen Risiko-grad, die, wenn sie nicht vermieden wird, geringfügige oder mässige Verlet-zungen zur Folge haben kann.

Produktbeschreibung

Aufbau und Funktion

Die Geberit Elektrohobel bestehen aus:

- Elektrohobel komplett mit Hobelmesser, Antriebseinheit und Netzkabel, inklusive Betriebsanleitung
- Dokument „Allgemeine Sicherheitshinweise für Elektrowerkzeuge“

Die Ausstattung kann je nach Lieferumfang variieren.

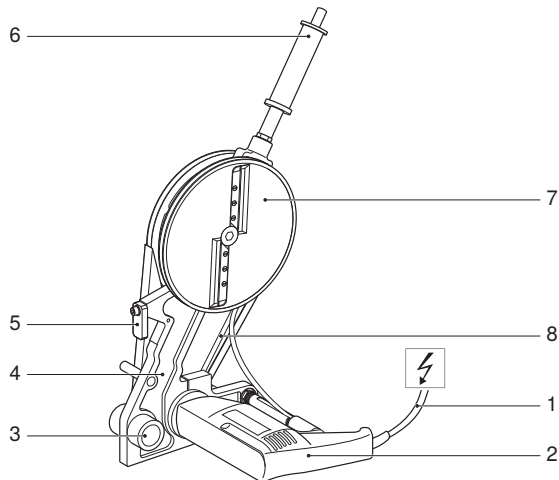

Pos.-Nr.	Bezeichnung	Funktion/Beschreibung
1	Netzkabel	–
2	Antriebseinheit	Mit angebrachtem Typenschild
3	Aufnahme für Führungsstange	–
4	Haltearm	–
5	Anschlag	Muss für das einseitige Planhobeln ausgeschwenkt werden.
6	Handgriff mit Starttaster	Nur bei Elektrohobel d40–160 und d40–200
7	Hobelteller mit Hobelmesser	Mit 2 oder 4 Hobelmessern bestückt
8	Keilriemen mit Keilriemenschutz	–

Technische Daten

	Elektrohobel d40–160	Elektrohobel d40–200	Elektrohobel d200–315
Nennspannung	siehe Typenschild	220–240 V	220–240 V
Leistungsaufnahme	550 W	550 W	550 W
Netzfrequenz	50/60 Hz	50/60 Hz	50/60 Hz
Schutzart/Schutzklasse	IPX0 / II	IPX0 / II	IPX0 / II
Bemessungsbetriebsdauer	30 Minuten	30 Minuten	30 Minuten
Nettogewicht	1,9 kg	1,9 kg	2,0 kg
Schalldruckpegel am Ohr des Benutzers ¹⁾	77 dB(A)	77 dB(A)	82 dB(A)
Schwingungsemissionswert ²⁾	≤ 2,5 m/s ²	≤ 2,5 m/s ²	≤ 2,5 m/s ²
Betriebstemperatur	-20 – +60 °C	-20 – +60 °C	-20 – +60 °C
Länge Netzkabel	4 m	4 m	5 m
Hersteller	Högg AG, Produktionstechnik, CH-9630 Wattwil		

¹⁾ Messunsicherheit des Schalldruckpegels: 3 dB(A)

²⁾ Messunsicherheit des Schwingungsemissionswerts: 1,5 m/s²

Hinweis: Der angegebene Schwingungsemissionswert wird nach einem genormten Prüfverfahren gemessen und kann zum Vergleich mit anderen Geräten herangezogen werden. Der angegebene Schwingungsemissionswert kann auch zu einer einleitenden Einschätzung der Nutzungsunterbrechung verwendet werden. Der Schwingungsemissionswert kann sich während der tatsächlichen Benutzung des Geräts vom Angabewert unterscheiden, abhängig von der Art und Weise, in der das Gerät verwendet wird.

Montage

Einbau Elektrohoebel in Schweissmaschine

- 1** Spannschlitten und Spannbock der
Schweissmaschine auseinanderschieben.

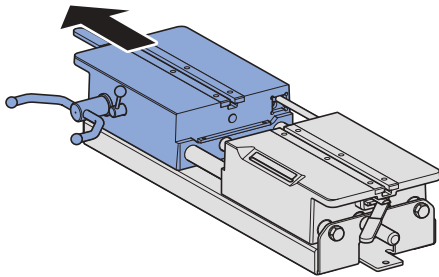

- 2** Sicherungsschraube anheben und
Führungsstange ausfahren.

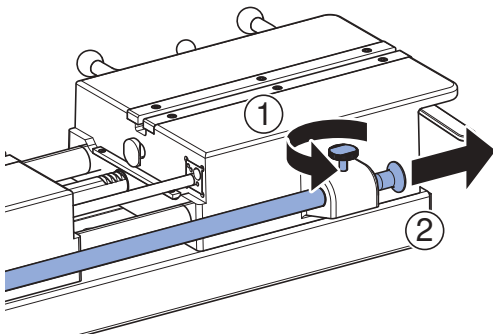

- 3** Führungsstangenaufnahme des Elektroho-
bels ausrichten.

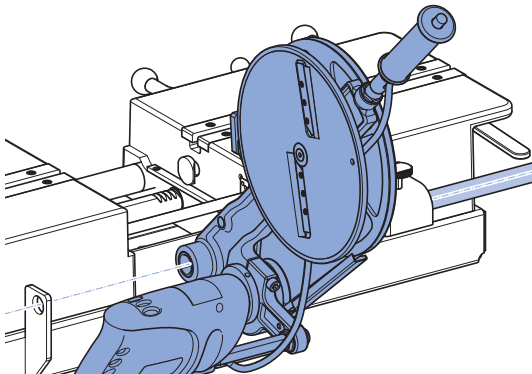

- 4** Führungsstange einschieben und fixieren.

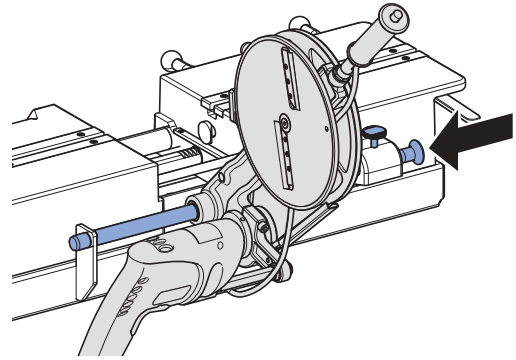

Instandhaltung

Wartungsregeln

Elektrohobel, die nicht oder nicht fachgerecht gewartet sind, können schwere Unfälle verursachen. Nachfolgend beschriebene Wartungsintervalle und Wartungsarbeiten zwingend einhalten.

Intervall	Wartungsarbeit
Regelmässig (vor dem Einsatz, zu Beginn des Arbeitstags)	<ul style="list-style-type: none"> • Elektrohobel auf äussere sicherheitsrelevante Mängel und Beschädigungen sichtprüfen. Beschädigten Elektrohobel nicht in Betrieb nehmen. • Netzkabel auf äussere sicherheitsrelevante Mängel und Beschädigungen sichtprüfen. Beschädigtes Netzkabel durch eine Elektrofachkraft ersetzen lassen oder Elektrohobel an eine autorisierte Fachwerkstatt zur Reparatur übergeben. • Verschmutzte Elektrohobel mit einem feuchten Tuch reinigen.

Elektrohobel reinigen



WARNUNG

Lebensgefahr durch elektrischen Schlag

Unsachgemässe Reinigung kann zu schweren Verletzungen oder zum Tod führen.

- ▶ Vor der Reinigung die Stromversorgung unterbrechen.
- ▶ Alle Oberflächen vollständig trocknen lassen, bevor die Stromversorgung wieder eingeschaltet werden darf.

1

Netzstecker ausstecken.

2

Haltearm, Antriebsmaschine und Hobelteller reinigen.

3

Schmutz unter Keilriemenabdeckung auspinseln.



VORSICHT

Gesundheitsschädliche Inhaltsstoffe

- ▶ Sicherheitshinweise der verwendeten Schmiermittel beachten.

4

Führungsstangenaufnahme mit BRUNOX® Turbo-Spray® oder gleichwertigem Schmiermittel schmieren.

5

Überschüssiges Schmiermittel mit einem saugfähigen Tuch abwischen.

Entsorgung

Entsorgung von Elektro- und Elektronik-Altgeräten



Gemäss der Richtlinie 2012/19/EU (WEEE - Waste Electrical and Electronic Equipment) sind Hersteller von Elektrogeräten verpflichtet, Altgeräte zurückzunehmen und fachgerecht zu entsorgen. Das Symbol gibt an, dass das Produkt nicht zusammen mit dem Restmüll entsorgt werden darf. Altgeräte sind zur fachgerechten Entsorgung direkt an Geberit zurückzugeben. Adressen der Annahmestellen können bei der zuständigen Geberit Vertriebsgesellschaft erfragt werden.

Impressum Geberit International AG, Jona

Geberit International AG
Schachenstrasse 77, CH-8645 Jona

documentation@geberit.com

www.geberit.com

Dokumentationsbeauftragter

Jörg Schneider, Product Compliance, Geberit International AG, CH-8645 Jona, Schweiz

Auszug aus der Konformitätserklärung

1. Hersteller:

Geberit International AG, Schachenstrasse 77, CH-8645 Jona, Schweiz

+41 55 221 63 00

product.compliance@geberit.com

www.geberit.com

2. Bevollmächtigte Person für die Zusammenstellung der relevanten technischen Unterlagen:

Jörg Schneider

Geberit International AG, Schachenstrasse 77, CH-8645 Jona, Schweiz

product.compliance@geberit.com

3. Produkt:

- Geberit Elektrohobel d40–160 zur Verwendung mit Geberit Schweißmaschinen Universal (356.200.00.1, 356.201.00.1, 356.203.00.1)
- Geberit Elektrohobel d40–160 zur Verwendung mit Geberit Schweißmaschinen Media (359.661.00.1, 359.662.00.1, 359.690.P0.1)
- Geberit Elektrohobel d40–200 zur Verwendung mit Geberit Schweißmaschinen Universal (356.200.00.1, 356.201.00.1, 356.203.00.1)
- Geberit Elektrohobel d200–315 zur Verwendung mit Geberit Schweißmaschinen Universal (356.200.00.1, 356.201.00.1, 356.203.00.1)

Produktbezeichnung	Artikelnummer	Typ
Geberit Elektrohobel d40–160, 120 V	359.046.1P.1	GBM 13-2
Geberit Elektrohobel d40–160, 230 V	359.046.P2.1, 359.046.P3.1, 359.046.P5.1, 359.046.P6.1, 359.046.P7.1, 359.046.P9.1, 359.046.Q4.1, 359.047.P2.1, 359.047.P3.1	GBM 13-2
Geberit Elektrohobel d40–200, 230 V	359.082.P2.1, 359.082.P3.1, 359.082.P5.1, 359.082.P6.1, 359.082.P7.1, 359.082.P9.1, 359.082.Q4.1, 359.084.P2.1, 359.084.P3.1	GBM 13-2
Geberit Elektrohobel d200–315, 230 V	359.060.P2.1, 359.060.P3.1, 359.060.P5.1, 359.060.P7.1, 359.060.P9.1, 359.060.Q4.1	BOP 13-2

4. Harmonisierungsrechtsvorschriften:

Die unter Punkt 3 beschriebenen Maschinen erfüllen die einschlägigen Harmonisierungsrechtsvorschriften der Europäischen Union.

Richtlinie 2014/30/EU	des Europäischen Parlaments und des Rates vom 26. Februar 2014 zur Harmonisierung der Rechtsvorschriften der Mitgliedstaaten über die elektromagnetische Verträglichkeit; Amtsblatt der EU L 96 vom 29.3.2014, S. 79–106
Richtlinie 2006/42/EG	des Europäischen Parlaments und des Rates vom 17. Mai 2006 über Maschinen und zur Änderung der Richtlinie 95/16/EG (Neufassung); Amtsblatt der EU L 157 vom 9.6.2006, S. 24–86
Richtlinie 2011/65/EU	des Europäischen Parlaments und des Rates vom 8. Juni 2011 zur Beschränkung der Verwendung bestimmter gefährlicher Stoffe in Elektro- und Elektronikgeräten; Amtsblatt der EU L 174 vom 1.7.2011, S. 88–110

5. Angewendete harmonisierte Europäische Normen / Technische Spezifikationen:

Tabelle 1: Harmonisierte Europäische Normen:

EN IEC 63000:2018; EN ISO 12100:2010; EN 55014-1:2006 + A1:2009 + A2:2011; EN 55014-2:1997 + AC:1997 + A1:2001 + A2:2008; EN 61000-3-2:2014; EN 61000-3-3:2013
--

Tabelle 2: Nicht harmonisierte Normen:

–

Die vollständige Konformitätserklärung liegt dem Elektrogerät bei. Sollte die Konformitätserklärung fehlen, kann diese von der zuständigen Geberit Vertriebsgesellschaft angefordert werden.

Einbauerklärung

Die entsprechende Einbauerklärung liegt dem Elektrogerät bei. Sollte die Einbauerklärung fehlen, kann diese von der zuständigen Geberit Vertriebsgesellschaft angefordert werden.

Table of contents

General information	16
Note on this document	16
Basic safety notes	16
Intended use.....	16
User qualifications	16
Following information and instructions	17
General safety notes	17
Maintenance and repairs only to be carried out by repair shops.....	17
Notes in accordance with DIN EN 62841-1	17
Explanation of symbols	18
Symbols in the instructions.....	18
Product description	18
Structure and function	18
Technical data	19
Installation	20
Installing the electric plane in the welding machine	20
Maintenance.....	21
Maintenance regulations	21
Cleaning the electric plane	21
Disposal	22
Disposal of old electrical and electronic equipment	22
Impressum Geberit International AG, Jona	22
Person in charge of documentation.....	22
Excerpt from declaration of conformity	22
Declaration of incorporation	23

General information

Note on this document

The original instructions were written in German. All other language versions are translations of the original instructions.

Basic safety notes

Intended use

Geberit electric planes d40–160, d40–200 and d200–315 may only be used for surface planing Geberit PE and Geberit Silent-db20 pipes and fittings:

- Geberit electric plane d40–160 for Geberit PE and Geberit Silent-db20 d40–160
- Geberit electric plane d40–200 for Geberit PE and Geberit Silent-db20 d40–200
- Geberit electric plane d200–315 for Geberit PE d200–315

Geberit electric planes may only be used in conjunction with Geberit Media and Geberit Universal welding machines:

- Geberit electric plane d40–160 in conjunction with Geberit Media and Geberit Universal welding machines
- Geberit electric plane d40–200 in conjunction with Geberit Universal welding machines
- Geberit electric plane d200–315 in conjunction with Geberit Universal welding machines

Using the electric planes in other welding machines, or any other use or a use extending beyond this, is deemed to be improper. Geberit will not accept any liability for any resulting damage.

Geberit electric planes may only be used in well-ventilated areas.

User qualifications

Without suitable training, users cannot detect or may incorrectly estimate the hazards presented by electric planes. They are therefore at risk of seriously injuring themselves or others.

- Only skilled persons qualified in pipe installations are permitted to use electric planes.
- Users must be conversant with and apply country-specific safety regulations.
- Users working with an electric plane for the first time must have been instructed by an expert in the safe handling of the electric plane or have attended a specialist course.

Following information and instructions



WARNING

Read all safety warnings, instructions, illustrations and specifications provided with this power tool.

Failure to follow all instructions listed below may result in electric shock, fire and/or serious injury.

- ▶ Save all warnings and instructions for future reference.

Read through and observe the following documents before commissioning:

- these operating instructions
- the accompanying “Basic safety notes for electric tools” document

General safety notes



WARNING

Danger of fatal electric shock

The use of damaged electrical devices can lead to serious injuries or death as a result of an electric shock.

- ▶ Before using, always check that the mains cable, mains plug and start button of the electrical devices are undamaged and in perfect working order.
- ▶ Do not open electrical devices. Have defective mains cables or mains plugs replaced by a qualified person.
- ▶ Connect electrical devices via a residual-current device.
- ▶ Avoid contact between the mains cable and the machine modules.
- ▶ Do not activate electrical devices until they have been mounted on the welding machine and clean and dry Geberit PE or Geberit Silent-db20 pipes or fittings have been clamped.
- ▶ Have electrical equipment checked according to local regulations.



WARNING

Risk of injury due to lack of safety equipment

- ▶ Any safety equipment that is present must not be modified or removed.

Maintenance and repairs only to be carried out by repair shops

Electric planes that are not maintained, or are not professionally maintained, can cause serious accidents.



- Maintain the electric plane according to the regulations. See maintenance chapter.
- Maintenance and repair work may only be performed by authorised repair shops. The addresses of authorised repair shops can be requested from the Geberit sales companies.

Notes in accordance with DIN EN 62841-1

The “Basic safety notes for electric tools” document accompanies the device. This contains additional safety notes in accordance with DIN EN 62841-1:2016-07.

Explanation of symbols

Symbols in the instructions

Symbol	Signal word and meaning
	WARNING The signal word denotes a hazard with a medium degree of risk which, if not avoided, could result in death or serious injury.
	CAUTION The signal word denotes a hazard with a low degree of risk which, if not avoided, could result in minor or moderate injury.

Product description

Structure and function

The Geberit electric planes consist of:

- electric plane complete with planer blade, drive unit and mains cable, including operation manual
- “General safety notes for electric tools” document

The equipment may vary depending on the scope of delivery.

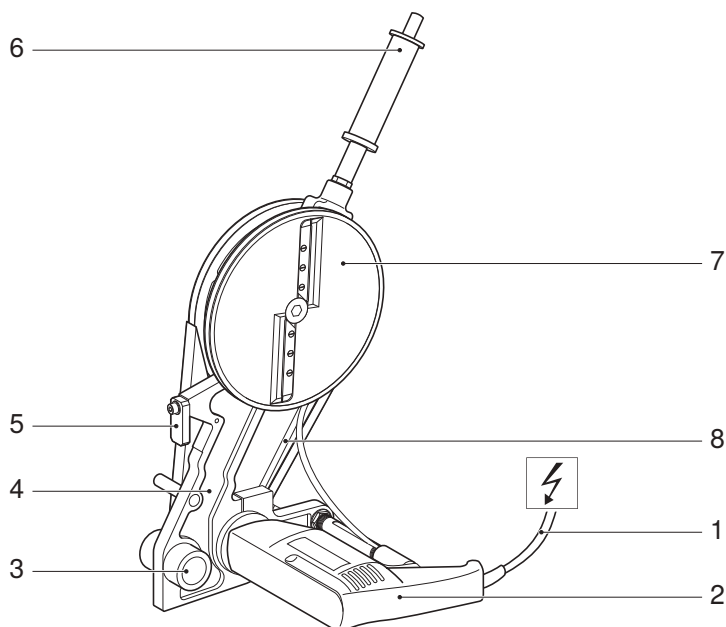

Item no.	Designation	Function/description
1	Mains cable	–
2	Drive unit	With specification plate affixed
3	Retainer for guide bar	–
4	Holding arm	–
5	Stopper	Must be swivelled out when surface planing on one side.
6	Handle with start button	Only on electric planes d40–160 and d40–200
7	Plane disc with planer blade	Equipped with 2 or 4 planer blades
8	Belt with belt protection	–

Technical data

	Electric plane d40–160	Electric plane d40–200	Electric plane d200–315
Nominal voltage	See specification plate	220–240 V	220–240 V
Power consumption	550 W	550 W	550 W
Mains frequency	50/60 Hz	50/60 Hz	50/60 Hz
Protection degree/ protection class	IPX0 / II	IPX0 / II	IPX0 / II
Nominal period of operation	30 minutes	30 minutes	30 minutes
Net weight	1.9 kg	1.9 kg	2.0 kg
Sound pressure level at user's ear ¹⁾	77 dB(A)	77 dB(A)	82 dB(A)
Vibration emission value ²⁾	≤ 2.5 m/s ²	≤ 2.5 m/s ²	≤ 2.5 m/s ²
Operating temperature	-20 – +60 °C	-20 – +60 °C	-20 – +60 °C
Mains cable length	4 m	4 m	5 m
Manufacturer	Högg AG Produktionstechnik, 9630 Wattwil, Switzerland		

¹⁾ Measurement inaccuracy of the sound pressure level: 3 dB(A)

²⁾ Measurement inaccuracy of the vibration emission value: 1.5 m/s²

Note: The stated vibration emission value is measured according to a standardised test process and can be used for comparison with other tools. The stated vibration emission value can also be used for an introductory estimation of the interruption of use. The vibration emission value can differ from the stated value during the actual use of the tool, depending on the way the tool is used.

Installation

Installing the electric plane in the welding machine

- 1 Push apart the clamping carriage and the tensioning block on the welding machine.

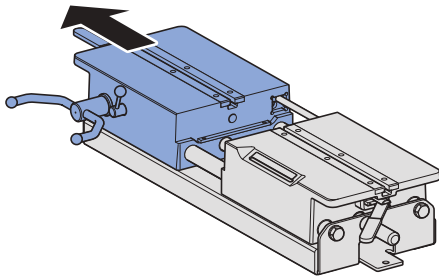

- 2 Raise the locking screw and extend the guide bar.

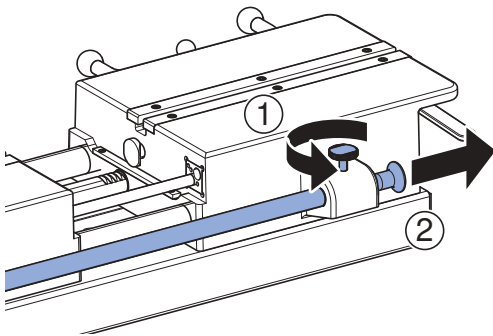

- 3 Align the guide bar retainer on the electric plane.

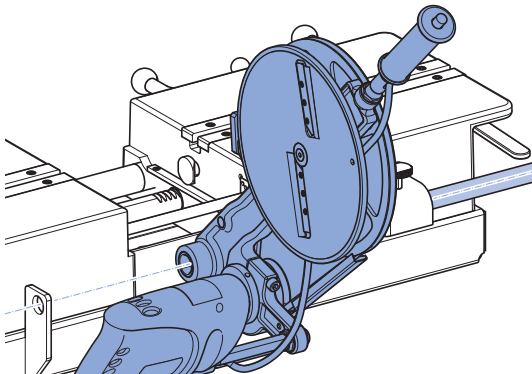

- 4 Push in the guide bar and fix it in place.

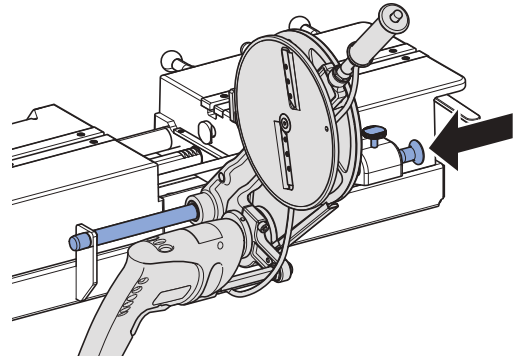

Maintenance

Maintenance regulations

Electric planes that are not maintained, or are not professionally maintained, can cause serious accidents. It is essential to observe the maintenance intervals and maintenance work outlined below.

Interval	Maintenance work
Regularly (before use, at the start of the working day)	<ul style="list-style-type: none"> • Carry out a visual inspection to check the electric plane for externally visible defects and damage that could affect safety. Do not operate a damaged electric plane. • Carry out a visual inspection to check the mains cable for externally visible defects and damage that could affect safety. Have an electrically skilled person replace the damaged mains cable or hand the electric plane over to an authorised repair shop for repair. • If the electric plane is soiled, clean it with a damp cloth.

Cleaning the electric plane



WARNING

Danger of fatal electric shock

Incorrect cleaning can lead to death or serious injuries.

- ▶ Disconnect the power supply before carrying out cleaning.
- ▶ Make sure that all surfaces have dried completely before reconnecting the power supply.

- 1 Disconnect the mains plug.
- 2 Clean the holding arm, drive machine and plane disc.
- 3 Use a brush to remove dirt from under the belt cover.



CAUTION

Harmful substances

- ▶ Observe the safety notes of the lubricant used.

- 4 Lubricate the guide bar retainer with BRUNOX® Turbo-Spray® or an equivalent lubricant.
- 5 Wipe away excess lubricant using an absorbent cloth.

Disposal of old electrical and electronic equipment



In accordance with Directive 2012/19/EU (WEEE - Waste Electrical and Electronic Equipment) manufacturers of electrical equipment are obliged to take back old equipment and to dispose of it appropriately. The symbol indicates that the product cannot be disposed of with non-recyclable waste. Old equipment should be returned directly to Geberit where it will be disposed of appropriately. Addresses to which equipment can be returned can be requested from the relevant Geberit sales company.

Impressum Geberit International AG, Jona

Geberit International AG
 Schachenstrasse 77, CH-8645 Jona
 documentation@geberit.com
 www.geberit.com

Person in charge of documentation

Jörg Schneider, Product Compliance, Geberit International AG, 8645 Jona, Switzerland

Excerpt from declaration of conformity

1. Manufacturer:

Geberit International AG, Schachenstrasse 77, 8645 Jona, Switzerland
 +41 55 221 63 00
 product.compliance@geberit.com
 www.geberit.com

2. Person authorised to compile the relevant technical documentation:

Jörg Schneider
 Geberit International AG, Schachenstrasse 77, 8645 Jona, Switzerland
 product.compliance@geberit.com

3. Product:

- Geberit electric plane d400–160 for use with Geberit Universal welding machines (356.200.00.1, 356.201.00.1, 356.203.00.1)
- Geberit electric plane d40–160 for use with Geberit Media welding machines (359.661.00.1, 359.662.00.1, 359.690.P0.1)
- Geberit electric plane d40–200 for use with Geberit Universal welding machines (356.200.00.1, 356.201.00.1, 356.203.00.1)
- Geberit electric plane d200–315 for use with Geberit Universal welding machines (356.200.00.1, 356.201.00.1, 356.203.00.1)

Product designation	Article number	Type
Geberit electric plane d40–160, 120 V	359.046.1P.1	GBM 13-2
Geberit electric plane d40–160, 230 V	359.046.P2.1, 359.046.P3.1, 359.046.P5.1, 359.046.P6.1, 359.046.P7.1, 359.046.P9.1, 359.046.Q4.1, 359.047.P2.1, 359.047.P3.1	GBM 13-2
Geberit electric plane d40–200, 230 V	359.082.P2.1, 359.082.P3.1, 359.082.P5.1, 359.082.P6.1, 359.082.P7.1, 359.082.P9.1, 359.082.Q4.1, 359.084.P2.1, 359.084.P3.1	GBM 13-2
Geberit electric plane d200–315, 230 V	359.060.P2.1, 359.060.P3.1, 359.060.P5.1, 359.060.P7.1, 359.060.P9.1, 359.060.Q4.1	BOP 13-2

4. Harmonisation legislation:

The machinery described under item 3 fulfils the relevant harmonisation legislation of the European Union.

Directive 2014/30/EU	of the European Parliament and of the Council of 26 February 2014 on the harmonisation of the laws of the Member States relating to electromagnetic compatibility; Official Journal of the European Union L 96, 29.3.2014, p. 79–106
Directive 2006/42/EC	of the European Parliament and of the Council of 17 May 2006 on machinery, and amending Directive 95/16/EC (recast); Official Journal of the European Union L 157, 9.6.2006, p. 24–86
Directive 2011/65/EU	of the European Parliament and of the Council of 8 June 2011 on the restriction of the use of certain hazardous substances in electrical and electronic equipment; Official Journal of the European Union L 174, 1.7.2011, p. 88–110

5. Applied harmonised European standards / technical specifications:

Table 1: Harmonised European standards:

EN IEC 63000:2018; EN ISO 12100:2010; EN 55014-1:2006 + A1:2009 + A2:2011; EN 55014-2:1997 + AC:1997 + A1:2001 + A2:2008; EN 61000-3-2:2014; EN 61000-3-3:2013
--

Table 2: Non-harmonised standards:

–

The full declaration of conformity is included with the electrical device. If the declaration of conformity is not included, it can be requested from the relevant Geberit local sales company.

Declaration of incorporation

The corresponding declaration of incorporation is included with the electrical device. If the declaration of incorporation is not included, it can be requested from the relevant Geberit local sales company.

Indications d'ordre général	25
Remarque concernant le présent document	25
Consignes de sécurité fondamentales	25
Utilisation conforme	25
Qualification des utilisateurs	25
Observer les remarques et les instructions	26
Consignes générales de sécurité	26
Maintenance et réparations uniquement par des ateliers spécialisés	27
Remarques selon DIN EN 62841-1	27
Explication des symboles	27
Symboles utilisés dans le mode d'emploi	27
Descriptif du produit	28
Structure et fonction	28
Caractéristiques techniques	29
Installation	30
Montage du rabot électrique dans la machine à souder	30
Maintenance.....	31
Règles de maintenance.....	31
Nettoyage du rabot électrique	31
Elimination	32
Elimination des déchets d'équipements électriques et électroniques	32
Impressum Geberit International AG, Jona	32
Préposé à la documentation.....	32
Extrait de la déclaration de conformité	32
Déclaration d'incorporation.....	33

Indications d'ordre général

Remarque concernant le présent document

Le manuel d'utilisation original a été rédigé en allemand. Toutes les autres versions linguistiques sont des traductions de ce manuel d'utilisation original.

Consignes de sécurité fondamentales

Utilisation conforme

Les rabots électriques Geberit d40–160, d40–200 et d200–315 peuvent être utilisés exclusivement pour le rabotage de tubes et de raccords Geberit PE et Geberit Silent-db20 :

- rabot électrique Geberit d40–160 pour Geberit PE et Geberit Silent-db20 d40–160
- rabot électrique Geberit d40–200 pour Geberit PE et Geberit Silent-db20 d40–200
- rabot électrique Geberit d200–315 pour Geberit PE d200–315

Les rabots électriques Geberit peuvent être utilisés exclusivement en combinaison avec les machines à souder Geberit Media et Geberit Universal :

- rabot électrique Geberit d40–160 en combinaison avec les machines à souder Geberit Media et Geberit Universal
- rabot électrique Geberit d40–200 en combinaison avec les machines à souder Geberit Universal
- rabot électrique Geberit d200–315 en combinaison avec les machines à souder Geberit Universal

Une utilisation dans d'autres machines à souder ainsi que toute autre utilisation ou une utilisation allant au-delà de ce qui est prévu sont considérées comme non conformes.

Geberit ne peut être tenu pour responsable des dommages en découlant.

Les rabots électriques Geberit ne peuvent être utilisés que dans des locaux bien aérés.

Qualification des utilisateurs

Sans formation appropriée, les utilisateurs ne sont pas en mesure de repérer ou d'évaluer correctement les dangers émanant des rabots électriques. Ils risquent dès lors de se blesser ou de blesser d'autres personnes grièvement.

- Les rabots électriques ne peuvent être utilisés que par des personnes qualifiées pour des installations de conduites.
- Les utilisateurs doivent être familiarisés avec les directives de sécurité spécifiques au pays et les appliquer.
- Les utilisateurs qui travaillent pour la première fois avec un rabot électrique doivent se faire expliquer le maniement sûr par un spécialiste ou participer à une formation spécialisée.

Observer les remarques et les instructions



AVERTISSEMENT

Lisez l'intégralité des consignes de sécurité, des instructions, des étiquettes apposées sur l'appareil et des caractéristiques techniques de l'appareil.

Les négligences dans le respect des instructions qui suivent peuvent causer des décharges électriques, des incendies et/ou des blessures graves.

- ▶ Conservez toutes les consignes de sécurité et les instructions pour une éventuelle consultation ultérieure.

Lire et prendre en compte les documents suivants avant la mise en service :

- le présent manuel d'utilisation
- le document « Consignes de sécurité fondamentales pour outils électriques » en annexe

Consignes générales de sécurité



AVERTISSEMENT

Danger de mort par décharge électrique

L'utilisation d'appareils électriques endommagés peut entraîner des blessures graves ou la mort par décharge électrique.

- ▶ Vérifier avant chaque utilisation que le câble d'alimentation secteur, la prise électrique et la touche de démarrage des appareils électriques ne sont pas endommagés et se trouvent dans un parfait état technique.
- ▶ Ne pas ouvrir les appareils électriques. Faire remplacer les câbles d'alimentation secteur ou les prises électriques défectueux par une personne qualifiée.
- ▶ Raccorder les appareils électriques en utilisant un disjoncteur par courant de défaut.
- ▶ Éviter tout contact entre le câble d'alimentation secteur et les sous-groupes de la machine.
- ▶ N'actionner les appareils électriques que s'ils sont montés sur la machine à souder et si des tubes ou des raccords Geberit PE ou Geberit Silent-db20 propres et secs sont installés.
- ▶ Faire contrôler les installations électriques conformément aux prescriptions locales.



AVERTISSEMENT

Risque de blessure dû à l'absence de dispositifs de protection

- ▶ Les dispositifs de protection disponibles ne doivent pas être modifiés ou retirés.

Maintenance et réparations uniquement par des ateliers spécialisés

Les rabots électriques qui ne sont pas entretenus ou qui le sont d'une manière inappropriée peuvent provoquer de graves accidents.



- Entretien des rabots électriques conformément aux dispositions en vigueur. Voir le chapitre Maintenance.
- Confier la maintenance et les réparations uniquement à des ateliers spécialisés autorisés. Les adresses des ateliers spécialisés autorisés peuvent être obtenues auprès des sociétés de distribution Geberit.

Remarques selon DIN EN 62841-1

Le document « Consignes de sécurité fondamentales pour outils électriques » est joint à l'appareil. Ce dernier contient des instructions de sécurité supplémentaires suivant la norme DIN EN 62841-1:2016-07.

Explication des symboles

Symboles utilisés dans le mode d'emploi

Symbole	Mot clé et signification
	AVERTISSEMENT Ce mot clé désigne un risque à potentiel moyen qui, s'il n'est pas évité, peut entraîner la mort ou des blessures graves.
	PRUDENCE Ce mot clé désigne un risque à potentiel faible qui, s'il n'est pas évité, peut entraîner des blessures légères ou modérées.

Descriptif du produit

Structure et fonction

Les rabots électriques Geberit comprennent les composants suivants :

- rabot électrique complet avec lame, unité de transmission et câble d'alimentation secteur, ainsi que manuel d'utilisation
- document « Consignes de sécurité générales pour outils électriques »

L'équipement peut varier en fonction du contenu de la livraison.

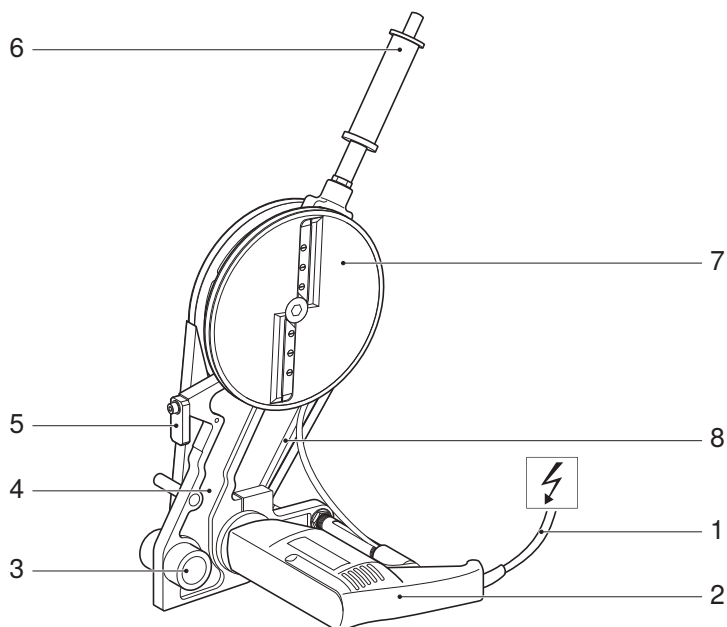

N° de position	Désignation	Fonction/description
1	Câble d'alimentation secteur	–
2	Unité de transmission	Avec plaque signalétique apposée
3	Support pour barre de guidage	–
4	Bras de support	–
5	Butée	Doit être pivotée pour le rabotage unilatéral.
6	Volant avec touche de démarrage	Uniquement pour les rabots électriques d40–160 et d40–200
7	Plateau de rabot avec lame	Équipé de 2 ou 4 lames
8	Courroie trapézoïdale avec protection	–

Caractéristiques techniques

	Rabot électrique d40–160	Rabot électrique d40–200	Rabot électrique d200–315
Tension nominale	voir plaque signalétique	220–240 V	220–240 V
Puissance absorbée	550 W	550 W	550 W
Fréquence du réseau	50/60 Hz	50/60 Hz	50/60 Hz
Degré de protection/ classe de protection	IPX0/II	IPX0/II	IPX0/II
Autonomie	30 minutes	30 minutes	30 minutes
Poids net	1,9 kg	1,9 kg	2,0 kg
Niveau de pression acoustique à l'oreille de l'utilisateur ¹⁾	77 dB(A)	77 dB(A)	82 dB(A)
Valeur de vibration ²⁾	≤ 2,5 m/s ²	≤ 2,5 m/s ²	≤ 2,5 m/s ²
Température de service	-20 – +60 °C	-20 – +60 °C	-20 – +60 °C
Longueur du câble d'alimentation secteur	4 m	4 m	5 m
Fabricant	Högg AG, Produktionstechnik, CH-9630 Wattwil		

¹⁾ Incertitude de mesure du niveau de pression acoustique : 3 dB(A)

²⁾ Incertitude de mesure de la valeur de vibration : 1,5 m/s²

Remarque : La valeur de vibration indiquée est mesurée selon une procédure d'essai normalisée et peut être utilisée pour une comparaison avec d'autres appareils. La valeur de vibration indiquée peut également être utilisée pour une évaluation préliminaire de l'interruption d'utilisation. La valeur de vibration lors de l'utilisation effective de l'appareil peut différer de la valeur indiquée suivant la manière dont l'appareil est utilisé.

Installation

Montage du rabot électrique dans la machine à souder

- 1 Pousser la table de travail mobile pour l'éloigner de la table de travail fixe de la machine à souder.

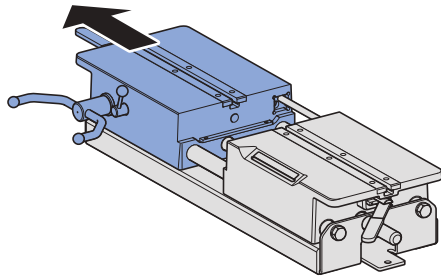

- 2 Soulever la vis de sûreté et sortir la barre de guidage.

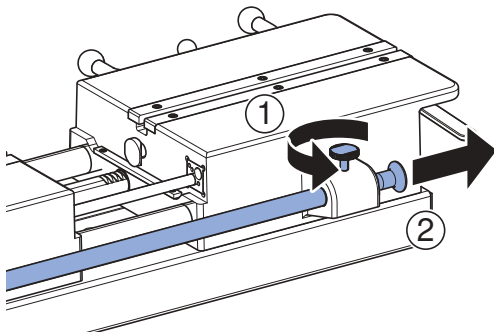

- 3 Orienter le support de la barre de guidage du rabot électrique.

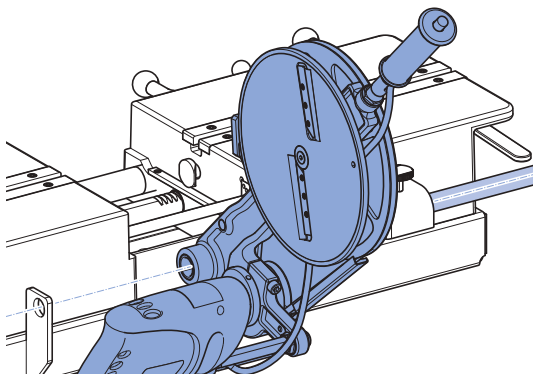

- 4 Insérer et fixer la barre de guidage.

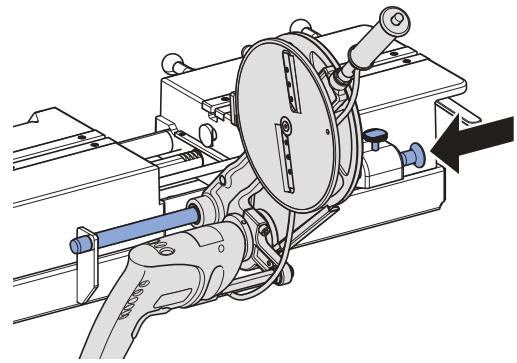

Maintenance

Règles de maintenance

Les rabots électriques qui ne sont pas entretenus ou qui le sont d'une manière inappropriée peuvent provoquer de graves accidents. Les intervalles de maintenance et travaux de maintenance décrits ci-après doivent impérativement être respectés.

Intervalle	Opération de maintenance
Régulièrement (avant utilisation, au début de chaque journée de travail)	<ul style="list-style-type: none"> • Vérifier visuellement l'absence de vices et de dommages extérieurs importants au regard de la sécurité sur le rabot électrique. Ne pas mettre en service un rabot électrique endommagé. • Vérifier visuellement l'absence de vices et de dommages extérieurs importants au regard de la sécurité sur le câble d'alimentation secteur. Faire remplacer le câble d'alimentation secteur endommagé par une personne qualifiée en électricité ou confier la réparation du rabot électrique à un atelier spécialisé autorisé. • Nettoyer les rabots électriques sales avec un chiffon humide.

Nettoyage du rabot électrique



AVERTISSEMENT

Danger de mort par décharge électrique

Un nettoyage inapproprié peut entraîner des blessures graves, voire le décès.

- ▶ Couper l'alimentation électrique avant le nettoyage.
- ▶ Laisser sécher entièrement toutes les surfaces avant de réactiver l'alimentation électrique.

1

Débrancher la prise secteur.

2

Nettoyer le bras de support, la machine d'entraînement et le plateau du rabot.

3

Enlever la saleté au pinceau sous le couvercle de la courroie trapézoïdale.



ATTENTION

Composants nocifs pour la santé

- ▶ Observer les instructions de sécurité des lubrifiants utilisés.

4

Graisser le support de la barre de guidage avec BRUNOX® Turbo-Spray® ou un lubrifiant équivalent.

5

Essuyer l'excès de lubrifiant à l'aide d'un chiffon absorbant.

Elimination des déchets d'équipements électriques et électroniques



Selon la directive 2012/19/UE (DEEE - Déchets d'Equipements Electriques et Electroniques), les fabricants d'appareils électriques sont astreints à reprendre les appareils usagés et à les éliminer d'une manière appropriée. Ce symbole indique que le produit ne doit pas être jeté avec les autres déchets. Les appareils usagés doivent être directement retournés à Geberit pour être mis au rebut de manière appropriée. Vous pouvez demander les adresses des centres de collecte auprès de la société de distribution Geberit concernée.

Impressum Geberit International AG, Jona

Geberit International AG
Schachenstrasse 77, CH-8645 Jona
documentation@geberit.com
www.geberit.com

Préposé à la documentation

Jörg Schneider, Product Compliance, Geberit International AG, CH-8645 Jona, Suisse

Extrait de la déclaration de conformité

1. Fabricant :

Geberit International AG, Schachenstrasse 77, CH-8645 Jona, Suisse
+41 55 221 63 00
product.compliance@geberit.com
www.geberit.com

2. Personne autorisée à constituer le dossier technique pertinent :

Jörg Schneider
Geberit International AG, Schachenstrasse 77, CH-8645 Jona, Suisse
product.compliance@geberit.com

3. Produit :

- Rabot électrique Geberit d400–160 pour l'utilisation avec des machines à souder Geberit Universal (356.200.00.1, 356.201.00.1, 356.203.00.1)
- Rabot électrique Geberit d40–160 pour l'utilisation avec des machines à souder Geberit Media (359.661.00.1, 359.662.00.1, 359.690.P0.1)
- Rabot électrique Geberit d40–200 pour l'utilisation avec des machines à souder Geberit Universal (356.200.00.1, 356.201.00.1, 356.203.00.1)
- Rabot électrique Geberit d200–315 pour l'utilisation avec des machines à souder Geberit Universal (356.200.00.1, 356.201.00.1, 356.203.00.1)

Désignation du produit	Numéro de référence	Type
Rabot électrique Geberit d40–160, 120 V	359.046.1P.1	GBM 13-2
Rabot électrique Geberit d40–160, 230 V	359.046.P2.1, 359.046.P3.1, 359.046.P5.1, 359.046.P6.1, 359.046.P7.1, 359.046.P9.1, 359.046.Q4.1, 359.047.P2.1, 359.047.P3.1	GBM 13-2
Rabot électrique Geberit d40–200, 230 V	359.082.P2.1, 359.082.P3.1, 359.082.P5.1, 359.082.P6.1, 359.082.P7.1, 359.082.P9.1, 359.082.Q4.1, 359.084.P2.1, 359.084.P3.1	GBM 13-2
Rabot électrique Geberit d200–315, 230 V	359.060.P2.1, 359.060.P3.1, 359.060.P5.1, 359.060.P7.1, 359.060.P9.1, 359.060.Q4.1	BOP 13-2

4. Législation communautaire d'harmonisation :

Les machines décrites au point 3 sont conformes à la législation communautaire d'harmonisation en vigueur de l'Union européenne.

Directive 2014/30/UE	du Parlement européen et du Conseil du 26 février 2014 relative à l'harmonisation des législations des États membres concernant la compatibilité électromagnétique ; Journal officiel de l'UE L 96 du 29.3.2014, p. 79–106
Directive 2006/42/CE	du Parlement européen et du Conseil du 17 mai 2006 relative aux machines et modifiant la directive 95/16/CE (refonte) ; Journal officiel de l'UE L 157 du 9 juin 2006, pp. 24–86
Directive 2011/65/UE	du Parlement européen et du Conseil du 8 juin 2011 relative à la limitation de l'utilisation de certaines substances dangereuses dans les équipements électriques et électroniques ; Journal officiel de l'UE L 174 du 1.7.2011, p. 88–110

5. Normes européennes harmonisées appliquées/spécifications techniques :

Tableau 1: Normes européennes harmonisées :

EN IEC 63000:2018 ; EN ISO 12100:2010 ; EN 55014-1:2006 + A1:2009 + A2:2011 ; EN 55014-2:1997 + AC:1997 + A1:2001 + A2:2008 ; EN 61000-3-2:2014 ; EN 61000-3-3:2013

Tableau 2: Normes non harmonisées :

–

La déclaration de conformité complète est fournie avec l'appareil électrique. Si ce n'est pas le cas, il est possible de la demander auprès de la société de distribution Geberit concernée.

Déclaration d'incorporation

La déclaration d'incorporation correspondante est fournie avec l'appareil électrique. Si ce n'est pas le cas, il est possible de la demander auprès de la société de distribution Geberit concernée.

Indice

Indicazioni generali	35
Avviso relativo a questo documento	35
Avvertenze fondamentali per la sicurezza	35
Utilizzo conforme	35
Qualifica degli utenti	35
Osservare le indicazioni e le istruzioni	36
Avvertenze di sicurezza generali	36
La manutenzione e le riparazioni devono essere effettuate solo da officine specializzate	37
Indicazioni secondo DIN EN 62841-1	37
Spiegazione simboli	37
Simboli utilizzati nelle istruzioni	37
Descrizione del prodotto	38
Struttura e funzione	38
Dati tecnici	39
Montaggio	40
Integrazione della fresa pialla elettrica nella saldatrice	40
Manutenzione	41
Regole di manutenzione	41
Pulizia della fresa pialla elettrica	41
Smaltimento	42
Smaltimento degli apparecchi elettrici ed elettronici usati	42
Impressum Geberit International AG, Jona	42
Responsabile della documentazione	42
Estratto della dichiarazione di conformità	42
Dichiarazione d'incorporazione	43

Indicazioni generali

Avviso relativo a questo documento

Le istruzioni di funzionamento originali sono state redatte in lingua tedesca. Nel caso di tutte le altre lingue si tratta di traduzioni delle istruzioni di funzionamento originali.

Avvertenze fondamentali per la sicurezza

Utilizzo conforme

Le frese pialla elettriche Geberit d40–160, d40–200 e d200–315 possono essere utilizzate esclusivamente per la piallatura di tubi e raccordi Geberit PE e Geberit Silent-db20:

- fresa pialla elettrica Geberit d40–160 per Geberit PE e Geberit Silent-db20 d40–160
- fresa pialla elettrica Geberit d40–200 per Geberit PE e Geberit Silent-db20 d40–200
- fresa pialla elettrica Geberit d200–315 per Geberit PE d200–315

Le frese pialla elettriche Geberit possono essere utilizzate esclusivamente in combinazione con saldatrici Geberit Media e Geberit Universal:

- fresa pialla elettrica Geberit d40–160 in combinazione con saldatrici Geberit Media e Geberit Universal
- fresa pialla elettrica Geberit d40–200 in combinazione con saldatrici Geberit Universal
- fresa pialla elettrica Geberit d200–315 in combinazione con saldatrici Geberit Universal

Un impiego con altre saldatrici o che si discosti da quello specificato non è considerato conforme alla destinazione d'uso. Geberit non risponde per i danni derivanti da un utilizzo improprio.

Le frese pialla elettriche Geberit possono essere utilizzate solo in locali ben ventilati.

Qualifica degli utenti

Senza una formazione adeguata, gli utenti non sono in grado di riconoscere o valutare correttamente i pericoli che possono derivare dall'impiego delle frese pialla elettriche. Di conseguenza, possono ferire gravemente se stessi o altre persone.

- Le frese pialla elettriche devono essere utilizzate solo da persone addestrate nell'installazione di tubazioni.
- Gli utenti devono essere a conoscenza delle norme di sicurezza nazionali e applicarle.
- Gli utenti che lavorano per la prima volta con una fresa pialla elettrica devono farsi spiegare l'uso sicuro da un esperto oppure partecipare ad un corso di specializzazione.

Osservare le indicazioni e le istruzioni



AVVERTENZA

Leggere tutte le avvertenze di sicurezza, istruzioni, illustrazioni e dati tecnici di cui è provvisto il presente elettrodomestico.

Omissioni nel rispetto delle seguenti istruzioni possono essere causa di scosse elettriche, incendi e/o gravi lesioni.

- ▶ Conservare tutte le avvertenze di sicurezza e le istruzioni per l'uso futuro.

Prima della messa in funzione, leggere e osservare i seguenti documenti:

- le presenti istruzioni di funzionamento
- il documento allegato "Avvertenze fondamentali per la sicurezza per elettrodomestici"

Avvertenze di sicurezza generali



AVVERTENZA

Pericolo di morte per scossa elettrica

L'impiego di apparecchi elettrici danneggiati può provocare gravi lesioni o persino il decesso a causa di scosse elettriche.

- ▶ Prima di ogni uso, controllare l'integrità tecnica e l'eventuale presenza di danni sul cavo elettrico, la spina elettrica e il tasto di avvio degli apparecchi elettrici.
- ▶ Non aprire gli apparecchi elettrici. Far sostituire i cavi elettrici o le spine elettriche difettose da una persona addestrata.
- ▶ Collegare gli apparecchi elettrici tramite interruttori di sicurezza per correnti di guasto.
- ▶ Evitare il contatto tra il cavo elettrico e le parti della macchina.
- ▶ Non azionare gli apparecchi elettrici finché non sono stati montati sulla saldatrice e non sono stati fissati tubi o raccordi Geberit PE o Geberit Silent-db20 puliti e asciutti.
- ▶ Far controllare i dispositivi elettrici conformemente alle disposizioni di legge locali.



AVVERTENZA

Pericolo di lesioni a causa della mancanza di dispositivi di protezione

- ▶ Non modificare o rimuovere i dispositivi di protezione presenti.

La manutenzione e le riparazioni devono essere effettuate solo da officine specializzate

Le frese pialla elettriche che non sono state mantenute a regola d'arte o che non sono state mantenute affatto possono causare gravi infortuni.



- Eseguire la manutenzione della fresa pialla elettrica secondo le direttive. Vedere il capitolo Manutenzione.
- Far eseguire la manutenzione e le riparazioni solo da officine specializzate autorizzate. Gli indirizzi delle officine specializzate autorizzate si possono chiedere alle società di vendita Geberit.

Indicazioni secondo DIN EN 62841-1

Il documento "Avvertenze fondamentali per la sicurezza per elettroutensili" è allegato all'apparecchio. Esso contiene ulteriori indicazioni di sicurezza secondo DIN EN 62841-1:2016-07.

Spiegazione simboli

Simboli utilizzati nelle istruzioni

Simbolo	Pittogramma e significato
	AVVERTENZA Il pittogramma si riferisce a una tipologia di pericolo con un grado di rischio medio che, se non evitata, può provocare la morte o lesioni gravi.
	CAUTELA Il pittogramma si riferisce a una tipologia di pericolo con un grado di rischio ridotto che, se non evitata, può provocare lesioni lievi o di media entità.

Descrizione del prodotto

Struttura e funzione

Le frese pialla elettriche Geberit sono costituite da:

- fresa pialla elettrica completa con lama per fresa pialla, motore elettrico e cavo elettrico, incluse le istruzioni di funzionamento
- documento "Avvertenze generali di sicurezza per elettroutensili"

La composizione può variare in base al materiale in dotazione.

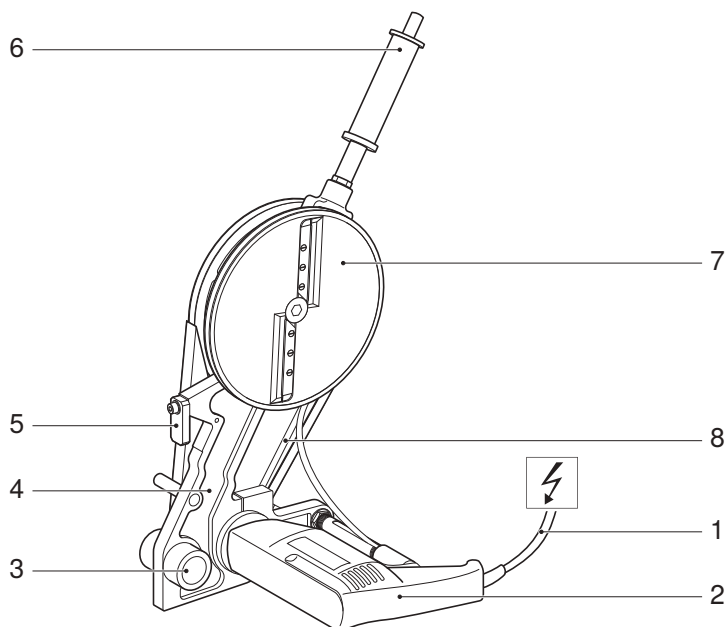

N. posizione	Denominazione	Funzione/Descrizione
1	Cavo elettrico	–
2	Unità di comando	Con targhetta applicata
3	Alloggiamento per barra di guida	–
4	Leva di supporto	–
5	Arresto	Deve essere ruotato verso l'esterno per la piallatura su un solo lato.
6	Manopola con tasto di avvio	Solo per fresa pialla elettrica d40–160 e d40–200
7	Piatto della fresa pialla con lama per fresa pialla	Dotato di 2 o 4 lame per fresa pialla
8	Cinghia trapezoidale con relativa protezione	–

Dati tecnici

	Fresa piella elettrica d40–160	Fresa piella elettrica d40–200	Fresa piella elettrica d200–315
Tensione nominale	vedere targhetta	220–240 V	220–240 V
Potenza assorbita	550 W	550 W	550 W
Frequenza di rete	50/60 Hz	50/60 Hz	50/60 Hz
Grado di protezione/ classe di isolamento	IPX0 / II	IPX0 / II	IPX0 / II
Durata nominale di esercizio	30 minuti	30 minuti	30 minuti
Peso netto	1,9 kg	1,9 kg	2,0 kg
Livello di pressione sonora percepito all'orecchio dell'utente ¹⁾	77 dB(A)	77 dB(A)	82 dB(A)
Valore di emissione vibrazioni ²⁾	≤ 2.5 m/s ²	≤ 2.5 m/s ²	≤ 2.5 m/s ²
Temperatura d'esercizio	-20 – +60 °C	-20 – +60 °C	-20 – +60 °C
Lunghezza del cavo elettrico	4 m	4 m	5 m
Costruttore	Högg AG, Tecnologia per la produzione, CH-9630 Wattwil		

¹⁾ Incertezza della misura del livello di pressione sonora: 3 dB(A)

²⁾ Incertezza della misura del valore di emissione vibrazioni: 1,5 m/s²

Avviso: il valore di emissione vibrazioni indicato viene misurato secondo una procedura di collaudo normalizzata e può essere utilizzato come parametro di confronto con altri apparecchi. Il valore di emissione vibrazioni può anche essere utilizzato per una stima preliminare dell'interruzione di utilizzo. Il valore di emissione vibrazioni può, in funzione della modalità in cui l'apparecchio viene impiegato, differenziarsi dal valore indicato durante il suo utilizzo effettivo.

Montaggio

Integrazione della fresa pialla elettrica nella saldatrice

- 1** Separare la slitta di serraggio e la morsa della saldatrice.

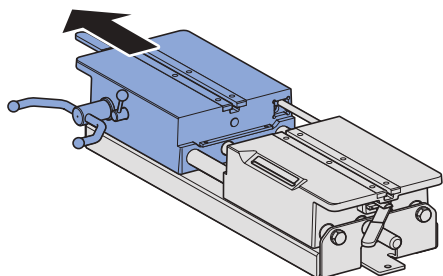

- 2** Sollevare la vite di bloccaggio ed estrarre la barra di guida.

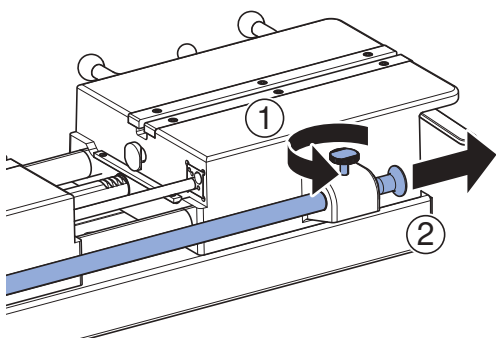

- 3** Allineare l'alloggiamento della barra di guida della fresa pialla elettrica.

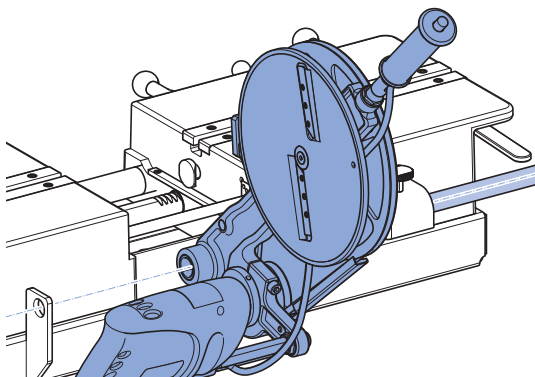

- 4** Spingere e fissare la barra di guida.

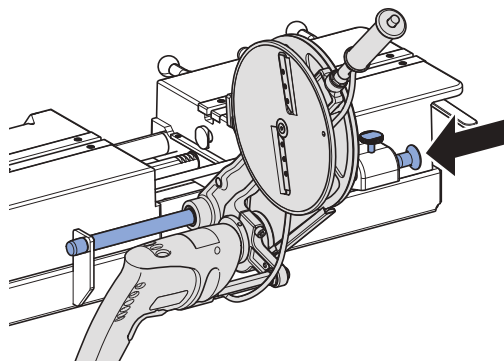

Manutenzione

Regole di manutenzione

Le frese pialla elettriche che non sono state mantenute a regola d'arte o che non sono state mantenute affatto possono causare gravi infortuni. Gli interventi di manutenzione e i relativi intervalli descritti a seguire devono essere tassativamente rispettati.

Intervallo	Intervento di manutenzione
Regolarmente (prima dell'impiego, all'inizio della giornata lavorativa)	<ul style="list-style-type: none"> • Controllare visivamente che la fresa pialla elettrica non presenti difetti e danni esterni rilevanti ai fini della sicurezza. Non mettere in funzione una fresa pialla elettrica danneggiata. • Controllare visivamente che il cavo elettrico non presenti difetti e danni esterni rilevanti ai fini della sicurezza. Fare sostituire il cavo elettrico danneggiato da un elettricista qualificato o consegnare la fresa pialla elettrica ad un'officina specializzata autorizzata per la riparazione. • Pulire la fresa pialla elettrica sporca con un panno umido.

Pulizia della fresa pialla elettrica



AVVERTENZA

Pericolo di morte per scossa elettrica

Una pulizia non appropriata può provocare gravi lesioni o la morte.

- ▶ Prima della pulizia, interrompere l'alimentazione elettrica.
- ▶ Lasciare asciugare completamente tutte le superfici prima di riaccendere l'alimentazione elettrica.

1

Staccare la spina elettrica.

2

Pulire la leva di supporto, l'azionamento e il piatto della fresa pialla.

3

Rimuovere con un pennello lo sporco sotto la copertura della cinghia trapezoidale.



CAUTELA

Sostanze nocive per la salute

- ▶ Osservare le avvertenze di sicurezza dei lubrificanti utilizzati.

4

Ingrassare l'alloggiamento della barra di guida con BRUNOX® Turbo-Spray® o un lubrificante equivalente.

5

Togliere il lubrificante in eccesso con un panno assorbente.

Smaltimento

Smaltimento degli apparecchi elettrici ed elettronici usati



Secondo la direttiva 2012/19/UE (RAEE - rifiuti di apparecchiature elettriche ed elettroniche) i produttori di apparecchi elettrici sono tenuti a ritirare e a smaltire a regola d'arte le unità usate. Il simbolo indica che il prodotto non può essere smaltito insieme ai rifiuti non riciclabili. Gli apparecchi usati devono essere restituiti direttamente a Geberit, che si occuperà del corretto smaltimento. Gli indirizzi dei punti di raccolta possono essere chiesti alla società di vendita Geberit competente.

Impressum Geberit International AG, Jona

Geberit International AG
Schachenstrasse 77, CH-8645 Jona

documentation@geberit.com

www.geberit.com

Responsabile della documentazione

Jörg Schneider, Product Compliance, Geberit International AG, CH-8645 Jona, Svizzera

Estratto della dichiarazione di conformità

1. Produttore:

Geberit International AG, Schachenstrasse 77, CH-8645 Jona, Svizzera

+41 55 221 63 00

product.compliance@geberit.com

www.geberit.com

2. Persona autorizzata a costituire la documentazione tecnica pertinente:

Jörg Schneider

Geberit International AG, Schachenstrasse 77, CH-8645 Jona, Svizzera

product.compliance@geberit.com

3. Prodotto:

- Fresa pialla elettrica Geberit d400–160 per l'impiego con saldatrici Geberit Universal (356.200.00.1, 356.201.00.1, 356.203.00.1)
- Fresa pialla elettrica Geberit d40–160 per l'impiego con saldatrici Geberit Media (359.661.00.1, 359.662.00.1, 359.690.P0.1)
- Fresa pialla elettrica Geberit d40–200 per l'impiego con saldatrici Geberit Universal (356.200.00.1, 356.201.00.1, 356.203.00.1)
- Fresa pialla elettrica Geberit d200–315 per l'impiego con saldatrici Geberit Universal (356.200.00.1, 356.201.00.1, 356.203.00.1)

Designazione del prodotto	Numero d'articolo	Tipo
Fresa pialla elettrica Geberit d40–160, 120 V	359.046.1P.1	GBM 13-2
Fresa pialla elettrica Geberit d40–160, 230 V	359.046.P2.1, 359.046.P3.1, 359.046.P5.1, 359.046.P6.1, 359.046.P7.1, 359.046.P9.1, 359.046.Q4.1, 359.047.P2.1, 359.047.P3.1	GBM 13-2
Fresa pialla elettrica Geberit d40–200, 230 V	359.082.P2.1, 359.082.P3.1, 359.082.P5.1, 359.082.P6.1, 359.082.P7.1, 359.082.P9.1, 359.082.Q4.1, 359.084.P2.1, 359.084.P3.1	GBM 13-2
Fresa pialla elettrica Geberit d200–315, 230 V	359.060.P2.1, 359.060.P3.1, 359.060.P5.1, 359.060.P7.1, 359.060.P9.1, 359.060.Q4.1	BOP 13-2

4. Normative di armonizzazione:

Le macchine descritte al punto 3 soddisfano le normative di armonizzazione pertinenti dell'Unione Europea.

Direttiva 2014/30/UE	del Parlamento Europeo e del Consiglio del 26 febbraio 2014 concernente l'armonizzazione delle legislazioni degli Stati membri relative alla compatibilità elettromagnetica; Gazzetta ufficiale dell'UE L96 del 29/03/2014, pag. 79–106
Direttiva 2006/42/CE	del Parlamento europeo e del Consiglio, del 17 maggio 2006, relativa alle macchine e che modifica la direttiva 95/16/CE (rifusione); Gazzetta ufficiale dell'UE L 157 del 09/06/2006, pagg. 24–86
Direttiva 2011/65/UE	del Parlamento Europeo e del Consiglio dell'8 giugno 2011 sulla restrizione dell'uso di determinate sostanze pericolose nelle apparecchiature elettriche ed elettroniche; Gazzetta ufficiale dell'UE L174 del 01/07/2011, pag. 88–110

5. Norme europee armonizzate applicate / specifiche tecniche:

Tabella 1: Norme europee armonizzate:

EN IEC 63000:2018; EN ISO 12100:2010; EN 55014-1:2006 + A1:2009 + A2:2011; EN 55014-2:1997 + AC:1997 + A1:2001 + A2:2008; EN 61000-3-2:2014; EN 61000-3-3:2013
--

Tabella 2: Norme non armonizzate:

–

La dichiarazione di conformità completa è acclusa all'apparecchio elettrico. Se la dichiarazione di conformità dovesse mancare, questa può essere richiesta alla società di vendita Geberit responsabile.

Dichiarazione d'incorporazione

La dichiarazione d'incorporazione corrispondente è acclusa all'apparecchio elettrico. Se la dichiarazione d'incorporazione dovesse mancare, questa può essere richiesta alla società di vendita Geberit responsabile.

Inhoudsopgave

Algemene informatie	45
Opmerking over dit document	45
Fundamentele veiligheidsvoorschriften	45
Reglementair gebruik	45
Kwalificatie van de gebruiker.....	45
Aanwijzingen en instructies opvolgen	46
Algemene veiligheidsinstructies	46
Onderhoud en reparaties alleen door erkende servicepunten	47
Aanwijzingen volgens DIN EN 62841-1	47
Uitleg van symbolen	47
Symbolen in de handleiding	47
Productbeschrijving	48
Opbouw en functie	48
Technische gegevens	49
Montage	50
Inbouw elektrische schaaaf in lasmachine	50
Onderhoud	51
Onderhoudsregels.....	51
Elektrische schaaaf reinigen	51
Afvoer	52
Afvoer van afgedankte elektrische en elektronische apparatuur.....	52
Impressum Geberit International AG, Jona	52
Verantwoordelijk voor documentatie	52
Uittreksel uit de conformiteitsverklaring.....	52
Inbouwverklaring	53

Algemene informatie

Opmerking over dit document

De originele handleiding is in het Duits geschreven. Alle andere talen zijn vertalingen van de originele handleiding.

Fundamentele veiligheidsvoorschriften

Reglementair gebruik

Geberit elektrische schaven d40–160, d40–200 en d200–315 mogen uitsluitend voor het vlakschaven van Geberit PE en Geberit Silent-db20 buizen en fittingen worden gebruikt:

- Geberit elektrische schaaaf d40–160 voor Geberit PE en Geberit Silent-db20 d40–160
- Geberit elektrische schaaaf d40–200 voor Geberit PE en Geberit Silent-db20 d40–200
- Geberit elektrische schaaaf d200–315 voor Geberit PE d200–315

Geberit elektrische schaven mogen uitsluitend in combinatie met Geberit Media en Geberit Universal lasmachines worden gebruikt:

- Geberit elektrische schaaaf d40–160 in combinatie met Geberit Media en Geberit Universal lasmachines
- Geberit elektrische schaaaf d40–200 in combinatie met Geberit Universal lasmachines
- Geberit elektrische schaaaf d200–315 in combinatie met Geberit Universal lasmachines

Elk gebruik in andere lasmachines en elk ander of bijkomend gebruik wordt niet beschouwd als reglementair. Voor daaruit ontstane schade is Geberit niet aansprakelijk.

Geberit elektrische schaven mogen alleen in goed geventileerde ruimtes worden gebruikt.

Kwalificatie van de gebruiker

Zonder geschikte opleiding kunnen gebruikers de gevaren die van het elektrische schaven uitgaan, niet herkennen of niet correct inschatten. Daardoor kunnen zijzelf of andere personen ernstig gewond raken.

- Elektrische schaven mogen alleen worden gebruikt door technische experts voor leidinginstallaties.
- Gebruikers moeten vertrouwd zijn met de landspecifieke veiligheidsvoorschriften en deze toepassen.
- Gebruikers die voor het eerst met een elektrische schaaaf werken, moeten zich door een vakkundige persoon laten instrueren in het veilige gebruik of aan een vaktechnische cursus deelnemen.

Aanwijzingen en instructies opvolgen



WAARSCHUWING

Lees alle veiligheidsaanwijzingen, instructies, illustraties en technische gegevens, waarmee dit elektrisch gereedschap is uitgerust.

Nalatigheid bij het opvolgen van de volgende instructies kan elektrische schokken, brand en/of ernstig letsel tot gevolg hebben.

- ▶ Bewaar alle veiligheidsvoorschriften en aanwijzingen voor toekomstige raadpleging.

Voordat u begint met de inbedrijfstelling de volgende documenten lezen en in acht nemen:

- onderhavige handleiding
- bijgevoegd document "fundamentele veiligheidsvoorschriften voor elektrische gereedschappen"

Algemene veiligheidsinstructies



WAARSCHUWING

Levensgevaar door elektrische schok

Het gebruik van beschadigde elektrische apparaten kan ernstig letsel of de dood door elektrische schok tot gevolg hebben.

- ▶ Voor elk gebruik de aansluitkabel, stekker en startknop van de elektrische apparaten op beschadigingen en technisch perfecte staat controleren.
- ▶ Elektrisch apparaten niet openen. Defecte aansluitkabels of stekkers door gekwalificeerd technisch expert laten vervangen.
- ▶ Elektrisch apparaten via aardlekschakelaar aansluiten.
- ▶ Contact tussen aansluitkabel en machinecomponenten vermijden.
- ▶ Elektrisch apparaten eerst bedienen, als deze op de lasmachine gemonteerd en schone en droge Geberit PE of Geberit Silent-db20 buizen en fittingen ingeklemd zijn.
- ▶ Elektrische installaties volgens de ter plaatse gebruikelijke voorschriften laten controleren.



WAARSCHUWING

Gevaar voor letsel door ontbrekende veiligheidsvoorzieningen

- ▶ Bestaande veiligheidsvoorzieningen mogen niet worden gewijzigd of verwijderd.

Onderhoud en reparaties alleen door erkende servicepunten

Elektrische schaven, die niet of niet vakkundig onderhouden zijn, kunnen ernstige ongevallen veroorzaken.



- Elektrische schaven conform de voorschriften onderhouden. Zie hoofdstuk onderhoud.
- Onderhoud en reparaties alleen door erkende servicepunten laten uitvoeren. Adressen van erkende servicepunten kunnen bij de Geberit verkoopkantoren aangevraagd worden.

Aanwijzingen volgens DIN EN 62841-1

Bij het apparaat is het document „fundamentele veiligheidsvoorschriften voor elektrische gereedschappen“ bijgevoegd. Dit omvat extra veiligheidsinstructies volgens DIN EN 62841-1:2016-07.

Uitleg van symbolen

Symbolen in de handleiding

Symbool	Signaalwoord en betekenis
	WAARSCHUWING Het signaalwoord verwijst naar een gevaar met een gemiddeld risico dat, indien het gevaar niet wordt vermeden, de dood of ernstig letsel tot gevolg kan hebben.
	VOORZICHTIG Het signaalwoord verwijst naar een gevaar met een laag risico dat, indien het gevaar niet wordt vermeden, licht of matig letsel tot gevolg kan hebben.

Productbeschrijving

Opbouw en functie

De Geberit elektrische schaven bestaan uit:

- elektrische schaaf compleet met schaafmes, aandrijfeenheid en aansluitkabel, inclusief handleiding
- document "Algemene veiligheidsinstructies voor elektrische gereedschappen"

De uitrusting kan afhankelijk van de leveringsomvang variëren.

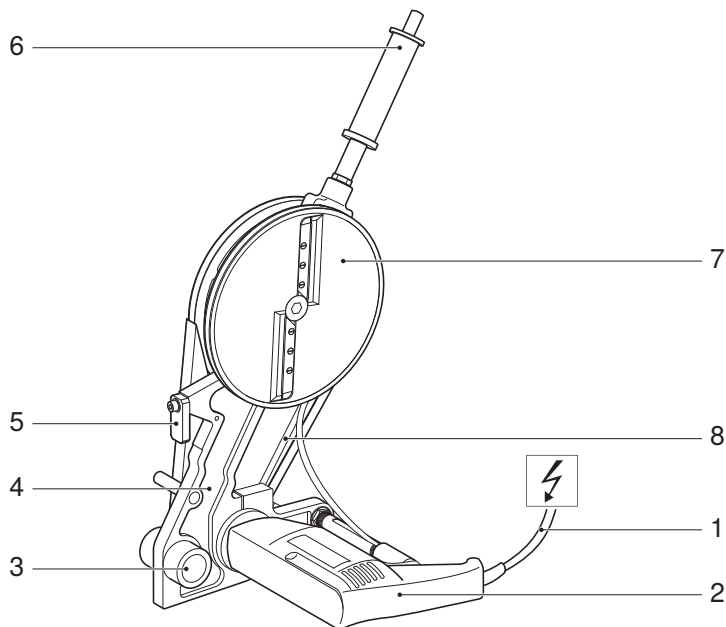

Pos.-nr.	Omschrijving	Functie/beschrijving
1	Aansluitkabel	–
2	Aandrijfeenheid	Met aangebracht type plaatje
3	Houder voor geleidingsstang	–
4	Arm	–
5	Aanslag	Moet voor eenzijdig vlakschaven worden gezwenkt.
6	Handwiel met startknop	Alleen bij elektrische schaaf d40–160 en d40–200
7	Schaafplaat met schaafmes	Met 2 of 4 schaafmessen uitgerust
8	V-snaar met V-snaarbescherming	–

Technische gegevens

	Elektrische schaaaf d40–160	Elektrische schaaaf d40–200	Elektrische schaaaf d200–315
Nominale spanning	zie type plaatje	220–240 V	220–240 V
Opgenomen vermogen	550 W	550 W	550 W
Netfrequentie	50/60 Hz	50/60 Hz	50/60 Hz
Beschermingsgraad/beschermingsklasse	IPX0 / II	IPX0 / II	IPX0 / II
Nominale gebruiksduur	30 minuten	30 minuten	30 minuten
Nettogewicht	1,9 kg	1,9 kg	2,0 kg
Geluidsdruk niveau aan het oor van de gebruiker ¹⁾	77 dB(A)	77 dB(A)	82 dB(A)
Trillingsemissiewaarde ²⁾	≤ 2,5 m/s ²	≤ 2,5 m/s ²	≤ 2,5 m/s ²
Bedrijfstemperatuur	-20 – +60 °C	-20 – +60 °C	-20 – +60 °C
Lengte aansluitkabel	4 m	4 m	5 m
Fabrikant	Högg AG, Produktionstechnik, CH-9630 Wattwil		

¹⁾ Meetonnauwkeurigheid van het geluidsdruk niveau: 3 dB(A)

²⁾ Meetonnauwkeurigheid van de trillingsemissiewaarde: 1,5 m/s²

Opmerking: De aangegeven trillingsemissiewaarde wordt volgens een genormeerde keuringsmethode gemeten en kan ter vergelijking met andere apparaten worden gebruikt. De aangegeven trillingsemissiewaarde kan ook als een eerste inschatting van de gebruiksonderbreking worden gebruikt. De trillingsemissiewaarde kan tijdens het daadwerkelijke gebruik van het apparaat verschillen van de aangegeven waarde, afhankelijk van de manier waarop het apparaat gebruikt wordt.

Montage

Inbouw elektrische schaar in lasmachine

- 1** Klemgeleider en klemblok van de lasmachine uit elkaar schuiven.

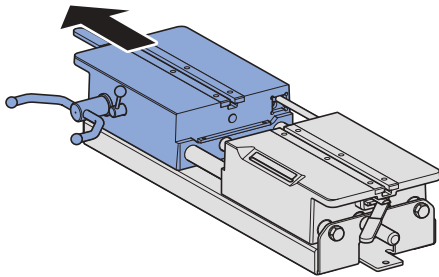

- 2** Borgschroef optillen en geleidingsstang uitschuiven.

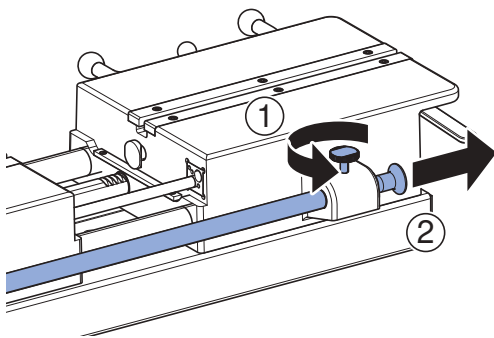

- 3** Houder geleidingsstang van de elektrische schaar uitlijnen.

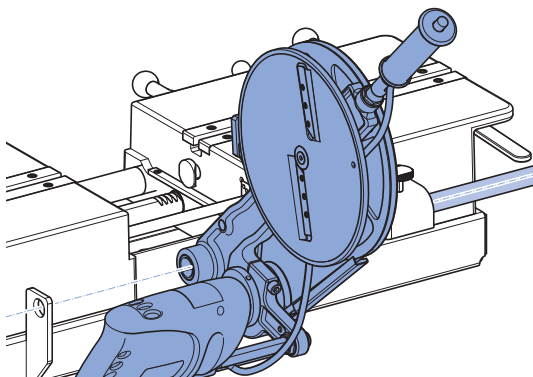

- 4** Geleidingsstang inschuiven en vastzetten.

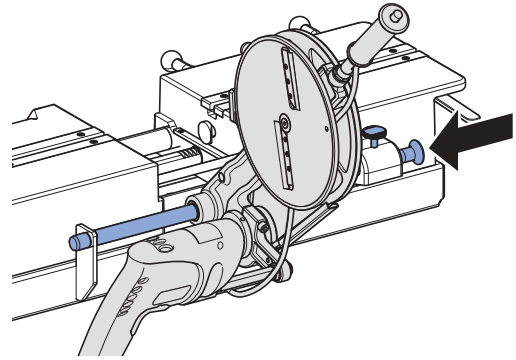

Onderhoud

Onderhoudsregels

Elektrische schaven, die niet of niet vakkundig onderhouden zijn, kunnen ernstige ongevallen veroorzaken. De navolgend beschreven onderhoudsintervallen en onderhoudswerkzaamheden moeten dwingend nageleefd worden.

Interval	Onderhoudswerkzaamheden
Regelmatig (voor het gebruik, aan het begin van de werkdag)	<ul style="list-style-type: none"> • Elektrische schaar op uitwendige voor de veiligheid relevante gebreken en beschadigingen visueel controleren. Beschadigde elektrische schaar niet in bedrijf nemen. • Aansluitkabel op uitwendige voor de veiligheid relevante gebreken en beschadigingen visueel controleren. Beschadigde aansluitkabel door een elektricien laten vervangen of de elektrische schaar bij een erkend servicepunt ter reparatie afgeven. • Vervuilde elektrische schaar met een vochtige doek reinigen.

Elektrische schaar reinigen



WAARSCHUWING

Levensgevaar door elektrische schok

Ondeskundige reiniging kan ernstig letsel en de dood tot gevolg hebben.

- ▶ Vóór de reiniging de stroomvoorziening onderbreken.
- ▶ Laat alle oppervlakken volledig drogen voordat de stroomvoorziening weer mag worden ingeschakeld.

1

Netstekker uitpluggen.

2

Arm, aandrijfmachine en schaarplaat reinigen.

3

Vuil onder de V-snaarafdekking uitborstelen.



VOORZICHTIG

Bestanddelen schadelijk voor de gezondheid

- ▶ Neem de veiligheidsinstructies van de gebruikte smeermiddelen in acht.

4

Houder geleidingsstang met BRUNOX® Turbo-Spray® of gelijkwaardig smeermiddel invetten.

5

Overtollig smeermiddel met een absorberende doek afwissen.

Afvoer van afgedankte elektrische en elektronische apparatuur



Volgens de richtlijn 2012/19/EU (AEEA - Afgedankte Elektrische en Elektronische Apparatuur) zijn fabrikanten van elektrische apparaten verplicht oude apparaten terug te nemen en deskundig te verwijderen. Het symbool geeft aan dat het product niet met normaal afval mag worden afgevoerd. Oude apparaten moeten voor vakkundige afvoer direct aan Geberit worden geretourneerd. Inleveradressen kunnen bij het verantwoordelijke Geberit verkoopkantoor worden aangevraagd.

Impressum Geberit International AG, Jona

Geberit International AG
Schachenstrasse 77, CH-8645 Jona
documentation@geberit.com
www.geberit.com

Verantwoordelijk voor documentatie

Jörg Schneider, Product Compliance, Geberit International AG, CH-8645 Jona, Zwitserland

Uittreksel uit de conformiteitsverklaring

1. Fabrikant:

Geberit International AG, Schachenstrasse 77, CH-8645 Jona, Zwitserland
+41 55 221 63 00
product.compliance@geberit.com
www.geberit.com

2. Gevolmachtigde persoon voor de samenstelling van de relevante technische documenten:

Jörg Schneider
Geberit International AG, Schachenstrasse 77, CH-8645 Jona, Zwitserland
product.compliance@geberit.com

3. Product:

- Geberit elektrische schaaaf d400–160 voor het gebruik met Geberit lasmachines Universal (356.200.00.1, 356.201.00.1, 356.203.00.1)
- Geberit elektrische schaaaf d40–160 voor het gebruik met Geberit lasmachines Media (359.661.00.1, 359.662.00.1, 359.690.P0.1)
- Geberit elektrische schaaaf d40–200 voor het gebruik met Geberit lasmachines Universal (356.200.00.1, 356.201.00.1, 356.203.00.1)
- Geberit elektrische schaaaf d200–315 voor het gebruik met Geberit lasmachines Universal (356.200.00.1, 356.201.00.1, 356.203.00.1)

Productbenaming	Artikelnummer	Type
Geberit elektrische schaaaf d40–160, 120 V	359.046.1P.1	GBM 13-2
Geberit elektrische schaaaf d40–160, 230 V	359.046.P2.1, 359.046.P3.1, 359.046.P5.1, 359.046.P6.1, 359.046.P7.1, 359.046.P9.1, 359.046.Q4.1, 359.047.P2.1, 359.047.P3.1	GBM 13-2
Geberit elektrische schaaaf d40–200, 230 V	359.082.P2.1, 359.082.P3.1, 359.082.P5.1, 359.082.P6.1, 359.082.P7.1, 359.082.P9.1, 359.082.Q4.1, 359.084.P2.1, 359.084.P3.1	GBM 13-2
Geberit elektrische schaaaf d200–315, 230 V	359.060.P2.1, 359.060.P3.1, 359.060.P5.1, 359.060.P7.1, 359.060.P9.1, 359.060.Q4.1	BOP 13-2

4. Harmonisatiewetgeving:

De onder punt 3 beschreven machines voldoen aan de desbetreffende harmonisatiewetgeving van de Europese Unie.

Richtlijn 2014/30/EU	van het Europees Parlement en de Raad van 26 februari 2014 betreffende de harmonisatie van de wetgevingen van de lidstaten inzake elektromagnetische compatibiliteit; publicatieblad van de EU L 96 van 29.3.2014, blz. 79–106
Richtlijn 2006/42/EG	van het Europees Parlement en de Raad van 17 mei 2006 betreffende machines en tot wijziging van Richtlijn 95/16/EG (herschikking); publicatieblad van de EU L 157 van 9.6.2006, blz. 24–86
Richtlijn 2011/65/EU	van het Europees Parlement en de Raad van 8 juni 2011 betreffende beperking van het gebruik van bepaalde gevaarlijke stoffen in elektrische en elektronische apparatuur; publicatieblad van de EU L 174 van 1.7.2011, blz. 88–110

5. Toegepaste geharmoniseerde Europese normen/technische specificaties:

Tabel 1: Geharmoniseerde Europese normen:

EN IEC 63000:2018; EN ISO 12100:2010; EN 55014-1:2006 + A1:2009 + A2:2011; EN 55014-2:1997 + AC:1997 + A1:2001 + A2:2008; EN 61000-3-2:2014; EN 61000-3-3:2013
--

Tabel 2: Niet-geharmoniseerde normen:

–

De volledige conformiteitsverklaring wordt bij het elektrisch apparaat meegeleverd. Mocht de conformiteitsverklaring ontbreken, dan kan deze bij het verantwoordelijke Geberit verkoopkantoor worden aangevraagd.

Inbouwverklaring

De overeenkomstige inbouwverklaring wordt bij het elektrisch apparaat meegeleverd. Mocht de inbouwverklaring ontbreken, dan kan deze bij het verantwoordelijke Geberit verkoopkantoor worden aangevraagd.

Información general	55
Nota sobre este documento	55
Normas de seguridad básicas	55
Uso previsto	55
Cualificación de los usuarios	55
Cumplimiento de las indicaciones e instrucciones	56
Normas generales de seguridad	56
Mantenimiento y reparaciones únicamente en servicios de asistencia técnica	57
Indicaciones conforme a la norma DIN EN 62841-1	57
Significado de los símbolos	57
Símbolos que aparecen en estas instrucciones	57
Descripción del producto	58
Descripción del sistema y función	58
Información técnica	59
Montaje	60
Instalación del cepillo eléctrico en la máquina de soldar	60
Mantenimiento	61
Normas de mantenimiento	61
Limpieza del cepillo eléctrico	61
Eliminación de desechos	62
Eliminación de aparatos eléctricos y electrónicos usados	62
Impressum Geberit International AG, Jona	62
Encargado de la documentación	62
Extracto de la Declaración de conformidad	62
Declaración de incorporación	63

Información general

Nota sobre este documento

Las instrucciones de servicio originales están redactadas en alemán. El resto de idiomas son traducciones de las instrucciones de servicio originales.

Normas de seguridad básicas

Uso previsto

Los cepillos eléctricos Geberit d40–160, d40–200 y d200–315 deben utilizarse exclusivamente para el cepillado de tubos y accesorios Geberit PE y Geberit Silent-db20:

- cepillo eléctrico Geberit d40–160 para Geberit PE y Geberit Silent-db20 d40–160
- cepillo eléctrico Geberit d40–200 para Geberit PE y Geberit Silent-db20 d40–200
- cepillo eléctrico Geberit d200–315 para Geberit PE d200–315

Los cepillos eléctricos Geberit deben utilizarse exclusivamente en conexión con máquinas de soldar Geberit Media y Geberit Universal:

- cepillo eléctrico Geberit d40–160 en conexión con máquinas de soldar Geberit Media y Geberit Universal
- cepillo eléctrico Geberit d40–200 en conexión con máquinas de soldar Geberit Universal
- cepillo eléctrico Geberit d200–315 en conexión con máquinas de soldar Geberit Universal

La aplicación con otras máquinas de soldar, así como cualquier otra aplicación, se considerará como un uso no conforme a lo previsto. Geberit no se hace responsable de los daños resultantes.

Los cepillos eléctricos Geberit solo deben utilizarse en espacios bien ventilados.

Cualificación de los usuarios

Sin la formación adecuada, los usuarios no pueden reconocer ni evaluar correctamente los peligros que se derivan de los cepillos eléctricos. Esto puede ocasionar lesiones al propio usuario o a otras personas.

- Los cepillos eléctricos solo debe utilizarlos una persona cualificada en instalaciones de tuberías.
- Los usuarios deben estar familiarizados con la normativa de seguridad específica de cada país y aplicarla.
- Los usuarios que trabajen por primera vez con un cepillo eléctrico deben ser instruidos por un experto acerca del manejo seguro del mismo, o bien realizar un cursillo especializado.

Cumplimiento de las indicaciones e instrucciones



ADVERTENCIA

Lea todas las normas de seguridad, instrucciones, ilustraciones e información técnica de las que dispone esta herramienta eléctrica.

Si no se respetan las siguientes indicaciones pueden producirse descargas eléctricas, incendios y/o lesiones de carácter grave.

- ▶ Guarde todas las normas de seguridad e indicaciones para el futuro.

Antes de la puesta en marcha, leer y tener en cuenta los siguientes documentos:

- instrucciones de servicio en cuestión
- documento adjunto "Normas de seguridad básicas para herramientas eléctricas"

Normas generales de seguridad



ADVERTENCIA

Peligro de muerte por descarga eléctrica

La aplicación de aparatos eléctricos dañados puede provocar lesiones graves o incluso la muerte por descarga eléctrica.

- ▶ Antes de cualquier uso, comprobar si el cable de conexión a red, el enchufe de red y el botón de arranque presentan daños y están en un perfecto estado técnico.
- ▶ No abrir los aparatos eléctricos. Si el cable de conexión a red o el enchufe de red están defectuosos, debe encargarse su sustitución a una persona cualificada.
- ▶ Conectar los aparatos eléctricos mediante un interruptor diferencial.
- ▶ Evitar cualquier contacto entre el cable de conexión a red y los módulos de la máquina.
- ▶ No accionar los aparatos eléctricos hasta que la máquina de soldar esté montada y los tubos o accesorios Geberit PE o Geberit Silent-db20 estén sujetos, limpios y secos.
- ▶ Encargar el control de los dispositivos eléctricos de acuerdo con las normativas locales.



ADVERTENCIA

Peligro de lesiones debido a la ausencia de dispositivos de protección

- ▶ Los dispositivos de protección disponibles no deben modificarse ni retirarse.

Mantenimiento y reparaciones únicamente en servicios de asistencia técnica

Si no se efectúa un mantenimiento en los cepillos eléctricos o no se efectúa de forma profesional, se pueden causar accidentes graves.



- Realizar el mantenimiento del cepillo eléctrico conforme a la normativa. Véase el capítulo Mantenimiento.
- El mantenimiento y las reparaciones deben realizarse únicamente en servicios de asistencia técnica autorizados. Pueden pedirse las direcciones de los servicios de asistencia técnica autorizados a las empresas distribuidoras de Geberit.

Indicaciones conforme a la norma DIN EN 62841-1

El dispositivo incluye el documento "Normas de seguridad básicas para herramientas eléctricas". Estas incluyen normas de seguridad adicionales conforme a la norma DIN EN 62841-1:2016-07.

Significado de los símbolos

Símbolos que aparecen en estas instrucciones

Símbolo	Palabra de advertencia y significado
	ADVERTENCIA La palabra de advertencia indica un peligro con un grado de riesgo medio que, de no evitarse, puede causar lesiones graves e incluso mortales.
	ATENCIÓN La palabra de advertencia indica un peligro con un grado de riesgo bajo que, de no evitarse, puede causar lesiones leves o moderadas.

Descripción del producto

Descripción del sistema y función

Los cepillos eléctricos Geberit se componen de:

- cepillo eléctrico completo con cuchilla, unidad impulsora y cable de conexión a red, con instrucciones de servicio incluidas
- documento "Normas generales de seguridad para herramientas eléctricas"

El equipamiento puede variar en función del volumen de suministro.

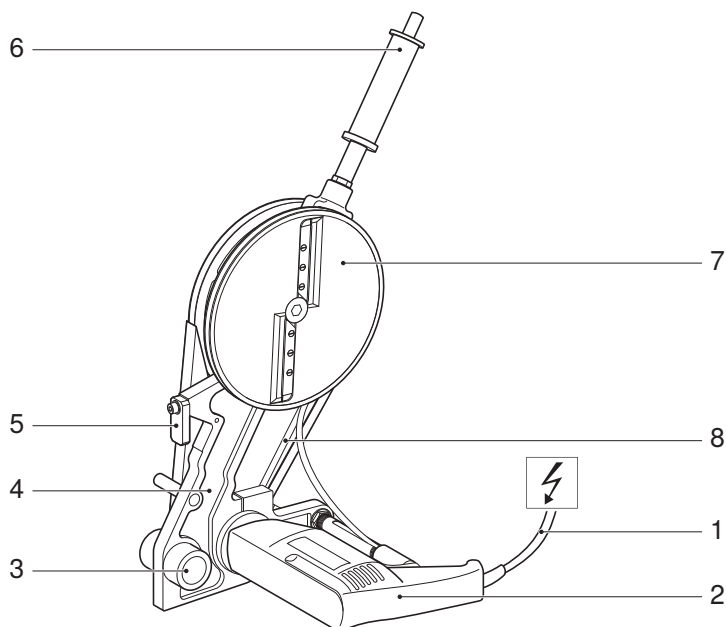

N.º posición	Denominación	Función/descripción
1	Cable de conexión a red	–
2	Unidad impulsora	Con adhesivo con las especificaciones colocado
3	Alojamiento de fijación para barra guía	–
4	Brazo de sujeción	–
5	Tope	Debe orientarse hacia fuera para cepillar un solo lado.
6	Mango con botón de arranque	Solo en cepillos eléctricos d40–160 y d40–200
7	Disco del cepillo con cuchilla	Equipado con 2 o 4 cuchillas de cepillo
8	Correa de transmisión con protección	–

Información técnica

	Cepillo eléctrico d40–160	Cepillo eléctrico d40–200	Cepillo eléctrico d200–315
Tensión nominal	Véase adhesivo con las especificaciones	220–240 V	220–240 V
Potencia de entrada	550 W	550 W	550 W
Frecuencia de red	50/60 Hz	50/60 Hz	50/60 Hz
Grado de protección/ Clase de protección	IPX0/II	IPX0/II	IPX0/II
Tiempo de funcionamiento estimado	30 min	30 min	30 min
Peso neto	1,9 kg	1,9 kg	2,0 kg
Nivel de presión acústica al oído del usuario ¹⁾	77 dB (A)	77 dB (A)	82 dB (A)
Valor de la emisión de vibraciones ²⁾	≤2,5 m/s ²	≤2,5 m/s ²	≤2,5 m/s ²
Temperatura de servicio	-20 – +60 °C	-20 – +60 °C	-20 – +60 °C
Longitud del cable de conexión a red	4 m	4 m	5 m
Fabricante	Högg AG, Produktionstechnik, CH-9630 Wattwil		

¹⁾ Incertidumbre de medición del nivel de presión acústica: 3 dB (A)

²⁾ Incertidumbre de medición del valor de emisión de vibraciones: 1,5 m/s²

Nota: El valor de la emisión de vibraciones indicado se ha medido conforme a un procedimiento de verificación normalizado y puede consultarse para compararlo con otros dispositivos. El valor de la emisión de vibraciones indicado también puede utilizarse para realizar una valoración preliminar de la interrupción de utilización. En función del uso que se haga del dispositivo, durante el uso real del mismo, el valor de la emisión de vibraciones podrá diferir del valor indicado.

Montaje

Instalación del cepillo eléctrico en la máquina de soldar

- 1 Separar la sujeción y el caballete tensor de la máquina de soldar.

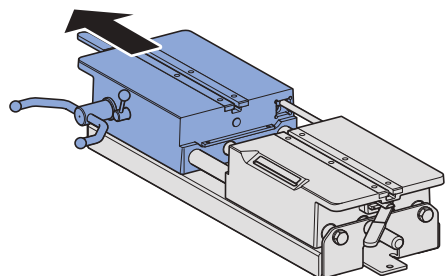

- 2 Elevar el tornillo fijador y hacer salir la barra guía.

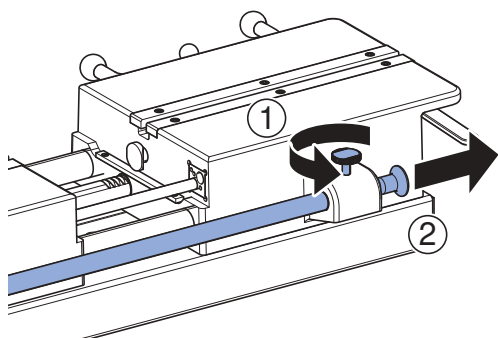

- 3 Alinear el alojamiento de fijación de la barra guía del cepillo eléctrico.

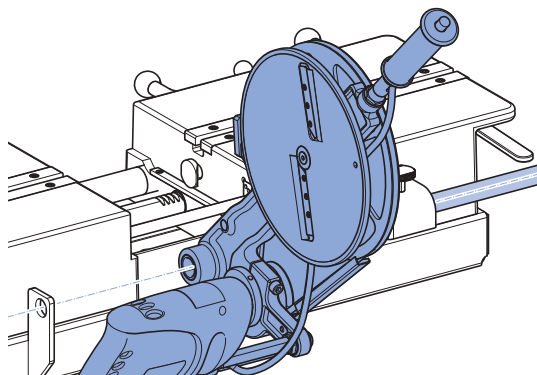

- 4 Introducir la barra guía y fijarla.

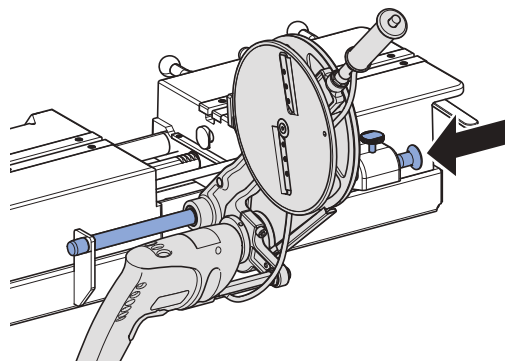

Mantenimiento

Normas de mantenimiento

Si no se efectúa un mantenimiento en los cepillos eléctricos o no se efectúa de forma profesional, se pueden causar accidentes graves. Deben respetarse obligatoriamente los intervalos y los trabajos de mantenimiento descritos a continuación.

Intervalo	Trabajo de mantenimiento
Periódicamente (antes de la utilización, al comienzo de la jornada laboral)	<ul style="list-style-type: none"> • Comprobar visualmente si el cepillo eléctrico presenta defectos y daños exteriores relevantes para la seguridad. No poner en funcionamiento el cepillo eléctrico si presenta daños. • Comprobar visualmente si el cable de conexión a red presenta defectos y daños exteriores relevantes para la seguridad. La sustitución del cable de conexión a red dañado la debe realizar una persona cualificada eléctricamente o bien se debe entregar el cepillo eléctrico en un servicio de asistencia técnica autorizado para la reparación. • Limpiar el cepillo eléctrico sucio con un paño húmedo.

Limpieza del cepillo eléctrico



ADVERTENCIA

Peligro de muerte por descarga eléctrica

Una limpieza inadecuada puede causar lesiones graves o la muerte.

- ▶ Antes de la limpieza, desconectar la alimentación.
- ▶ Secar todas las superficies por completo antes de volver a conectar la alimentación.

1 Desenchufar el enchufe a la red eléctrica.

2 Limpiar el brazo de sujeción, la máquina accionadora y el disco del cepillo.

3 Eliminar las impurezas debajo de la cubierta de la correa de transmisión.



ATENCIÓN

Componentes nocivos para la salud

- ▶ Tener en cuenta las normas de seguridad del lubricante utilizado.

4 Engrasar el alojamiento de fijación de la barra guía con BRUNOX® Turbo-Spray® o un lubricante equivalente.

5 Limpiar el exceso de lubricante con un paño absorbente.

Eliminación de desechos

Eliminación de aparatos eléctricos y electrónicos usados



De conformidad con la Directiva 2012/19/UE (Residuos de Aparatos Eléctricos y Electrónicos - RAEE), los fabricantes de aparatos eléctricos están obligados a admitir la devolución de aparatos usados y a desecharlos correctamente. El símbolo indica que el producto no debe eliminarse junto con otros desechos. Para una correcta eliminación, los aparatos usados deben devolverse directamente a Geberit. En la empresa distribuidora Geberit pertinente podrá consultar las direcciones de los puntos de recogida.

Impressum Geberit International AG, Jona

Geberit International AG
Schachenstrasse 77, CH-8645 Jona
documentation@geberit.com
www.geberit.com

Encargado de la documentación

Jörg Schneider, Product Compliance, Geberit International AG, CH-8645 Jona, Suiza

Extracto de la Declaración de conformidad

1. Fabricante:

Geberit International AG, Schachenstrasse 77, CH-8645 Jona, Suiza
+41 55 221 63 00
product.compliance@geberit.com
www.geberit.com

2. Persona apoderada para compilar la documentación técnica más importante:

Jörg Schneider
Geberit International AG, Schachenstrasse 77, CH-8645 Jona, Suiza
product.compliance@geberit.com

3. Producto:

- Cepillo eléctrico Geberit d400–160 para aplicación con máquinas de soldar Geberit Universal (356.200.00.1, 356.201.00.1, 356.203.00.1)
- Cepillo eléctrico Geberit d40–160 para aplicación con máquinas de soldar Geberit Media (359.661.00.1, 359.662.00.1, 359.690.P0.1)
- Cepillo eléctrico Geberit d40–200 para aplicación con máquinas de soldar Geberit Universal (356.200.00.1, 356.201.00.1, 356.203.00.1)
- Cepillo eléctrico Geberit d200–315 para aplicación con máquinas de soldar Geberit Universal (356.200.00.1, 356.201.00.1, 356.203.00.1)

Nombre del producto	Número de artículo	Tipo
Cepillo eléctrico Geberit d40–160, 120 V	359.046.1P.1	GBM 13-2
Cepillo eléctrico Geberit d40–160, 230 V	359.046.P2.1, 359.046.P3.1, 359.046.P5.1, 359.046.P6.1, 359.046.P7.1, 359.046.P9.1, 359.046.Q4.1, 359.047.P2.1, 359.047.P3.1	GBM 13-2
Cepillo eléctrico Geberit d40–200, 230 V	359.082.P2.1, 359.082.P3.1, 359.082.P5.1, 359.082.P6.1, 359.082.P7.1, 359.082.P9.1, 359.082.Q4.1, 359.084.P2.1, 359.084.P3.1	GBM 13-2
Cepillo eléctrico Geberit d200–315, 230 V	359.060.P2.1, 359.060.P3.1, 359.060.P5.1, 359.060.P7.1, 359.060.P9.1, 359.060.Q4.1	BOP 13-2

4. Legislación de armonización:

Las máquinas descritas en el punto 3 cumplen la legislación de armonización vigente de la Unión Europea.

Directiva 2014/30/UE	del Parlamento Europeo y del Consejo, de 26 de febrero de 2014, sobre la armonización de las legislaciones de los Estados miembros en materia de compatibilidad electromagnética; Diario Oficial de la UE L 96 de 29/03/2014, p. 79–106
Directiva 2006/42/CE	del Parlamento Europeo y del Consejo, de 17 de mayo de 2006, relativa a las máquinas y por la que se modifica la Directiva 95/16/CE (refundición); DO L 157 de 9.6.2006, p. 24–86.
Directiva 2011/65/UE	del Parlamento Europeo y del Consejo, de 8 de junio de 2011, sobre restricciones a la utilización de determinadas sustancias peligrosas en aparatos eléctricos y electrónicos; Diario Oficial de la UE L 174 de 01/07/2011, p. 88–110

5. Normas europeas armonizadas aplicadas/especificaciones técnicas:

Tabla 1: Normas europeas armonizadas:

EN IEC 63000:2018; EN ISO 12100:2010; EN 55014-1:2006 + A1:2009 + A2:2011; EN 55014-2:1997 + AC:1997 + A1:2001 + A2:2008; EN 61000-3-2:2014; EN 61000-3-3:2013
--

Tabla 2: Normas no armonizadas:

–

Toda la declaración de conformidad se entrega junto al aparato eléctrico. Si la declaración de conformidad no viniera incluida, esta puede solicitarse a la empresa distribuidora de Geberit autorizada.

Declaración de incorporación

La correspondiente declaración de incorporación se entrega junto al aparato eléctrico. Si la declaración de incorporación no viniera incluida, esta puede solicitarse a la empresa distribuidora de Geberit autorizada.

Informação geral	65
Indicação relativa a este documento	65
Instruções básicas de segurança.....	65
Utilização adequada.....	65
Qualificação dos utilizadores.....	65
Cumprimento das indicações e instruções.....	66
Instruções gerais de segurança	66
Realizar a manutenção e as reparações apenas em empresas especializadas	67
Indicações em conformidade com a norma DIN EN 62841-1	67
Explicação dos símbolos	67
Símbolos nas instruções	67
Descrição do produto	68
Estrutura e função	68
Dados técnicos.....	69
Montagem	70
Montagem da faceadora elétrica na máquina de soldar	70
Manutenção	71
Regras de manutenção	71
Limpar a faceadora elétrica.....	71
Tratamento de resíduos.....	72
Tratamento de resíduos de equipamentos elétricos e eletrónicos.....	72
Impressum Geberit International AG, Jona	72
Responsável pela documentação	72
Extrato da Declaração de conformidade	72
Declaração de incorporação	73

Informação geral

Indicação relativa a este documento

As instruções de operação originais foram elaboradas em alemão. Nos restantes idiomas, encontram-se traduções das instruções de operação originais.

Instruções básicas de segurança

Utilização adequada

As faceadoras elétricas Geberit d40–160, d40–200 e d200–315 podem ser utilizadas exclusivamente para aplainar tubos e acessórios Geberit PE e Geberit Silent-db20:

- faceadora elétrica Geberit d40–160 para Geberit PE e Geberit Silent-db20 d40–160
- faceadora elétrica Geberit d40–200 para Geberit PE e Geberit Silent-db20 d40–200
- faceadora elétrica Geberit d200–315 para Geberit PE d200–315

As faceadoras elétricas Geberit podem ser utilizadas exclusivamente em conjugação com máquinas de soldar Geberit Media e Geberit Universal:

- faceadora elétrica Geberit d40–160 em conjugação com máquinas de soldar Geberit Media e Geberit Universal
- faceadora elétrica Geberit d40–200 em conjugação com máquinas de soldar Geberit Universal
- faceadora elétrica Geberit d200–315 em conjugação com máquinas de soldar Geberit Universal

Uma aplicação noutras máquinas de soldar, bem como qualquer aplicação diferente da indicada são consideradas inadequadas. A Geberit não assume qualquer responsabilidade por consequentes danos.

As faceadoras elétricas Geberit só podem ser utilizadas em espaços bem ventilados.

Qualificação dos utilizadores

Sem formação adequada, os utilizadores não são capazes de reconhecer ou avaliar corretamente os perigos provenientes de faceadoras elétricas, podendo causar ferimentos graves a si ou a terceiros.

- As faceadoras elétricas só podem ser utilizadas por pessoas qualificadas na instalação de tubagens.
- É necessário que os utilizadores estejam familiarizados com as normas de segurança específicas do país e as apliquem.
- Os utilizadores que trabalhem pela primeira vez com uma faceadora elétrica têm de ser instruídos por um técnico acerca do manuseamento seguro da mesma ou participar numa formação técnica.

Cumprimento das indicações e instruções



AVISO

Leia todas as indicações de segurança, instruções, figuras e os dados técnicos fornecidos com esta ferramenta elétrica.

Qualquer negligência no cumprimento das instruções que se seguem pode levar a eletrocussão, incêndio e/ou ferimentos graves.

- ▶ Conservar todas as instruções e indicações de segurança para o futuro.

Antes da colocação em funcionamento, ler e respeitar os seguintes documentos:

- instruções de operação presentes
- documento “Instruções básicas de segurança para ferramentas elétricas” fornecido

Instruções gerais de segurança



AVISO

Perigo de morte provocado por choque elétrico

A aplicação de aparelhos elétricos danificados pode causar ferimentos graves ou fatais provocados por choque elétrico.

- ▶ Antes de cada utilização, verificar se o cabo de ligação à eletricidade, a ficha de rede e o botão de arranque dos aparelhos elétricos apresentam danos e estão em perfeitas condições técnicas.
- ▶ Não abrir os aparelhos elétricos. Mandar substituir cabos de ligação à eletricidade ou fichas de rede defeituosos por uma pessoa qualificada.
- ▶ Ligar os aparelhos elétricos através de disjuntores de corrente de avaria.
- ▶ Evitar o contacto entre o cabo de ligação à eletricidade e os módulos individuais da máquina.
- ▶ Só acionar os aparelhos elétricos se estiverem montados na máquina de soldar e se estiverem fixados tubos ou acessórios Geberit PE ou Geberit Silent-db20 limpos e secos.
- ▶ Solicitar a verificação dos dispositivos elétricos em conformidade com as disposições locais.



AVISO

Perigo de ferimentos no caso de falta de dispositivos de proteção

- ▶ Os dispositivos de proteção existentes não podem ser modificados nem removidos.

Realizar a manutenção e as reparações apenas em empresas especializadas

As faceadoras elétricas sem manutenção ou submetidas a uma manutenção incorreta podem causar acidentes graves.



- Efetuar a manutenção adequada da faceadora elétrica. Consultar o capítulo de manutenção.
- Mandar realizar a manutenção e as reparações apenas em empresas especializadas e devidamente autorizadas. Os endereços das oficinas especializadas devidamente autorizadas podem ser solicitados junto dos representantes de vendas da Geberit.

Indicações em conformidade com a norma DIN EN 62841-1

O documento “Instruções básicas de segurança para ferramentas elétricas” é fornecido juntamente com o aparelho. Este contém instruções de segurança adicionais em conformidade com a norma DIN EN 62841-1:2016-07.

Explicação dos símbolos

Símbolos nas instruções

Símbolo	Palavra-sinal e significado
	AVISO A palavra-sinal designa um perigo com um grau de risco médio que, se não for evitado, provoca ferimentos graves ou fatais.
	CUIDADO A palavra-sinal designa um perigo com um grau de risco reduzido que, se não for evitado, pode provocar ferimentos ligeiros ou moderados.

Descrição do produto

Estrutura e função

As faceadoras elétricas Geberit são compostas por:

- faceadora elétrica completa com lâmina da faceadora, unidade de acionamento e cabo de ligação à eletricidade, incluindo instruções de operação
- documento “Instruções gerais de segurança para ferramentas elétricas”

O equipamento pode variar de acordo com o fornecimento.

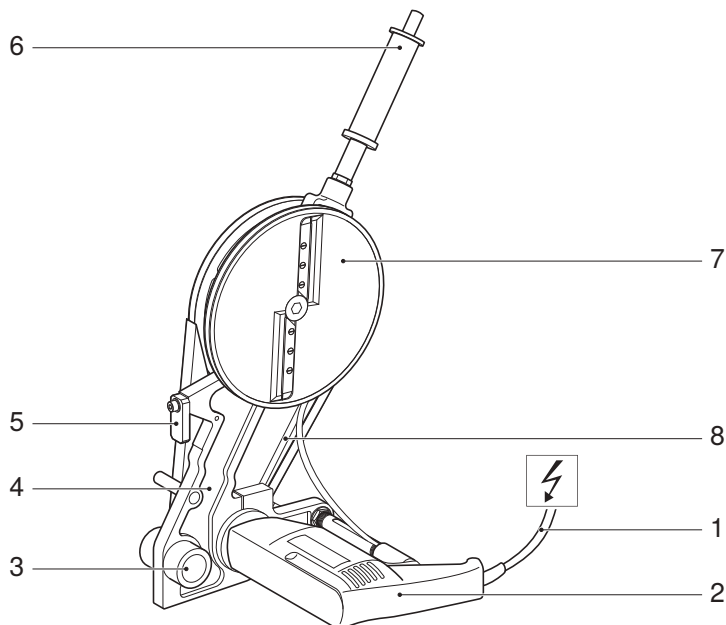

Pos. n.º	Denominação	Função/descrição
1	Cabo de ligação à eletricidade	–
2	Unidade de acionamento	Com placa de tipo colocada
3	Suporte para barra guia	–
4	Braço de suporte	–
5	Batente	Tem de ser deslocado para fora para o aplainamento unilateral.
6	Roseta com botão de arranque	Apenas na faceadora elétrica d40–160 e d40–200
7	Prato da faceadora com lâmina da faceadora	Equipado com 2 ou 4 lâminas da faceadora
8	Correia trapezoidal com proteção da correia	–

Dados técnicos

	Faceadora elétrica d40–160	Faceadora elétrica d40–200	Faceadora elétrica d200–315
Voltagem nominal	consultar placa de tipo	220–240 V	220–240 V
Consumo de energia	550 W	550 W	550 W
Frequência da rede	50/60 Hz	50/60 Hz	50/60 Hz
Nível de proteção/classe de proteção	IPX0/II	IPX0/II	IPX0/II
Duração de funcionamento nominal	30 minutos	30 minutos	30 minutos
Peso líquido	1,9 kg	1,9 kg	2,0 kg
Nível de pressão sonora no ouvido do utilizador ¹⁾	77 dB(A)	77 dB(A)	82 dB(A)
Valor de vibração ²⁾	≤ 2,5 m/s ²	≤ 2,5 m/s ²	≤ 2,5 m/s ²
Temperatura de funcionamento	-20 – +60 °C	-20 – +60 °C	-20 – +60 °C
Comprimento do cabo de ligação à eletricidade	4 m	4 m	5 m
Fabricante	Högg AG, Produktionstechnik, CH-9630 Wattwil		

¹⁾ Incerteza de medição do nível de pressão sonora: 3 dB(A)

²⁾ Incerteza de medição do valor de vibração: 1,5 m/s²

Aviso: O valor de vibração indicado é medido de acordo com um processo de verificação normalizado e pode ser consultado para comparação com outros aparelhos. O valor de vibração indicado pode ainda ser utilizado para uma avaliação preliminar da interrupção de utilização. Dependendo do modo como o aparelho é utilizado, o valor de vibração pode divergir do indicado durante a utilização efetiva do aparelho.

Montagem

Montagem da faceadora elétrica na máquina de soldar

- 1 Afastar a corrediça de fixação e o cavalete de fixação da máquina de soldar.

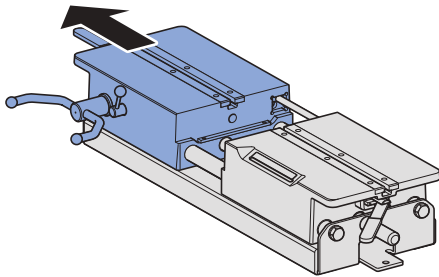

- 2 Levantar o parafuso de retenção e estender a barra guia.

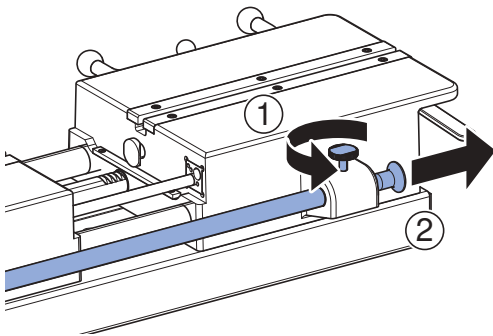

- 3 Alinhar o suporte da barra guia da faceadora elétrica.

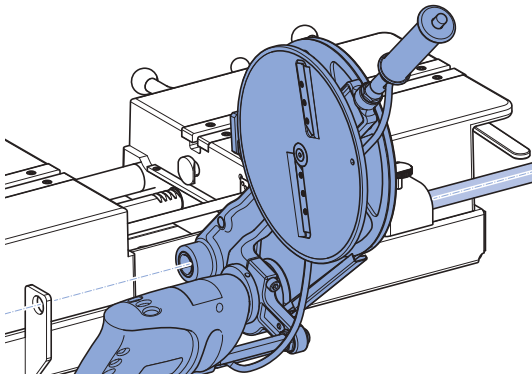

- 4 Inserir e fixar a barra guia.

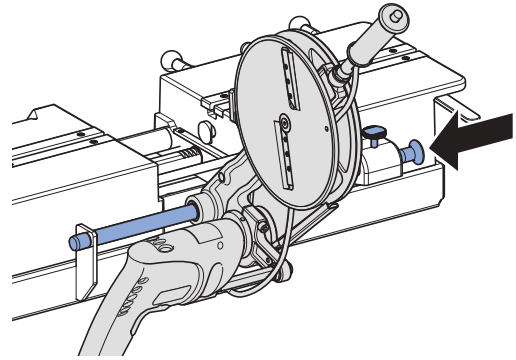

Manutenção

Regras de manutenção

As faceadoras elétricas sem manutenção ou submetidas a uma manutenção incorreta podem causar acidentes graves. Respeitar obrigatoriamente os intervalos para manutenção e os trabalhos de manutenção descritos a seguir.

Intervalo	Trabalho de manutenção
Regularmente (ao início do dia de trabalho, antes da utilização)	<ul style="list-style-type: none"> • Verificar visualmente se a faceadora elétrica apresenta falhas e danos externos que possam reduzir a segurança. Não colocar em funcionamento uma faceadora elétrica danificada. • Verificar visualmente se o cabo de ligação à eletricidade apresenta falhas e danos externos que possam reduzir a segurança. Garantir que o cabo de ligação à eletricidade danificado é substituído por uma pessoa eletricamente qualificada ou levar a faceadora elétrica a uma empresa especializada e devidamente autorizada para que esta seja reparada. • Limpar a faceadora elétrica suja com um pano húmido.

Limpar a faceadora elétrica



AVISO

Perigo de morte provocado por choque elétrico

A limpeza incorreta pode causar ferimentos graves ou levar à morte.

- ▶ Antes da limpeza, interromper a distribuição de corrente.
- ▶ Deixar secar por completo todas as superfícies, antes de voltar a ligar a distribuição de corrente.

1

Desligar a ficha de rede.

2

Limpar o braço de suporte, o motor de propulsão e o prato da faceadora.

3

Remover a sujidade sob a cobertura da correia trapezoidal com um pincel.



CUIDADO

Substâncias nocivas para a saúde

- ▶ Respeitar as indicações de segurança dos lubrificantes utilizados.

4

Lubrificar o suporte da barra guia com BRU-NOX® Turbo-Spray® ou um lubrificante similar.

5

Limpar o lubrificante em excesso com um pano absorvente.

Tratamento de resíduos

Tratamento de resíduos de equipamentos elétricos e eletrônicos



De acordo com a Diretiva 2012/19/UE (REEE - Resíduos de Equipamentos Elétricos e Eletrônicos), os fabricantes de aparelhos elétricos são obrigados a recolher aparelhos no fim da sua vida útil e a eliminá-los profissionalmente. O símbolo indica que o produto não pode ser eliminado com o lixo comum. Após o fim da vida útil, os aparelhos devem ser enviados diretamente à Geberit para o tratamento de resíduos especializado. Os endereços dos pontos de recolha podem ser consultados junto da empresa de marketing e vendas da Geberit competente.

Impressum Geberit International AG, Jona

Geberit International AG
Schachenstrasse 77, CH-8645 Jona
documentation@geberit.com
www.geberit.com

Responsável pela documentação

Jörg Schneider, Product Compliance, Geberit International AG, CH-8645 Jona, Suíça

Extrato da Declaração de conformidade

1. Fabricante:

Geberit International AG, Schachenstrasse 77, CH-8645 Jona, Suíça
+41 55 221 63 00
product.compliance@geberit.com
www.geberit.com

2. Pessoa autorizada pela compilação das documentações técnicas relevantes:

Jörg Schneider
Geberit International AG, Schachenstrasse 77, CH-8645 Jona, Suíça
product.compliance@geberit.com

3. Produto:

- Faceadora elétrica Geberit d400–160 para a utilização com máquinas de soldar Geberit Universal (356.200.00.1, 356.201.00.1, 356.203.00.1)
- Faceadora elétrica Geberit d40–160 para a utilização com máquinas de soldar Geberit Media (359.661.00.1, 359.662.00.1, 359.690.P0.1)
- Faceadora elétrica Geberit d40–200 para a utilização com máquinas de soldar Geberit Universal (356.200.00.1, 356.201.00.1, 356.203.00.1)
- Faceadora elétrica Geberit d200–315 para a utilização com máquinas de soldar Geberit Universal (356.200.00.1, 356.201.00.1, 356.203.00.1)

Designação do produto	Referência	Tipo
Faceadora elétrica Geberit d40–160, 120 V	359.046.1P.1	GBM 13-2
Faceadora elétrica Geberit d40–160, 230 V	359.046.P2.1, 359.046.P3.1, 359.046.P5.1, 359.046.P6.1, 359.046.P7.1, 359.046.P9.1, 359.046.Q4.1, 359.047.P2.1, 359.047.P3.1	GBM 13-2
Faceadora elétrica Geberit d40–200, 230 V	359.082.P2.1, 359.082.P3.1, 359.082.P5.1, 359.082.P6.1, 359.082.P7.1, 359.082.P9.1, 359.082.Q4.1, 359.084.P2.1, 359.084.P3.1	GBM 13-2
Faceadora elétrica Geberit d200–315, 230 V	359.060.P2.1, 359.060.P3.1, 359.060.P5.1, 359.060.P7.1, 359.060.P9.1, 359.060.Q4.1	BOP 13-2

4. Legislação de harmonização:

As máquinas descritas no ponto 3 cumprem a legislação relevante de harmonização da União Europeia.

Diretiva 2014/30/UE	do Parlamento Europeu e do Conselho de 26 de fevereiro de 2014 relativa à harmonização da legislação dos Estados-Membros respeitante à compatibilidade eletromagnética; Jornal Oficial da União Europeia L 96 de 29/03/2014, pp. 79–106
Diretiva 2006/42/CE	do Parlamento Europeu e do Conselho, de 17 de maio de 2006, relativa às máquinas e que altera a Diretiva 95/16/CE (reformulação); Jornal Oficial da União Europeia L 157 de 09/06/2006, pp. 24–86
Diretiva 2011/65/UE	do Parlamento Europeu e do Conselho de 8 de junho de 2011 relativa à restrição do uso de determinadas substâncias perigosas em equipamentos elétricos e eletrónicos; Jornal Oficial da União Europeia L 174 de 01/07/2011, pp. 88–110

5. Normas europeias harmonizadas aplicadas/especificações técnicas:

Tabela 1: Normas europeias harmonizadas:

EN IEC 63000:2018; EN ISO 12100:2010; EN 55014-1:2006 + A1:2009 + A2:2011; EN 55014-2:1997 + AC:1997 + A1:2001 + A2:2008; EN 61000-3-2:2014; EN 61000-3-3:2013
--

Tabela 2: Normas não harmonizadas:

–

A Declaração de conformidade completa é fornecida com o aparelho elétrico. No caso de falta da Declaração de conformidade, esta poderá ser pedida à empresa de marketing e vendas Geberit competente.

Declaração de incorporação

A respetiva declaração de incorporação é fornecida com o aparelho elétrico. No caso de falta da declaração de incorporação, esta poderá ser pedida à empresa de marketing e vendas Geberit competente.

Indholdsfortegnelse

Generelle informationer.....	75
Bemærkninger vedr. dette dokument	75
Grundlæggende sikkerhedsinstruktioner.....	75
Bestemmelsesmæssig anvendelse	75
Brugerens kvalifikationer	75
Overholdelse af henvisninger og vejledninger	76
Generelle sikkerhedsinstruktioner	76
Service og reparation kun af fagværksteder	76
Instrukser ifølge DIN EN 62841-1	77
Symbolforklaring	77
Symboler i vejledningen	77
Produktbeskrivelse	78
Opbygning og funktion	78
Tekniske data	79
Montering	80
Montering af elektrisk høvl i svejsemaskine	80
Vedligeholdelse	81
Regler for service	81
Rengøring af den elektriske høvl.....	81
Bortskaffelse.....	82
Bortskaffelse af affald fra elektrisk og elektronisk udstyr	82
Impressum Geberit International AG, Jona	82
Dokumentationsansvarlig	82
Uddrag af overensstemmelseserklæringen.....	82
Inkorporeringserklæring	83

Generelle informationer

Bemærkninger vedr. dette dokument

Den originale driftsvejledning er udfærdiget på tysk. Alle andre sprog er oversættelser af den originale driftsvejledning.

Grundlæggende sikkerhedsinstruktioner

Bestemmelsesmæssig anvendelse

Geberit elektrisk høvl d40–160, d40–200 og d200–315 må udelukkende bruges til planhøvling af Geberit PE og Geberit Silent-db20 rør og formstykker:

- Geberit elektrisk høvl d40–160 til Geberit PE og Geberit Silent-db20 d40–160
- Geberit elektrisk høvl d40–200 til Geberit PE og Geberit Silent-db20 d40–200
- Geberit elektrisk høvl d200–315 til Geberit PE d200–315

Geberit elektrisk høvl må udelukkende bruges i forbindelse med Geberit Media og Geberit Universal svejsemaskiner:

- Geberit elektrisk høvl d40–160 i forbindelse med Geberit Media og Geberit Universal svejsemaskiner
- Geberit elektrisk høvl d40–200 i forbindelse med Geberit Universal svejsemaskiner
- Geberit elektrisk høvl d200–315 i forbindelse med Geberit Universal svejsemaskiner

En anvendelse i andre svejsemaskiner samt en anden anvendelse eller en anvendelse herudover betragtes som værende ukorrekt. Geberit påtager sig intet ansvar for skader, der opstår som følge heraf.

Geberit elektriske høvle må kun bruges i godt ventillerede lokaler.

Brugerens kvalifikationer

Brugere uden egnet uddannelse kan ikke kende eller vurdere de farer, der er forbundet med den elektriske høvl. På den måde kan brugeren selv, men også andre personer, komme alvorligt til skade.

- Elektriske høvle må kun bruges af fagmænd til rørledningsinstallationer.
- Brugere skal kende og bruge sikkerhedsforskrifterne i det pågældende land.
- Brugere, der arbejder med den elektriske høvl for første gang, skal instrueres i sikker håndtering af en fagkyndig eller deltage i et specialkursus.

Overholdelse af henvisninger og vejledninger



ADVARSEL

Læs alle sikkerhedsinstruktioner, anvisninger, illustrationer og tekniske data, som dette elværktøj er forsynet med.

Manglende overholdelse af de følgende anvisninger kan medføre elektrisk stød, brand og/eller alvorlig tilskadekomst.

- ▶ Gem alle sikkerhedsinstruktioner og anvisninger med henblik på senere brug.

Læs og overhold følgende dokumenter inden ibrugtagningen:

- denne driftsvejledning
- medfølgende dokument "Grundlæggende sikkerhedsinstruktioner for elværktøj"

Generelle sikkerhedsinstruktioner



ADVARSEL

Livsfare på grund af elektrisk stød

Hvis der anvendes slidte elektroniske apparater, kan det føre til alvorlige kvæstelser eller død på grund af elektrisk stød.

- ▶ Kontrollér netkabel, netstik og startknap på de elektroniske apparater for skader og teknisk perfekt tilstand før hver anvendelse.
- ▶ Undlad at åbne elektroniske apparater. Defekte netkabler eller netstik skal udskiftes af en kvalificeret fagmand.
- ▶ Slut elektroniske apparater til via fejlstrømsafbrydere.
- ▶ Undgå kontakt mellem netkabel og maskinens enheder.
- ▶ Elektroniske apparater må først bruges, når de er monteret på svejsemaskinen, og rene og tørre Geberit PE eller Geberit Silent-db20 rør eller formstykker er opspændt.
- ▶ Elektriske anordninger skal kontrolleres iht. de lokale forskrifter.



ADVARSEL

Fare for kvæstelser på grund af manglende beskyttelsesanordninger

- ▶ Eksisterende beskyttelsesanordninger må ikke ændres eller fjernes.

Service og reparation kun af fagværksteder

Elektriske høvle, der ikke vedligeholdes eller ikke vedligeholdes fagligt korrekt, kan føre til alvorlige uheld.



- Vedligehold den elektriske høvl korrekt. Se kapitel Vedligeholdelse.
- Service og reparation må kun udføres af autoriserede værksteder. Adresserne på de autoriserede værksteder kan fås ved henvendelse til Geberits salgsselskaber.

Instrukser ifølge DIN EN 62841-1

Dokumentet "Grundlæggende sikkerhedsinstruktioner" følger med enheden. Det indeholder yderligere sikkerhedsinstruktioner iht. DIN EN 62841-1:2016-07.

Symbolforklaring

Symboler i vejledningen

Symbol	Signalord og betydning
	ADVARSEL Signalordet betegner en fare med en mellemstor risikograd, der, hvis den ikke undgås, kan medføre døden eller alvorlige kvæstelser.
	FORSIGTIG Signalordet betegner en fare med en lav risikograd, der, hvis den ikke undgås, kan medføre mindre eller moderate kvæstelser.

Opbygning og funktion

Geberit elektrisk høvl består af:

- elektrisk høvl komplet med høvlklinge, driftsenhed og netkabel, inkl. driftsvejledning
- dokumentet "Generelle sikkerhedsinstruktioner for elværktøj"

Udstyret kan variere afhængigt af indholdet i leveringen.

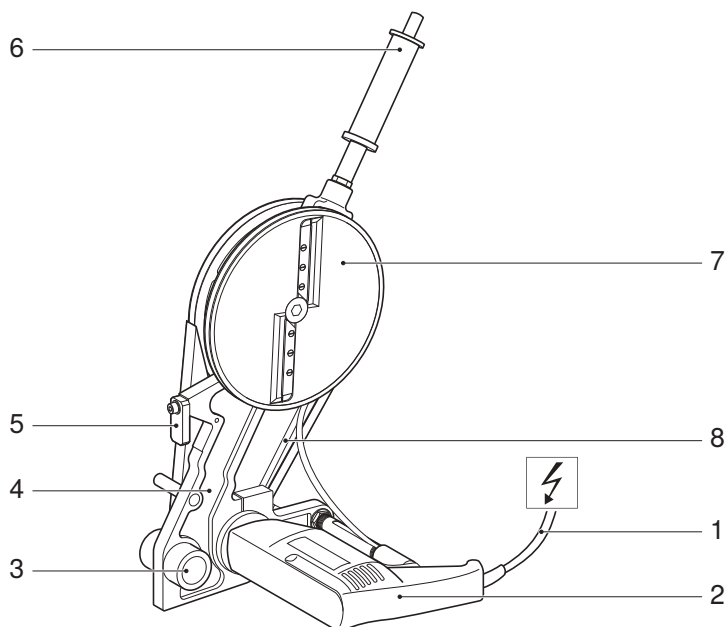

Pos. nr.	Betegnelse	Funktion/beskrivelse
1	Netkabel	–
2	Driftsenhed	Med placeret typeskilt
3	Holder til styrestang	–
4	Holdearm	–
5	Stopklods	Skal være drejet ud til ensidet planhøvling.
6	Håndtag med startknap	Kun på elektriske høvle d40–160 og d40–200
7	Høvlblad med høvlklinge	Udstyret med 2 eller 4 høvlklinger
8	Kilerem med kileremsbeskyttelse	–

Tekniske data

	Elektrisk høvl d40–160	Elektrisk høvl d40–200	Elektrisk høvl d200–315
Mærkespænding	se typeskilt	220–240 V	220–240 V
Effektforbrug	550 W	550 W	550 W
Netfrekvens	50/60 Hz	50/60 Hz	50/60 Hz
Beskyttelsestype/kapslingsklasse	IPX0 / II	IPX0 / II	IPX0 / II
Nominel driftsvarighed	30 minutter	30 minutter	30 minutter
Nettovægt	1,9 kg	1,9 kg	2,0 kg
Lydtrykniveau ved brugers øre ¹⁾	77 dB(A)	77 dB(A)	82 dB(A)
Vibrationsværdi ²⁾	≥ 2,5 m	≥ 2,5 m	≥ 2,5 m
Driftstemperatur	-20 – +60 °C	-20 – +60 °C	-20 – +60 °C
Længde netkabel	4 m	4 m	5 m
Producent	Högg AG, Produktionstechnik, CH-9630 Wattwil		

¹⁾ Måleusikkerhed på lydtrykniveau: 3 dB(A)

²⁾ Måleusikkerhed for vibrationsværdi: 1,5 m/s²

Bemærk: Den anførte vibrationsværdi er blevet målt i overensstemmelse med en standardiseret prøvningsmetode og kan anvendes til sammenligning med andre enheder. Den anførte vibrationsværdi kan også anvendes til en indledende vurdering af brugsafbrydelsen. Vibrationsværdien kan under den faktiske anvendelse af enheden være forskellig fra den angivne værdi, afhængig af måden, som enheden anvendes på.

Montering

Montering af elektrisk høvl i svejsemaskine

- 1** Skyd spændestifter og svejsemaskinens spændeblok fra hinanden.

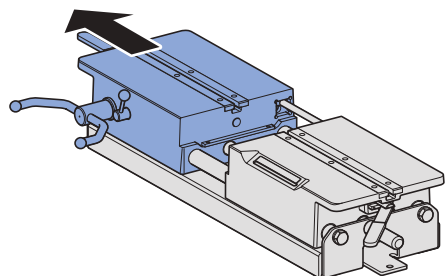

- 2** Løft låsebolten, og køр styrestangen ud.

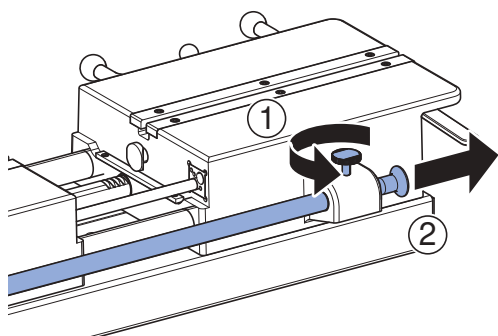

- 3** Juster styrestangens holder på den elektriske høvl.

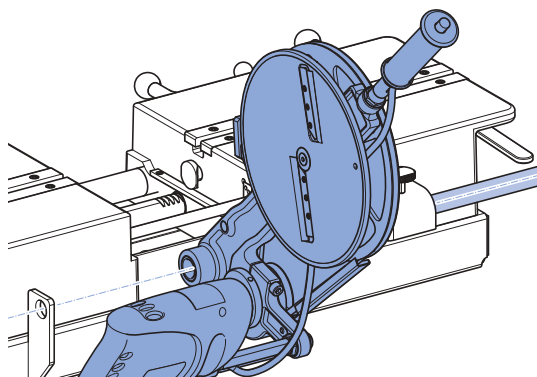

- 4** Skub styrestangen ind, og fastgør den.

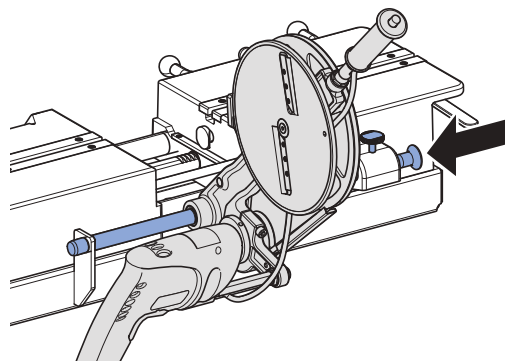

Vedligeholdelse

Regler for service

Elektriske høvle, der ikke vedligeholdes eller ikke vedligeholdes fagligt korrekt, kan føre til alvorlige uheld. Overhold altid de følgende vedligeholdelsesintervaller og vedligeholdelsesarbejder.

Interval	Vedligeholdelsesarbejde
Regelmæssigt (før brug, ved arbejdsdagens begyndelse)	<ul style="list-style-type: none"> • Foretag visuel kontrol af den elektriske høvl for udvendige, sikkerhedsrelevante mangler og skader. Undlad at tage en beskadiget elektrisk høvl i drift. • Foretag visuel kontrol af netkabel for udvendige, sikkerhedsrelevante mangler og skader. Et beskadiget netkabel skal udskiftes af en elinstallatør, eller den elektriske høvl sendes til reparation på et autoriseret værksted. • Rengør tilsmudsede elektriske høvle med en fugtig klud.

Rengøring af den elektriske høvl



ADVARSEL

Livsfare på grund af elektrisk stød

Forkert rengøring kan føre til alvorlige kvæstelser eller døden.

- ▶ Afbryd strømforsyningen inden rengøringen.
- ▶ Lad alle overflader tørre helt, inden strømforsyningen tændes igen.

1

Tag netstikket ud.

2

Rengør holdearm, drivmaskine og høvlblad.

3

Børst smuds under kileremmens afdækning ud.



FORSIGTIG

Sundhedsskadelige indholdsstoffer

- ▶ Overhold sikkerhedsinstruktionerne for de anvendte smøremidler.

4

Smør styrestangens holder med BRUNOX® Turbo-Spray® eller lignende smøremiddel.

5

Tør overskydende smøremiddel af med en sugende klud.

Bortskaffelse af affald fra elektrisk og elektronisk udstyr



Ifølge direktivet 2012/19/EU (om affald af elektrisk og elektronisk udstyr - WEEE) er producenter af elektriske apparater forpligtet til at tage brugte apparater retur og bortskaffe dem korrekt. Symbolet angiver, at produktet ikke må bortskaffes sammen med restaffald. Brugte apparater skal leveres direkte tilbage til Geberit med henblik på fagligt korrekt bortskaffelse. Modtageradresser kan rekvireres hos det ansvarlige Geberit salgsselskab.

Impressum Geberit International AG, Jona

Geberit International AG
Schachenstrasse 77, CH-8645 Jona
documentation@geberit.com
www.geberit.com

Dokumentationsansvarlig

Jörg Schneider, Product Compliance, Geberit International AG, CH-8645 Jona, Schweiz

Uddrag af overensstemmelseserklæringen

1. Producent:

Geberit International AG, Schachenstrasse 77, CH-8645 Jona, Schweiz
+41 55 221 63 00
product.compliance@geberit.com
www.geberit.com

2. Ansvarlig for sammensætning af de relevante tekniske bilag:

Jörg Schneider
Geberit International AG, Schachenstrasse 77, CH-8645 Jona, Schweiz
product.compliance@geberit.com

3. Produkt:

- Geberit elektrisk høvl d400–160 til brug med Geberit svejsemaskiner Universal (356.200.00.1, 356.201.00.1, 356.203.00.1)
- Geberit elektrisk høvl d40–160 til brug med Geberit svejsemaskiner Media (359.661.00.1, 359.662.00.1, 359.690.P0.1)
- Geberit elektrisk høvl d40–200 til brug med Geberit svejsemaskiner Universal (356.200.00.1, 356.201.00.1, 356.203.00.1)
- Geberit elektrisk høvl d200–315 til brug med Geberit svejsemaskiner Universal (356.200.00.1, 356.201.00.1, 356.203.00.1)

Produktbetegnelse	Varenummer	Type
Geberit elektrisk høvl d40–160, 120 V	359.046.1P.1	GBM 13-2
Geberit elektrisk høvl d40–160, 230 V	359.046.P2.1, 359.046.P3.1, 359.046.P5.1, 359.046.P6.1, 359.046.P7.1, 359.046.P9.1, 359.046.Q4.1, 359.047.P2.1, 359.047.P3.1	GBM 13-2
Geberit elektrisk høvl d40–200, 230 V	359.082.P2.1, 359.082.P3.1, 359.082.P5.1, 359.082.P6.1, 359.082.P7.1, 359.082.P9.1, 359.082.Q4.1, 359.084.P2.1, 359.084.P3.1	GBM 13-2
Geberit elektrisk høvl d200–315, 230 V	359.060.P2.1, 359.060.P3.1, 359.060.P5.1, 359.060.P7.1, 359.060.P9.1, 359.060.Q4.1	BOP 13-2

4. Harmoniseringslovgivninger:

De maskiner, der er beskrevet under punkt 3, er i overensstemmelse med de relevante harmoniseringsbestemmelser i Den Europæiske Union.

Direktiv 2014/30/EU	fra Europa-Parlamentet og Rådet af 26. februar 2014 om harmonisering af medlemsstaternes lovgivning om elektromagnetisk kompatibilitet, EU-tidende L 96 af 29.3.2014, s. 79–106
Direktiv 2006/42/EF	fra Europa-Parlamentet og Rådet af 17. maj 2006 om maskiner og om ændring af direktiv 95/16/EF (omarbejdning); EU-Tidende L 157 af 9.6.2006, s. 24–86
Direktiv 2011/65/EU	fra Europa-Parlamentet og Rådet af 8. juni 2011 om begrænsning af anvendelsen af visse farlige stoffer i elektrisk og elektronisk udstyr; EU-tidende L 174 af 1.7.2011, s. 88–110

5. Anvendte harmoniserede europæiske standarder / tekniske specifikationer:

Tabel 1: Harmoniserede europæiske standarder:

EN IEC 63000:2018; EN ISO 12100:2010; EN 55014-1:2006 + A1:2009 + A2:2011; EN 55014-2:1997 + AC:1997 + A1:2001 + A2:2008; EN 61000-3-2:2014; EN 61000-3-3:2013
--

Tabel 2: Ikke harmoniserede standarder:

–

Den fuldstændige overensstemmelseserklæring følger med det elektroniske apparat. Hvis overensstemmelseserklæringen mangler, kan den rekvireres via det ansvarlige Geberit salgsselskab.

Inkorporeringserklæring

Den relevante inkorporeringserklæring følger med det elektroniske apparat. Hvis inkorporeringserklæringen mangler, kan den rekvireres via det ansvarlige Geberit salgsselskab.

Innholdsfortegnelse

Generelle informasjoner	85
Informasjon om dette dokumentet	85
Grunnleggende sikkerhetsanvisninger.....	85
Korrekt bruk.....	85
Brukernes kvalifikasjoner	85
Følg anvisninger og informasjon	86
Generelle sikkerhetsanvisninger	86
Vedlikehold og reparasjon bare på fagverksteder	86
Anvisninger i henhold til DIN EN 62841-1	86
Symbolforklaring	87
Symboler i veiledningen	87
Produktbeskrivelse	88
Oppbygging og funksjon.....	88
Tekniske data	89
Montering	90
Montering av elektrisk høvel i sveisemaskin	90
Service.....	91
Vedlikeholdsregler	91
Rengjøring av den elektriske høvelen	91
Avfallshåndtering	92
Avfallshåndtering av utrangert elektrisk og elektronisk utstyr	92
Impressum Geberit International AG, Jona	92
Dokumentasjonsfullmektig	92
Utdrag fra samsvarserklæringen	92
Innbyggingserklæring	93

Generelle informasjoner

Informasjon om dette dokumentet

Den originale driftsveiledningen er skrevet på tysk. På alle andre språk dreier det seg om oversettelser av den originale driftsveiledningen.

Grunnleggende sikkerhetsanvisninger

Korrekt bruk

Geberit elektrisk høvel d40–160, d40–200 og d200–315 skal utelukkende brukes til planhøvling av Geberit PE og Geberit Silent-db20 rør og formstykker:

- Geberit elektrisk høvel d40–160 til Geberit PE og Geberit Silent-db20 d40–160
- Geberit elektrisk høvel d40–200 til Geberit PE og Geberit Silent-db20 d40–200
- Geberit elektrisk høvel d200–315 til Geberit PE d200–315

Geberit elektrisk høvel skal bare brukes sammen med Geberit Media og Geberit Universal sveisemaskiner:

- Geberit elektrisk høvel d40–160 sammen med Geberit Media og Geberit Universal sveisemaskiner
- Geberit elektrisk høvel d40–200 sammen med Geberit Universal sveisemaskiner
- Geberit elektrisk høvel d200–315 sammen med Geberit Universal sveisemaskiner

Bruk i andre sveisemaskiner eller annen bruk som går ut over dette, anses som feil bruk. Geberit er ikke ansvarlig for skader som oppstår på grunn av dette.

Geberit elektrisk høvel skal bare brukes i rom med god lufting.

Brukernes kvalifikasjoner

Uten egnet opplæring kan ikke brukerne gjenkjenne farene i forbindelse med elektrisk høvler eller vurdere dem på riktig måte. Dermed kan de skade seg selv eller andre personer.

- Elektriske høvler må bare brukes av fagpersoner til installasjon av rørledninger.
- Brukerne må være kjent med og bruke sikkerhetsforskriftene i det aktuelle landet.
- Brukere som arbeider med elektrisk høvel for første gang, må få en fagkyndig til å forklare sikker bruk eller delta på en fagopplæring.

Følg anvisninger og informasjon



ADVARSEL

Les alle sikkerhetsanvisninger, anvisninger, illustrasjoner og tekniske data som følger med dette elektroverktøyet.

Hvis de følgende anvisningene ikke overholdes, kan det føre til elektrisk støt, brann og/eller alvorlige personskader.

- ▶ Ta vare på alle sikkerhetsanvisninger og -informasjon for senere bruk.

Les og ta hensyn til følgende dokumenter før oppstart:

- denne driftsveiledningen
- det medfølgende dokumentet "Grunnleggende sikkerhetsanvisninger for elektroverktøy"

Generelle sikkerhetsanvisninger



ADVARSEL

Livsfare på grunn av elektrisk støt

Bruk av skadde elektriske apparater kan føre til alvorlige personskader eller dødsfall på grunn av elektrisk støt.

- ▶ Kontroller nettilslutningskabelen, støpslet og startknappen til det elektriske apparatet med tanke på skader og teknisk feilfri tilstand før hver bruk.
- ▶ Ikke åpne elektriske apparat. Defekte strømkabler eller støpsel må byttes av en kvalifisert fagperson.
- ▶ Bruk jordfeilbryter når du kobler til elektriske apparat.
- ▶ Unngå kontakt mellom nettilslutningskabelen og maskinens komponentgrupper.
- ▶ Ikke bruk de elektriske apparatene før de er montert på sveisemaskinen og rene og tørre Geberit PE eller Geberit Silent-db20 rør eller formstykker er spent fast.
- ▶ Få elektrisk utstyr kontrollert i henhold til lokale forskrifter.



ADVARSEL

Fare for personskader på grunn av manglende beskyttelsesinnretninger

- ▶ Beskyttelsesinnretningene skal ikke modifiseres eller fjernes.

Vedlikehold og reparasjon bare på fagverksteder

Elektriske høvler som ikke vedlikeholdes fagmessig, kan forårsake alvorlige ulykker.



- Vedlikehold elektriske høvler forskriftsmessig. Se kapitlet Service.
- Vedlikehold og reparasjon må bare utføres av autoriserte fagverksteder. Du kan be om adresser til autoriserte fagverksteder hos Geberit-forhandlere.

Anvisninger i henhold til DIN EN 62841-1

Dokumentet "Grunnleggende sikkerhetsanvisninger for elektroverktøy" er vedlagt dette apparatet. Det inneholder flere sikkerhetsanvisninger i henhold til DIN EN 62841-1:2016-07.

Symbolforklaring

Symboler i veiledningen

Symbol	Signalord og betydning
	ADVARSEL Signalordet kjennetegner en fare med middels risikograd, som hvis den ikke unngås, kan føre til dødsfall eller alvorlig personskade.
	FORSIKTIG Signalordet kjennetegner en fare med lav risikograd, som hvis den ikke unngås, kan føre til en mindre eller moderat personskade.

Produktbeskrivelse

Oppbygging og funksjon

De elektriske høvlene fra Geberit består av:

- komplett elektrisk høvel med høvelblad, drivenhet og strømkabel, inkludert bruksanvisning
- dokumentet "Generelle sikkerhetsanvisninger for elektroverktøy"

Utstyret kan variere alt etter leveringsomfanget.

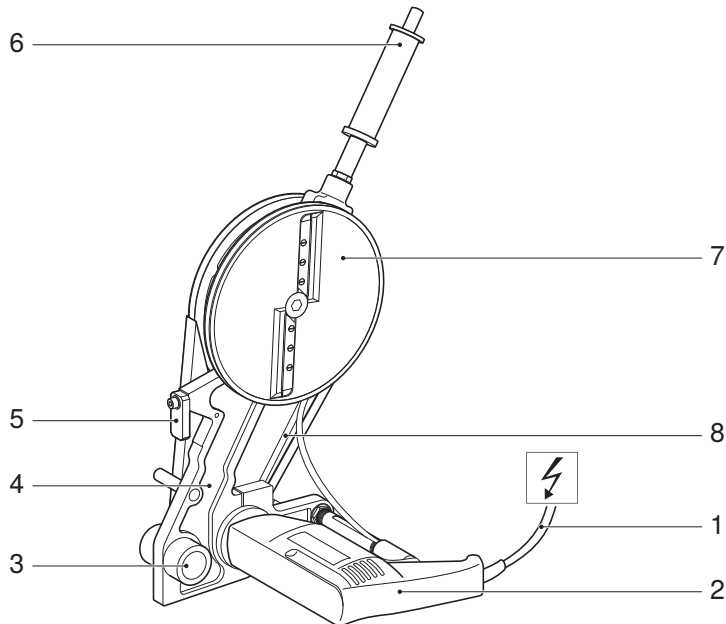

Pos. nr.	Betegnelse	Funksjon/beskrivelse
1	Strømkabel	–
2	Drivenhet	Med anbrakt typeskilt
3	Feste til føringsstang	–
4	Holdearm	–
5	Stopper	Må svinges ut til ensidig planhøvling.
6	Håndtak med startknapp	Bare på elektrisk høvel d40–160 og d40–200
7	Høvelskive med høvelblad	Utstyrt med 2 eller 4 høvelblad
8	Kilereim med kilereimbeskyttelse	–

Tekniske data

	Elektrisk høvel d40–160	Elektrisk høvel d40–200	Elektrisk høvel d200–315
Merkespenning	Se typeskilt	220–240 V	220–240 V
Inngangsstrøm	550 W	550 W	550 W
Nettfrekvens	50/60 Hz	50/60 Hz	50/60 Hz
Kapslingsgrad/beskyttelsesklasse	IPX0/II	IPX0/II	IPX0/II
Varighet for måledrift	30 minutter	30 minutter	30 minutter
Nettovekt	1,9 kg	1,9 kg	2,0 kg
Lydtryknivå ved brukerens øre ¹⁾	77 dB(A)	77 dB(A)	82 dB(A)
Svingningsemissjonsverdi ²⁾	≤ 2,5 m/s ²	≤ 2,5 m/s ²	≤ 2,5 m/s ²
Driftstemperatur	-20 til +60 °C	-20 til +60 °C	-20 til +60 °C
Lengde strømkabel	4 m	4 m	5 m
Produsent	Högg AG, Produktionstechnik, CH-9630 Wattwil		

¹⁾ Måleusikkerhet for lydtryknivå: 3 dB(A)

²⁾ Måleusikkerheten til svingningsemissjonsverdien: 1,5 m/s²

Merk: Den angitte svingningsemissjonsverdien ble målt med en standardisert kontrollmetode og kan brukes til å sammenligne med andre apparater. Den angitte svingningsemissjonsverdien kan også brukes til innledende vurdering av driftsavbrudd. Svingningsemissjonsverdien kan avvike fra spesifisert verdi under bruk av apparatet, avhengig av hvordan det brukes og på hvilken måte.

Montering

Montering av elektrisk høvel i sveisemaskin

- 1** Skyv glideklossen og spennblokken på sveisemaskinen fra hverandre.

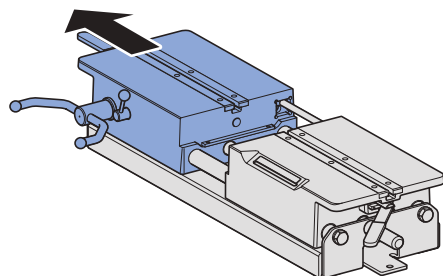

- 2** Løft låseskruen, og kjør ut føringsstangen.

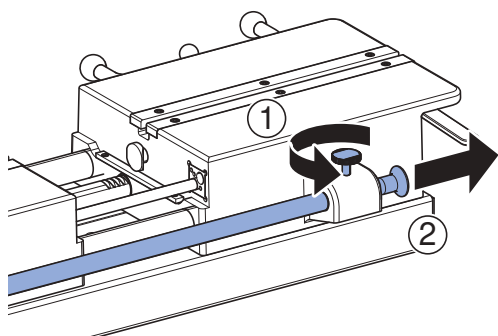

- 3** Rett inn holderen til føringsstangen på den elektriske høvelen.

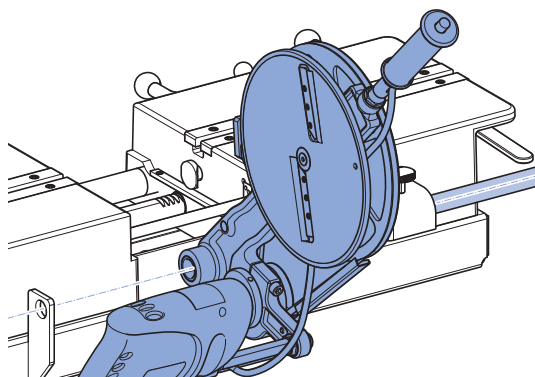

- 4** Skyv inn føringsstangen, og fest den.

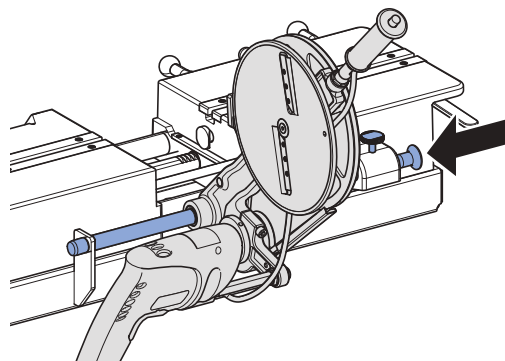

Service

Vedlikeholdsregler

Elektriske høvler som ikke vedlikeholdes fagmessig, kan forårsake alvorlige ulykker. Vedlikeholdsintervallene og vedlikeholdsarbeidet som beskrives nedenfor, må absolutt overholdes.

Intervall	Vedlikeholdsarbeid
Regelmessig (før bruk, når arbeidsdagen begynner)	<ul style="list-style-type: none"> • Den elektriske høvelen må kontrolleres visuelt med tanke på ytre sikkerhetsrelevante mangler og skader. Ikke ta i bruk et skadde elektriske høvler. • Nettkabel må kontrolleres visuelt med tanke på ytre sikkerhetsrelevante mangler og skader. Få en elektriker til å skifte ut en skadet strømkabel, eller lever den elektriske høvelen til et autorisert fagverksted for reparasjon. • Rengjør tilsmussete elektriske høvler med fuktig klut.

Rengjøring av den elektriske høvelen



ADVARSEL

Livsfare på grunn av elektrisk støt

Feil rengjøring kan føre til alvorlige personskader eller til dødsfall.

- ▶ Avbryt strømforsyningen før rengjøringen.
- ▶ La alle overflater tørke fullstendig før strømforsyningen kan kobles til igjen.

1

Trekk ut støpselet.

2

Rengjør holdearmen, drivmaskinen og høvelskiven.

3

Børst vekk smuss under dekselet til kilereimen.



FORSIKTIG

Helseskadelige innholdsstoffer

- ▶ Følg sikkerhetsanvisningene for smøremidlet som brukes.

4

Smør inn holderen til føringsstangen med BRUNOX® Turbo-Spray® eller tilsvarende smøremiddel.

5

Tørk bort overflødig smøremiddel med en absorberende klut.

Avfallshåndtering

Avfallshåndtering av utrangert elektrisk og elektronisk utstyr



I henhold til direktiv 2012/19/EU (om avfall fra elektrisk og elektronisk utstyr - WEEE) er produsentene av elektroutstyr forpliktet til å ta gammelt utstyr i retur og deponere dette på profesjonell måte. Symbolet angir at produktet ikke skal deponeres sammen med restavfallet. Gammelt utstyr skal sendes i retur direkte til Geberit for forskriftsmessig deponering. Aktuelle mottaksadresser får du fra din Geberit-merkeforhandler.

Impressum Geberit International AG, Jona

Geberit International AG
Schachenstrasse 77, CH-8645 Jona

documentation@geberit.com

www.geberit.com

Dokumentasjonsfullmektig

Jörg Schneider, Product Compliance, Geberit International AG, CH-8645 Jona, Sveits

Utdrag fra samsvarserklæringen

1. Produsent:

Geberit International AG, Schachenstrasse 77, CH-8645 Jona, Sveits

+41 55 221 63 00

product.compliance@geberit.com

www.geberit.com

2. Person som har fullmakt til å utferdige teknisk dokumentasjon:

Jörg Schneider

Geberit International AG, Schachenstrasse 77, CH-8645 Jona, Sveits

product.compliance@geberit.com

3. Produkt:

- Geberit elektrisk høvel d400–160 til bruk med Geberit Universal-sveisemaskiner (356.200.00.1, 356.201.00.1, 356.203.00.1)
- Geberit elektrisk høvel d40–160 til bruk med Geberit Media-sveisemaskiner (359.661.00.1, 359.662.00.1, 359.690.P0.1)
- Geberit elektrisk høvel d40–200 til bruk med Geberit Universal-sveisemaskiner (356.200.00.1, 356.201.00.1, 356.203.00.1)
- Geberit elektrisk høvel d200–315 til bruk med Geberit Universal-sveisemaskiner (356.200.00.1, 356.201.00.1, 356.203.00.1)

Produktbetegnelse	Artikkelnummer	Type
Geberit elektrisk høvel d40–160, 120 V	359.046.1P.1	GBM 13-2
Geberit elektrisk høvel d40–160, 230 V	359.046.P2.1, 359.046.P3.1, 359.046.P5.1, 359.046.P6.1, 359.046.P7.1, 359.046.P9.1, 359.046.Q4.1, 359.047.P2.1, 359.047.P3.1	GBM 13-2
Geberit elektrisk høvel d40–200, 230 V	359.082.P2.1, 359.082.P3.1, 359.082.P5.1, 359.082.P6.1, 359.082.P7.1, 359.082.P9.1, 359.082.Q4.1, 359.084.P2.1, 359.084.P3.1	GBM 13-2
Geberit elektrisk høvel d200–315, 230 V	359.060.P2.1, 359.060.P3.1, 359.060.P5.1, 359.060.P7.1, 359.060.P9.1, 359.060.Q4.1	BOP 13-2

4. Harmoniseringslovgivning:

Maskinene som beskrives i punkt 3, er i samsvar med den relevante harmoniseringslovgivningen i Den europeiske union.

Direktiv 2014/30/EU	fra Europaparlamentet og Det europeiske rådet fra 26. februar 2014 om harmonisering av bestemmelsene om elektromagnetisk kompatibilitet; Den europeiske unions tidende L 96 fra 29.3.2014, s. 79–106
Direktiv 2006/42/EF	fra Europaparlamentet og Det europeiske rådet fra 17. mai 2006 om maskiner og om endring av direktiv 95/16/EF (omarbeiding); Den europeiske unions tidende L 157 fra 09.06.2006, s. 24–86
Direktiv 2011/65/EU	fra Europaparlamentet og Det europeiske rådet fra 8. juni 2011 om begrensning av bruk av visse farlige stoffer i elektrisk og elektronisk utstyr; Den europeiske unions tidende L 174 fra 1.7.2011, s. 88–110

5. Anvendte harmoniserte europeiske standarder / tekniske spesifikasjoner:

Tabell 1: Harmoniserte europeiske standarder:

EN IEC 63000:2018; EN ISO 12100:2010; EN 55014-1:2006 + A1:2009 + A2:2011; EN 55014-2:1997 + AC:1997 + A1:2001 + A2:2008; EN 61000-3-2:2014; EN 61000-3-3:2013
--

Tabell 2: Ikke-harmoniserte standarder:

–

Den fullstendige samsvarserklæringen er vedlagt det elektriske apparatet. Hvis samsvarserklæringen mangler, kan du be om å få den fra den aktuelle Geberit merkeforhandleren.

Innbyggingserklæring

Den relevante samsvarserklæringen er vedlagt det elektriske apparatet. Hvis innbyggingserklæringen mangler, kan du be om å få den fra den aktuelle Geberit merkeforhandleren.

Innehållsförteckning

Allmän information	95
Information om detta dokument.....	95
Grundläggande säkerhetsanvisningar	95
Ändamålsenlig användning	95
Användarens kvalifikationer	95
Följ upplysningar och anvisningar	96
Allmänna säkerhetsanvisningar	96
Underhåll och reparationer får endast utföras av specialverkstäder	96
Anvisningar enligt DIN EN 62841-1	96
Symbolförklaring	97
Symboler i anvisningen	97
Produktbeskrivning	98
Uppbyggnad och funktion.....	98
Tekniska data	99
Montering	100
Inbyggnad av elhyvel i elsvetsmaskin	100
Service	101
Underhållsregler	101
Rengöra elhyvel	101
Avfallshantering	102
Avfallshantering av förbrukade elektriska och elektroniska apparater	102
Impressum Geberit International AG, Jona	102
Dokumentationsansvarig	102
Utdrag ur försäkran om överensstämmelse	102
Försäkran för inbyggnad	103

Allmän information

Information om detta dokument

Driftinstruktionens originalspråk är tyska. Alla andra språk är översättningar av originalinstruktionen.

Grundläggande säkerhetsanvisningar

Ändamålsenlig användning

Geberit elhyvlar d40–160, d40–200 och d200–315 får endast användas för planhyvling av Geberit PE- samt Geberit Silent-db20-rör och -rördelar:

- Geberit elhyvlar d40–160 för Geberit PE och Geberit Silent-db20 d40–160
- Geberit elhyvlar d40–200 för Geberit PE och Geberit Silent-db20 d40–200
- Geberit elhyvlar d200–315 för Geberit PE d200–315

Geberit elhyvlar får endast användas i kombination med Geberit Media och Geberit Universal elsvetsmaskiner:

- Geberit elhyvlar d40–160 i kombination med Geberit Media och Geberit Universal elsvetsmaskiner
- Geberit elhyvlar d40–200 i kombination med Geberit Universal elsvetsmaskiner
- Geberit elhyvlar d200–315 i kombination med Geberit Universal elsvetsmaskiner

Användning i andra elsvetsmaskiner samt annan eller utökad användning betraktas som icke ändamålsenlig. Geberit ansvarar inte för skador som uppstår genom sådan användning.

Geberit elhyvlar får endast användas i väl ventilerade utrymmen.

Användarens kvalifikationer

Användare utan lämplig utbildning kan inte identifiera riskerna som utgår från elhyvlar och inte heller bedöma dem korrekt. Därmed kan de skada sig själva eller andra personer allvarligt.

- Elhyvlar får endast användas av yrkespersonal för rörinstallationer.
- Användare måste känna till och följa de lokala säkerhetsföreskrifterna.
- Användare som för första gången arbetar med en elhyvel måste instrueras av en fackkunnig person eller delta i en utbildning.

Följ upplysningar och anvisningar



VARNING

Läs igenom alla säkerhetsupplysningar, anvisningar, bildtexter och tekniska data som medföljer detta elverktyg.

Underlåtenhet att följa nedanstående anvisningar kan medföra elektriska stötar, brand och/eller allvarliga personskador.

- ▶ Spara alla säkerhetshänvisningar och anvisningar för framtida bruk.

Läs igenom och beakta följande dokument före idrifttagandet:

- denna driftinstruktion
- medföljande dokument "Grundläggande säkerhetsanvisningar för elverktyg"

Allmänna säkerhetsanvisningar



VARNING

Livsfara p.g.a. elektrisk stöt

Att använda skadade elapparater kan leda till allvarliga personskador eller dödsfall genom elektrisk stöt.

- ▶ Kontrollera inför varje användning att elapparaternas nätkablar, stickproppar och startknappar inte är skadade och är i tekniskt felfritt skick.
- ▶ Öppna inte elapparater. Låt en kvalificerad fackman byta ut defekta nätkablar eller stickproppar.
- ▶ Anslut elapparater via jordfelsbrytare.
- ▶ Undvik kontakt mellan nätkablar och maskinkomponenter.
- ▶ Använd inte elapparater förrän de är monterade på elsvetsmaskinen och rena och torra Geberit PE- eller Geberit Silent-db20-rör eller -rördelar är fastspända.
- ▶ Elektriska anordningar måste kontrolleras enligt lokala regler och föreskrifter.



VARNING

Risk för personskador på grund av obefintliga skyddsanordningar

- ▶ Befintliga skyddsanordningar får inte förändras eller avlägsnas.

Underhåll och reparationer får endast utföras av specialverkstäder

Elhyvlar som inte har underhållits eller som har underhållits felaktigt kan orsaka allvarliga olyckor.



- Utför underhåll på elhyvlar enligt föreskrifterna. Se kapitlet Service.
- Underhåll och reparationer får endast genomföras av auktoriserade verkstäder. Adresser till auktoriserade verkstäder får du hos Geberit återförsäljare.

Anvisningar enligt DIN EN 62841-1

Dokumentet "Grundläggande säkerhetsanvisningar för elverktyg" medföljer maskinen. Det innehåller ytterligare säkerhetsanvisningar enligt DIN EN 62841-1:2016-07.

Symbolförklaring

Symboler i anvisningen

Symbol	Signalord och innebörd
	VARNING Signalordet hänvisar till en fara med måttlig risknivå som kan leda till dödsfall eller allvarliga personskador om faran inte undviks.
	OBSERVERA Signalordet hänvisar till en fara med låg risknivå som kan leda till smärre eller måttliga personskador om den inte undviks.

Produktbeskrivning

Uppbyggnad och funktion

Geberit elhyvlar består av:

- elhyvel komplett med hyvelkniv, drivenhet och nätkabel, inklusive driftinstruktion
- dokumentet "Allmänna säkerhetsanvisningar för elverktyg"

Utrustningen kan variera beroende av leveransomfattning.

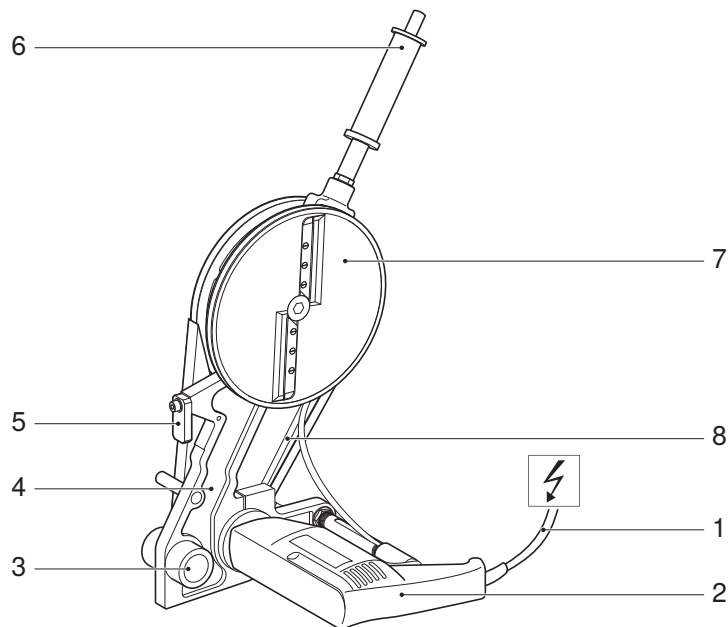

Pos.nr	Beteckning	Funktion/beskrivning
1	Nätkabel	–
2	Drivenhet	Med monterad typskylt
3	Hållare för hjälpstag	–
4	Fästarm	–
5	Stoppbit	Måste svängas ut för enkelsidig planhyvling.
6	Grepp med startknapp	Endast för elhyvel d40–160 och d40–200
7	Hyvelplatta med hyvelkniv	Utrustad med 2 eller 4 hyvelknivar
8	Kilrem med kilremsskydd	–

Tekniska data

	Elhyvel d40–160	Elhyvel d40–200	Elhyvel d200–315
Märkspänning	se typskylten	220–240 V	220–240 V
Effekt	550 W	550 W	550 W
Nätfrekvens	50/60 Hz	50/60 Hz	50/60 Hz
Kapslingsklass/skyddsklass	IPX0/II	IPX0/II	IPX0/II
Nominell drifttid	30 minuter	30 minuter	30 minuter
Nettovikt	1,9 kg	1,9 kg	2,0 kg
Ljudtrycksnivå vid användarens öra ¹⁾	77 dB(A)	77 dB(A)	82 dB(A)
Vibrationsemissionsvärde ²⁾	≤ 2,5 m/s ²	≤ 2,5 m/s ²	≤ 2,5 m/s ²
Drifttemperatur	-20 – +60 °C	-20 – +60 °C	-20 – +60 °C
Längd nätkabel	4 m	4 m	5 m
Tillverkare	Högg AG, Produktionstechnik, CH-9630 Wattwil		

¹⁾ Mätosäkerhet för ljudtrycksnivån: 3 dB(A)

²⁾ Mätosäkerhet för vibrationsemissionsvärdet: 1,5 m/s²

Observera: Det angivna vibrationsemissionsvärdet mäts enligt ett standardiserat provnings sätt och kan användas för jämförelse med andra enheter. Det angivna vibrationsemissionsvärdet kan även användas för en första bedömning av ett avbrott i användningen. Vibrationsemissionsvärdet kan skilja sig från det angivna värdet under den faktiska användningen av enheten, beroende på hur enheten används.

Montering

Inbyggnad av elhyvel i elsvetsmaskin

- 1 Skjut isär elsvetsmaskinens glidvagga och spännblock.

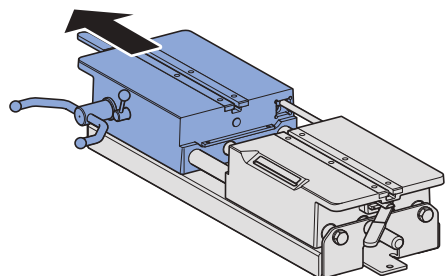

- 2 Lyft på låsskruven och skjut ut hjälpstaget.

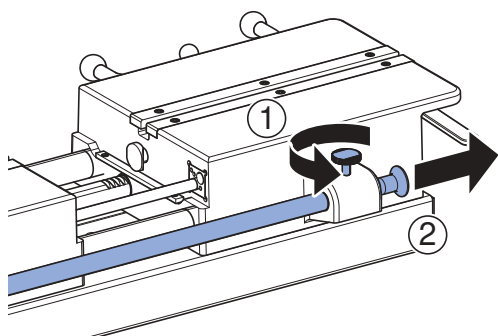

- 3 Rikta in elhyvelns hjälpstagshållare.

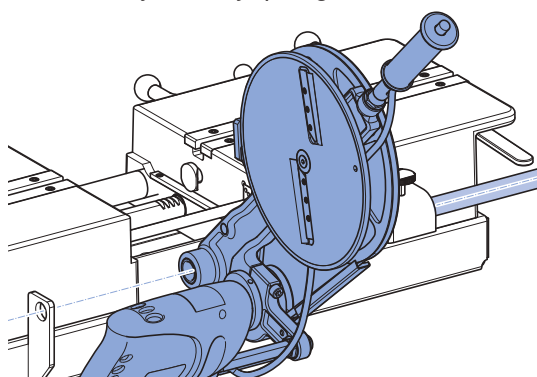

- 4 Skjut in och fixera hjälpstaget.

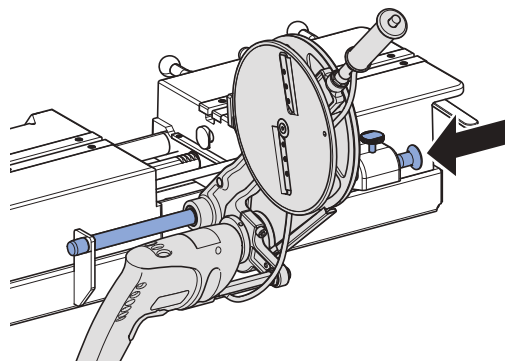

Service

Underhållsregler

Elhyvlar som inte har underhållits eller som har underhållits felaktigt kan orsaka allvarliga olyckor. Följande underhållsintervaller och underhållsarbeten måste följas.

Intervall	Underhållsarbete
Regelbundet (före användning, vid arbetsdagens början)	<ul style="list-style-type: none"> • Okulärbesiktiga elhyveln med avseende på säkerhetsrelevanta yttre brister och skador. Ta inte skadade elhyvlar i drift. • Okulärbesiktiga nätkabeln med avseende på säkerhetsrelevanta yttre brister och skador. Låt en behörig elektriker byta ut nätkabeln eller lämna elhyveln till en auktoriserad verkstad för reparation. • Rengör nedsmutsade elhyvlar med en fuktig trasa.

Rengöra elhyvel



VARNING

Livsfara p.g.a. elektrisk stöt

Felaktig rengöring kan leda till allvarliga personskador eller dödsfall.

- ▶ Stäng av strömförsörjningen före rengöringen.
- ▶ Låt alla ytor torka helt innan du tillkopplar strömförsörjningen igen.

1

Dra ur nätkontakten.

2

Rengör fästarmen, drivmaskinen och hyvelplattan.

3

Borsta bort smuts under kilremsskyddet.



OBSERVERA

Hälsovådliga ämnen

- ▶ Observera säkerhetsanvisningarna för det smörjmedel som används.

4

Smörj hjälpstagshållaren med BRUNOX® Turbo-Spray® eller ett likvärdigt smörjmedel.

5

Torka bort överflödigt smörjmedel med en absorberande trasa.

Avfallshantering av förbrukade elektriska och elektroniska apparater



Enligt direktivet 2012/19/EU (avfall som utgörs av eller innehåller elektrisk och elektronisk utrustning - WEEE) är tillverkare av elektriska apparater skyldiga att ta tillbaka gamla apparater och avfallshandera dem på yrkesmässigt sätt. Symbolen anger att produkten inte får avfallshanderas tillsammans med osorterat avfall. Gamla apparater ska lämnas tillbaka till Geberit direkt för fackmässig avfallshantering. Information om inlämningsadresser finns hos ansvarig Geberit återförsäljare.

Impressum Geberit International AG, Jona

Geberit International AG
Schachenstrasse 77, CH-8645 Jona
documentation@geberit.com
www.geberit.com

Dokumentationsansvarig

Jörg Schneider, Product Compliance, Geberit International AG, CH-8645 Jona, Schweiz

Utdrag ur försäkran om överensstämmelse

1. Tillverkare:

Geberit International AG, Schachenstrasse 77, CH-8645 Jona, Schweiz
+41 55 221 63 00
product.compliance@geberit.com
www.geberit.com

2. Behörig person som har sammanställt de relevanta, tekniska underlagen:

Jörg Schneider
Geberit International AG, Schachenstrasse 77, CH-8645 Jona, Schweiz
product.compliance@geberit.com

3. Produkt:

- Geberit elhyvlar d400–160 för användning med Geberit elsvetsmaskiner Universal (356.200.00.1, 356.201.00.1, 356.203.00.1)
- Geberit elhyvlar d40–160 för användning med Geberit elsvetsmaskiner Media (359.661.00.1, 359.662.00.1, 359.690.P0.1)
- Geberit elhyvlar d40–200 för användning med Geberit elsvetsmaskiner Universal (356.200.00.1, 356.201.00.1, 356.203.00.1)
- Geberit elhyvlar d200–315 för användning med Geberit elsvetsmaskiner Universal (356.200.00.1, 356.201.00.1, 356.203.00.1)

Produktbeteckning	Artikelnummer	Typ
Geberit elhyvel d40–160, 120 V	359.046.1P.1	GBM 13-2
Geberit elhyvel d40–160, 230 V	359.046.P2.1, 359.046.P3.1, 359.046.P5.1, 359.046.P6.1, 359.046.P7.1, 359.046.P9.1, 359.046.Q4.1, 359.047.P2.1, 359.047.P3.1	GBM 13-2
Geberit elhyvel d40–200, 230 V	359.082.P2.1, 359.082.P3.1, 359.082.P5.1, 359.082.P6.1, 359.082.P7.1, 359.082.P9.1, 359.082.Q4.1, 359.084.P2.1, 359.084.P3.1	GBM 13-2
Geberit elhyvel d200–315, 230 V	359.060.P2.1, 359.060.P3.1, 359.060.P5.1, 359.060.P7.1, 359.060.P9.1, 359.060.Q4.1	BOP 13-2

4. Harmoniserad unionslagstiftning:

De maskiner som beskrivs under punkt 3 uppfyller Europeiska unionens relevanta harmoniserade unionslagstiftning.

Direktiv 2014/30/EU	från Europaparlamentet och rådet av den 26 februari 2014 om harmonisering av medlemsstaternas lagstiftning om elektromagnetisk kompatibilitet, EU:s officiella tidning L 96 av den 29.3.2014, s. 79–106
Direktiv 2006/42/EG	från Europaparlamentet och rådet av den 17 maj 2006 om maskiner och om ändring av direktiv 95/16/EG (omarbetning); EU:s officiella tidning L 157 av den 9.6.2006, s. 24–86
Direktiv 2011/65/EU	från Europaparlamentet och rådet av den 8 juni 2011 om begränsning av användning av vissa farliga ämnen i elektrisk och elektronisk utrustning, EU:s officiella tidning L 174 av den 1.7.2011, s. 88–110

5. Använda harmoniserade europeiska standarder/tekniska specifikationer:

Tabell 1: Harmoniserade europeiska standarder:

EN IEC 63000:2018; EN ISO 12100:2010; EN 55014-1:2006 + A1:2009 + A2:2011; EN 55014-2:1997 + AC:1997 + A1:2001 + A2:2008; EN 61000-3-2:2014; EN 61000-3-3:2013
--

Tabell 2: Icke-harmoniserade standarder:

–

Den fullständiga försäkran om överensstämmelse bifogas elapparaten. Om försäkran om överensstämmelse saknas kan du begära ett exemplar från ansvarig Geberit återförsäljare.

Försäkran för inbyggnad

Motsvarande försäkran för inbyggnad bifogas elapparaten. Om försäkran för inbyggnad saknas kan du begära ett exemplar från ansvarig Geberit återförsäljare.

Sisällysluettelo

Yleisohjeita	105
Tätä dokumenttia koskeva ohje.....	105
Turallisuusohjeet.....	105
Määräysten mukainen käyttö	105
Käyttäjien pätevyys	105
Ohjeiden ja määräysten noudattaminen.....	106
Yleiset turvallisuusohjeet	106
Huolto ja korjaukset vain ammattikorjaamoissa	106
Standardin DIN EN 62841-1 mukaiset ohjeet	106
Merkkien selitykset	107
Symbolit ohjeessa	107
Tuotekuvaus	108
Rakenne ja toiminta.....	108
Tekniset tiedot	109
Asennus	110
Sähköhöylän asentaminen hitsauslaitteeseen	110
Kunnossapitogeen	111
Huolto-ohjeet	111
Sähköhöylän puhdistus	111
Hävittäminen	112
Sähkö- ja elektroniikkalaiteromun hävittäminen	112
Impressum Geberit International AG, Jona	112
Dokumentoinnista vastaava henkilö	112
Ote vaatimustenmukaisuusvakuutuksesta	112
Liittämismvakuutus	113

Yleisohjeita

Tätä dokumenttia koskeva ohje

Alkuperäinen käyttöohje on laadittu saksaksi. Kaikki muut kieliversiot ovat alkuperäisen käyttöohjeen käännöksiä.

Turallisuusohjeet

Määräysten mukainen käyttö

Geberit-sähköhöyliä d40–160, d40–200 ja d200–315 saa käyttää ainoastaan Geberit PE- ja Geberit Silent-db20 -putkien ja -liittimien tasohöyläykseen:

- Geberit-sähköhöylä d40–160 malleille Geberit PE ja Geberit Silent-db20 d40–160
- Geberit-sähköhöylä d40–200 malleille Geberit PE ja Geberit Silent-db20 d40–200
- Geberit-sähköhöylä d200–315 mallille Geberit PE d200–315

Geberit-sähköhöyliä saa käyttää ainoastaan Geberit Media- ja Geberit Universal -hitsauslaitteiden kanssa:

- Geberit-sähköhöylää d40–160 saa käyttää GeberitMedia- ja Geberit Universal -hitsauslaitteiden kanssa
- Geberit-sähköhöylää d40–200 saa käyttää Geberit Universal -hitsauslaitteiden kanssa
- Geberit-sähköhöylää d200–315 saa käyttää Geberit Universal -hitsauslaitteiden kanssa

Käyttö muiden hitsauslaitteiden kanssa sekä muunlainen tai laajempi käyttö on määräysten vastaista. Geberit ei vastaa sellaisesta käytöstä aiheutuvista vahingoista.

Geberit-sähköhöyliä saa käyttää vain hyvin tuuletetuissa tiloissa.

Käyttäjien pätevyys

Ilman soveltuvaa koulutusta käyttäjät eivät pysty tunnistamaan sähköhöyliä aiheuttamia vaaroja tai arvioimaan niitä oikein. Näin he itse tai muut henkilöt voivat loukkaantua vakavasti.

- Vain putkiasennuksen ammattilaiset saavat käyttää sähköhöyliä.
- Käyttäjien on tunnettava maakohtaiset turvallisuusmääräykset ja noudatettava niitä.
- Sähköhöylää ensimmäistä kertaa käyttävien on saatava asiantuntijan perehdytys laitteen turvalliseen käsittelyyn tai osallistuttava koulutukseen.

Ohjeiden ja määräysten noudattaminen



VAROITUS

Lue kaikki tämän sähkötyökalun mukana toimitetut turvallisuusohjeet, määräykset, kuvat ja tekniset tiedot.

Seuraavien määräysten noudattamatta jättäminen voi aiheuttaa sähköiskun, tulipalon ja/tai vakavia loukkaantumisia.

- ▶ Säilytä kaikki turvallisuusohjeet ja määräykset tulevaisuutta varten.

Lue seuraavat dokumentit ennen käyttöönottoa ja noudata niitä:

- tämä käyttöohje
- oheen liitetty dokumentti "Sähkötyökalujen yleiset turvallisuusohjeet"

Yleiset turvallisuusohjeet



VAROITUS

Sähköiskun aiheuttama hengenvaara

Kuluneiden tai vaurioituneiden sähkölaitteiden käyttö voi johtaa vakaviin vammoihin tai jopa kuolemaan sähköiskun seurauksena.

- ▶ Tarkasta ennen jokaista käyttöä, etteivät sähkölaitteiden verkkojohto, verkkopistoke ja käynnistuspainike ole vahingoittuneet ja että ne ovat teknisesti moitteettomassa kunnossa.
- ▶ Älä avaa sähkölaitteita. Vaihdata vialliset verkkojohdot tai -pistokkeet pätevällä ammattilaisella.
- ▶ Liitä sähkölaitteet vikavirtakatkaisimen kautta.
- ▶ Vältä verkkojohdon ja koneen rakenneosien välistä kosketusta.
- ▶ Käytä sähkölaitteita vasta, kun ne on asennettu hitsauslaitteeseen ja kun Geberit PE- tai Geberit Silent-db20 -putket tai -liittimet on asennettu kuivina ja puhtaina.
- ▶ Tarkistuta sähkölaitteet paikallisten määräysten mukaan.



VAROITUS

Suojalaitteiden puutteesta aiheutuva loukkaantumisariski

- ▶ Olemassa olevia suojalaitteita ei saa muuttaa tai poistaa.

Huolto ja korjaukset vain ammattikorjaamoissa

Sähköhöylät, joita ei ole huollettu ollenkaan tai ei ole huollettu ammattimaisesti, voivat aiheuttaa vakavia tapaturmia.



- Sähköhöylää on huollettava määräysten mukaisesti. Katso luku Kunnossapito.
- Huollon ja korjaukset saa antaa vain valtuutettujen ammattikorjaamoiden suorittaviksi. Voit kysyä valtuutettujen korjaamoiden osoitteita Geberit-jakelu-yhtiöistä.

Standardin DIN EN 62841-1 mukaiset ohjeet

Laitteen mukana toimitetaan dokumentti "Sähkötyökalujen yleiset turvallisuusohjeet". Se sisältää standardin DIN EN 62841-1:2016-07 mukaisia turvallisuutta koskevia lisäohjeita.

Merkkien selitykset

Symbolit ohjeessa

Symboli	Huomiosana ja merkitys
	VAROITUS Tämä huomiosana viittaa vaaraan, jonka vaarallisuusaste on keskitasoinen ja jonka seurauksena voi olla kuolema tai vakavia vammoja, jos sitä ei vältetä.
	HUOMIO Tämä huomiosana viittaa vaaraan, jonka vaarallisuusaste on alhaisempi ja jonka seurauksena voi olla vähäisiä tai kohtalaisia vammoja, jos sitä ei vältetä.

Tuotekuvaus

Rakenne ja toiminta

Geberit-sähköhöylät koostuvat seuraavista:

- sähköhöylä kokonaisuudessaan höylän terän kanssa, käyttölaiteyksikkö ja verkkojohto, sekä käyttöohje
- dokumentti "Sähkötyökalujen yleiset turvallisuusohjeet"

Varustus voi vaihdella toimituslaajuudesta riippuen.

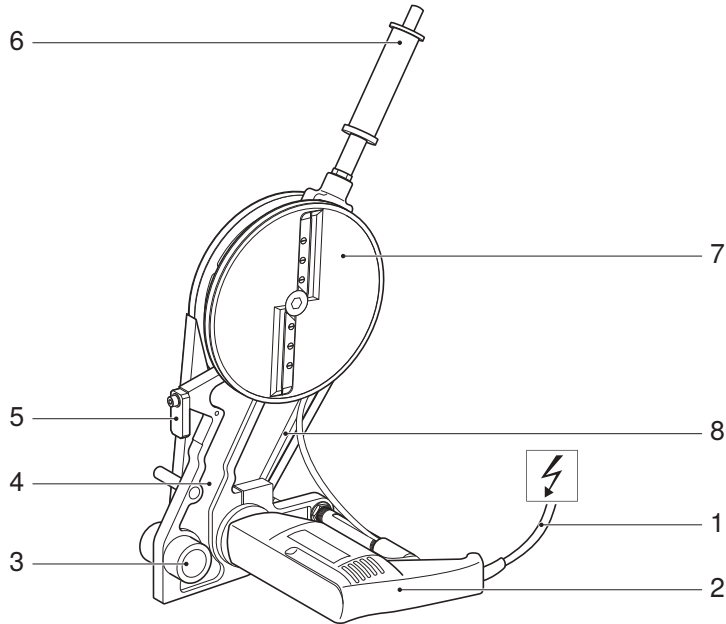

Kohdan nro	Nimitys	Toiminto/kuvaus
1	Verkkojohto	–
2	Käyttölaiteyksikkö	Kiinnitetyn tyypikilven kanssa
3	Ohjaustangon kannake	–
4	Kiinnitysvarsi	–
5	Rajoitin	On käännettävä pois yksipuolisen tasohöyläyksen ajaksi.
6	Kahva, jossa käynnistyspainike	Vain sähköhöylässä d40–160 ja d40–200
7	Höylälevy ja höylän terät	Varustettu 2–4 höylän terällä
8	Kiilahirnat kiilahinasuojuksella	–

Tekniset tiedot

	Sähköhöylä d40–160	Sähköhöylä d40–200	Sähköhöylä d200–315
Nimellisjännite	katso tyyppikilpi	220–240 V	220–240 V
Tehonotto	550 W	550 W	550 W
Verkkotaajuus	50/60 Hz	50/60 Hz	50/60 Hz
Ip-luokitus/suojausluokka	IPX0 / II	IPX0 / II	IPX0 / II
Nimelliskäyttöaika	30 minuuttia	30 minuuttia	30 minuuttia
Nettopaino	1,9 kg	1,9 kg	2,0 kg
Äänenpainetaso käyttäjän korvan kohdalla ¹⁾	77 dB (A)	77 dB (A)	82 dB (A)
Värähtelyn voimakkuus ²⁾	≤ 2,5 m/s ²	≤ 2,5 m/s ²	≤ 2,5 m/s ²
Käyttölämpötila	-20 – +60 °C	-20 – +60 °C	-20 – +60 °C
Verkkojohdon pituus	4 m	4 m	5 m
Valmistaja	Högg AG, Produktionstechnik, CH-9630 Wattwil		

¹⁾ Äänitason mittausepävarmuus: 3 dB (A)

²⁾ Värähtelyn voimakkuuden mittausepävarmuus: 1,5 m/s²

Ohje: Ilmoitettu värähtelyn voimakkuus mitataan standardoidun koemenettelyn mukaisesti, ja sitä voidaan käyttää vertailuun toisten laitteiden kanssa. Ilmoitettua värähtelyn voimakkuutta voidaan käyttää myös alustavana käytön keskeytyksen arviona. Värähtelyn voimakkuus voi poiketa ilmoitetusta arvosta laitteen todellisen käytön yhteydessä laitteen käyttötavasta riippuen.

Asennus

Sähköhöylän asentaminen hitsauslaitteeseen

- 1** Erotta hitsauslaitteen kiintorunko ja liukurunko toisistaan liu'uttamalla.

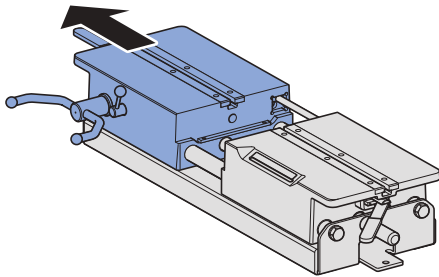

- 2** Nosta lukitusruuvia ja poista ohjaustanko.

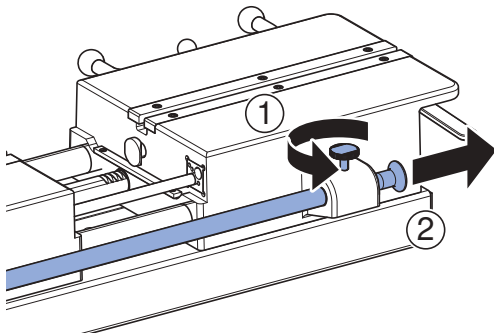

- 3** Suorista sähköhöylässä oleva ohjaustangon pidike.

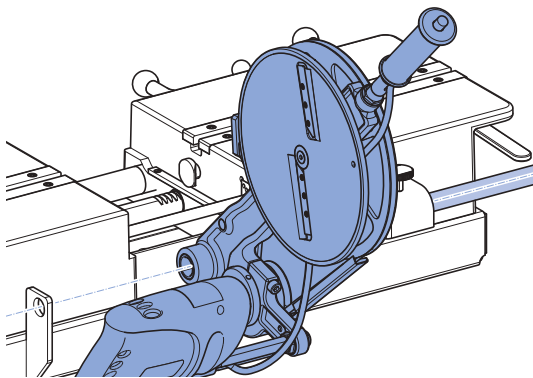

- 4** Työnnä ohjaustanko sisään ja kiinnitä se.

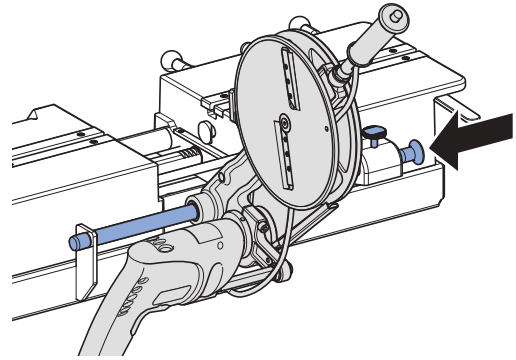

Kunnossapitogeen

Huolto-ohjeet

Sähköhöylät, joita ei ole huollettu ollenkaan tai ei ole huollettu ammattimaisesti, voivat aiheuttaa vakavia tapaturmia. Jäljempänä kuvattuja huoltovälejä on ehdottomasti noudatettava ja huoltotyöt on suoritettava.

Aikaväli	Huoltotyö
Säännöllisesti (ennen käyttöä, työpäivän alussa)	<ul style="list-style-type: none"> Tarkasta silmämääräisesti, ettei sähköhöylässä ole ulkoisia turvallisuutta vaarantavia puutteita tai vaurioita. Älä käytä vaurioitunutta sähköhöylää. Tarkasta silmämääräisesti, ettei verkkojohdossa ole ulkoisia turvallisuutta vaarantavia puutteita tai vaurioita. Anna vaurioitunut verkkojohdot sähköalan ammattilaisen vaihdettavaksi tai vie sähköhöylä valtuutettuun korjaamoon korjattavaksi. Puhdista likaiset sähköhöylät kostealla liinalla.

Sähköhöylän puhdistus



VAROITUS

Sähköiskun aiheuttama hengenvaara

Epäasianmukainen puhdistus voi johtaa vakaviin vammoihin tai jopa kuolemaan.

- ▶ Katkaise sähkönsyöttö ennen puhdistusta.
- ▶ Anna kaikkien pintojen kuivua kokonaan, ennen kuin kytket sähkönsyötön takaisin päälle.

1

Irrota verkkopistoke.

2

Puhdista pitovarsi, käyttökone ja höylälevy.

3

Harjaa pois lika kiilahihnan suojuksen alta.



HUOMIO

Terveydelle haitallisia sisältöaineita

- ▶ Noudata käytettävän voiteluaineen turvallisuusohjeita.

4

Voitele ohjaustangon pidike BRUNOX® Turbo-Spray® -aineella tai vastaavalla voiteluaineella.

5

Pyyhi ylimääräinen voiteluaine imukykyisellä liinalla.

Hävittäminen

Sähkö- ja elektroniikkalaiteromun hävittäminen



Direktiivin 2012/19/EU (sähkö- ja elektroniikkalaiteromu) mukaan sähkölaitteiden valmistajat ovat veloitettu- ja ottamaan takaisin käytöstä poistetut laitteet ja hävittämään ne ammattimaisesti. Symboli ilmoittaa, että tuotetta ei saa hävittää sekajätteen mukana. Käytöstä poistetut laitteet on toimitettava asianmukaista hävittä- mistä varten suoraan Geberit-yhtiöön. Vastaanottoaikkojen osoitteita voi tiedustella vastaavalta Geberit-ja- kelyyhtiöltä.

Impressum Geberit International AG, Jona

Geberit International AG
Schachenstrasse 77, CH-8645 Jona
documentation@geberit.com
www.geberit.com

Dokumentoinnista vastaava henkilö

Jörg Schneider, Product Compliance, Geberit International AG, CH-8645 Jona, Sveitsi

Ote vaatimustenmukaisuusvakuutuksesta

1. Valmistaja:

Geberit International AG, Schachenstrasse 77, CH-8645 Jona, Sveitsi
+41 55 221 63 00
product.compliance@geberit.com
www.geberit.com

2. Olennaisten teknisten asiakirjojen kokoamiseen valtuutettu henkilö:

Jörg Schneider
Geberit International AG, Schachenstrasse 77, CH-8645 Jona, Sveitsi
product.compliance@geberit.com

3. Tuote:

- Geberit-sähköhöylä d400–160 käytettäväksi Geberit-hitsauslaitteiden Universal kanssa (356.200.00.1, 356.201.00.1, 356.203.00.1)
- Geberit-sähköhöylä d40–160 käytettäväksi Geberit-hitsauslaitteiden Media kanssa (359.661.00.1, 359.662.00.1, 359.690.P0.1)
- Geberit-sähköhöylä d40–200 käytettäväksi Geberit-hitsauslaitteiden Universal kanssa (356.200.00.1, 356.201.00.1, 356.203.00.1)
- Geberit-sähköhöylä d200–315 käytettäväksi Geberit-hitsauslaitteiden Universal kanssa (356.200.00.1, 356.201.00.1, 356.203.00.1)

Tuotekuvaus	Tuotenumero	Malli
Geberit-sähköhöylä d40–160, 120 V	359.046.1P.1	GBM 13-2
Geberit-sähköhöylä d40–160, 230 V	359.046.P2.1, 359.046.P3.1, 359.046.P5.1, 359.046.P6.1, 359.046.P7.1, 359.046.P9.1, 359.046.Q4.1, 359.047.P2.1, 359.047.P3.1	GBM 13-2
Geberit-sähköhöylä d40–200, 230 V	359.082.P2.1, 359.082.P3.1, 359.082.P5.1, 359.082.P6.1, 359.082.P7.1, 359.082.P9.1, 359.082.Q4.1, 359.084.P2.1, 359.084.P3.1	GBM 13-2
Geberit-sähköhöylä d200–315, 230 V	359.060.P2.1, 359.060.P3.1, 359.060.P5.1, 359.060.P7.1, 359.060.P9.1, 359.060.Q4.1	BOP 13-2

4. Yhdenmukaistamislainsäädäntö:

Kohdassa 3 kuvatut koneet ovat sovellettavan Euroopan unionin yhdenmukaistamislainsäädännön vaatimusten mukaisia.

Direktiivi 2014/30/EU	jonka Euroopan parlamentti ja neuvosto ovat antaneet 26 päivänä helmikuuta 2014, sähkömagneettista yhteensopivuutta koskevan jäsenvaltioiden lainsäädännön yhdenmukaistamisesta (uudelleenlaadittu); Euroopan unionin virallinen lehti L 96, 29.3.2014, s. 79–106
Direktiivi 2006/42/EY	jonka Euroopan parlamentti ja neuvosto ovat antaneet 17 päivänä toukokuuta 2006, koneista ja direktiivin 95/16/EY muuttamisesta (uudelleenlaadittu); Euroopan unionin virallinen lehti L 157, 9.6.2006, s. 24–86
Direktiivi 2011/65/EU	jonka Euroopan parlamentti ja neuvosto ovat antaneet 8 päivänä kesäkuuta 2011, tiettyjen vaarallisten aineiden käytön rajoittamisesta sähkö- ja elektroniikkalaitteissa; Euroopan unionin virallinen lehti L 174, 1.7.2011, s. 88–110

5. Sovelletut yhdenmukaistetut eurooppalaiset standardit / tekniset eritelvät:

Taulukko 1: Yhdenmukaistetut eurooppalaiset standardit:

EN IEC 63000:2018; EN ISO 12100:2010; EN 55014-1:2006 + A1:2009 + A2:2011; EN 55014-2:1997 + AC:1997 + A1:2001 + A2:2008; EN 61000-3-2:2014; EN 61000-3-3:2013
--

Taulukko 2: Ei yhdenmukaistetut standardit:

–

Täydellinen vaatimustenmukaisuusvakuutus on sähkölaitteen mukana. Jos vaatimustenmukaisuusvakuutus puuttuu, sen voi pyytää vastaavalta Geberit-jakeluyhtiöltä.

Liittämisvakuutus

Vastaava liittämisvakuutus on sähkölaitteen mukana. Jos liittämisvakuutus puuttuu, sen voi pyytää vastaavalta Geberit-jakeluyhtiöltä.

Efnisyfirlit

Almennar upplýsingar	115
Upplýsingar um þetta skjal	115
Mikilvæg öryggisatriði	115
Rétt notkun	115
Hæfniskröfur til notenda	115
Fara skal eftir leiðbeiningum og ábendingum.....	116
Almennar öryggisupplýsingar	116
Viðhald og viðgerðir skulu eingöngu fara fram á viðurkenndum verkstæðum.....	116
Upplýsingar samkvæmt DIN EN 62841-1	116
Skýringar á táknum	117
Tákn í leiðbeiningunum	117
Vörulýsing	118
Uppbygging og virkni.....	118
Tæknilegar upplýsingar	119
Uppsetning.....	120
Rafmagnshefill settur í suðuvél	120
Viðhald.....	121
Viðhaldsreglur	121
Prif á rafmagnshefli	121
Förgun	122
Förgun raf- og rafeindatækjaúrgangs.....	122
Impressum Geberit International AG, Jona	122
Ábyrgur fyrir gögnunum er.....	122
Útdráttur úr samræmisyfirlýsingu	122
Yfirlýsing um ísetningu	123

Almennar upplýsingar

Upplýsingar um þetta skjal

Upprunaleg útgáfa notkunarleiðbeininganna er á þýsku. Útgáfur notkunarleiðbeininganna á öðrum tungumálum eru þýddar úr frummálinu.

Mikilvæg öryggisatriði

Rétt notkun

Aðeins má nota Geberit rafmagnshefla d40–160, d40–200 og d200–315 til að slétthefla Geberit PE og Geberit Silent-db20 rör og fittings:

- Geberit rafmagnshefill d40–160 fyrir Geberit PE og Geberit Silent-db20 d40–160
- Geberit rafmagnshefill d40–200 fyrir Geberit PE og Geberit Silent-db20 d40–200
- Geberit rafmagnshefill d200–315 fyrir Geberit PE d200–315

Aðeins má nota Geberit rafmagnshefla með Geberit Media og Geberit Universal suðuvélum:

- Geberit rafmagnshefill d40–160 með Geberit Media og Geberit Universal suðuvélum
- Geberit rafmagnshefill d40–200 með Geberit Universal suðuvélum
- Geberit rafmagnshefill d200–315 með Geberit Universal suðuvélum

Notkun í öðrum suðuvélum og hvers kyns önnur notkun telst vera röng. Geberit tekur enga ábyrgð á því tjóni sem af kann að hljótast.

Geberit rafmagnsheflana má aðeins nota í vel loftræstum rýmum.

Hæfniskröfur til notenda

Fái notendur ekki viðeigandi þjálfun eru þeir ekki færir um að greina eða meta þær hættur sem stafað geta af rafmagnsheflinum. Þetta getur leitt til þess að notendur valdi sjálfum sér eða öðrum alvarlegum áverkum.

- Aðeins fagmenntaðir pípulagningamenn mega nota rafmagnshefilinn.
- Notendur verða að þekkja gildandi öryggisreglur í hverju landi og fara eftir þeim.
- Áður en unnið er með rafmagnshefilinn í fyrsta skipti verður notandinn að fá tilsögn í notkun hans hjá fagmanni eða sækja viðeigandi námskeið.

Fara skal eftir leiðbeiningum og ábendingum



VIÐVÖRUN

Lesið allar öryggisleiðbeiningar, leiðbeiningar, myndskýringar og tæknilegar upplýsingar sem fylgja með þessu rafmagnsverkfæri.

Hætta er á raflosti, bruna og/eða alvarlegum slysum ef eftirfarandi leiðbeiningum er ekki fylgt.

- ▶ Geymið allar öryggisleiðbeiningar og ábendingar til síðari nota.

Lesið eftirfarandi skjöl vandlega áður en búnaðurinn er tekinn í notkun:

- þessar notkunarleiðbeiningar
- meðfylgjandi skjal með heitinu "Mikilvæg öryggisatriði fyrir rafmagnsverkfæri"

Almennar öryggisupplýsingar



VIÐVÖRUN

Lífshætta vegna raflosts

Notkun skemmdra raftækja getur leitt til alvarlegra meiðsla eða banaslysa vegna raflosts.

- ▶ Áður en raftæki eru notuð skal alltaf athuga með skemmdir á rafmagnssnúru, rafmagnskló og ræsihnappi þeirra og hvort þau eru í tæknilega góðu ástandi.
- ▶ Opnið ekki raftækin. Látið fagmenn sjá um að skipta um rafmagnssnúrur eða rafmagnsklær sem eru í ólagi.
- ▶ Tengjið raftæki við lekastraumsrofa.
- ▶ Gætið þess að rafmagnssnúran snerti enga hluta tækisins.
- ▶ Ekki ræsa raftæki fyrr en þau hafa verið sett upp á suðuvélinni og hrein og þurr Geberit PE og Geberit Silent-db20 rör eða fittings hafa verið spennt á.
- ▶ Látið yfirfara rafbúnað samkvæmt þeim fyrirmælum sem gilda á hverjum stað.



VIÐVÖRUN

Slyshætta ef öryggisbúnað vantar

- ▶ Ekki má breyta eða fjarlægja öryggisbúnað sem er fyrir hendi.

Viðhald og viðgerðir skulu eingöngu fara fram á viðurkenndum verkstæðum

Ef viðhaldi rafmagnshefla er ekki sinnt eða fer ekki fram með viðeigandi hætti getur það haft alvarleg slys í för með sér.



- Sinna skal viðhaldi á rafmagnsheflinum samkvæmt leiðbeiningum. Sjá kaflann "Viðhald".
- Viðhald og viðgerðir mega eingöngu fara fram á viðurkenndum verkstæðum. Nálgast má heimilisföng viðurkenndra verkstæða hjá söluaðilum Geberit.

Upplýsingar samkvæmt DIN EN 62841-1

Skjal með heitinu "Mikilvæg öryggisatriði fyrir rafmagnsverkfæri" fylgir með tækinu. Þar er að finna frekari öryggisleiðbeiningar samkvæmt DIN EN 62841-1:2016-07.

Skýringar á táknum

Tákn í leiðbeiningunum

Tákn	Viðvörðunarrörð og þýðing
	VIÐVÖRUN Þetta viðvörðunarrörð gefur til kynna miðlungs hættu sem getur leitt til dauða eða alvarlegra áverka ef ekki eru gerðar fyrirbyggjandi ráðstafanir.
	VARÚÐ Þetta viðvörðunarrörð gefur til kynna minniháttar hættu sem getur leitt til lítilla eða óverulegra meiðsla ef ekki eru gerðar fyrirbyggjandi ráðstafanir.

Vörulýsing

Uppbygging og virkni

Geberit rafmagnsheflar samanstanda af:

- rafmagnshefli með hefiltönn, drifeiningu, rafmagnssnúru og notkunarleiðbeiningum
- skjalinu "Almennar öryggisleiðbeiningar fyrir rafmagnsverkfæri"

Útbúnaðurinn getur verið breytilegur eftir pöntuninni hverju sinni.

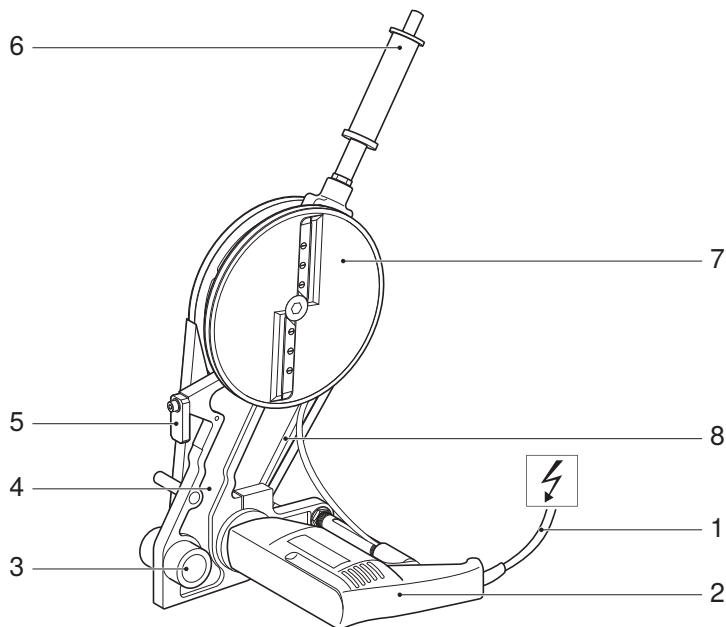

Atr.	Heiti	Virkni/lýsing
1	Rafmagnssnúra	–
2	Drifeining	Með áfestri upplýsingaplötu
3	Festing fyrir stýristöng	–
4	Festiarmur	–
5	Endastopp	Verður að setja út fyrir sléttheflun á einni hlið.
6	Handfang með ræsihnappi	Aðeins á rafmagnsheflunum d40–160 og d40–200
7	Hefilplata með hefiltönn	Með 2 eða 4 hefiltönnum
8	Kílreim með kílreimarhlíf	–

Tæknilegar upplýsingar

	Rafmagnshefill d40–160	Rafmagnshefill d40–200	Rafmagnshefill d200–315
Málspenna	sjá upplýsingaplötu	220–240 V	220–240 V
Inngangsafl	550 W	550 W	550 W
Raforkutíðni	50/60 Hz	50/60 Hz	50/60 Hz
Hlífdartegund/ hlífðarflokkur	IPX0 / II	IPX0 / II	IPX0 / II
Tilgreindur vinnslutími	30 mínútur	30 mínútur	30 mínútur
Nettóþyngd	1,9 kg	1,9 kg	2,0 kg
Hljóðþrýstistig við eyra notanda ¹⁾	77 dB(A)	77 dB(A)	82 dB(A)
Titringur ²⁾	≤ 2,5 m/s ²	≤ 2,5 m/s ²	≤ 2,5 m/s ²
Vinnsluhiti	-20 – +60 °C	-20 – +60 °C	-20 – +60 °C
Lengd rafmagnssnúru	4 m	4 m	5 m
Framleiðandi	Högg AG, Produktionstechnik, CH-9630 Wattwil		

¹⁾ Óvissa í mælingu hljóðþrýstings: 3 dB(A)

²⁾ Óvissa í mælingu á titringi: 1,5 m/s²

Athugið: Uppgefinn titringur var mældur með staðlaðri prófunaraðferð og má nota hann til samanburðar við önnur tæki. Titringinn má einnig nota við frummat á því hversu mikið hlé skal gera á notkun. Titringurinn við notkun getur vikið frá uppgefnu gildi, allt eftir því hvernig tækinu er beitt.

Uppsetning

Rafmagnshefill settur í suðuvél

- 1** Rennið spennisleða og spennibúkka suðuvélarinnar í sundur.

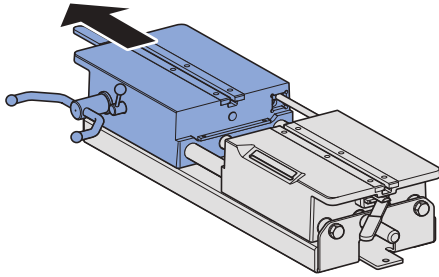

- 2** Lyftið festiskrúfunni og færið stýristöngina út.

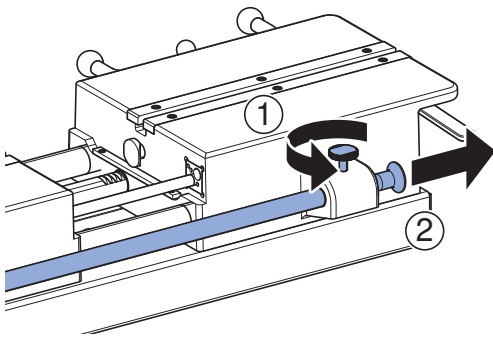

- 3** Lagið stöðu stýristangarfestingar rafmagnshefilsins.

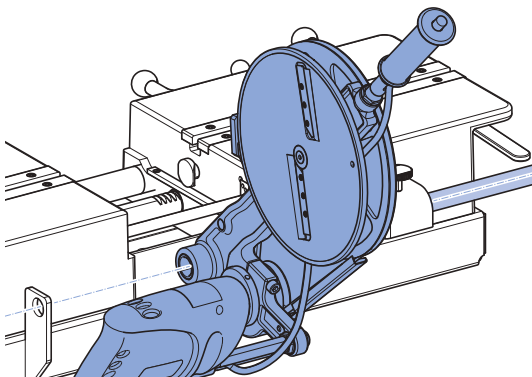

- 4** Rennið stýristönginni í og festið.

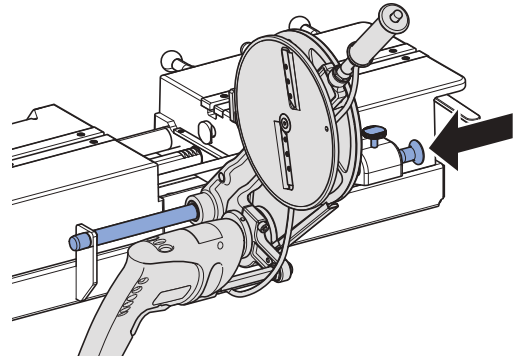

Viðhald

Viðhaldsreglur

Ef viðhaldi rafmagnshefla er ekki sinnt eða fer ekki fram með viðeigandi hætti getur það haft alvarleg slys í för með sér. Mikilvægt er að eftirfarandi viðhald fari fram á tilgreindum tímum.

Hversu oft	Viðhaldsvinna
Reglubundið (fyrir notkun, í byrjun vinnudags)	<ul style="list-style-type: none"> Skoðið hvort ágallar eða skemmdir sem skapað geta hættu eru utan á rafmagnsheflinum. Ef rafmagnshefillinn er skemmdur má ekki nota hann. Skoðið hvort ágallar eða skemmdir sem skapað geta hættu eru utan á rafmagnssnúrunni. Ef rafmagnssnúran er skemmd skal láta rafvirkja skipta um hana eða láta gera við rafmagnshefilinn á viðurkenndu verkstæði. Prífið óhreinan rafmagnshefil með rökum klút.

Prif á rafmagnshefli



VIÐVÖRUN

Lífshætta vegna raflosts

Ef ekki er farið rétt að viðarif getur það leitt til alvarlegra meiðsla eða dauða.

- ▶ Taka skal strauminn af fyrirarif.
- ▶ Látið allt yfirborð þorna að fullu áður en straumur er settur aftur á.

1

Takið rafmagnsklóna úr sambandi.

2

Prífið festiarm, drifvél og hefilplötu.

3

Burstið óhreinindi af kílréimarhlífinni.



VARÚÐ

Heilsuspillandi innihaldsefni

- ▶ Fylgið öryggisleiðbeiningum fyrir smurefnin sem notuð eru.

4

Smyrjið stýristangarfestinguna með BRUNOX® Turbo-Spray® eða álíka smurefni.

5

Þurrkið smurefni sem er ofaukið af með rakadrægum klút.

Förgun raf- og rafeindatækjaúrgangs



Samkvæmt tilskipun 2012/19/ESB um raf- og rafeindabúnaðarúrgang (WEEE - Waste Electrical and Electronic Equipment) er framleiðendum raftækja skylt að taka við úr sér gengnum tækjum og farga þeim með viðeigandi hætti. Táknið gefur til kynna að ekki má fleygja tækinu með venjulegu sorpi. Skila skal úr sér gengnum tækjum beint til Geberit þar sem séð verður um að farga þeim með viðeigandi hætti. Nálgast má heimilisföng móttökustöðva hjá viðkomandi söluaðila Geberit.

Impressum Geberit International AG, Jona

Geberit International AG
Schachenstrasse 77, CH-8645 Jona

documentation@geberit.com

www.geberit.com

Ábyrgur fyrir gögnunum er

Jörg Schneider, Product Compliance, Geberit International AG, CH-8645 Jona, Sviss

Útdráttur úr samræmisyfirlýsingu

1. Framleiðandi:

Geberit International AG, Schachenstrasse 77, CH-8645 Jona, Sviss

+41 55 221 63 00

product.compliance@geberit.com

www.geberit.com

2. Einstaklingur með heimild til að taka saman viðeigandi tækniskjöl:

Jörg Schneider

Geberit International AG, Schachenstrasse 77, CH-8645 Jona, Sviss

product.compliance@geberit.com

3. Vara:

- Geberit rafmagnshefill d400–160 til notkunar með Geberit Universal suðuvélum (356.200.00.1, 356.201.00.1, 356.203.00.1)
- Geberit rafmagnshefill d40–160 til notkunar með Geberit Media suðuvélum (359.661.00.1, 359.662.00.1, 359.690.P0.1)
- Geberit rafmagnshefill d40–200 til notkunar með Geberit Universal suðuvélum (356.200.00.1, 356.201.00.1, 356.203.00.1)
- Geberit rafmagnshefill d200–315 til notkunar með Geberit Universal suðuvélum (356.200.00.1, 356.201.00.1, 356.203.00.1)

Vöruheiti	Vörunúmer	Gerð
Geberit rafmagnshefill d40–160, 120 V	359.046.1P.1	GBM 13-2
Geberit rafmagnshefill d40–160, 230 V	359.046.P2.1, 359.046.P3.1, 359.046.P5.1, 359.046.P6.1, 359.046.P7.1, 359.046.P9.1, 359.046.Q4.1, 359.047.P2.1, 359.047.P3.1	GBM 13-2
Geberit rafmagnshefill d40–200, 230 V	359.082.P2.1, 359.082.P3.1, 359.082.P5.1, 359.082.P6.1, 359.082.P7.1, 359.082.P9.1, 359.082.Q4.1, 359.084.P2.1, 359.084.P3.1	GBM 13-2
Geberit rafmagnshefill d200–315, 230 V	359.060.P2.1, 359.060.P3.1, 359.060.P5.1, 359.060.P7.1, 359.060.P9.1, 359.060.Q4.1	BOP 13-2

4. Samhæfingarlöggjöf:

Vélarnar sem fjallað er um í lið 3 uppfylla viðeigandi samhæfingarlöggjöf Evrópusambandsins.

Tilskipun 2014/30/ESB	Evrópuþingsins og ráðsins frá 26. febrúar 2014 um samhæfingu laga aðildarríkjanna varðandi rafsegulsviðssamhæfi; stjórnartíðindi Evrópusambandsins L 96 frá 29.3.2014, bls. 79–106
Tilskipun 2006/42/EB	Evrópuþingsins og ráðsins frá 17. maí 2006 um vélarbúnað og um breytingu á tilskipun 95/16/EB (endursamin); stjórnartíðindi Evrópusambandsins L 157 frá 9.6.2006, bls. 24–86
Tilskipun 2011/65/ESB	Evrópuþingsins og ráðsins frá 8. júní 2011 um takmarkanir á notkun tiltekinna, hættulegra efna í rafbúnaði og rafeindabúnaði; stjórnartíðindi Evrópusambandsins L 174 frá 1.7.2011, bls. 88–110

5. Samhæfðir Evrópustaðlar sem notaðir voru / tæknilýsing:

Tafla 1: Samhæfðir Evrópustaðlar:

EN IEC 63000:2018; EN ISO 12100:2010; EN 55014-1:2006 + A1:2009 + A2:2011; EN 55014-2:1997 + AC:1997 + A1:2001 + A2:2008; EN 61000-3-2:2014; EN 61000-3-3:2013

Tafla 2: Staðlar sem ekki eru samhæfðir:

–

Samræmisyfirlýsingin í heild fylgir með raftækinu. Ef samræmisyfirlýsingin er ekki til staðar er hægt að panta hana hjá viðkomandi söluaðila Geberit.

Yfirlýsing um ísetningu

Viðeigandi yfirlýsing um ísetningu fylgir með raftækinu. Ef yfirlýsingin um ísetningu er ekki til staðar er hægt að panta hana hjá viðkomandi söluaðila Geberit.

Spis treści

Informacje ogólne	125
Informacja na temat tego dokumentu	125
Podstawowe wskazówki bezpieczeństwa.....	125
Użycie zgodne z przeznaczeniem	125
Kwalifikacje użytkowników	125
Przestrzeganie informacji i instrukcji	126
Ogólne wskazówki bezpieczeństwa	126
Konserwacja i naprawy tylko w autoryzowanych zakładach	126
Wskazówki według DIN EN 62841-1	127
Objaśnienie symboli	127
Symbole zastosowane w instrukcji	127
Opis produktu	128
Konstrukcja i zasada działania	128
Dane techniczne.....	129
Montaż	130
Montaż strugarki elektrycznej w maszynie do zgrzewania	130
Serwis	131
Zasady konserwacji	131
Czyszczenie strugarki elektrycznej	131
Utylizacja	132
Utylizacja zużytego sprzętu elektrycznego i elektronicznego	132
Impressum Geberit International AG, Jona	132
Osoby odpowiedzialne za dokumentację	132
Fragment deklaracji zgodności.....	132
Deklaracja włączenia.....	133

Informacje ogólne

Informacja na temat tego dokumentu

Oryginalna instrukcja obsługi została sporządzona w języku niemieckim. Instrukcje obsługi we wszystkich innych językach są tłumaczeniem oryginału.

Podstawowe wskazówki bezpieczeństwa

Użycie zgodne z przeznaczeniem

Strugarki elektryczne Geberit d40–160, d40–200 i d200–315 mogą być stosowane wyłącznie do strugania wyrównującego rur i kształtek Geberit PE oraz Geberit Silent-db20:

- strugarka elektryczna Geberit d40–160 do Geberit PE i Geberit Silent-db20 d40–160
- strugarka elektryczna Geberit d40–200 do Geberit PE i Geberit Silent-db20 d40–200
- strugarka elektryczna Geberit d200–315 do Geberit PE d200–315

Strugarki elektryczne Geberit mogą być stosowane tylko w połączeniu z maszynami do zgrzewania Geberit Media i Geberit Universal:

- strugarka elektryczna Geberit d40–160 w połączeniu z maszynami do zgrzewania Geberit Media i Geberit Universal
- strugarka elektryczna Geberit d40–200 w połączeniu z maszynami do zgrzewania Geberit Universal
- strugarka elektryczna Geberit d200–315 w połączeniu z maszynami do zgrzewania Geberit Universal

Zastosowanie w innych maszynach do zgrzewania oraz inne bądź wykraczające poza powyższe użycie uchodzi za niezgodne z przeznaczeniem. Geberit nie odpowiada za wynikające z tego szkody.

Strugarki elektryczne Geberit mogą być stosowane tylko w dobrze wentylowanych pomieszczeniach.

Kwalifikacje użytkowników

Użytkownicy bez odpowiednich kwalifikacji nie potrafią rozpoznać ani prawidłowo oszacować zagrożeń, które mogą powodować strugarki elektryczne. Wskutek tego poważne obrażenia może odnieść sam użytkownik lub inne osoby.

- Strugarki elektryczne mogą być użytkowane tylko przez osoby wykwalifikowane w zakresie instalacji rurowych.
- Użytkownicy muszą zapoznać się z przepisami bezpieczeństwa i stosować się do nich.
- Użytkownicy, którzy po raz pierwszy pracują ze strugarką elektryczną, powinni zostać poinstruowani przez specjalistę w zakresie bezpiecznej obsługi urządzenia lub wziąć udział w odpowiednim szkoleniu.

Przestrzeżenie informacji i instrukcji



OSTRZEŻENIE

Należy przeczytać wszystkie wskazówki bezpieczeństwa, polecenia, ilustracje i dane techniczne dotyczące tego narzędzia elektrycznego.

Zaniedbania w przestrzeganiu poniższych poleceń mogą doprowadzić do porażenia prądem, pożaru i/lub ciężkich obrażeń.

- ▶ Wszystkie wskazówki bezpieczeństwa i polecenia należy zachować na przyszłość.

Przed uruchomieniem należy przeczytać następujące dokumenty i przestrzegać ich zapisów:

- niniejsza instrukcja obsługi
- dołączony dokument „Podstawowe wskazówki bezpieczeństwa dotyczące pracy z narzędziami elektrycznymi”

Ogólne wskazówki bezpieczeństwa



OSTRZEŻENIE

Zagrożenie życia na skutek porażenia prądem

Korzystanie z uszkodzonych urządzeń elektrycznych może doprowadzić do poważnych obrażeń lub śmierci w wyniku porażenia prądem elektrycznym.

- ▶ Przed każdym użyciem należy sprawdzić przewód sieciowy, wtyczkę oraz wyłącznik urządzenia elektrycznego pod kątem uszkodzeń i prawidłowego stanu technicznego.
- ▶ Nie otwierać urządzeń elektrycznych. Zlecić wymianę uszkodzonego przewodu sieciowego lub wtyczki osobie wykwalifikowanej.
- ▶ Urządzenia elektryczne należy podłączać poprzez wyłącznik ochronny prądowy.
- ▶ Przewód sieciowy nie może się stykać z podzespołami maszyny.
- ▶ Urządzenia elektryczne można uruchomić dopiero po ich zamontowaniu w maszynie do zgrzewania oraz zamocowaniu czystych i suchych rur lub kształtek Geberit PE lub Geberit Silent-db20.
- ▶ Urządzenia elektryczne należy kontrolować zgodnie z lokalnymi przepisami.



OSTRZEŻENIE

Niebezpieczeństwo odniesienia obrażeń z powodu braku osłon

- ▶ Nie wolno modyfikować ani demontować żadnych osłon.

Konserwacja i naprawy tylko w autoryzowanych zakładach

Strugarki elektryczne, które nie są konserwowane lub są konserwowane nieprofesjonalnie, mogą spowodować poważne wypadki.



- Przeprowadzać konserwację strugarki elektrycznej zgodnie z przepisami. Patrz rozdział Serwis.
- Konserwacja i naprawy mogą być wykonywane tylko w autoryzowanych zakładach. Informację o adresach autoryzowanych zakładów można uzyskać u dystrybutorów firmy Geberit.

Wskazówki według DIN EN 62841-1

Do urządzenia dołączony jest dokument „Podstawowe wskazówki bezpieczeństwa dotyczące pracy z narzędziami elektrycznymi”. Zawiera on dodatkowe wskazówki bezpieczeństwa według normy DIN EN 62841-1:2016-07.

Objaśnienie symboli

Symbole zastosowane w instrukcji

Symbol	Hasło ostrzegawcze i znaczenie
	OSTRZEŻENIE Hasło ostrzegawcze oznacza zagrożenie o średnim stopniu ryzyka, które – jeśli nie zostanie wyeliminowane – może doprowadzić do śmierci lub ciężkich obrażeń.
	OSTROŻNIE Hasło ostrzegawcze oznacza zagrożenie o niskim stopniu ryzyka, które – jeśli nie zostanie wyeliminowane – może doprowadzić do lekkich lub poważnych obrażeń.

Opis produktu

Konstrukcja i zasada działania

Strugarka elektryczna Geberit składa się z następujących elementów:

- kompletna strugarka elektryczna z wymiennymi ostrzami, napędem i przewodem sieciowym oraz instrukcją obsługi
- dokument: „Ogólne wskazówki bezpieczeństwa dotyczące pracy z narzędziami elektrycznymi”

Wyposażenie może się różnić w zależności od zakresu dostawy.

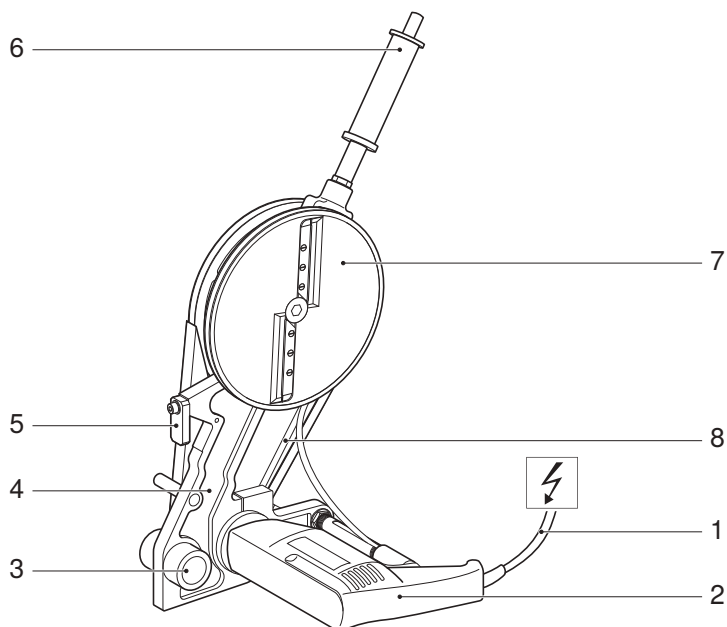

Nr poz.	Nazwa	Zasada działania/opis
1	Przewód sieciowy	–
2	Napęd	Z zamontowaną tabliczką znamionową
3	Mocowanie uchwyty	–
4	Wspornik	–
5	Stoper	Do jednostronnego strugania wyrównującego musi zostać odsunięty.
6	Pokrętko z włącznikiem	Tylko w przypadku strugarki elektrycznej d40–160 i d40–200
7	Tarcza z wymiennymi ostrzami do strugarki	Wyposażona w 2 lub 4 wymienne ostrza do strugarki
8	Pas klinowy z osłoną	–

Dane techniczne

	Strugarka elektryczna d40–160	Strugarka elektryczna d40–200	Strugarka elektryczna d200–315
Napięcie znamionowe	patrz tabliczka znamionowa	220–240 V	220–240 V
Pobór mocy	550 W	550 W	550 W
Częstotliwość sieciowa	50/60 Hz	50/60 Hz	50/60 Hz
Stopień ochrony/klasa ochrony	IPX0 / II	IPX0 / II	IPX0 / II
Przewidziany czas użytkowania	30 min	30 min	30 min
Masa netto	1,9 kg	1,9 kg	2,0 kg
Poziom ciśnienia akustycznego przy uchu użytkownika ¹⁾	77 dB(A)	77 dB(A)	82 dB(A)
Poziom wibracji ²⁾	≤ 2,5 m/s ²	≤ 2,5 m/s ²	≤ 2,5 m/s ²
Temperatura pracy	-20 – +60 °C	-20 – +60 °C	-20 – +60 °C
Długość przewodu sieciowego	4 m	4 m	5 m
Producent	Högg AG, Produktionstechnik, CH-9630 Wattwil		

¹⁾ Niedokładność pomiaru poziomu ciśnienia akustycznego: 3 dB(A)

²⁾ Niedokładność pomiaru poziomu wibracji: 1,5 m/s²

Wskazówka: Podany poziom wibracji został zmierzony w znormalizowanym procesie kontrolnym i może być wykorzystywany do porównania z innymi urządzeniami. Podany poziom wibracji można też stosować do wstępnej oceny czasu przerwy w użytkowaniu. Poziom wibracji może się różnić od podanej wartości podczas faktycznego użytkowania urządzenia, zależnie od sposobu jego wykorzystywania.

Montaż

Montaż strugarki elektrycznej w maszynie do zgrzewania

- 1** Rozsunąć blok dociskowy i blok naprężeniowy maszyny do zgrzewania.

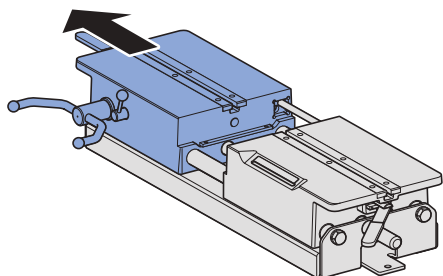

- 2** Podważyć śrubę zabezpieczającą i wysunąć uchwyt.

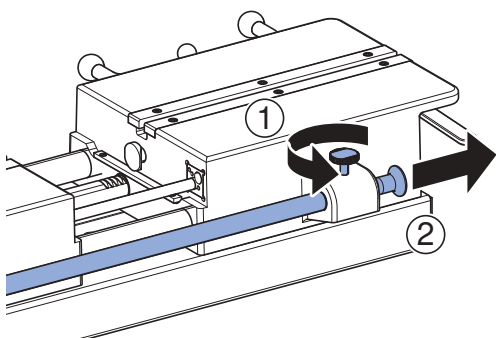

- 3** Ustawić mocowanie uchwyty strugarki elektrycznej.

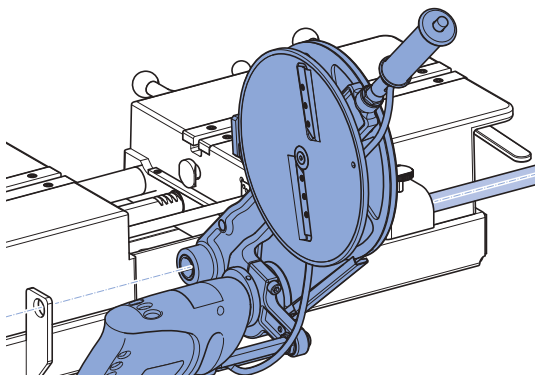

- 4** Wsunąć i zamocować uchwyt.

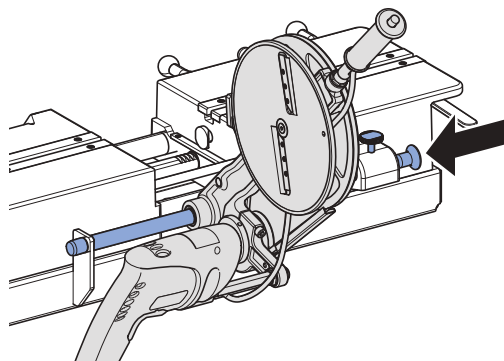

Serwis

Zasady konserwacji

Strugarki elektryczne, które nie są konserwowane lub są konserwowane nieprofesjonalnie, mogą spowodować poważne wypadki. Koniecznie przestrzegać opisanej poniższej częstotliwości konserwacji i prac konserwacyjnych.

Częstotliwość	Prace konserwacyjne
Regularnie (przed użyciem, na początku dnia pracy)	<ul style="list-style-type: none"> • Sprawdzić, czy strugarka elektryczna nie ma zewnętrznych wad i uszkodzeń istotnych ze względu na bezpieczeństwo pracy. Nie uruchamiać uszkodzonej strugarki elektrycznej. • Sprawdzić, czy przewód sieciowy nie ma zewnętrznych wad i uszkodzeń istotnych ze względu na bezpieczeństwo pracy. Zlecić wymianę uszkodzonego przewodu sieciowego specjalistcie elektrykowi lub przekazać strugarkę elektryczną do autoryzowanego zakładu w celu przeprowadzenia naprawy. • Wyczyścić zabrudzoną strugarkę elektryczną wilgotną ściereczką.

Czyszczenie strugarki elektrycznej

5 Nadmiar środka smarującego usunąć chłonną ściereczką.



OSTRZEŻENIE

Zagrożenie życia na skutek porażenia prądem

Nieprawidłowe czyszczenie może doprowadzić do ciężkich obrażeń lub śmierci.

- ▶ Przed rozpoczęciem czyszczenia odłączyć zasilanie.
- ▶ Odczekać do całkowitego wyschnięcia wszystkich powierzchni przed ponownym włączeniem zasilania.

1

Odłączyć wtyczkę.

2

Wyczyścić wspornik, napęd i tarczę strugarki.

3

Usunąć pędzelkiem zabrudzenia spod osłony pasa klinowego.



OSTROŻNIE

Składniki szkodliwe dla zdrowia

- ▶ Przestrzegać wskazówek bezpieczeństwa dotyczących stosowanych środków smarujących.

4

Nasmarować mocowanie uchwytu środkiem smarującym BRUNOX® Turbo-Spray® lub innym o tych samych właściwościach.

Utylizacja zużytego sprzętu elektrycznego i elektronicznego



W oparciu o dyrektywę 2012/19/UE (WEEE - zużytego sprzętu elektrycznego i elektronicznego) producenci urządzeń elektrycznych zobowiązani są do odbioru starego sprzętu i jego właściwej utylizacji. Ten symbol informuje, że dany produkt nie może być utylizowany razem z pozostałymi odpadami. W celu profesjonalnej utylizacji zużyte urządzenia należy zwracać bezpośrednio do firmy Geberit. Adresy punktów, w których można dokonać zwrotu starych urządzeń, są dostępne u dystrybutora firmy Geberit.

Impressum Geberit International AG, Jona

Geberit International AG
Schachenstrasse 77, CH-8645 Jona
documentation@geberit.com
www.geberit.com

Osoby odpowiedzialne za dokumentację

Jörg Schneider, Product Compliance, Geberit International AG, CH-8645 Jona, Szwajcaria

Fragment deklaracji zgodności

1. Producent:

Geberit International AG, Schachenstrasse 77, CH-8645 Jona, Szwajcaria
+41 55 221 63 00
product.compliance@geberit.com
www.geberit.com

2. Osoba upoważniona do sporządzania istotnej dokumentacji technicznej:

Jörg Schneider
Geberit International AG, Schachenstrasse 77, CH-8645 Jona, Szwajcaria
product.compliance@geberit.com

3. Produkt:

- Strugarka elektryczna Geberit d400–160 do stosowania w połączeniu z maszynami do zgrzewania Geberit Universal (356.200.00.1, 356.201.00.1, 356.203.00.1)
- Strugarka elektryczna Geberit d40–160 do stosowania w połączeniu z maszynami do zgrzewania Geberit Media (359.661.00.1, 359.662.00.1, 359.690.P0.1)
- Strugarka elektryczna Geberit d40–200 do stosowania w połączeniu z maszynami do zgrzewania Geberit Universal (356.200.00.1, 356.201.00.1, 356.203.00.1)
- Strugarka elektryczna Geberit d200–315 do stosowania w połączeniu z maszynami do zgrzewania Geberit Universal (356.200.00.1, 356.201.00.1, 356.203.00.1)

Nazwa produktu	Numer artykułu	Typ
Strugarka elektryczna Geberit d40–160, 120 V	359.046.1P.1	GBM 13-2
Strugarka elektryczna Geberit d40–160, 230 V	359.046.P2.1, 359.046.P3.1, 359.046.P5.1, 359.046.P6.1, 359.046.P7.1, 359.046.P9.1, 359.046.Q4.1, 359.047.P2.1, 359.047.P3.1	GBM 13-2
Strugarka elektryczna Geberit d40–200, 230 V	359.082.P2.1, 359.082.P3.1, 359.082.P5.1, 359.082.P6.1, 359.082.P7.1, 359.082.P9.1, 359.082.Q4.1, 359.084.P2.1, 359.084.P3.1	GBM 13-2
Strugarka elektryczna Geberit d200–315, 230 V	359.060.P2.1, 359.060.P3.1, 359.060.P5.1, 359.060.P7.1, 359.060.P9.1, 359.060.Q4.1	BOP 13-2

4. Prawodawstwo harmonizacyjne:

Maszyny opisane w punkcie 3 są zgodne z odpowiednim prawodawstwem harmonizacyjnym UE.

Dyrektywa 2014/30/UE	Parlamentu Europejskiego i Rady z dnia 26 lutego 2014 r. w sprawie harmonizacji ustawodawstw państw członkowskich odnoszących się do kompatybilności elektromagnetycznej; Dziennik Urzędowy UE L 96 z dnia 29.3.2014, str. 79–106
Dyrektywa 2006/42/WE	Parlamentu Europejskiego i Rady z dnia 17 maja 2006 r. w sprawie maszyn, zmieniająca dyrektywę 95/16/WE (przekształcenie); Dziennik Urzędowy UE L 157 z dnia 9.6.2006, str. 24–86
Dyrektywa 2011/65/UE	Parlamentu Europejskiego i Rady z dnia 8 czerwca 2011 r. w sprawie ograniczenia stosowania niektórych niebezpiecznych substancji w sprzęcie elektrycznym i elektronicznym; Dziennik Urzędowy UE L 174 z dnia 1.7.2011, str. 88–110

5. Zastosowane europejskie normy zharmonizowane / specyfikacje techniczne:

Tabela 1: Europejskie normy zharmonizowane:

EN IEC 63000:2018; EN ISO 12100:2010; EN 55014-1:2006 + A1:2009 + A2:2011; EN 55014-2:1997 + AC:1997 + A1:2001 + A2:2008; EN 61000-3-2:2014; EN 61000-3-3:2013
--

Tabela 2: Normy niezharmonizowane:

–

Pełna deklaracja zgodności jest dołączona do urządzenia elektrycznego. W razie jej braku można ją uzyskać od właściwego dystrybutora Geberit.

Deklaracja włączenia

Odpowiednia deklaracja włączenia jest dołączona do urządzenia elektrycznego. W razie jej braku można ją uzyskać od właściwego dystrybutora Geberit.

Tartalomjegyzék

Általános utasítások	135
A jelen dokumentummal kapcsolatos megjegyzés.....	135
Alapvető biztonsági előírások.....	135
Rendeltetésszerű használat	135
A felhasználók képzettsége.....	135
Előírások és útmutatók követése	136
Általános biztonsági előírások.....	136
Karbantartás és javítás csak szakszervezetekben	136
A DIN EN 62841-1 szerinti előírások.....	137
A szimbólumok magyarázata	137
Szimbólumok az útmutatóban	137
Termékleírás	138
Felépítés és funkció	138
Műszaki adatok	139
Szerelés.....	140
Az elektromos gyalu beépítése a hegesztőgépbe.....	140
Karbantartás	141
Karbantartási előírások	141
Az elektromos gyalu tisztítása.....	141
Ártalmatlanítás	142
Az elektromos és elektronikus berendezések hulladékainak ártalmatlanítása	142
Impressum Geberit International AG, Jona	142
A dokumentációkért felelős megbízott	142
Kivonat a megfelelőségi nyilatkozatból	142
Beépítési nyilatkozat	143

Általános utasítások

A jelen dokumentummal kapcsolatos megjegyzés

Az eredeti üzemeltetési útmutató német nyelven készült. Az összes többi nyelv esetében rendelkezésre álló dokumentum az eredeti üzemeltetési útmutató fordítása.

Alapvető biztonsági előírások

Rendeltetésszerű használat

A(z) Geberit d40–160, d40–200 és d200–315 elektromos gyalukat kizárólag Geberit PE és Geberit Silent-db20 csövek és idomok síkgyalulására szabad használni:

- Geberit d40–160 elektromos gyalu a következőkhöz Geberit PE és Geberit Silent-db20 d40–160
- Geberit d40–200 elektromos gyalu a következőkhöz Geberit PE és Geberit Silent-db20 d40–200
- Geberit d200–315 elektromos gyalu a következőhöz Geberit PE d200–315

A(z) Geberit elektromos gyalukat kizárólag Geberit Media és Geberit Univerzális hegesztőgépekkel együtt szabad használni:

- Geberit d40–160 elektromos gyalu Geberit Media és Geberit Univerzális hegesztőgépekkel együtt
- Geberit d40–200 elektromos gyalu Geberit Univerzális hegesztőgépekkel együtt
- Geberit d200–315 elektromos gyalu Geberit Univerzális hegesztőgépekkel együtt

A más hegesztőgépeken való alkalmazás valamint más vagy ezen túlmenő alkalmazás nem számít rendeltetésszerűnek. Az ezekből származó károkért a Geberit nem vállal felelősséget.

A(z) Geberit elektromos gyalukat csak jól szellőző helyiségekben szabad használni.

A felhasználók képzettsége

Ha a felhasználók nem rendelkeznek megfelelő képzettséggel, akkor nem tudják felismerni vagy megfelelően felmérni az elektromos gyalu veszélyeit. Ezáltal súlyos sérüléseket okozhatnak maguknak vagy más személyeknek.

- Az elektromos gyalukat csak csővezetékek szereléséhez értő szakemberek használhatják.
- A felhasználóknak ismerniük és alkalmazniuk kell az adott országban érvényes biztonsági előírásokat.
- Az elektromos gyalut első alkalommal használó felhasználókat szakembernek kell bevezetnie a biztonságos kezelés rejtelmeibe, illetve ezeknek a felhasználóknak szakképzésen kell részt venniük.

Előírások és útmutatók követése



FIGYELMEZTETÉS

Olvassa el az ezzel az elektromos szerszámmal kapcsolatos összes biztonsági előírást, utasítást, ábrát és műszaki adatot.

Az alábbi utasítások betartásának elmulasztása áramütést, tüzet és/vagy súlyos sérüléseket okozhat.

- ▶ Őrizze meg az összes biztonsági előírást és utasítást későbbi felhasználás céljából.

A készülék üzembe helyezése előtt olvassa el és vegye figyelembe az alábbi dokumentumokat:

- a jelen üzemeltetési útmutató
- a mellékelt, „Elektromos szerszámokra vonatkozó alapvető biztonsági előírások” című dokumentum

Általános biztonsági előírások



FIGYELMEZTETÉS

Életveszély áramütés következtében

A meghibásodott elektromos eszközök alkalmazása áramütés következtében súlyos sérüléseket vagy halált okozhat.

- ▶ Minden használat előtt ellenőrizze, hogy nem sérült-e meg és műszakilag kifogástalan állapotban van-e az elektromos eszközök hálózati kábele, hálózati csatlakozódugója és startgombja.
- ▶ Ne nyissa ki az elektromos eszközöket. A hibás hálózati kábeleket vagy hálózati csatlakozódugókat képesített szakemberrel cseréltesse ki.
- ▶ Az elektromos eszközöket hibaáram-védőkapcsolóval csatlakoztassa.
- ▶ Akadályozza meg a hálózati kábel és a gép szerkezeti egységei közötti érintkezést.
- ▶ Csak akkor működtesse az elektromos készülékeket, ha azok fel vannak szerelve a hegesztőgépre és tiszta, száraz Geberit PE vagy Geberit Silent-db20 csövek, illetve idomok vannak befogva.
- ▶ Az elektromos eszközöket a helyi előírásoknak megfelelően ellenőriztesse.



FIGYELMEZTETÉS

Sérülésveszély a védőberendezések hiánya miatt

- ▶ A meglévő védőberendezéseket nem szabad módosítani vagy eltávolítani.

Karbantartás és javítás csak szakszervizekben

A nem vagy nem szakszerűen karbantartott elektromos gyaluk súlyos baleseteket okozhatnak.



- Az elektromos gyalukat az előírásoknak megfelelően kell karbantartani. Lásd a Karbantartás fejezetet.
- A karbantartást és a javítást csak hivatalos szakszervizben végeztesse. A hivatalos szakszervizek címéről érdeklődjön a Geberit nagykereskedőknél.

A DIN EN 62841-1 szerinti előírások

A készülékhez mellékeljük az „Elektromos szerszámokra vonatkozó alapvető biztonsági előírások” című dokumentumot. Ez a dokumentum a DIN EN 62841-1:2016-07 szerinti további biztonsági előírásokat tartalmaz.

A szimbólumok magyarázata

Szimbólumok az útmutatóban

Szimbólum	Jelzőszó és jelentés
	FIGYELMEZTETÉS A jelzőszó olyan, közepes rizikójú veszélyre utal, amely el nem kerülése esetén halálhoz vagy súlyos sérülésekhez vezethet.
	VIGYÁZAT A jelzőszó olyan, alacsony rizikójú veszélyre utal, amely el nem kerülése esetén csekély vagy mérsékelt sérülésekhez vezethet.

Felépítés és funkció

A Geberit elektromos gyaluk a következőkből állnak:

- teljes elektromos gyalu gyalukéssel, meghajtóegységgel és hálózati kábellel, valamint üzemeltetési útmutatóval
- „Elektromos szerszámokra vonatkozó általános biztonsági előírások” című dokumentum

A felszereltség a szállítási terjedelemtől függően változhat.

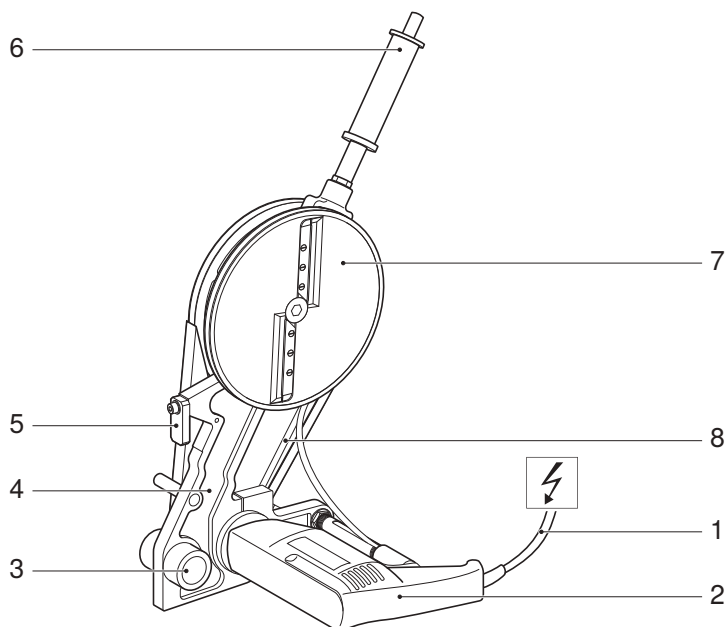

Pozíció-szám	Megnevezés	Funkció/leírás
1	Hálózati kábel	–
2	Meghajtóegység	Típustábla felszerelve
3	Vezető rúd helye	–
4	Tartókar	–
5	Ütközőelem	Az egyoldalú síkgyaluláshoz kifelé kell fordítani.
6	Fogantyú startgombbal	Csak d40–160 és d40–200 elektromos gyaluknál
7	Gyalutányér gyalukéssel	2 vagy 4 gyalukéssel felszerelve
8	Ékszív ékszívédővel	–

Műszaki adatok

	d40–160 elektromos gyalu	d40–200 elektromos gyalu	d200–315 elektromos gyalu
Névleges feszültség	lásd a típustáblát	220–240 V	220–240 V
Teljesítményfelvétel	550 W	550 W	550 W
Hálózati frekvencia	50/60 Hz	50/60 Hz	50/60 Hz
Érintésvédelemi osztály/ védelmi osztály	IPX0 / II	IPX0 / II	IPX0 / II
Mért üzemeltetési idő	30 perc	30 perc	30 perc
Nettó súly	1,9 kg	1,9 kg	2,0 kg
Hangnyomásszint a felhasználó fülénél ¹⁾	77 dB(A)	77 dB(A)	82 dB(A)
Rezgés-kibocsátási érték ²⁾	≤ 2,5 m/s ²	≤ 2,5 m/s ²	≤ 2,5 m/s ²
Üzemi hőmérséklet	-20 – +60 °C	-20 – +60 °C	-20 – +60 °C
Hálózati kábel hossza	4 m	4 m	5 m
Gyártó	Högg AG, Produktionstechnik, CH-9630 Wattwil		

¹⁾ A hangnyomásszint mérési pontatlansága: 3 dB(A)

²⁾ A rezgés-kibocsátási érték mérési pontatlansága: 1,5 m/s²

Megjegyzés: A megadott rezgés-kibocsátási érték mérése szabványos vizsgálati eljárás szerint történt, és más készülékkel való összehasonlítás alapjául szolgálhat. A megadott rezgés-kibocsátási érték a használat megszakitásának kezdeti felbecsülésére is szolgálhat. A rezgés-kibocsátási érték a készülék tényleges használata során eltérhet a megadott értéktől, a készülék használati módjától függően.

Szerelés

Az elektromos gyalu beépítése a hegesztőgépbe

- 1** Tolja szét a hegesztőgép alappépet és feszítőbakját.

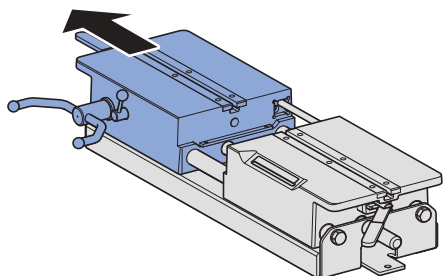

- 2** Emelje meg a hernyó csavart és húzza ki a vezető rudat.

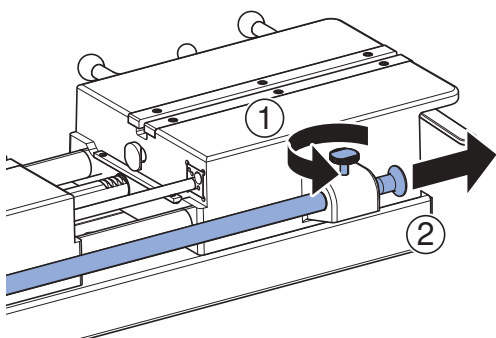

- 3** Igazítsa be az elektromos gyalu vezető rúd tartóját.

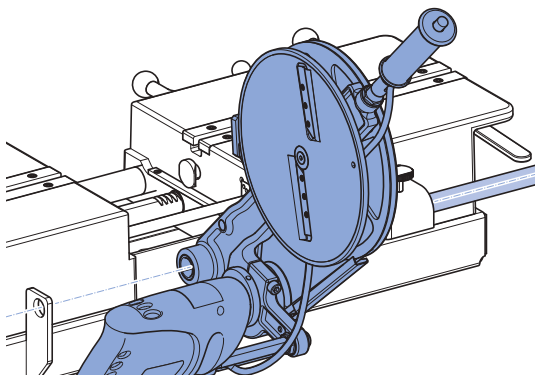

- 4** Tolja be és rögzítse a vezető rudat.

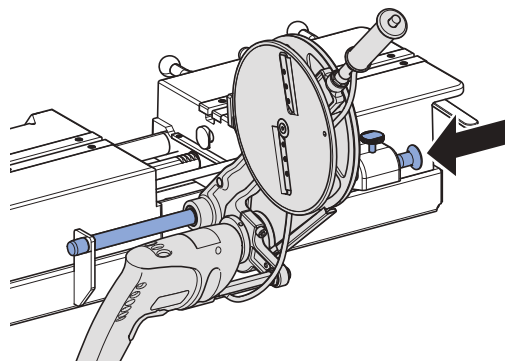

Karbantartás

Karbantartási előírások

A nem vagy nem szakszerűen karbantartott elektromos gyaluk súlyos baleseteket okozhatnak. Az alább felsorolt karbantartási időközöket és karbantartási munkákat kötelezően be kell tartani.

Intervallum	Karbantartási munkálat
Rendszeresen (alkalmazás előtt, a munkanap kezdetén)	<ul style="list-style-type: none"> • Szemrevételezéssel ellenőrizze az elektromos gyalut a biztonság szempontjából lényeges külső hiányosságok és károsodások tekintetében. A sérült elektromos gyalut ne helyezze üzembe. • Szemrevételezéssel ellenőrizze a hálózati kábelt a biztonság szempontjából lényeges külső hiányosságok és károsodások tekintetében. Cseréltesse ki villamossági szakemberrel a sérült hálózati kábelt, vagy adja át javításra az elektromos gyalut hivatalos szakszerviznek. • A szennyeződött elektromos gyalut nedves törlőkendővel törölje le.

Az elektromos gyalu tisztítása



FIGYELMEZTETÉS

Életveszély áramütés következtében

A szakszerűtlen tisztítás súlyos sérülésekhez vagy halálhoz vezethet.

- ▶ A tisztítás előtt meg kell szüntetni az áramellátást.
- ▶ Valamennyi felületet hagyni kell teljesen megszáradni, mielőtt az áramellátás bekapcsolhatóvá válik.

- 1 Húzza ki a hálózati csatlakozódugót.
- 2 Tisztítsa meg a tartókart, a meghajtógépet és a gyalutányért.
- 3 Kefével távolítsa el a szennyeződést az ékszíjburkolat alól.



VIGYÁZAT

Egészségre ártalmas összetevők

- ▶ Vegye figyelembe a használt kenőanyagok biztonsági előírásait.

- 4 Kenje be a vezető rúd tartóját BRUNOX® Turbo-Spray® vagy azonos értékű kenőanyaggal.
- 5 A főlegesen kenőanyagot törölje le jó nedvszívó képességű törlőkendővel.

Az elektromos és elektronikus berendezések hulladékainak ártalmatlanítása



Az elektromos és elektronikus berendezések hulladékairól szóló 2012/19/EU (WEEE - Waste Electrical and Electronic Equipment) értelmében az elektromos berendezések gyártói kötelesek a hulladék berendezéseket visszavinni és gondoskodni környezetkímélő ártalmatlanításukról. A jelzés arra utal, hogy a terméket nem szabad a közönséges hulladékkal együtt tárolni. A régi berendezéseket szakszerű ártalmatlanítás céljából közvetlenül a Geberit vállalathoz kell visszajuttatni. Az átvételi helyek címei a Geberit illetékes nagykereskedőjétől tudhatók meg.

Impressum Geberit International AG, Jona

Geberit International AG
Schachenstrasse 77, CH-8645 Jona

documentation@geberit.com

www.geberit.com

A dokumentációért felelős megbízott

Jörg Schneider, Product Compliance, Geberit International AG, CH-8645 Jona, Svájc

Kivonat a megfelelőségi nyilatkozatból

1. Gyártó:

Geberit International AG, Schachenstrasse 77, CH-8645 Jona, Svájc

+41 55 221 63 00

product.compliance@geberit.com

www.geberit.com

2. A meghatározó műszaki dokumentáció összeállításával meghatalmazott személy:

Jörg Schneider

Geberit International AG, Schachenstrasse 77, CH-8645 Jona, Svájc

product.compliance@geberit.com

3. Termék:

- Geberit d400–160 elektromos gyalu a Geberit Universal hegesztőgépekkel való alkalmazásra (356.200.00.1, 356.201.00.1, 356.203.00.1)
- Geberit d40–160 elektromos gyalu a Geberit Media hegesztőgépekkel való alkalmazásra (359.661.00.1, 359.662.00.1, 359.690.P0.1)
- Geberit d40–200 elektromos gyalu a Geberit Universal hegesztőgépekkel való alkalmazásra (356.200.00.1, 356.201.00.1, 356.203.00.1)
- Geberit d200–315 elektromos gyalu a Geberit Universal hegesztőgépekkel való alkalmazásra (356.200.00.1, 356.201.00.1, 356.203.00.1)

Termékmegnevezés	Cikkszám	Típus
Geberit d40–160 elektromos gyalu, 120 V	359.046.1P.1	GBM 13-2
Geberit d40–160 elektromos gyalu, 230 V	359.046.P2.1, 359.046.P3.1, 359.046.P5.1, 359.046.P6.1, 359.046.P7.1, 359.046.P9.1, 359.046.Q4.1, 359.047.P2.1, 359.047.P3.1	GBM 13-2
Geberit d40–200 elektromos gyalu, 230 V	359.082.P2.1, 359.082.P3.1, 359.082.P5.1, 359.082.P6.1, 359.082.P7.1, 359.082.P9.1, 359.082.Q4.1, 359.084.P2.1, 359.084.P3.1	GBM 13-2
Geberit d200–315 elektromos gyalu, 230 V	359.060.P2.1, 359.060.P3.1, 359.060.P5.1, 359.060.P7.1, 359.060.P9.1, 359.060.Q4.1	BOP 13-2

4. Harmonizációs jogszabályok:

A 3. pontban leírt gépek teljesítik az EU idevonatkozó harmonizációs jogszabályait.

2014/30/EU irányelv	az Európai Parlament és a Tanács 2014. február 26-i irányelve az elektromágneses összeférhetőségre vonatkozó tagállami jogszabályok harmonizálásáról; HL L 96., 2014.3.29., 79–106. o.
2006/42/EK irányelv	Az Európai Parlament és a Tanács 2006. május 17-i irányelve a gépekről és a 95/16/EK irányelv módosításáról (átdolgozás); HL L 157., 2006.6.9., 24–86. o.
2011/65/EU irányelv	az Európai Parlament és a Tanács 2011. június 8-i irányelve egyes veszélyes anyagok elektromos és elektronikus berendezésekben való alkalmazásának korlátozásáról; HL L 174., 2011.7.1., 88–110. o.

5. Alkalmazott harmonizált európai szabványok / műszaki előírások:

1. Táblázat: Harmonizált európai szabványok:

EN IEC 63000:2018; EN ISO 12100:2010; EN 55014-1:2006 + A1:2009 + A2:2011; EN 55014-2:1997 + AC:1997 + A1:2001 + A2:2008; EN 61000-3-2:2014; EN 61000-3-3:2013
--

2. Táblázat: Nem harmonizált szabványok:

–

A teljes megfelelőségi nyilatkozat mellékelve van az elektromos eszközhöz. A megfelelőségi nyilatkozat hiánya esetén az az illetékes Geberit nagykereskedőnél igényelhető.

Beépítési nyilatkozat

A beépítési nyilatkozat mellékelve van az elektromos eszközhöz. A beépítési nyilatkozat hiánya esetén az az illetékes Geberit nagykereskedőnél igényelhető.

Všeobecné upozornenia	145
Upozornenie k tomuto dokumentu	145
Základné bezpečnostné upozornenia	145
Použitie v súlade s určením	145
Kvalifikácia používateľov	145
Dodržiavanie upozornení a návodov	146
Všeobecné bezpečnostné upozornenia	146
Údržba a opravy len odbornými servismi	146
Upozornenia podľa DIN EN 62841-1	147
Vysvetlenie symbolov	147
Symbole v návode	147
Popis výrobku	148
Zloženie a funkcia	148
Technické údaje	149
Montáž	150
Montáž elektrického hoblíka do zväračky	150
Údržba	151
Pravidlá údržby	151
Čistenie elektrického hoblíka	151
Likvidácia	152
Likvidácia starých elektrických a elektronických prístrojov	152
Impressum Geberit International AG, Jona	152
Osoba zodpovedná za dokumentáciu	152
Výťah z vyhlásenia o zhode	152
Vyhlásenie o začlenení	153

Všeobecné upozornenia

Upozornenie k tomuto dokumentu

Originálny návod na prevádzku bol vypracovaný v nemčine. V prípade všetkých ostatných jazykov ide o preklady originálneho návodu na prevádzku.

Základné bezpečnostné upozornenia

Použitie v súlade s určením

Elektrické hoblíky Geberit d40–160, d40–200 a d200–315 sa smú používať výlučne na zarovnávacie hobľovanie rúrok a tvaroviek Geberit PE a Geberit Silent-db20:

- elektrický hoblík Geberit d40–160 na Geberit PE a Geberit Silent-db20 d40–160
- elektrický hoblík Geberit d40–200 na Geberit PE a Geberit Silent-db20 d40–200
- elektrický hoblík Geberit d200–315 na Geberit PE d200–315

Elektrické hoblíky Geberit sa smú používať výlučne v spojení so zväračkami Geberit Media a Geberit Universal:

- elektrický hoblík Geberit d40–160 v spojení so zväračkami Geberit Media a Geberit Universal
- elektrický hoblík Geberit d40–200 v spojení so zväračkami Geberit Universal
- elektrický hoblík Geberit d200–315 v spojení so zväračkami Geberit Universal

Použitie v iných zväračkách, ako aj iné alebo nadrámkové použitie sa považuje za použitie v rozpore s určeným účelom. Geberit neručí za škody, ktoré vzniknú na základe takéhoto používania.

Elektrické hoblíky Geberit sa smú používať iba v dobre vetraných priestoroch.

Kvalifikácia používateľov

Používatelia bez vhodného vzdelania nedokážu rozpoznať alebo správne odhadnúť ohrozenia, ktoré môžu spôsobiť elektrické hoblíky. V dôsledku toho môžu sebe alebo iným osobám spôsobiť ťažké poranenia.

- Elektrický hoblík smú používať len kvalifikované osoby so znalosťami z oblasti inštalácie potrubí.
- Používatelia musia byť oboznámení s bezpečnostnými predpismi platnými v príslušnej krajine a dodržiavať ich.
- Používatelia, ktorí s elektrickým hoblíkom pracujú po prvý raz, si musia nechať odborníkom vysvetliť bezpečné zaobchádzanie s prístrojom alebo musia absolvovať odborné školenie.

Dodržiavanie upozornení a návodov



VAROVANIE

Prečítajte si všetky bezpečnostné pokyny, príkazy, popisy obrázkov a technické údaje na tomto elektrickom náradí.

Nedodržanie nasledujúcich pokynov môže spôsobiť zásah elektrickým prúdom, požiar a/alebo ťažké poranenia.

- ▶ Všetky bezpečnostné pokyny a príkazy uschovajte.

Pred uvedením do prevádzky si prečítajte nasledujúce dokumenty a dodržiavajte ich:

- predložený návod na prevádzku
- priložený dokument „Základné bezpečnostné upozornenia týkajúce sa elektrického náradia“

Všeobecné bezpečnostné upozornenia



VAROVANIE

Nebezpečenstvo ohrozenia života zásahom elektrickým prúdom

Používanie poškodených elektrických zariadení môže viesť k ťažkým poraneniam alebo k smrti v dôsledku zásahu elektrickým prúdom.

- ▶ Pred každým použitím skontrolujte technicky bezchybný stav sieťovej prípojky, sieťovej zástrčky a štartovacieho tlačidla.
- ▶ Neotvárajte elektrické zariadenia. Poškodené sieťové prípojky alebo sieťové zástrčky dajte vymeniť kvalifikovanej osobe.
- ▶ Elektrické zariadenia pripájajte cez prúdový chránič.
- ▶ Zabráňte kontaktu medzi sieťovou prípojkou a konštrukčnými modulmi prístroja.
- ▶ Elektrické zariadenia aktivujte až vtedy, keď sú namontované na zväračku a keď sú upnuté čisté a suché rúrky alebo tvarovky Geberit PE alebo Geberit Silent-db20.
- ▶ Elektrické zariadenia nechajte skontrolovať podľa miestnych predpisov.



VAROVANIE

Nebezpečenstvo zranenia spôsobené chýbajúcimi ochrannými zariadeniami

- ▶ Dostupné ochranné zariadenia sa nesmú meniť ani odstraňovať.

Údržba a opravy len odbornými servismi

Elektrické hoblíky, ktoré nie sú podrobované údržbe, resp. ktorých údržba je vykonávaná neodborne, môžu spôsobiť vážne úrazy.



- Údržbu elektrického hoblíka vykonávajte podľa predpisov. Pozrite si kapitolu Údržba.
- Vykonávaním údržby a opráv poverte len autorizované odborné servisy. Adresy autorizovaných odborných servisov si môžete vyžiadať od predajných spoločností Geberit.

Upozornenia podľa DIN EN 62841-1

K prístroju je priložený dokument „Základné bezpečnostné upozornenia pre elektrické zvä-
racie prístroje“. V tomto dokumente sú uvedené doplňujúce bezpečnostné upozornenia
podľa DIN EN 62841-1:2016-07.

Vysvetlenie symbolov

Symbole v návode

Symbol	Signálne slovo a význam
	VAROVANIE Signálne slovo označuje ohrozenie so stredným stupňom rizika, ktoré môže v prípade, že sa mu nezabráni, spôsobiť smrteľné alebo ťažké poranenia.
	UPOZORNENIE Signálne slovo označuje ohrozenie s nízkym stupňom rizika, ktoré môže v prípade, že sa mu nezabráni, spôsobiť mierne alebo stredne vážne porane- nia.

Popis výrobku

Zloženie a funkcia

Elektrické hoblíky Geberit pozostávajú z/zo:

- elektrický hoblík kompletne s nožom, pohonnou jednotkou a sieťovou prípojkou, vrátane návodu na prevádzku
- dokument „Všeobecné bezpečnostné upozornenia týkajúce sa elektrického náradia“

Vybavenie sa môže líšiť v závislosti od rozsahu dodávky.

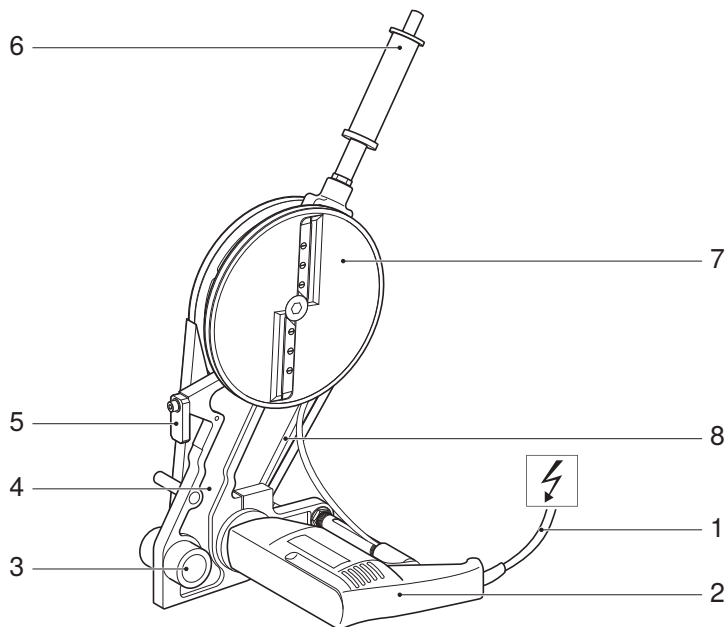

Č. poz.	Označenie	Funkcia/popis
1	Sieťová prípojka	–
2	Hnacia jednotka	S pripevneným typovým štítkom
3	Upnutie pre vodiacu tyč	–
4	Prídržné rameno	–
5	Doraz	Na jednostranné zarovnávacie hobľovanie sa musí odklopiť.
6	Ručné koleso so štartovacím tlačidlom	Len pri elektrických hoblíkoch d40–160 a d40–200
7	Hobľovací tanier s nožmi	Osadený 2 alebo 4 nožmi
8	Klinový remeň s ochranou klinového remeňa	–

Technické údaje

	Elektrický hoblík d40–160	Elektrický hoblík d40–200	Elektrický hoblík d200–315
Menovité napätie	pozrite si typový štítok	220 – 240 V	220 – 240 V
Príkion	550 W	550 W	550 W
Sieťová frekvencia	50/60 Hz	50/60 Hz	50/60 Hz
Spôsob ochrany/trieda ochrany	IPX0/II	IPX0/II	IPX0/II
Menovitá prevádzková doba	30 minút	30 minút	30 minút
Čistá hmotnosť	1,9 kg	1,9 kg	2,0 kg
Hladina akustického tlaku pri ušiach používateľa ¹⁾	77 dB(A)	77 dB(A)	82 dB(A)
Hodnota emisie vibrácií ²⁾	≤ 2,5 m/s ²	≤ 2,5 m/s ²	≤ 2,5 m/s ²
Prevádzková teplota	-20 – +60 °C	-20 – +60 °C	-20 – +60 °C
Dĺžka sieťovej prípojky	4 m	4 m	5 m
Výrobca	Högg AG, Produktionstechnik, CH-9630 Wattwil		

¹⁾ Neistota merania hladiny akustického tlaku: 3 dB(A)

²⁾ Neistota merania hodnoty emisie vibrácií: 1,5 m/s²

Upozornenie: Uvedená hodnota emisie vibrácií bola nameraná podľa normovanej skúšobnej metódy a možno ju použiť na porovnanie s inými prístrojmi. Uvedenú hodnotu emisie vibrácií možno použiť aj na úvodné posúdenie nutnosti prerušenia používania. Hodnota emisie vibrácií sa môže počas skutočného používania prístroja od uvedenej hodnoty líšiť, a to v závislosti od spôsobu používania prístroja.

Montáž

Montáž elektrického hoblíka do zväračky

- 1** Prítlačný vozík a napínací blok zväračky odsuňte od seba.

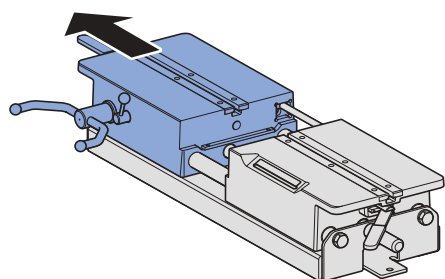

- 2** Zdvihnite poistnú skrutku a vysuňte vodiacu tyč.

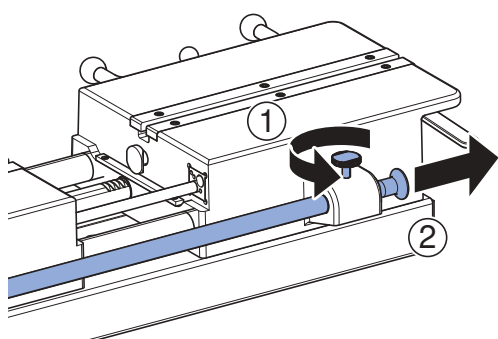

- 3** Vyrovnajte upnutie vodiacej tyče elektrického hoblíka.

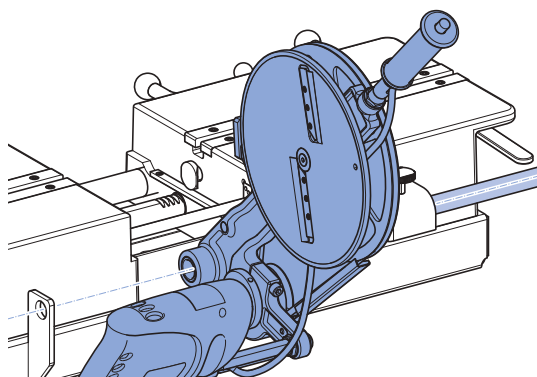

- 4** Nasuňte vodiacu tyč a zafixujte ju.

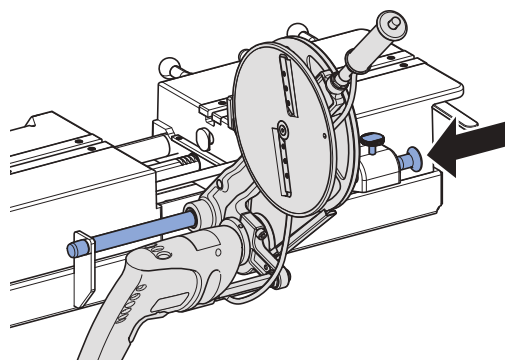

Údržba

Pravidlá údržby

Elektrické hoblíky, ktoré nie sú podrobované údržbe, resp. ktorých údržba je vykonávaná neodborne, môžu spôsobiť vážne úrazy. Intervaly údržby a údržbárske práce uvedené v nasledujúcom texte je nutné dodržiavať.

Interval	Údržbárska práca
Pravidelne (pred použitím, na začiatku pracovného dňa)	<ul style="list-style-type: none"> Vizuálne skontrolujte vonkajšie nedostatky a poškodenia elektrického hoblíka týkajúce sa bezpečnosti. Neprevádzkujte poškodený elektrický hoblík. Vizuálne skontrolujte vonkajšie nedostatky a poškodenia sieťovej prípojky týkajúce sa bezpečnosti. Poškodenú sieťovú prípojku nechajte vymeniť elektroinštalatérom alebo elektrický hoblík odovzdajte na opravu do autorizovaného odborného servisu. Znečistený elektrický hoblík vyčistíte pomocou vlhkej utierky.

Čistenie elektrického hoblíka



VAROVANIE

Nebezpečenstvo ohrozenia života zásahom elektrickým prúdom

Neodborné čistenie môže viesť k ťažkým zraneniam alebo k úmrtiu.

- Pred čistením prerušte napájanie elektrickým prúdom.
- Predtým, ako sa môže obnoviť napájanie elektrickým prúdom, musia byť všetky povrchy celkom suché.

1

Vytiahnite sieťovú zástrčku.

2

Vyčistite prídržné rameno, hnací stroj a hoblíkový tanier.

3

Štetcom vyčistite nečistotu pod krytom klinového remeňa.



UPOZORNENIE

Zložky škodlivé pre zdravie

- Dodržiavajte bezpečnostné pokyny použitých mazív.

4

Upnutie vodiacej tyče namažte mazivom BRUNOX® Turbo-Spray® alebo rovnocenným mazivom.

5

Prebytočné mazivo utrite pomocou utierky s dobrou nasiakavosťou.

Likvidácia starých elektrických a elektronických prístrojov



Podľa smernice 2012/19/EÚ (OEEZ - o odpade z elektrických a elektronických zariadení) sú výrobcovia elektrických zariadení povinní prevziať staré zariadenia a starostlivo zlikvidovať. Symbol udáva, že výrobok sa nemôže likvidovať spolu s netriedeným odpadom. Staré prístroje je nutné vrátiť na odbornú likvidáciu priamo spoločnosti Geberit. Adresy zberných miest Vám poskytne príslušná predajná spoločnosť Geberit.

Impressum Geberit International AG, Jona

Geberit International AG
Schachenstrasse 77, CH-8645 Jona

documentation@geberit.com

www.geberit.com

Osoba zodpovedná za dokumentáciu

Jörg Schneider, Product Compliance, Geberit International AG, CH-8645 Jona, Švajčiarsko

Výťah z vyhlásenia o zhode

1. Výrobca:

Geberit International AG, Schachenstrasse 77, CH-8645 Jona, Švajčiarsko

+41 55 221 63 00

product.compliance@geberit.com

www.geberit.com

2. Osoba splnomocnená zostavením dôležitých technických podkladov:

Jörg Schneider

Geberit International AG, Schachenstrasse 77, CH-8645 Jona, Švajčiarsko

product.compliance@geberit.com

3. Výrobok:

- Elektrický hoblík Geberit d400–160 na použitie so zväračkami Universal Geberit (356.200.00.1, 356.201.00.1, 356.203.00.1)
- Elektrický hoblík Geberit d40–160 na použitie so zväračkami Media Geberit (359.661.00.1, 359.662.00.1, 359.690.P0.1)
- Elektrický hoblík Geberit d40–200 na použitie so zväračkami Universal Geberit (356.200.00.1, 356.201.00.1, 356.203.00.1)
- Elektrický hoblík Geberit d200–315 na použitie so zväračkami Universal Geberit (356.200.00.1, 356.201.00.1, 356.203.00.1)

Označenie výrobku	Číslo výrobku	Typ
Elektrický hoblík Geberit d40–160, 120 V	359.046.1P.1	GBM 13-2
Elektrický hoblík Geberit d40–160, 230 V	359.046.P2.1, 359.046.P3.1, 359.046.P5.1, 359.046.P6.1, 359.046.P7.1, 359.046.P9.1, 359.046.Q4.1, 359.047.P2.1, 359.047.P3.1	GBM 13-2
Elektrický hoblík Geberit d40–200, 230 V	359.082.P2.1, 359.082.P3.1, 359.082.P5.1, 359.082.P6.1, 359.082.P7.1, 359.082.P9.1, 359.082.Q4.1, 359.084.P2.1, 359.084.P3.1	GBM 13-2
Elektrický hoblík Geberit d200–315, 230 V	359.060.P2.1, 359.060.P3.1, 359.060.P5.1, 359.060.P7.1, 359.060.P9.1, 359.060.Q4.1	BOP 13-2

4. Harmonizačné právne predpisy:

Stroje opísané v bode 3 spĺňajú príslušné harmonizačné právne predpisy Európskej únie.

Smernica 2014/30/EÚ	Európskeho parlamentu a Rady z 26. februára 2014 o harmonizácii právnych predpisov členských štátov vzťahujúcich sa na elektromagnetickú kompatibilitu (prepracované znenie); Ú. v. EÚ L 96, 29.3.2014, s. 79 – 106
Smernica 2006/42/ES	Európskeho parlamentu a Rady zo 17. mája 2006 o strojových zariadeniach a o zmene a doplnení smernice 95/16/ES (prepracované znenie); Ú. v. EÚ L 157, 9.6.2006, s. 24–86
Smernica 2011/65/EÚ	Európskeho parlamentu a Rady z 8. júna 2011 o obmedzení používania určitých nebezpečných látok v elektrických a elektronických zariadeniach (prepracované znenie); Ú. v. EÚ L 174, 1.7.2011, s. 88 – 110

5. Aplikované harmonizované európske normy/technické špecifikácie:

Tabuľka 1: Harmonizované európske normy:

EN IEC 63000:2018; EN ISO 12100:2010; EN 55014-1:2006 + A1:2009 + A2:2011; EN 55014-2:1997 + AC:1997 + A1:2001 + A2:2008; EN 61000-3-2:2014; EN 61000-3-3:2013
--

Tabuľka 2: Neharmonizované normy:

–

Úplné vyhlásenie o zhode je priložené k elektrickému zariadeniu. Ak vyhlásenie o zhode chýba, vyžiadajte ho od príslušnej predajnej spoločnosti Geberit.

Vyhlásenie o začlenení

Príslušné vyhlásenie o začlenení je priložené k elektrickému zariadeniu. Ak vyhlásenie o začlenení chýba, vyžiadajte ho od príslušnej predajnej spoločnosti Geberit.

Všeobecné upozornění	155
Poznámka k tomuto dokumentu	155
Základní bezpečnostní pokyny	155
Použití v souladu s určením	155
Kvalifikace uživatelů	155
Dodržování pokynů a instrukcí	156
Všeobecné bezpečnostní pokyny	156
Údržba a opravy pouze ve specializovaném servisu	156
Pokyny podle DIN EN 62841-1	156
Vysvětlivky k symbolům	157
Symbole v návodu	157
Popis výrobku	158
Uspořádání a funkce	158
Technické informace	159
Montáž	160
Montáž elektrického hoblíku do svářečky	160
Údržba	161
Pravidla údržby	161
Čištění elektrického hoblíku	161
Likvidace	162
Likvidace starých elektrických a elektronických přístrojů	162
Impressum Geberit International AG, Jona	162
Zmocněnec pro otázky dokumentace	162
Výňatek z prohlášení o shodě	162
Prohlášení o zabudování	163

Všeobecné upozornění

Poznámka k tomuto dokumentu

Originální návod k provozu byl vyhotoven v němčině. V případě všech dalších jazyků se jedná o překlady originálního návodu k provozu.

Základní bezpečnostní pokyny

Použití v souladu s určením

Elektrický hoblík Geberit d40–160, d40–200 a d200–315 se smí používat výhradně pro planparalelní zpracování konců trubek a tvarovek Geberit PE a Geberit Silent-db20:

- elektrický hoblík Geberit d40–160 pro Geberit PE a Geberit Silent-db20 d40–160
- elektrický hoblík Geberit d40–200 pro Geberit PE a Geberit Silent-db20 d40–200
- elektrický hoblík Geberit d200–315 pro Geberit PE d200–315

Elektrické hoblíky Geberit se smí používat výhradně ve spojení se svářečkami Geberit Media a Geberit Univerzální:

- elektrický hoblík Geberit d40–160 ve spojení se svářečkami Geberit Media a Geberit Univerzální
- elektrický hoblík Geberit d40–200 ve spojení se svářečkami Geberit Univerzální
- elektrický hoblík Geberit d200–315 ve spojení se svářečkami Geberit Univerzální

Použití v jiných svářečkách nebo jiné použití nebo použití přesahující tento rámec je považováno za použití v rozporu s určením. Firma Geberit neručí za škody vyplývající z takového použití.

Elektrické hoblíky Geberit se smí používat jen v dobře větraných prostorách.

Kvalifikace uživatelů

Uživatelé bez vhodného vzdělání nemohou rozpoznat nebo správně posoudit rizika, která vycházejí z elektrických hoblíků při práci. V důsledku toho může dojít k těžkým zraněním samotných uživatelů nebo jiných osob.

- Elektrické hoblíky smějí používat pouze odborníci na instalaci potrubí.
- Uživatelé musí být obeznámeni s místními bezpečnostními předpisy a musí je uplatňovat.
- Uživatelé, kteří pracují s elektrickým hoblíkem poprvé, se musí o bezpečné manipulaci s tímto nástrojem poučit u odborníka nebo se musí zúčastnit odborného školení.

Dodržování pokynů a instrukcí



VÝSTRAHA

Přečtěte si všechny bezpečnostní pokyny, instrukce, vyobrazení a technické údaje, kterými je toto elektrické zařízení vybavené.

Při nedodržování níže uvedených instrukcí může dojít k úrazu elektrickým proudem, požáru a/nebo vážným úrazům.

- ▶ Všechny bezpečnostní pokyny a instrukce uschovejte pro další použití.

Před uvedením do provozu si přečtěte a dodržujte následující dokumenty:

- tento návod k provozu
- příložený dokument „Základní bezpečnostní pokyny pro elektrické nástroje“

Všeobecné bezpečnostní pokyny



VÝSTRAHA

Ohrožení života zásahem elektrického proudu

Použití poškozených elektrických přístrojů může způsobit těžká zranění nebo usmrcení elektrickým proudem.

- ▶ Před každým použitím zkontrolujte, síťový kabel, síťovou vidlici a startovací tlačítko elektrického přístroje, zda nejsou poškozeny a zda jsou funkční.
- ▶ Elektrické přístroje neotevírejte. Vadné síťové kabely nebo síťové vidlice nechte vyměnit odborným pracovníkem.
- ▶ Elektrické přístroje připojte přes jistič chybového proudu.
- ▶ Zamezte kontaktu mezi síťovým kabelem a částmi stroje.
- ▶ Elektrické přístroje spusťte teprve tehdy, pokud jsou namontované na svářečce a jsou-li upnuté čisté a suché trubky a tvarovky Geberit PE nebo Geberit Silent-db20.
- ▶ Elektrická zařízení nechte zkontrolovat v souladu s místními předpisy.



VÝSTRAHA

Nebezpečí poranění v důsledku chybějících ochranných přípravků

- ▶ Existující ochranné přípravky se nesmí upravovat nebo odstraňovat.

Údržba a opravy pouze ve specializovaném servisu

Elektrické hoblíky, u kterých se nebude provádět odborná údržba, mohou způsobit vážné nehody.



- Provádějte údržbu elektrického hoblíku podle předpisů. Viz kapitola Údržba.
- Údržbu a opravy musí provádět pouze autorizované servisy. Adresy autorizovaných odborných dílen lze zjistit u distribučních společností Geberit.

Pokyny podle DIN EN 62841-1

K přístroji je přiložen dokument „Základní bezpečnostní pokyny“. Ten navíc obsahuje bezpečnostní pokyny podle normy DIN EN 62841-1:2016-07.

Vysvětlivky k symbolům

Symbole v návodu

Symbol	Signální slovo a význam
	VÝSTRAHA Signální slovo označuje ohrožení se středním stupněm rizika, které, pokud mu není zabráněno, může mít za následek smrt nebo těžká zranění.
	VAROVÁNÍ Signální slovo označuje ohrožení s nízkým stupněm rizika, které, pokud mu není zabráněno, může mít za následek menší nebo větší zranění.

Popis výrobku

Uspořádání a funkce

Elektrické hoblíky Geberit sestávají z těchto součástí:

- elektrické hoblíky kompletně s nožem do hoblíku, pohonnou jednotkou a síťovým kabelem, včetně návodu k provozu
- dokument „Všeobecné bezpečnostní pokyny k elektrickým zařízením“

Výbava se může lišit podle rozsahu dodávky.

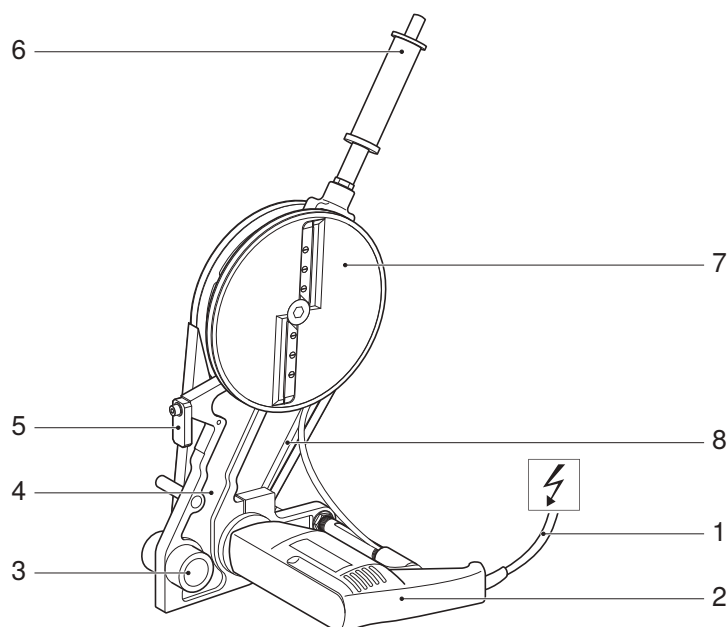

Poz. č.	Název	Funkce/popis
1	Síťový kabel	–
2	Pohonná jednotka	S připevněným výrobním štítkem
3	Držák vodící tyče	–
4	Přídržné rameno	–
5	Doraz	Musí se vyklonit pro jednostranné planparalelní zpracování konců trubek.
6	Ruční ovládací kolečko se startovacím tlačítkem	Jen u elektrického hoblíku d40–160 a d40–200
7	Hoblovací talíř s nožem do hoblíku	Osazeno 2 nebo 4 hoblovacími noži
8	Klínový řemen s ochranou klínového řemenu	–

Technické informace

	Elektrický hoblík d40–160	Elektrický hoblík d40–200	Elektrický hoblík d200–315
Jmenovité napětí	viz výrobní štítek	220–240 V	220–240 V
Příkon	550 W	550 W	550 W
Síťová frekvence	50/60 Hz	50/60 Hz	50/60 Hz
Druh ochrany/třída ochrany	IPX0 / II	IPX0 / II	IPX0 / II
Jmenovitá doba provozu	30 minut	30 minut	30 minut
Hmotnost netto	1,9 kg	1,9 kg	2,0 kg
Hladina akustického tlaku u uší uživatele ¹⁾	77dB(A)	77dB(A)	82dB(A)
Emisní hodnota vibrací ²⁾	≤ 2,5 m/s ²	≤ 2,5 m/s ²	≤ 2,5 m/s ²
Provozní teplota	-20 – +60 °C	-20 – +60 °C	-20 – +60 °C
Délka síťového kabelu	4 m	4 m	5 m
Výrobce	Högg AG, Produktionstechnik, CH-9630 Wattwil		

¹⁾ Nejistota měření hladiny akustického tlaku: 3dB(A)

²⁾ Nejistota měření emisní hodnoty vibrací: 1,5 m/s²

Upozornění: Uvedená emisní hodnota vibrací byla naměřena normovaným zkušebním postupem a lze ji použít pro srovnání s jinými zařízeními. Uvedenou emisní hodnotu vibrací lze použít také k počátečnímu odhadu doby přerušení používání. V závislosti na způsobu práce se zařízením se emisní hodnota vibrací může během skutečného používání od zde uvedené hodnoty lišit.

Montáž

Montáž elektrického hoblíku do svářečky

- 1** Odsuňte od sebe upínací sáně a upínací blok svářečky.

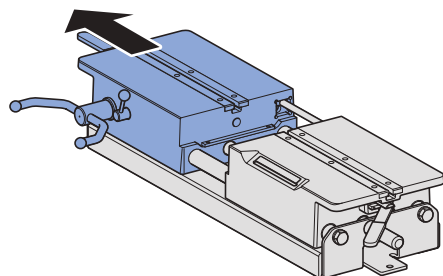

- 2** Zvedněte zajišťovací šroub a vysuňte vodicí tyč.

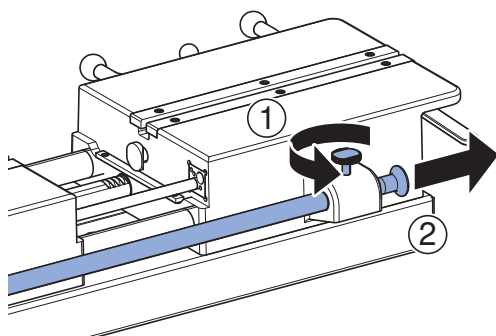

- 3** Uspořádejte uchycení vodicí tyče elektrického hoblíku.

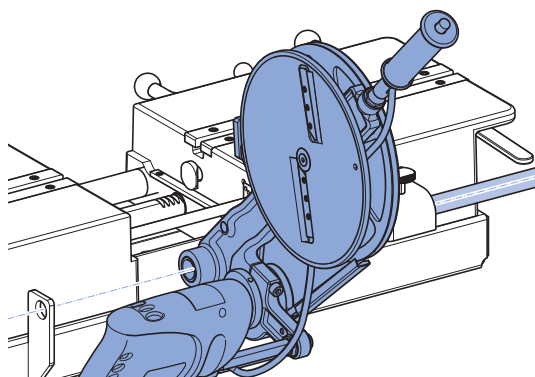

- 4** Vodicí tyč zasuňte a připevněte.

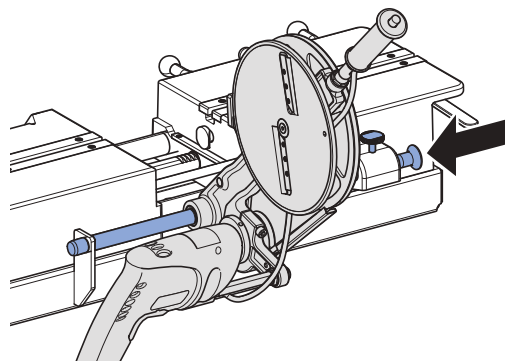

Údržba

Pravidla údržby

Elektrické hoblíky, u kterých se nebude provádět odborná údržba, mohou způsobit vážné nehody. Důsledně dodržujte a provádějte níže uvedené intervaly údržby a údržbářské práce.

Interval	Údržbářská práce
Pravidelně (před použitím, na začátku pracovního dne)	<ul style="list-style-type: none"> • Zkontrolujte vizuálně elektrický hoblík, zda nevykazuje vnější nedostatky a poškození ovlivňující bezpečnost. Poškozený elektrický hoblík neuvádějte do provozu. • Zkontrolujte vizuálně síťový kabel, zda nevykazuje vnější nedostatky a poškození ovlivňující bezpečnost. Poškozený síťový kabel nechte vyměnit odborníkem s elektrotechnickou kvalifikací nebo elektrický hoblík předejte k opravě autorizovanému servisu. • Znečištěné elektrické hoblíky čistěte vlhkým hadříkem.

Čištění elektrického hoblíku



VÝSTRAHA

Ohrožení života zásahem elektrického proudu

Neodborné čištění může způsobit vážná zranění nebo usmrcení.

- ▶ Před čištěním přerušete napájení elektrickým proudem.
- ▶ Před opětovným spuštěním napájení elektrickým proudem musí být všechny povrchy dokonale suché.

1

Odpojte zástrčku ze zásuvky.

2

Vyčistěte přídržné rameno, hnací stroj a hoblovací talíř.

3

Nečistoty pod krytem klínového řemenu vyčistěte štětcem.



VAROVÁNÍ

Zdraví škodlivé obsahové látky

- ▶ Dodržujte bezpečnostní pokyny k použitému mazacímu prostředku.

4

Uchycení vodící tyče namažte mazacím prostředkem BRUNOX® Turbo-Spray® nebo ekvivalentním mazacím prostředkem.

5

Otřete přebytečný mazací prostředek savým hadříkem.

Likvidace starých elektrických a elektronických přístrojů



Na základě směrnice 2012/19/EU (OEEZ - o odpadu z elektrických a elektronických zařízení) jsou výrobci elektrických zařízení povinni stará zařízení převzít a řádně zlikvidovat. Tento symbol znamená, že se výrobek nesmí vyhazovat do zbytkového odpadu. Stará zařízení je nutno vrátit přímo firmě Geberit, která zajistí jejich odbornou likvidaci. Na adresy sběrných míst je možné se dotázat u příslušné distribuční společnosti Geberit.

Impressum Geberit International AG, Jona

Geberit International AG
Schachenstrasse 77, CH-8645 Jona

documentation@geberit.com

www.geberit.com

Zmocněnec pro otázky dokumentace

Jörg Schneider, Product Compliance, Geberit International AG, CH-8645 Jona, Švýcarsko

Výňatek z prohlášení o shodě

1. Výrobce:

Geberit International AG, Schachenstrasse 77, CH-8645 Jona, Švýcarsko

+41 55 221 63 00

product.compliance@geberit.com

www.geberit.com

2. Oprávněná osoba pro sestavení relevantních technických dokumentů:

Jörg Schneider

Geberit International AG, Schachenstrasse 77, CH-8645 Jona, Švýcarsko

product.compliance@geberit.com

3. Výrobek:

- Elektrický hoblík Geberit d400–160 k použití se svářečkami Geberit Universal (356.200.00.1, 356.201.00.1, 356.203.00.1)
- Elektrický hoblík Geberit d40–160 k použití se svářečkami Geberit Media (359.661.00.1, 359.662.00.1, 359.690.P0.1)
- Elektrický hoblík Geberit d40–200 k použití se svářečkami Geberit Universal (356.200.00.1, 356.201.00.1, 356.203.00.1)
- Elektrický hoblík Geberit d200–315 k použití se svářečkami Geberit Universal (356.200.00.1, 356.201.00.1, 356.203.00.1)

Označení výrobku	Položkové číslo	Typ
Elektrický hoblík Geberit d40–160, 120 V	359.046.1P.1	GBM 13-2
Elektrický hoblík Geberit d40–160, 230 V	359.046.P2.1, 359.046.P3.1, 359.046.P5.1, 359.046.P6.1, 359.046.P7.1, 359.046.P9.1, 359.046.Q4.1, 359.047.P2.1, 359.047.P3.1	GBM 13-2
Elektrický hoblík Geberit d40–200, 230 V	359.082.P2.1, 359.082.P3.1, 359.082.P5.1, 359.082.P6.1, 359.082.P7.1, 359.082.P9.1, 359.082.Q4.1, 359.084.P2.1, 359.084.P3.1	GBM 13-2
Elektrický hoblík Geberit d200–315, 230 V	359.060.P2.1, 359.060.P3.1, 359.060.P5.1, 359.060.P7.1, 359.060.P9.1, 359.060.Q4.1	BOP 13-2

4. Harmonizační právní předpisy:

Stroje popsané v bodě 3 splňují příslušné harmonizační právní předpisy EU.

Směrnice 2014/30/EU	Evropského parlamentu a Rady z 26. února 2014 o harmonizaci právních předpisů členských států týkajících se elektromagnetické kompatibility; Úřední věstník EU L 96 ze dne 29. 3. 2014, str. 79–106
Směrnice 2006/42/ES	Evropského parlamentu a Rady ze dne 17. května 2006 o strojních zařízeních a o změně směrnice 95/16/ES (přepracované znění); Úřední věstník EU ze dne 9. 6. 2006, str. 24–86
Směrnice 2011/65/EU	Evropského parlamentu a Rady z 8. června 2011 o omezení používání některých nebezpečných látek v elektrických a elektronických zařízeních; Věstník EU L 174 ze dne 1. 7. 2011, str. 88–110

5. Aplikované harmonizované evropské normy / technické specifikace:

Tabulka 1: Harmonizované evropské normy:

EN IEC 63000:2018; EN ISO 12100:2010; EN 55014-1:2006 + A1:2009 + A2:2011; EN 55014-2:1997 + AC:1997 + A1:2001 + A2:2008; EN 61000-3-2:2014; EN 61000-3-3:2013
--

Tabulka 2: Neharmonizované normy:

–

Úplné prohlášení o shodě je přiloženo k elektrickému přístroji. Pokud chybí, můžete si prohlášení o shodě vyžádat od příslušné distribuční společnosti Geberit.

Prohlášení o zabudování

Příslušné prohlášení o zabudování je přiloženo k elektrickému přístroji. Pokud chybí, můžete si prohlášení o zabudování vyžádat od příslušné distribuční společnosti Geberit.

Kazalo vsebine

Splošna navodila	165
Obvestilo o tem dokumentu	165
Osnovna varnostna navodila	165
Namenska uporaba	165
Kvalifikacija uporabnika	165
Upoštevanje napotkov in navodil	166
Splošni varnostni napotki	166
Vzdrževanje in popravila naj izvajajo samo servisne delavnice	166
Napotki v skladu s standardom DIN EN 62841-1	166
Pojasnilo simbolov	167
Simboli v navodilih	167
Opis proizvoda	168
Sestava in delovanje	168
Tehnični podatki	169
Montaža	170
Vgradnja električnega skoblja v varilni stroj	170
Vzdrževanje	171
Pravila za vzdrževanje	171
Čiščenje električnega skoblja	171
Odstranjevanje	172
Odstranitev odpadne električne in elektronske opreme	172
Impressum Geberit International AG, Jona	172
Pooblaščenec za dokumentacijo	172
Izvleček iz izjave o skladnosti	172
Izjava o vgradnji	173

Splošna navodila

Obvestilo o tem dokumentu

Izvirna navodila za delovanje so napisana v nemškem jeziku. Navodila v drugih jezikih so prevodi izvirnih navodil za delovanje.

Osnovna varnostna navodila

Namenska uporaba

Električni skoblji Geberit d40–160, d40–200 in d200–315 se smejo uporabljati izključno za skobljanje cevi in fazonskih kosov Geberit PE in Geberit Silent-db20:

- električni skoblji Geberit d40–160 za Geberit PE in Geberit Silent-db20 d40–160
- električni skoblji Geberit d40–200 za Geberit PE in Geberit Silent-db20 d40–200
- električni skoblji Geberit d200–315 za Geberit PE d200–315

Električni skoblji Geberit se smejo uporabljati izključno v povezavi z varilnimi stroji Geberit Media in Geberit Universal:

- električni skoblji Geberit d40–160 v povezavi z varilnimi stroji Geberit Media in Geberit Universal
- električni skoblji Geberit d40–200 v povezavi z varilnimi stroji Geberit Universal
- električni skoblji Geberit d200–315 v povezavi z varilnimi stroji Geberit Universal

Uporaba z drugimi varilnimi stroji ter drugačna uporaba ali uporaba, ki presega namembnost, ni skladna z določili. Geberit ne prevzema odgovornosti za škodo, ki nastane zaradi nenamenske uporabe.

Električni skoblji Geberit se smejo uporabljati samo v dobro prezračenih prostorih.

Kvalifikacija uporabnika

Uporabniki, ki nimajo ustrezne izobrazbe, ne morejo prepoznati ali pravilno oceniti nevarnosti, povezanih z električnimi skoblji. Pri tem lahko hudo poškodujejo sebe ali druge osebe.

- Električne skoblje smejo uporabljati samo strokovnjaki za instalacije cevovodov.
- Uporabniki morajo biti seznanjeni z varnostnimi predpisi v zadevni državi in jih upoštevati.
- Uporabnika, ki prvič dela z električnim skobljem, mora o varni uporabi poučiti strokovnjak ali pa se mora udeležiti strokovnega usposabljanja.

Upoštevanje napotkov in navodil



OPOZORILO

Preberite vsa varnostna navodila, napotke in tehnične podatke ter si oglejte ilustracije, s katerimi je opremljeno to električno orodje.

Neupoštevanje naslednjih napotkov lahko povzroči električni udar, požar in/ali težje poškodbe.

- ▶ Shranite vsa varnostna navodila in napotke.

Pred začetkom uporabe preberite in upoštevajte naslednje dokumente:

- priložena navodila za uporabo
- priloženi dokument »Osnovna varnostna navodila za električna orodja«

Splošni varnostni napotki



OPOZORILO

Smrtna nevarnost zaradi električnega udara

Uporaba poškodovane električne opreme lahko povzroči hude telesne poškodbe ali smrt zaradi električnega udara.

- ▶ Pred vsako uporabo preglejte omrežni kabel, vtič in startno stikalo električne opreme glede poškodb in preverite, ali so v tehnično brezhibnem stanju.
- ▶ Električne opreme ne odpirajte. Okvarjene omrežne kable ali vtiče naj zamenja strokovno usposobljena oseba.
- ▶ Električno opremo priključite prek zaščitnega stikala za okvarni tok.
- ▶ Preprečite stik omrežnega kabla s stroji.
- ▶ Električno opremo aktivirajte šele, ko je ta nameščena na varilnem stroju ter so vpete čiste in suhe cevi ali fazonski kosi Geberit PE ali Geberit Silent-db20.
- ▶ Električno opremo nadzirajte v skladu z lokalnimi predpisi.



OPOZORILO

Nevarnost poškodb zaradi manjkajoče zaščitne opreme

- ▶ Prisotne zaščitne opreme ni dovoljeno spreminjati ali odstraniti.

Vzdrževanje in popravila naj izvajajo samo servisne delavnice

Električni skoblji, ki niso strokovno vzdrževani oziroma sploh niso vzdrževani, lahko povzročijo hude nesreče.



- Električne skoblje vzdržujte v skladu s predpisi. Glejte poglavje »Vzdrževanje«.
- Vzdrževanje in popravila naj izvajajo samo pooblaščenih servisi. Za naslove pooblaščenih servisov se obrnite na prodajna podjetja Geberit.

Napotki v skladu s standardom DIN EN 62841-1

Aparatu je priložen dokument »Osnovna varnostna navodila za električna orodja«. Vsebuje dodatna varnostna navodila v skladu s standardom DIN EN 62841-1:2016-07.

Pojasnilo simbolov

Simboli v navodilih

Simbol	Signalna beseda in pomen
	OPOZORILO Signalna beseda označuje nevarnost s srednjo stopnjo tveganja, ki lahko povzroči smrt ali hude poškodbe, če je ne preprečite.
	PREVIDNO Signalna beseda označuje nevarnost z nizko stopnjo tveganja, ki lahko povzroči manjše ali hujše poškodbe, če je ne preprečite.

Opis proizvoda

Sestava in delovanje

Električne skoblje Geberit sestavljajo naslednji elementi:

- električni skobelj skupaj s skobeljnim nožem, pogonsko enoto in omrežnim kablom, vključno z navodili za uporabo
- dokument »Splošna varnostna navodila za električna orodja«

Oprema se lahko razlikuje glede na obseg dobave.

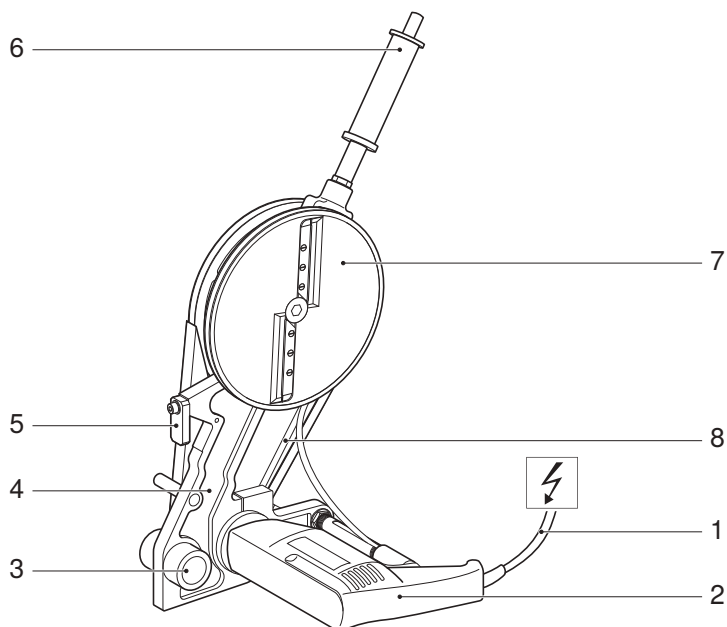

Št. postavke	Oznaka	Delovanje/opis
1	Omrežni kabel	–
2	Pogonska enota	Z nameščeno tipsko tablico
3	Držalo za vodilni drog	–
4	Nosilni krak	–
5	Omejilo	Pri skobljanju na eni strani mora biti premaknjeno navzven.
6	Krmilno kolo s startnim stikalom	Samo pri električnih skobljih d40–160 in d40–200
7	Skobeljni podstavek s skobeljnim nožem	Opremljen z 2 ali 4 skobeljnimi noži
8	Klinasti jermen z zaščito	–

Tehnični podatki

	Električni skobelj d40–160	Električni skobelj d40–200	Električni skobelj d200–315
Nazivna napetost	glejte tipsko tablico	220–240 V	220–240 V
Poraba energije	550 W	550 W	550 W
Frekvenca omrežja	50/60 Hz	50/60 Hz	50/60 Hz
Vrsta zaščite/razred zaščite	IPX0 / II	IPX0 / II	IPX0 / II
Odmerjeni obratovalni čas	30 minut	30 minut	30 minut
Neto masa	1,9 kg	1,9 kg	2,0 kg
Nivo zvočnega tlaka pri ušesu uporabnika ¹⁾	77 dB(A)	77 dB(A)	82 dB(A)
Vrednost oddajanja vibracij ²⁾	≤ 2,5 m/s ²	≤ 2,5 m/s ²	≤ 2,5 m/s ²
Obratovalna temperatura	-20 – +60 °C	-20 – +60 °C	-20 – +60 °C
Dolžina omrežnega kabla	4 m	4 m	5 m
Proizvajalec	Högg AG, Produktionstechnik, CH-9630 Wattwil		

¹⁾ Merilna negotovost nivoja zvočnega tlaka: 3dB(A)

²⁾ Merilna negotovost vrednosti oddajanja vibracij: 1,5 m/s²

Obvestilo: Navedena vrednost oddajanja vibracij je bila izmerjena po standardiziranem preizkusnem postopku in se lahko uporabi za primerjavo z drugimi napravami. Navedena vrednost oddajanja vibracij se lahko uporabi tudi za uvodno oceno prekinitve uporabe. Vrednost oddajanja vibracij se lahko med dejansko uporabo naprave razlikuje od navedene vrednosti, odvisno od načina uporabe naprave.

Montaža

Vgradnja električnega skoblja v varilni stroj

- 1** Zatezni drsnik in vpenjalni blok varilnega stroja povlecite narazen.

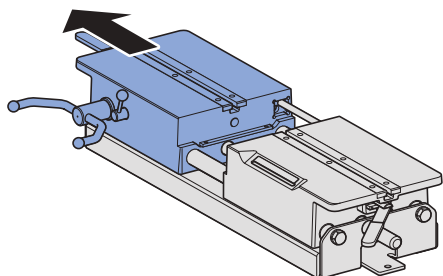

- 2** Dvignite varovalni vijak in izvalcite vodilni drog.

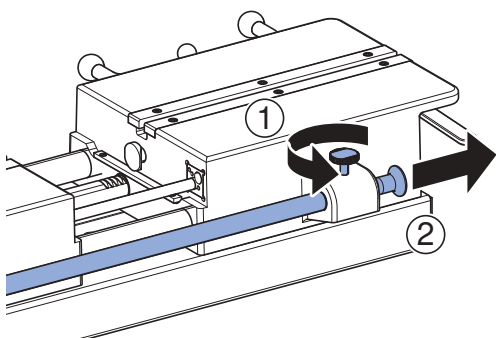

- 3** Poravnajte držalo vodilnega droga električnega skoblja.

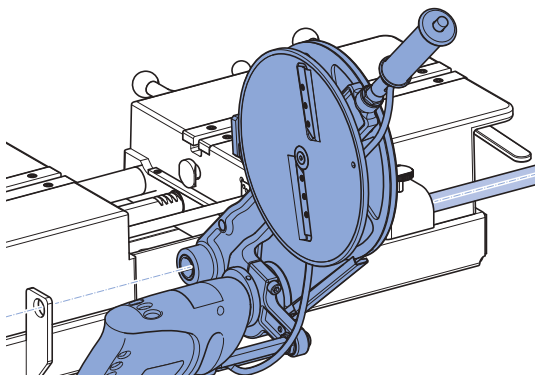

- 4** Vodilni drog potisnite noter in ga pritrdite.

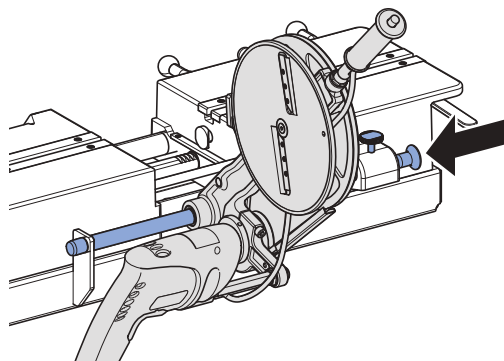

Vzdrževanje

Pravila za vzdrževanje

Električni skoblji, ki niso strokovno vzdrževani oziroma sploh niso vzdrževani, lahko povzročijo hude nesreče. Obvezno upoštevajte vzdrževalne intervale in servisna dela, ki so opisani v nadaljevanju.

Interval	Servisno delo
Redno (pred uporabo, pred začetkom delovnega dne)	<ul style="list-style-type: none"> Vizualno preverite, ali so na električnem skoblju opazne kakšne zunanje pomanjkljivosti in poškodbe, ki bi lahko bile pomembne za varnost. Poškodovanega električnega skoblja ne uporabljajte. Vizualno preverite, ali so na omrežnem kablu opazne kakšne zunanje pomanjkljivosti in poškodbe, ki bi lahko bile pomembne za varnost. Poškodovan omrežni kabel mora zamenjati električar ali pa električni skobelj pošljite pooblaščenemu servisu v popravilo. Umazan električni skobelj očistite z vlažno krpo.

Čiščenje električnega skoblja



OPOZORILO

Smrtna nevarnost zaradi električnega udara

Neustrezno čiščenje lahko povzroči hude poškodbe ali smrt.

- ▶ Pred čiščenjem prekinite dovod električnega toka.
- ▶ Pred ponovno priključitvijo dovoda električnega toka počakajte, da se vse površine popolnoma posušijo.

1

Izvlomite vtič.

2

Očistite nosilni krak, pogonski stroj in skobeljni podstavek.

3

Umazanijo pod pokrovom klinastega jermena odstranite s čopičem.



PREVIDNO

Zdravju škodljive sestavine

- ▶ Upoštevajte varnostna navodila, ki veljajo za uporabljeno mazivo.

4

Držalo vodilnega droga poškopite z razpršilom BRUNOX® Turbo-Spray® ali namastite z enakovrednim mazivom.

5

Odvečno mazivo obrišite z vpojno krpo.

Odstranitev odpadne električne in elektronske opreme



V skladu z Direktivo 2012/19/EU (OEEO - odpadna električna in elektronska oprema) so proizvajalci električnih naprav dolžni stare naprave prevzeti in poskrbeti za njihovo strokovno odstranitev. Simbol opozarja, da izdelka ni dovoljeno odvreči med ostale odpadke. Odpadno opremo vrnite podjetju Geberit, kjer bodo poskrbeli za strokovno odstranitev. Naslove sprejemnih mest lahko najdete pri pristojnem prodajnem podjetju Geberit.

Impressum Geberit International AG, Jona

Geberit International AG
Schachenstrasse 77, CH-8645 Jona
documentation@geberit.com
www.geberit.com

Pooblaščenec za dokumentacijo

Jörg Schneider, Product Compliance, Geberit International AG, CH-8645 Jona, Švica

Izvelek iz izjave o skladnosti

1. Proizvajalec:

Geberit International AG, Schachenstrasse 77, CH-8645 Jona, Švica
+41 55 221 63 00
product.compliance@geberit.com
www.geberit.com

2. Pooblaščenec za pripravo ustrezne tehnične dokumentacije:

Jörg Schneider
Geberit International AG, Schachenstrasse 77, CH-8645 Jona, Švica
product.compliance@geberit.com

3. Izdelek:

- Električni skobelj Geberit d400–160 za uporabo z varilnimi stroji Geberit Universal (356.200.00.1, 356.201.00.1, 356.203.00.1)
- Električni skobelj Geberit d40–160 za uporabo z varilnimi stroji Geberit Media (359.661.00.1, 359.662.00.1, 359.690.P0.1)
- Električni skobelj Geberit d40–200 za uporabo z varilnimi stroji Geberit Universal (356.200.00.1, 356.201.00.1, 356.203.00.1)
- Električni skobelj Geberit d200–315 za uporabo z varilnimi stroji Geberit Universal (356.200.00.1, 356.201.00.1, 356.203.00.1)

Oznaka izdelka	Številka artikla	Tip
Električni skobelj Geberit d40–160, 120 V	359.046.1P.1	GBM 13-2
Električni skobelj Geberit d40–160, 230 V	359.046.P2.1, 359.046.P3.1, 359.046.P5.1, 359.046.P6.1, 359.046.P7.1, 359.046.P9.1, 359.046.Q4.1, 359.047.P2.1, 359.047.P3.1	GBM 13-2
Električni skobelj Geberit d40–200, 230 V	359.082.P2.1, 359.082.P3.1, 359.082.P5.1, 359.082.P6.1, 359.082.P7.1, 359.082.P9.1, 359.082.Q4.1, 359.084.P2.1, 359.084.P3.1	GBM 13-2
Električni skobelj Geberit d200–315, 230 V	359.060.P2.1, 359.060.P3.1, 359.060.P5.1, 359.060.P7.1, 359.060.P9.1, 359.060.Q4.1	BOP 13-2

4. Zakonodaja o harmonizaciji:

Stroji, ki so opisani v točki 3, izpolnjujejo veljavno zakonodajo o harmonizaciji Evropske unije.

Direktiva 2014/30/EU	Evropskega parlamenta in Sveta z dne 26. februarja 2014 o harmonizaciji zakonodaj držav članic v zvezi z elektromagnetno združljivostjo; Uradni list EU L 96, 29.3.2014, str. 79–106
Direktiva 2006/42/ES	Evropskega parlamenta in Sveta z dne 17. maja 2006 o strojih in spremembah Direktive 95/16/ES (preoblikovano); Uradni list EU L 157, 9.6.2006, str. 24–86
Direktiva 2011/65/EU	Evropskega parlamenta in Sveta z dne 8. junija 2011 o omejevanju uporabe nekaterih nevarnih snovi v električni in elektronski opremi; Uradni list EU L 174, 1.7.2011, str. 88–110

5. Uporabljeni usklajeni evropski standardi/tehnične specifikacije:

Tabela 1: Usklajeni evropski standardi:

EN IEC 63000:2018; EN ISO 12100:2010; EN 55014-1:2006 + A1:2009 + A2:2011; EN 55014-2:1997 + AC:1997 + A1:2001 + A2:2008; EN 61000-3-2:2014; EN 61000-3-3:2013
--

Tabela 2: Neusklajeni standardi:

–

Celovita izjava o skladnosti je priložena električni opremi. Če izjava o skladnosti ni priložena, jo lahko dobite pri pristojnem prodajnem podjetju Geberit.

Izjava o vgradnji

Ustrezna izjava o vgradnji je priložena električni opremi. Če izjava o vgradnji ni priložena, jo lahko dobite pri pristojnem prodajnem podjetju Geberit.

Popis sadržaja

Opće upute	175
Napomena za ovaj dokument.....	175
Temeljne sigurnosne napomene	175
Propisna uporaba	175
Kvalifikacija korisnika	175
Pridržavanje napomena i uputa.....	176
Opće sigurnosne napomene	176
Održavanje i popravci samo u specijaliziranim servisnim radionicama.....	176
Napomene prema DIN EN 62841-1	176
Objašnjenje simbola	177
Simboli u uputama.....	177
Opis proizvoda	178
Struktura i funkcija.....	178
Tehnički podaci	179
Montaža	180
Ugradnja električne blanje u alat za zavarivanje	180
Održavanje	181
Pravila za održavanje	181
Čišćenje električne blanje.....	181
Zbrinjavanje	182
Zbrinjavanje starih električnih i elektroničkih uređaja	182
Impressum Geberit International AG, Jona	182
Ovlaštenik za dokumentaciju.....	182
Izvadak iz izjave o sukladnosti	182
Izjava o ugradnji	183

Opće upute

Napomena za ovaj dokument

Originalne pogonske upute sastavljene su na njemačkom jeziku. Pogonske upute na svim drugim jezicima su prijevod originalnih pogonskih uputa.

Temeljne sigurnosne napomene

Propisna uporaba

Geberit električne blanje d40–160, d40–200 i d200–315 smiju se koristiti isključivo za blanjanje površina Geberit PE i Geberit Silent-db20 cijevi i fazonskih komada:

- Geberit električne blanje d40–160 za Geberit PE i Geberit Silent-db20 d40–160
- Geberit električne blanje d40–200 za Geberit PE i Geberit Silent-db20 d40–200
- Geberit električne blanje d200–315 za Geberit PE d200–315

Geberit električne blanje smiju se koristiti isključivo u spoju s Geberit Media i Geberit Universal alatima za zavarivanje:

- Geberit električne blanje d40–160 u spoju s Geberit Media i Geberit Universal alatima za zavarivanje
- Geberit električne blanje d40–200 u spoju s Geberit Universal alatima za zavarivanje
- Geberit električne blanje d200–315 u spoju s Geberit Universal alatima za zavarivanje

Uporaba u drugim alatima za zavarivanje te u druge svrhe ili u svrhe koje prelaze predviđenu namjenu smatra se nepropisnom. Geberit ne snosi odgovornost za štete nastale takvom uporabom.

Geberit električne blanje smiju se koristiti samo u dobro prozračenim prostorima.

Kvalifikacija korisnika

Bez prikladne izobrazbe korisnici ne mogu prepoznati ili ne mogu dobro procijeniti opasnosti koje proizlaze iz električne blanje. Stoga mogu teško ozlijediti sebe ili druge osobe.

- Električne blanje smiju upotrebljavati samo tehnički stručnjaci za instalacije cjevovoda.
- Korisnici moraju biti upoznati s lokalnim sigurnosnim propisima i primjenjivati ih.
- Korisnici koji prvi put rade s električnom blanjom moraju dobiti objašnjenje o sigurnom rukovanju od stručne osobe ili sudjelovati u stručnom tečaju.

Pridržavanje napomena i uputa



UPOZORENJE

Pročitajte sve sigurnosne napomene, upute, slikovne prikaze i tehničke podatke kojima je opremljen ovaj električni alat.

Propusti u pridržavanju uputa navedenih u nastavku mogu prouzročiti strujni udar, požar i/ili teške ozljede.

- ▶ Sačuvajte sigurnosne napomene i upute za buduću uporabu.

Prije puštanja uređaja u pogon pročitajte sljedeće dokumente i pridržavajte ih se:

- ove pogonske upute
- priloženi dokument „Temeljne sigurnosne napomene za električne alate”

Opće sigurnosne napomene



UPOZORENJE

Opasnost po život zbog strujnog udara

Uporaba oštećenih električnih uređaja može prouzročiti teške ozljede ili smrt zbog strujnog udara.

- ▶ Prije svake uporabe provjerite mrežni kabel, mrežni utikač i gumb za aktiviranje električnih uređaja na oštećenja i tehnički besprijekorno stanje.
- ▶ Ne otvarajte električne uređaje. Neispravne mrežne kabele ili mrežne utikače treba zamijeniti kvalificirani tehnički stručnjak.
- ▶ Spojite električne uređaje preko zaštitne sklopke zaostale struje.
- ▶ Izbjegavajte kontakt između mrežnog kabela i sklopova stroja.
- ▶ Ne upotrebljavajte električne uređaje dok nisu montirani na alat za zavarivanje i dok nisu zategnute čiste i suhe Geberit PE ili Geberit Silent-db20 cijevi ili fazonski komadi.
- ▶ Električne uređaje provjerite u skladu s lokalnim propisima.



UPOZORENJE

Opasnost od ozljeda zbog nedostajućih zaštitnih uređaja

- ▶ Postojeći zaštitni uređaji ne smiju se mijenjati ili uklanjati.

Održavanje i popravci samo u specijaliziranim servisnim radionicama

Električne blanje koje nisu održavane ili nisu stručno održavane mogu prouzročiti teške nezgode.



- Električnu blanju održavajte u skladu s propisima. Vidi poglavlje Održavanje.
- Održavanje i popravke smiju provoditi samo ovlaštene specijalizirane servisne radionice. Adrese ovlaštenih servisnih radionica možete dobiti od prodajnih kompanija tvrtke Geberit.

Napomene prema DIN EN 62841-1

Uz uređaj je priložen dokument „Temeljne sigurnosne napomene za električne alate”. Ovaj dokument sadrži dodatne sigurnosne napomene prema DIN EN 62841-1:2016-07.

Objašnjenje simbola

Simboli u uputama

Simbol	Signalna riječ i značenje
	UPOZORENJE Signalna riječ označava opasnost sa srednjim stupnjem rizika, koja, ako se ne izbjegne, za posljedicu ima smrt ili teške ozljede.
	OPREZ Signalna riječ označava opasnost s niskim stupnjem rizika, koja, ako se ne izbjegne, ima za posljedicu neznatne ili umjerene ozljede.

Struktura i funkcija

Geberit električne blanje sastoje se od:

- električne blanje s nožem, pogonskom jedinicom i mrežnim kabelom uklj. pogonske upute
- dokumenta „Općenite sigurnosne napomene za električne alate”

Ovisno o opsegu isporuke, oprema može biti različita.

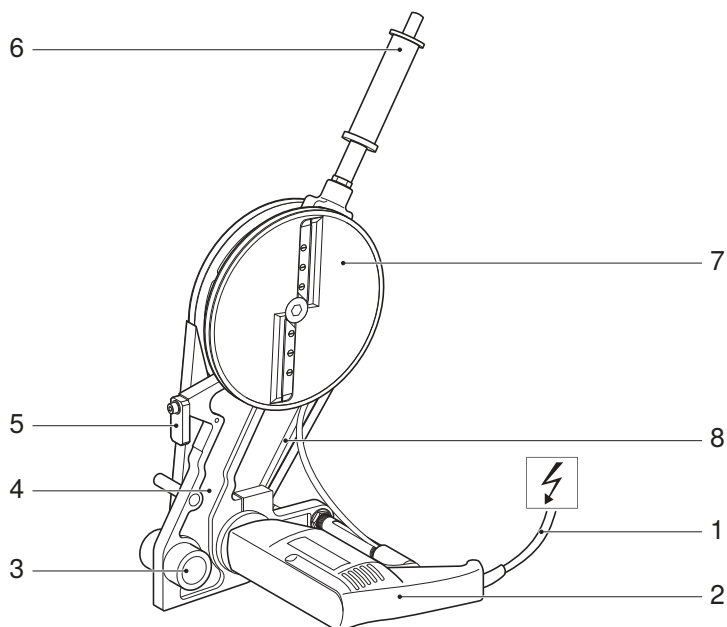

Br. poz.	Naziv	Funkcija/opis
1	Mrežni kabel	–
2	Pogonska jedinica	S postavljenom označnom pločicom
3	Držać vodilice	–
4	Krak za držanje	–
5	Graničnik	Za jednostrano blanjanje mora se zakrenuti ustranu.
6	Ručka s gumbom za aktiviranje	Samo kod električnih blanja d40–160 i d40–200
7	Ploča s noževima blanje	Opremljena s 2 ili 4 noža blanje
8	Klinasti remen za zaštitom	–

Tehnički podaci

	Električne blanje d40–160	Električne blanje d40–200	Električne blanje d200–315
Nazivni napon	vidi označnu pločicu	220 – 240 V	220 – 240 V
Potrošnja snage	550 W	550 W	550 W
Frekvencija mreže	50/60 Hz	50/60 Hz	50/60 Hz
Stupanj zaštite/klasa zaštite	IPX0 / II	IPX0 / II	IPX0 / II
Nazivno vrijeme rada	30 minuta	30 minuta	30 minuta
Neto težina	1,9 kg	1,9 kg	2,0 kg
Razina zvučnog tlaka u uhu korisnika ¹⁾	77 dB(A)	77 dB(A)	82 dB(A)
Vrijednost vibracijske emisije ²⁾	≤ 2,5 m/s ²	≤ 2,5 m/s ²	≤ 2,5 m/s ²
Radna temperatura	-20 – +60 °C	-20 – +60 °C	-20 – +60 °C
Duljina mrežnog kabela	4 m	4 m	5 m
Proizvođač	Högg AG, Produktionstechnik, CH-9630 Wattwil		

¹⁾ Netočnost mjerenja razine zvučnog tlaka: 3 dB(A)

²⁾ Netočnost mjerenja vrijednosti vibracijske emisije: 1,5 m/s²

Napomena: Navedena vrijednost vibracijske emisije mjeri se prema normiranom postupku ispitivanja i može se upotrijebiti za usporedbu s drugim uređajima. Navedena vrijednost vibracijske emisije može se upotrijebiti za preliminarnu procjenu prekida korištenja. Vrijednost vibracijske emisije može se razlikovati od navedene vrijednosti za vrijeme stvarne primjene uređaja, ovisno o načinu uporabe uređaja.

Montaža

Ugradnja električne blanje u alat za zavarivanje

- 1** Razmaknite stezni klizač i postolje za zatezanje alata za zavarivanje.

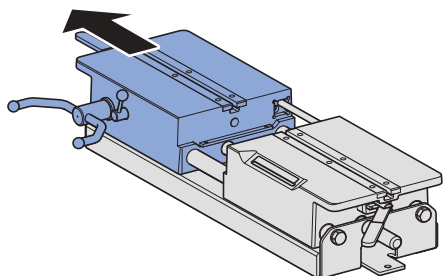

- 2** Podignite sigurnosni vijak i izvucite vodilicu.

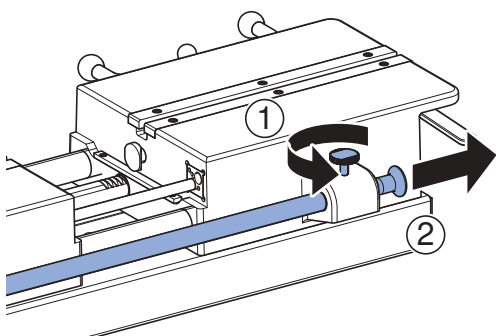

- 3** Prilagodite držač vodilice električne blanje.

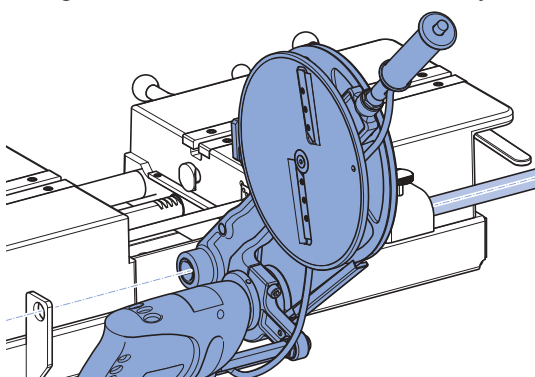

- 4** Ugurajte vodilicu i fiksirajte je.

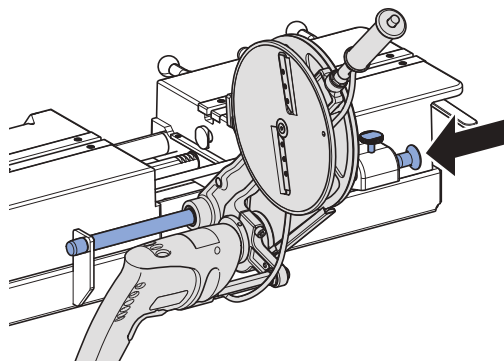

Održavanje

Pravila za održavanje

Električne blanje koje nisu održavane ili nisu stručno održavane mogu prouzročiti teške nezgode. Obavezno se pridržavajte intervala održavanja i radova održavanja opisanih u nastavku.

Interval	Rad na održavanju
Redovito (prije primjene, na početku radnog dana)	<ul style="list-style-type: none"> Vizualno provjerite ima li na električnoj blanji nedostataka ili oštećenja koja bi mogla utjecati na sigurnost. Oštećenu električnu blanju nemojte puštati u pogon. Vizualno provjerite ima li na mrežnom kabelu nedostataka ili oštećenja koja bi mogla utjecati na sigurnost. Oštećeni mrežni kabel treba zamijeniti kvalificirani električar ili predajte električnu blanju na popravak ovlaštenoj specijaliziranoj radionici. Onečišćenu električnu blanju očistite vlažnom krpom.

Čišćenje električne blanje



UPOZORENJE

Opasnost po život zbog strujnog udara

Nestručno čišćenje može prouzročiti teške ozljede ili smrt.

- ▶ Prije čišćenja prekinite opskrbu električnom energijom.
- ▶ Dopustite da se sve površine potpuno osuše prije nego što ponovno uključite napajanje.

1 Izvucite mrežni utikač.

2 Očistite krak za držanje, pogonski stroj i tanjur blanje.

3 Prljavštinu ispod poklopca klinastog remena uklonite četkicom.



OPREZ

Sastojci štetni po zdravlje

- ▶ Pridržavajte se sigurnosnih napomena za upotrijebljena maziva.

4 Držać vodilice podmažite sredstvom BRU-NOX® Turbo-Spray® ili jednako kvalitetnim sredstvom za podmazivanje.

5 Višak maziva uklonite upojnom krpom.

Zbrinjavanje starih električnih i elektroničkih uređaja



U skladu s Direktivom 2012/19/EU (WEEE - Waste Electrical and Electronic Equipment) (otpadna električna i elektronička oprema)) o otpadnoj električnoj i elektroničkoj opremi, proizvođači električnih uređaja obvezni su preuzeti natrag stare uređaje te ih propisno zbrinuti. Simbol prikazuje da se ovaj proizvod ne smije zbrinuti u kućni otpad. Stari uređaji moraju se predati direktno tvrtci Geberit u svrhu propisnog zbrinjavanja. Adrese sabirnih mjesta zatražite od nadležnih prodajnih kompanija proizvoda Geberit.

Impressum Geberit International AG, Jona

Geberit International AG
Schachenstrasse 77, CH-8645 Jona
documentation@geberit.com
www.geberit.com

Ovlaštenik za dokumentaciju

Jörg Schneider, Product Compliance, Geberit International AG, CH-8645 Jona, Švicarska

Izvadak iz izjave o sukladnosti

1. Proizvođač:

Geberit International AG, Schachenstrasse 77, CH-8645 Jona, Švicarska
+41 55 221 63 00
product.compliance@geberit.com
www.geberit.com

2. Ovlaštena osoba za sastavljanje relevantne tehničke dokumentacije:

Jörg Schneider
Geberit International AG, Schachenstrasse 77, CH-8645 Jona, Švicarska
product.compliance@geberit.com

3. Proizvod:

- Geberit električne blanje d400–160 za uporabu s Geberit alatima za zavarivanje Universal (356.200.00.1, 356.201.00.1, 356.203.00.1)
- Geberit električne blanje d40–160 za uporabu s Geberit alatima za zavarivanje Media (359.661.00.1, 359.662.00.1, 359.690.P0.1)
- Geberit električne blanje d40–200 za uporabu s Geberit alatima za zavarivanje Universal (356.200.00.1, 356.201.00.1, 356.203.00.1)
- Geberit električne blanje d200–315 za uporabu s Geberit alatima za zavarivanje Universal (356.200.00.1, 356.201.00.1, 356.203.00.1)

Naziv proizvoda	Broj artikla	Tip
Geberit električna blanja d40–160, 120 V	359.046.1P.1	GBM 13-2
Geberit električna blanja d40–160, 230 V	359.046.P2.1, 359.046.P3.1, 359.046.P5.1, 359.046.P6.1, 359.046.P7.1, 359.046.P9.1, 359.046.Q4.1, 359.047.P2.1, 359.047.P3.1	GBM 13-2
Geberit električna blanja d40–200, 230 V	359.082.P2.1, 359.082.P3.1, 359.082.P5.1, 359.082.P6.1, 359.082.P7.1, 359.082.P9.1, 359.082.Q4.1, 359.084.P2.1, 359.084.P3.1	GBM 13-2
Geberit električna blanja d200–315, 230 V	359.060.P2.1, 359.060.P3.1, 359.060.P5.1, 359.060.P7.1, 359.060.P9.1, 359.060.Q4.1	BOP 13-2

4. Zakonodavstvo o usklađivanju:

Strojevi opisani pod točkom 3 ispunjavaju zahtjeve odgovarajućeg zakonodavstva o usklađivanju Europske unije:

Direktiva 2014/30/EU	Europskog parlamenta i Vijeća od 26. veljače 2014. o usklađivanju zakonodavstava država članica u odnosu na elektromagnetsku kompatibilnost; Službeni list EU L 96 od 29. 3. 2014., str. 79 – 106
Direktiva 2006/42/EZ	Europskog parlamenta i Vijeća od 17. svibnja 2006. o strojevima o izmjeni Direktive 95/16/EZ (preinaka); Službeni list EU L 157 od 9. 6. 2006., str. 24–86
Direktiva 2011/65/EU	Europskog parlamenta i Vijeća od 8. lipnja 2011. o ograničenju uporabe određenih opasnih tvari u električnoj i elektroničkoj opremi; Službeni list EU L 174 od 1. 7. 2011., str. 88 – 110

5. Primijenjene usklađene europske norme / tehničke specifikacije:

Tablica 1: Usklađene europske norme:

EN IEC 63000:2018; EN ISO 12100:2010; EN 55014-1:2006 + A1:2009 + A2:2011; EN 55014-2:1997 + AC:1997 + A1:2001 + A2:2008; EN 61000-3-2:2014; EN 61000-3-3:2013
--

Tablica 2: Neusklađene norme:

–

Cjelovita izjava o sukladnosti priložena je uz električni uređaj. Ako nedostaje izjava o sukladnosti, može se zatražiti od nadležne prodajne kompanije Geberit.

Izjava o ugradnji

Odgovarajuća izjava o ugradnji priložena je uz električni uređaj. Ako nedostaje izjava o ugradnji, može se zatražiti od nadležne prodajne kompanije Geberit.

Opšte informacije	185
Savet uz ovaj dokument	185
Osnovna bezbednosna uputstva	185
Namenska upotreba	185
Kvalifikacija korisnika	185
Uvažavanje saveta i smernica.....	186
Opšta bezbednosna uputstva.....	186
Održavanje i popravke samo u specijalizovanim servisima	186
Saveti u skladu sa DIN EN 62841-1	186
Objašnjenje simbola	187
Simboli u uputstvu	187
Opis proizvoda	188
Struktura i funkcija.....	188
Tehnički podaci	189
Montaža	190
Ugradnja električnog strugača u aparat za varenje	190
Održavanje	191
Pravila održavanja	191
Čišćenje električnog strugača	191
Odlaganje	192
Odlaganje stare električne i elektronske opreme	192
Impressum Geberit International AG, Jona	192
Nadležni za dokumentaciju	192
Izvod iz deklaracije o usaglašenosti	192
Izjava o ugradnji	193

Opšte informacije

Savet uz ovaj dokument

Originalno uputstvo za upotrebu je izrađeno na nemačkom jeziku. Kod svih drugih jezika je reč o prevodu originalnog uputstva za upotrebu.

Osnovna bezbednosna uputstva

Namenska upotreba

Geberit električni strugači d40–160, d40–200 i d200–315 smeju da se koriste isključivo za površinsko struganje Geberit PE i Geberit Silent-db20 cevi i fazonskih komada:

- Geberit električni strugač d40–160 za Geberit PE i Geberit Silent-db20 d40–160
- Geberit električni strugač d40–200 za Geberit PE i Geberit Silent-db20 d40–200
- Geberit električni strugač d200–315 za Geberit PE d200–315

Geberit električni strugači se smeju koristiti isključivo u kombinaciji sa Geberit Media i Geberit Universal aparatima za varenje:

- Geberit električni strugač d40–160 u kombinaciji sa Geberit Media i Geberit Universal aparatima za varenje
- Geberit električni strugač d40–200 u kombinaciji sa Geberit Universal aparatima za varenje
- Geberit električni strugač d200–315 u kombinaciji sa Geberit Universal aparatima za varenje

Upotreba u drugim aparatima za varenje kao i drugačija ili dodatna upotreba je nenamenska. Za oštećenja koja nastanu u takvom slučaju, kompanija Geberit ne snosi odgovornost.

Geberit električni strugači se smeju koristiti samo u prostorijama gde postoji dobra ventilacija.

Kvalifikacija korisnika

Korisnici ne mogu bez odgovarajućeg stručnog obrazovanja prepoznati, odnosno pravilno proceniti opasnosti koje proizilaze iz električnih strugača. Na taj način mogu da nanesu teške povrede sebi ili drugim licima.

- Električne strugače smeju da koriste samo tehnički stručnjaci za cevovodne instalacije.
- Korisnici moraju da budu upoznati sa specifičnim državnim bezbednosnim propisima i iste primenjivati.
- Stručno lice mora da objasni korisnicima, koji po prvi put rade sa električnim strugačem, bezbedan način rukovanja ili korisnik treba da učestvuje na stručnom seminaru.

Uvažavanje saveta i smernica



UPOZORENJE

Pročitajte sva bezbednosna uputstva, instrukcije, ilustracije i tehničke podatke koji su priloženi uz ovaj električni alat.

Propusti kod uvažavanja sledećih instrukcija mogu uzrokovati električni udar, požar i/ili teške povrede.

- ▶ Sva bezbednosna uputstva i savete sačuvajte za ubuduće.

Pre puštanja u rad pročitajte i uvažite sledeće dokumente:

- priloženo uputstvo za upotrebu
- priloženi dokument „Opšta bezbednosna uputstva za električne alate“

Opšta bezbednosna uputstva



UPOZORENJE

Opasnost po život usled električnog udara

Upotreba oštećene električne opreme može da dovede do teških povreda ili smrti usled strujnog udara.

- ▶ Pre svake upotrebe proverite da li su mrežni kabl, mrežni utikač i dugme za start električne opreme oštećeni i da li su tehnički ispravni.
- ▶ Električnu opremu nemojte otvarati. Zamenu neispravnih mrežnih kablova ili mrežnih utikača treba da izvrši tehnički stručnjak.
- ▶ Električnu opremu priključite preko zaštitnog uređaja diferencijalne struje.
- ▶ Izbegavajte kontakt između mrežnog kabla i konstruktivnih sklopova aparata.
- ▶ Električnu opremu koristite tek kada je montirana na aparat za varenje i ako su zategnute čiste i suve Geberit PE ili Geberit Silent-db20 cevi ili fazonski komadi.
- ▶ Vršite kontrolu električnih elemenata u skladu sa lokalnim propisima.



UPOZORENJE

Opasnost od povređivanja usled nepostojanja zaštitnih uređaja

- ▶ Modifikacija ili uklanjanje postojećih zaštitnih uređaja nije dozvoljena.

Održavanje i popravke samo u specijalizovanim servisima

Električni strugači koji nisu stručno održavani mogu da izazovu teške nesreće.



- Električne strugače propisno održavajte. Pogledajte poglavlje Održavanje.
- Održavanje i popravke treba obavljati samo u ovlašćenim specijalizovanim servisima. Adrese ovlašćenih specijalizovanih radionica možete dobiti kod Geberit prodajnih firmi.

Saveti u skladu sa DIN EN 62841-1

Uz uređaj je priložen dokument „Opšta bezbedonosna uputstva za električne alate“. On sadrži dodatna bezbednosna uputstva u skladu sa DIN EN 62841-1:2016-07.

Objašnjenje simbola

Simboli u uputstvu

Simbol	Signalna reč i značenje
	UPOZORENJE Signalna reč označava opasnost sa niskim stepenom rizika, koja, ukoliko se ne spreči, može za posledicu imati smrt ili teže povrede.
	OPREZ Signalna reč označava opasnost sa niskim stepenom rizika, koja, ukoliko se ne spreči, može za posledicu imati manju ili umerenu povredu.

Struktura i funkcija

Geberit električni strugač sastoji se od sledećih delova:

- električni strugač kompletan sa nožem za struganje, pogonska jedinica i mrežni kabl, uklj. uputstvo za upotrebu
- dokumenta „Opšta bezbednosna uputstva za električne alate“

Oprema može da varira u zavisnosti od obima isporuke.

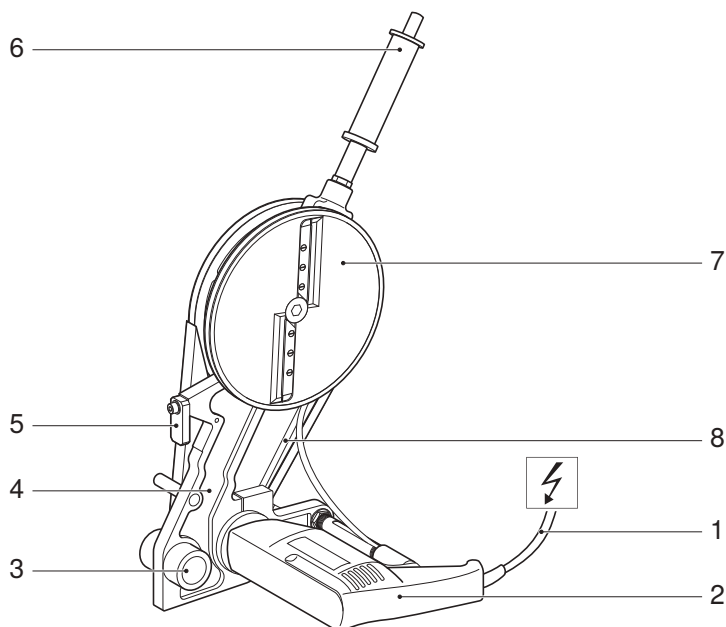

Br. poz.	Oznaka	Funkcija/opis
1	Mrežni kabl	–
2	Pogonska jedinica	Sa postavljenom tipskom pločicom
3	Držač za vodeću šipku	–
4	Držač	–
5	Graničnik	Za površinsko struganje sa jedne strane se mora izvući.
6	Ručni točkić sa dugmom za start	Samo kod električnih strugača d40–160 i d40–200
7	Disk strugača sa nožem za struganje	Opremljen sa 2 ili 4 noža za struganje
8	Klinasti remen sa zaštitom klinastog remena	–

Tehnički podaci

	Električni strugač d40–160	Električni strugač d40–200	Električni strugač d200–315
Nominalni napon	pogledajte tipsku pločicu	220–240 V	220–240 V
Potrošnja struje	550 W	550 W	550 W
Mrežna frekvencija	50/60 Hz	50/60 Hz	50/60 Hz
Stepen zaštite/klasa zaštite	IPX0 / II	IPX0 / II	IPX0 / II
Pogonsko trajanje merenja	30 minuta	30 minuta	30 minuta
Neto težina	1,9 kg	1,9 kg	2,0 kg
Nivo buke u uhu korisnika ¹⁾	77 dB(A)	77 dB(A)	82 dB(A)
Emisiona vrednost oscilacija ²⁾	≤ 2,5 m/s ²	≤ 2,5 m/s ²	≤ 2,5 m/s ²
Radna temperatura	-20 – +60 °C	-20 – +60 °C	-20 – +60 °C
Dužina mrežnog kabla	4 m	4 m	5 m
Proizvođač	Högg AG, Tehnika proizvodnje, CH-9630 Wattwil		

¹⁾ Nepreciznost merenja nivoa buke: 3 dB(A)

²⁾ Nepreciznost merenja emisione vrednosti oscilacija: 1,5 m/s²

Savet: Navedena emisiona vrednost oscilacija je izmerena po standardizovanom postupku ispitivanja i može se koristiti za poređenje sa drugim uređajima. Navedena emisiona vrednost oscilacija se može koristiti i za procenu prekida korišćenja. Emisiona vrednost oscilacija može da varira od navedene vrednosti tokom upotrebe uređaja, zavisno od načina na koji se uređaj koristi.

Montaža

Ugradnja električnog strugača u aparat za varenje

- 1** Razdvojite vodice zateznog kotura i zatezni tronožac aparata za varenje.

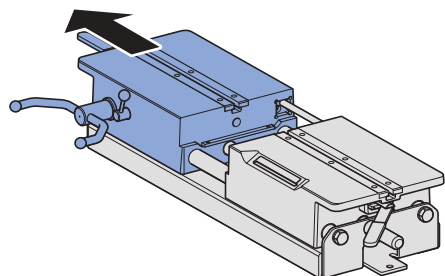

- 2** Podignite sigurnosni zavrtanj i izvucite vodeću šipku.

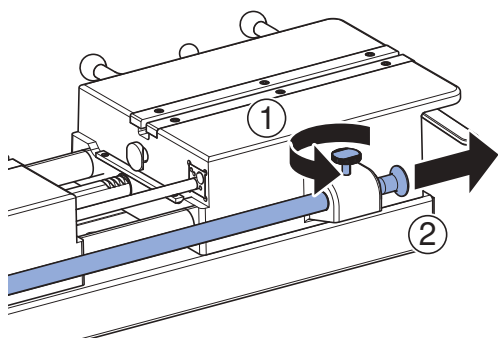

- 3** Pozicionirajte prihvat za vodeću šipku električnog strugača.

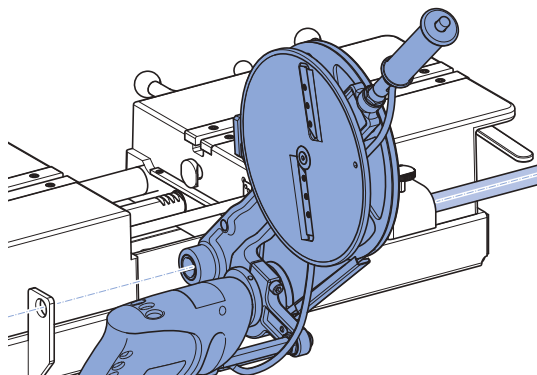

- 4** Ugurajte vodeću šipku i fiksirajte je.

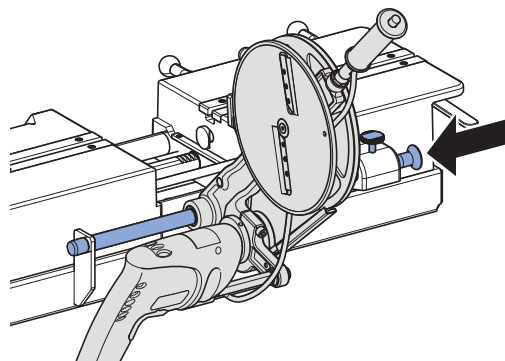

Održavanje

Pravila održavanja

Električni strugači koji nisu stručno održavani mogu da izazovu teške nesreće. Obavezno poštujujte opisane intervale održavanja i radove na održavanju u nastavku.

Interval	Održavanje
Redovno (pre upotrebe, na početku radnog dana)	<ul style="list-style-type: none"> Izvršite vizuelnu proveru da li električni strugač ima spoljašnje nedostatke i oštećenja koja mogu uticati na bezbednost. Ne puštajte u rad oštećeni električni strugač. Izvršiti vizuelnu proveru da li mrežni kabl ima spoljašnje nedostatke i oštećenja koja mogu uticati na bezbednost. Oštećeni mrežni kabl treba da zameni stručni električar ili dostavite električni strugač u ovlašćeni specijalizovani servis radi popravke. Prijavi električni strugač očistite vlažnom krpom.

Čišćenje električnog strugača



UPOZORENJE

Opasnost po život usled električnog udara

Nestručno čišćenje može da dovede do ozbiljnih povreda ili smrti.

- ▶ Pre čišćenja prekinite napajanje strujom.
- ▶ Pre nego što smete ponovo uključiti napajanje strujom, sve površine moraju potpuno da se osuše.

1 Izvucite mrežni kabl.

2 Očistite držač, pogonsku mašinu i disk strugača.

3 Četkom uklonite nečistoću ispod poklopca klinastog remena.



OPREZ

Sastojci štetni po zdravlje

- ▶ Obratiti pažnju na bezbednosna uputstva korišćenih maziva.

4 Prihvat za vodeću šipku podmažite sredstvom BRUNOX® Turbo-Spray® ili sličnim mazivom.

5 Višak maziva obrišite pomoću upijajuće krpe.

Odlaganje stare električne i elektronske opreme



U skladu sa smernicom 2012/19/EU o električnom i elektronskom otpadu (WEEE - Waste Electrical and Electronic Equipment) proizvođači električne opreme imaju obavezu preuzimanja stare opreme i njenog profesionalnog odlaganja. Simbol ukazuje na to da proizvod ne sme da bude odložen zajedno sa ne-reciklirajućim otpadom. Stare uređaje treba vratiti kompaniji Geberit koja će se postarati za njihovo pravilno odlaganje. Adrese prihvatnih mesta možete dobiti od nadležne Geberit prodajne firme.

Impressum Geberit International AG, Jona

Geberit International AG
Schachenstrasse 77, CH-8645 Jona
documentation@geberit.com
www.geberit.com

Nadležni za dokumentaciju

Jörg Schneider, Product Compliance, Geberit International AG, CH-8645 Jona, Schweiz

Izvod iz deklaracije o usaglašenosti

1. Proizvođač:

Geberit International AG, Schachenstrasse 77, CH-8645 Jona, Švajcarska
+41 55 221 63 00
product.compliance@geberit.com
www.geberit.com

2. Lice ovlašćeno za sastavljanje relevantne tehničke dokumentacije:

Jörg Schneider
Geberit International AG, Schachenstrasse 77, CH-8645 Jona, Švajcarska
product.compliance@geberit.com

3. Proizvod:

- Geberit električni strugač d400–160 za upotrebu sa Geberit aparatima za varenje Universal (356.200.00.1, 356.201.00.1, 356.203.00.1)
- Geberit električni strugač d40–160 za upotrebu sa Geberit aparatima za varenje Media (359.661.00.1, 359.662.00.1, 359.690.P0.1)
- Geberit električni strugač d40–200 za upotrebu sa Geberit aparatima za varenje Universal (356.200.00.1, 356.201.00.1, 356.203.00.1)
- Geberit električni strugač d200–315 za upotrebu sa Geberit aparatima za varenje Universal (356.200.00.1, 356.201.00.1, 356.203.00.1)

Opis proizvoda	Broj artikla	Tip
Geberit električni strugač d40–160, 120 V	359.046.1P.1	GBM 13-2
Geberit električni strugač d40–160, 230 V	359.046.P2.1, 359.046.P3.1, 359.046.P5.1, 359.046.P6.1, 359.046.P7.1, 359.046.P9.1, 359.046.Q4.1, 359.047.P2.1, 359.047.P3.1	GBM 13-2
Geberit Električni strugač d40–200, 230 V	359.082.P2.1, 359.082.P3.1, 359.082.P5.1, 359.082.P6.1, 359.082.P7.1, 359.082.P9.1, 359.082.Q4.1, 359.084.P2.1, 359.084.P3.1	GBM 13-2
Geberit Električni strugač d200–315, 230 V	359.060.P2.1, 359.060.P3.1, 359.060.P5.1, 359.060.P7.1, 359.060.P9.1, 359.060.Q4.1	BOP 13-2

4. Pravni propisi za harmonizaciju:

Mašine opisane u tački 3 ispunjavaju odgovarajuće pravne propise za harmonizaciju Evropske Unije.

Direktiva 2014/30/EU	Evropskog parlamenta i Saveta Evrope od 26. februara 2014. godine o harmonizaciji pravnih propisa država članica o elektromagnetnoj kompatibilnosti, Službeni list EU L 96 od 29.3.2014, str. 79–106
Direktiva 2006/42/EZ	Evropskog parlamenta i Saveta Evrope od 17. maja 2006. godine o mašinama i izmenama Direktive 95/16/EZ (nova verzija); Službeni list EU L 157 od 9.6.2006, str. 24–86
Direktiva 2011/65/EU	Evropskog parlamenta i Saveta Evrope od 8. juna 2011. godine o ograničenju upotrebe određenih opasnih materija u električnim i elektronskim uređajima; Službeni list EU L 174 od 1.7.2011, str. 88–110

5. Primenjeni harmonizovani evropski standardi/tehničke specifikacije:

Tabela 1: Harmonizovani evropski standardi:

EN IEC 63000:2018; EN ISO 12100:2010; EN 55014-1:2006 + A1:2009 + A2:2011; EN 55014-2:1997 + AC:1997 + A1:2001 + A2:2008; EN 61000-3-2:2014; EN 61000-3-3:2013
--

Tabela 2: Neharmonizovani standardi:

–

Potpuna deklaracija o usaglašenosti je priložena uz električnu opremu. Ako deklaracija o usaglašenosti nedostaje, ista može da se zatraži kod nadležne Geberit prodajne firme.

Izjava o ugradnji

Odgovarajuća deklaracija o ugradnji je priložena uz električnu opremu. Ako deklaracija o ugradnji nedostaje, ista može da se zatraži kod nadležne Geberit prodajne firme.

Sisukord

Üldised märkused	195
Märkus sellele dokumendile	195
Peamised ohutusjuhised	195
Otstarbekekohane kasutamine.....	195
Kasutaja kvalifikatsioon	195
Juhiste ja juhendite järgimine	196
Üldised ohutusjuhised	196
Hooldus- ja remonditööd ainult erialatöökodades	196
Standardi DIN EN 62841-1 kohased juhised.....	196
Sümbolite seletus.....	197
Juhendis esinevad sümbolid	197
Toote kirjeldus.....	198
Ehitus ja ülesanne	198
Tehnilised andmed	199
Montaaž	200
Elektrihöövli paigaldamine keevitusmasinasse	200
Korrashoid	201
Hoolduseeskirjad	201
Elektrihöövli puhastamine	201
Utiliseerimine.....	202
Elektri- ja elektroonikaseadmetest tekkinud jäätmete kõrvaldamine	202
Impressum Geberit International AG, Jona	202
Dokumentatsiooni eest vastutav isik	202
Väljavõte vastavusdeklaratsioonist	202
Paigaldusdeklaratsioon	203

Üldised märkused

Märkus sellele dokumendile

Käitusjuhend on algselt koostatud saksa keeles. Kõigi muude keelte puhul on tegemist saksakeelse käitusjuhendi tõlkega.

Peamised ohutusjuhised

Otstarbekohane kasutamine

Geberit elektrihöövleid d40–160, d40–200 ja d200–315 tohib kasutada eranditult Geberit PE und Geberit Silent-db20 torude ja kujudetailide tasahööveldamiseks:

- Geberit elektrihöövel d40–160 Geberit PE ja Geberit Silent-db20 d40–160 jaoks
- Geberit elektrihöövel d40–200 Geberit PE ja Geberit Silent-db20 d40–200 jaoks
- Geberit elektrihöövel d200–315 Geberit PE d200–315 jaoks

Geberit elektrihöövleid tohib eranditult kasutada koos Geberit Media ja Geberit Universal keevitusmasinatega:

- Geberit elektrihöövleid d40–160 koos Geberit Media ja Geberit Universal keevitusmasinatega
- Geberit elektrihöövleid d40–200 koos Geberit Universal keevitusmasinatega
- Geberit elektrihöövleid d200–315 koos Geberit Universal keevitusmasinatega

Kasutamist teistes keevitusmasinates ning teistsugust või sellest kõrvalekalduvat kasutamist loetakse mitteotstarbekohaseks. Geberit ei vastuta sellest tulenevate kahjude eest.

Geberit elektrihöövleid tohib kasutada ainult hästi ventileeritud ruumides.

Kasutaja kvalifikatsioon

Asjakohase väljaõppeta kasutajad ei oska elektrihöövlitest tulenevaid ohtusid ära tunda või õigesti hinnata. Seetõttu võib ta ennast või teisi raskelt vigastada.

- Elektrihöövleid tohivad kasutada vaid erialaspetsialistid torustike installeerimiseks.
- Kasutajad peavad teadma asjaomases riigis kehtivaid ohutuseeskirju ja neid järgima.
- Esimest korda elektrihöövliga töötavad kasutajad peavad laskma asjatundjal selle ohutut kasutamist selgitada või osalema spetsiaalsel koolitusel.

Juhiste ja juhendite järgimine



HOIATUS

Lugege kõiki selle elektritööriistaga kaasas olevaid ohutusjuhiseid, juhendeid, illustratsioone ja tehnilisi andmeid.

Järgnevate juhendite eiramine võib põhjustada elektrilöögi, tulekahju ja/või raskeid vigastusi.

- ▶ Hoidke kõik ohutusjuhised ja juhendid edaspidiseks alles.

Enne kasutuselevõttu tuleb lugeda ja järgida järgmisi dokumente:

- olemasolev kasutusjuhend
- kaasasolev dokument „Elektritööriistade peamised ohutusjuhised”

Üldised ohutusjuhised



HOIATUS

Elektrilöögist tulenev oht elule

Kahjustatud elektriseadmete kasutamine võib elektrilöögi tõttu põhjustada raskeid vigastusi või surma.

- ▶ Ene iga kasutamist kontrollida elektriseadmete võrgukaablitel, võrgupistikutel ja käivitusnuppudel kahjustuste puudumist ja tehniliselt laitmatut seisukorda.
- ▶ Elektriseadmeid mitte avada. Defektsed võrgukaablid või võrgupistikud lasta kvalifitseeritud spetsialistil asendada.
- ▶ Elektriseadmed ühendada külge rikkevoolu kaitselüliti kaudu.
- ▶ Vältida võrgukaabli ja masina koostesõlmede kokkupuutumist.
- ▶ Elektriseadmed käivitada alles siis, kui need on monteeritud keevitusmasinale ning pingutatud puhaste ja kuivade Geberit PE või Geberit Silent-db20 torude või kujudetailide külge.
- ▶ Elektriseadmeid lasta kontrollida kooskõlas kohalike eeskirjadega.



HOIATUS

Vigastusoht puudevate kaitseseadiste tõttu

- ▶ Olemasolevaid kaitseseadiseid ei tohi muuta ega eemaldada.

Hooldus- ja remonditööd ainult erialatöökodades

Elektrihöövleid, mida pole hooldatud või asjakohaselt hooldatud, võivad põhjustada raskeid õnnetusi.



- Elektrihöövleid hooldada nõuetekohaselt. Vaata peatükki Korrashoid.
- Hooldus- ja remonditööd lasta teostada ainult volitatud erialatöökodades. Volitatud erialatöökodade aadresse saab küsida Geberit edasimüüjatelt.

Standardi DIN EN 62841-1 kohased juhised

Seadmega on kaasas dokument „Elektritööriistade peamised ohutusjuhised”. See hõlmab standardi DIN EN 62841-1:2016-07 kohaseid lisaohutusjuhiseid.

Sümbolite seletus

Juhendis esinevad sümbolid

Sümbol	Signaalsõna ja tähendus
	HOIATUS Signaalsõna tähistab keskmise riskiastmega ohtu, mille eiramise korral võib tagajärjeks olla surm või rasked vigastused.
	ETTEVAATUST Signaalsõna tähistab väikese riskiastmega ohtu, mille tagajärg võib olla väike või mõõdukas vigastus, kui seda ei väldita.

Toote kirjeldus

Ehitus ja ülesanne

Geberit elektrihöõvlid koosnevad järgmistest osadest:

- elektrihöõvel koos höõvelnoaga, ajamiüksus ja võrgukaabel, sealhulgas kasutusjuhend
- dokument „Üldised ohutusjuhised elektritööriistade kasutamisel”

Varustus võib olenevalt tarnekomplektist erineda.

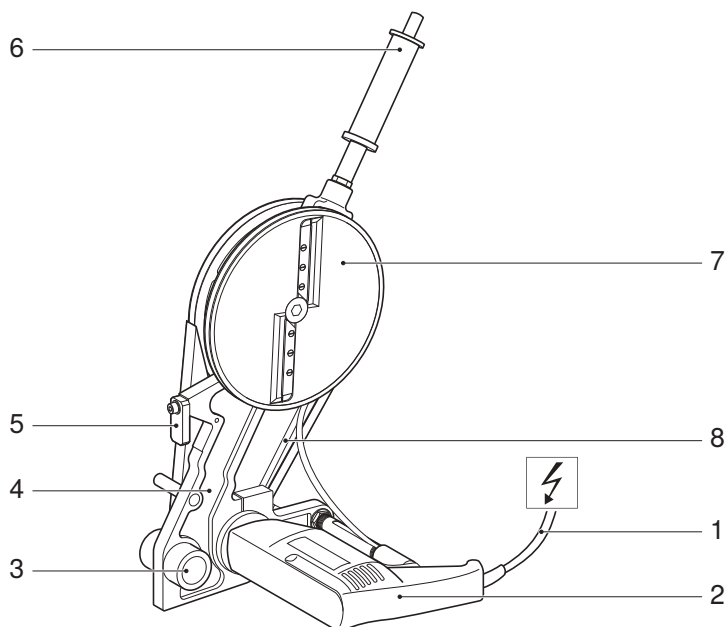

Asendi nr	Nimetus	Ülesanne/kirjeldus
1	Võrgukaabel	–
2	Ajamiüksus	Paigaldatud tüübisildiga
3	Juhtvarda kinnituspesa	–
4	Hoidehaar	–
5	Fiksaator	Tuleb ühepooleks tasahöõveldamiseks välja pöörata.
6	Käivitusnupuga käepide	Ainult elektrihöõvlite d40–160 ja d40–200 puhul
7	Höõvlinoaga höõvlitaldrik	Varustatud 2 või 4 höõvlinoaga
8	Kiilrihmakaitsmega kiilrihm	–

Tehnilised andmed

	Elektrihöövel d40–160	Elektrihöövel d40–200	Elektrihöövel d200–315
Nimipinge	vt tüübisilti	220–240 V	220–240 V
Tarbimisvõimsus	550 W	550 W	550 W
Võrgusagedus	50/60 Hz	50/60 Hz	50/60 Hz
Kaitseliik/kaitseklass	IPX0 / II	IPX0 / II	IPX0 / II
Möötekäituse kestus	30 minutit	30 minutit	30 minutit
Netokaal	1,9 kg	1,9 kg	2,0 kg
Helirõhu tase kasutaja kõrva juures ¹⁾	77 dB (A)	77 dB (A)	82 dB (A)
Vibratsiooniemissiooniväärtus ²⁾	≤ 2,5 m/s ²	≤ 2,5 m/s ²	≤ 2,5 m/s ²
Töötemperatuur	–20 – +60 °C	–20 – +60 °C	–20 – +60 °C
Võrgukaabli pikkus	4 m	4 m	5 m
Tootja	Högg AG, Produktionstechnik, CH-9630 Wattwil		

¹⁾ Helirõhutaseme mõõtmise ebatäpsus: 3 dB (A)

²⁾ Vibratsiooniemissiooni mõõtmise ebatäpsus: 1,5 m/s²

Märkus: Nimetatud vibratsiooniemissiooniväärtus on mõõdetud standardse mõõtmismeetodiga ja seda saab kasutada võrdlemiseks muude seadmetega. Nimetatud vibratsiooniemissiooniväärtustest saab lähtuda ka kasutamise peatamise esialgsel analüüsimisel. Seadme tegeliku kasutamise käigus võib olenevalt selle kasutamiskiisist vibratsiooniemissiooniväärtus nimetatud väärtusest erineda.

Montaaž

Elektrihöövli paigaldamine keevitusmasinasse

- 1** Kevitusmasina pingutuskelk ja pingutuspink lükata eemale.

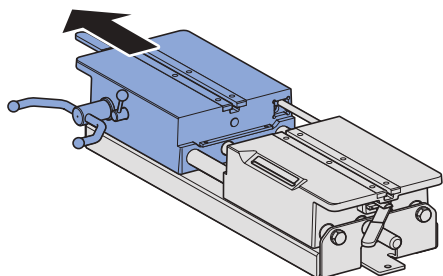

- 2** Kindlustuspolt tõsta üles ja sõidutada juhtvarras välja.

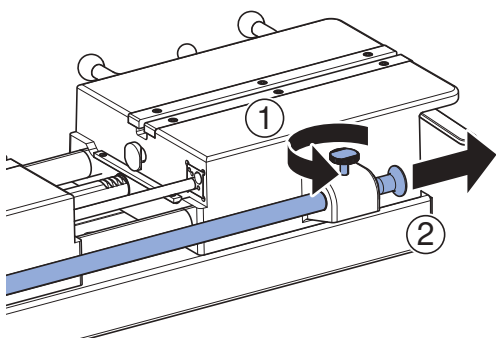

- 3** Joondada elektrihöövli juhtvarda kinnituspesa.

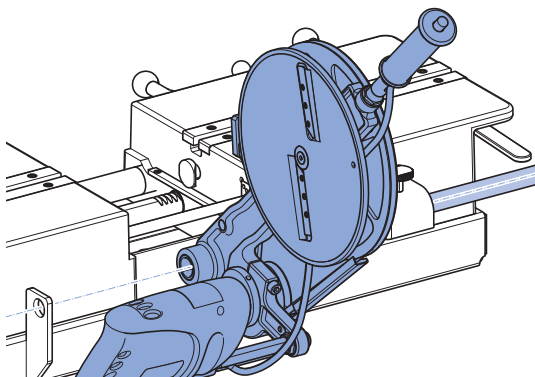

- 4** Lükata juhtvarras sisse ja fikseerida.

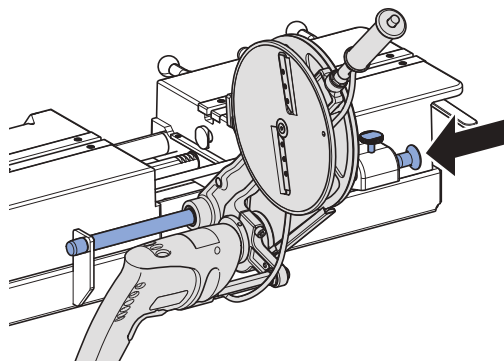

Korrashoid

Hoolduseeskirjad

Elektrihöövliid, mida pole hooldatud või asjakohaselt hooldatud, võivad põhjustada raskeid õnnetusi. Järgida tingimata alljärgnevalt kirjeldatud hooldusintervalle ja -töid.

Intervall	Hooldustöö
Regulaarselt (enne kasutamist, tööpäeva alguses)	<ul style="list-style-type: none"> • Kontrollida elektrihöövliil visuaalselt, ega ei esine väliseid ohutust vähendavaid puudusi ja kahjustusi. Mitte võtta kasutusele kahjustunud elektrihöövliid. • Kontrollida visuaalselt, et võrgukaablil ei oleks väliseid, ohutuse seisukohast olulisi puudusi ega kahjustusi. Lasta kahjustatud võrgukaabel elektrispetsialistil välja vahetada või viia elektrihöövli remontimiseks volitatud erialatöökotta. • Puhastada määrdunud elektrihöövliid niiske lapiga.

Elektrihöövli puhastamine



HOIATUS

Elektrilöögist tulenev oht elule

Asjatundmatu puhastamine võib põhjustada raskeid vigastusi või surma.

- ▶ Vooluvarustus enne puhastamist lahutada.
- ▶ Kõigil pindadel lasta täielikult kuivada, enne kui vooluvarustuse tohib jälle sisse lülitada.

1

Seade lahutada vooluvõrgust.

2

Puhastada hoidehaar, ajamimasin ja höövlialdrik.

3

Eemaldada mustus kiilrihmakatte alt pintsliga.



ETTEVAATUST

Tervist kahjustavad ained seadmes

- ▶ Järgige kasutatava määrdeaine ohutusjuhiseid.

4

Määrda juhtvarda kinnituspesa BRUNOX® Turbo-Spray® või samaväärse määrdeainega.

5

Pühkida üleliigne määrdeaine vedelikku imava lapiga ära.

Elektri- ja elektroonikaseadmetest tekkinud jäätmete kõrvaldamine



Direktiivi 2012/19/EL (WEEE - Waste Electrical and Electronic Equipment, elektri- ja elektroonikaseadmete jäätmed) kohaselt on elektriseadmete tootjad kohustatud vanad seadmed tagasi võtma ja nõuetekohaselt utiliseerima. Sümbol näitab, et toodet ei tohi kõrvaldada koos olmejäätmetega. Vanad seadmed tuleb asjatundlikuks utiliseerimiseks tagastada otse ettevõttele Geberit. Vastuvõtukohtade aadresse võib küsida volitatud ettevõtte Geberit edasimüüjalt.

Impressum Geberit International AG, Jona

Geberit International AG
Schachenstrasse 77, CH-8645 Jona
documentation@geberit.com
www.geberit.com

Dokumentatsiooni eest vastutav isik

Jörg Schneider, Product Compliance, Geberit International AG, CH-8645 Jona, Šveits

Väljavõte vastavusdeklaratsioonist

1. Tootja:

Geberit International AG, Schachenstrasse 77, CH-8645 Jona, Šveits
+41 55 221 63 00
product.compliance@geberit.com
www.geberit.com

2. Asjakohase tehnilise dokumentatsiooni koostamise eest vastutav isik:

Jörg Schneider
Geberit International AG, Schachenstrasse 77, CH-8645 Jona, Šveits
product.compliance@geberit.com

3. Toode:

- Geberit elektrihöõvel d400–160 kasutamiseks Geberit keevitusmasinatega Universal (356.200.00.1, 356.201.00.1, 356.203.00.1)
- Geberit elektrihöõvel d40–160 kasutamiseks Geberit keevitusmasinatega Media (359.661.00.1, 359.662.00.1, 359.690.P0.1)
- Geberit elektrihöõvel d40–200 kasutamiseks Geberit keevitusmasinatega Universal (356.200.00.1, 356.201.00.1, 356.203.00.1)
- Geberit elektrihöõvel d200–315 kasutamiseks Geberit keevitusmasinatega Universal (356.200.00.1, 356.201.00.1, 356.203.00.1)

Toote nimetus	Tootenumber	Tüüp
Geberit elektrihöövel d40–160, 120 V	359.046.1P.1	GBM 13-2
Geberit elektrihöövel d40–160, 230 V	359.046.P2.1, 359.046.P3.1, 359.046.P5.1, 359.046.P6.1, 359.046.P7.1, 359.046.P9.1, 359.046.Q4.1, 359.047.P2.1, 359.047.P3.1	GBM 13-2
Geberit elektrihöövel d40–200, 230 V	359.082.P2.1, 359.082.P3.1, 359.082.P5.1, 359.082.P6.1, 359.082.P7.1, 359.082.P9.1, 359.082.Q4.1, 359.084.P2.1, 359.084.P3.1	GBM 13-2
Geberit elektrihöövel d200–315, 230 V	359.060.P2.1, 359.060.P3.1, 359.060.P5.1, 359.060.P7.1, 359.060.P9.1, 359.060.Q4.1	BOP 13-2

4. Ühtlustamise õigusaktid:

Punktis 3 kirjeldatud masinad vastavad Euroopa Liidu asjaomastele ühtlustamise õigusaktidele.

Direktiiv 2014/30/EL	Euroopa Parlamendi ja nõukogu 26. veebruari 2014. aasta direktiiv elektromagnetilist ühilduvust käsitlevate õigusaktide ühtlustamise kohta liikmesriikides, ELT L 96, 29.3.2014, lk 79–106
Direktiiv 2006/42/EÜ	mille on Euroopa Parlament ja nõukogu andnud välja 17. mail 2006. aastal ja mis käsitleb masinaid ja millega muudetakse direktiivi 95/16/EÜ (uus redaktsioon) (ELT L 157, 9.6.2006, lk 24–86)
Direktiiv 2011/65/EL	Euroopa Parlamendi ja nõukogu 8. juuni 2011. aasta direktiiv teatavate ohtlike ainete kasutamise piiramise kohta elektri- ja elektroonikaseadmetes, ELT L 174, 1.7.2011, lk 88–110

5. Kohaldatud harmoneeritud Euroopa standardid / tehnilised kirjeldused:

Tabel 1: Harmoneeritud Euroopa standardid:

EN IEC 63000:2018; EN ISO 12100:2010; EN 55014-1:2006 + A1:2009 + A2:2011; EN 55014-2:1997 + AC:1997 + A1:2001 + A2:2008; EN 61000-3-2:2014; EN 61000-3-3:2013
--

Tabel 2: Harmoneerimata standardid:

–

Täielik vastavusdeklaratsioon on elektriseadme juures. Kui vastavusdeklaratsiooni ei ole, võib seda nõuda pädevalt Geberit sidusettevõttelt.

Paigaldusdeklaratsioon

Vastav paigaldusdeklaratsioon on elektriseadme juures. Kui paigaldusdeklaratsiooni ei ole, võib seda nõuda pädevalt Geberit edasimüüjalt.

Satura rādītājs

Vispārīgi norādījumi	205
Norādījumi par šo dokumentu	205
Būtiskākie drošības norādījumi	205
Lietošana saskaņā ar noteikumiem	205
Lietotāju kvalifikācija	205
Norādījumu un pamācību ievērošana	206
Vispārējie drošības norādījumi	206
Tehniskā apkope un remonts tikai specializētās darbnīcās	206
Norādījumi atbilstīgi DIN EN 62841-1	207
Simbolu skaidrojums	207
Pamācībā lietotie simboli	207
Izstrādājuma apraksts	208
Uzbūve un darbība	208
Tehniskie dati	209
Montāža	210
Elektriskās ēveles uzstādīšana metināšanas iekārtā	210
Uzturēšana kārtībā	211
Apkopes noteikumi	211
Elektriskās ēveles tīrīšana	211
Utilizācija	212
Lietotu elektrisko un elektronisko ierīču utilizācija	212
Impressum Geberit International AG, Jona	212
Dokumentu sagatavošanai pilnvarotā persona	212
Izraksts no atbilstības deklarācijas	212
Iekļaušanas deklarācija	213

Vispārīgi norādījumi

Norādījumi par šo dokumentu

Pamācības oriģināls tika sagatavots vācu valodā. Pārējās valodās sagatavotās pamācības ir oriģināla tulkojumi.

Būtiskākie drošības norādījumi

Lietošana saskaņā ar noteikumiem

Geberit elektriskās ēveles d40–160, d40–200 un d200–315 drīkst lietot tikai Geberit PE un Geberit Silent-db20 cauruļu un profildetaļu plakņu ēvelēšanai:

- Geberit elektriskā ēvele d40–160 paredzēta Geberit PE un Geberit Silent-db20 d40–160
- Geberit elektriskā ēvele d40–200 paredzēta Geberit PE un Geberit Silent-db20 d40–200
- Geberit elektriskā ēvele d200–315 paredzēta Geberit PE d200–315

Geberit elektriskās ēveles drīkst lietot tikai savienojumā ar Geberit Media un Geberit Universal metināšanas iekārtām:

- Geberit elektriskā ēvele d40–160 savienojumā ar Geberit Media un Geberit Universal metināšanas iekārtām
- Geberit elektriskā ēvele d40–200 savienojumā ar Geberit Universal metināšanas iekārtām
- Geberit elektriskā ēvele d200–315 savienojumā ar Geberit Universal metināšanas iekārtām

Lietošana citās metināšanas iekārtās, kā arī cita veida lietošana nav uzskatāma par lietošanu saskaņā ar noteikumiem. Uzņēmums Geberit neatbild par šādā gadījumā radītiem zaudējumiem.

Geberit elektriskās ēveles drīkst lietot tikai telpās ar labu ventilāciju.

Lietotāju kvalifikācija

Ja lietotāji nav atbilstoši apmācīti, viņi neprot atpazīt vai pareizi novērtēt elektriskās ēveles radītos apdraudējumus. Tādējādi viņi var smagi savainot paši sevi vai citus cilvēkus.

- Elektriskās ēveles drīkst lietot tikai cauruļvadu uzstādīšanas speciālisti.
- Lietotājiem jāpārzina un jāievēro attiecīgajā valstī paredzētie darba drošības noteikumi.
- Lietotājiem, kas pirmo reizi strādā ar elektrisko ēveli, ir jāuzklausā speciālistu norādes par drošu tās izmantošanu vai jāpiedalās profesionālajā apmācībā.

Norādījumu un pamācību ievērošana



BRĪDINĀJUMS

Iepazīstieties ar visiem drošības norādījumiem, instrukcijām, attēliem, tehniskajiem datiem, kas attiecas uz šo elektroinstrumentu.

Neievērojot tālāk izklāstītos norādījumus, var izraisīt elektriskās strāvas triecienu, aizdegšanos un/vai smagas traumas.

- ▶ Uzglabājiet drošības norādījumus un instrukcijas turpmākajai izmantošanai.

Pirms ekspluatācijas uzsākšanas izlasiet un ekspluatācijas laikā ievērojiet norādījumus, kas sniegti šajos dokumentos:

- šajā lietošanas pamācībā
- piegādes komplektā iekļautajā dokumentā "Būtiskākie drošības norādījumi darbā ar elektroinstrumentiem"

Vispārējie drošības norādījumi



BRĪDINĀJUMS

Dzīvības apdraudējums elektriskās strāvas trieciena rezultātā

Bojātu elektrisko ierīču lietošana var radīt smagas traumas vai izraisīt nāvi elektriskās strāvas trieciena rezultātā.

- ▶ Pirms katras lietošanas pārbaudiet, vai nav bojāts elektriskās ierīces strāvas vads, kontaktspraudnis un starta taustiņš, kā arī pārlicinieties, ka tie ir tehniski nevainojamā stāvoklī.
- ▶ Neatveriet elektroierīces. Bojāti strāvas vadi vai kontaktspraudņi ir jānomaina kvalificētam speciālistam.
- ▶ Elektriskās ierīces pieslēdziet ar strāvas noplūdes automātu.
- ▶ Izvairieties no saskares ar strāvas vadu un iekārtas komponentiem.
- ▶ Elektriskās ierīces darbiniet tikai tad, ja tās ir uzmontētas uz metināšanas iekārtas un ir iestiprinātas tīras un sausas Geberit PE vai Geberit Silent-db20 caurules vai profildetaļas.
- ▶ Ievērojiet attiecīgajā valstī spēkā esošos elektrodrošības norādījumus.



BRĪDINĀJUMS

Savainošanās risks aizsargmehānismu iztrūkuma gadījumā

- ▶ Esošos aizsargmehānismus nedrīkst mainīt vai noņemt.

Tehniskā apkope un remonts tikai specializētās darbnīcās

Elektriskās ēveles, kurām tehnisko apkopi neveic vai veic neatbilstoši, var izraisīt smagus negadījumus.



- Elektriskās ēveles apkopi veiciet atbilstīgi priekšrakstiem. Skatīt nodaļu "Uzturēšana kārtībā".
- Tehnisko apkopi un remontu uzticēt veikt tikai pilnvarotām specializētām darbnīcām. Pilnvarotu specializēto darbnīcu adreses varat uzzināt no Geberit produkcijas izplatītāja.

Norādījumi atbilstīgi DIN EN 62841-1

Iekārtai ir pievienots dokuments “Būtiski drošības norādījumi darbā ar elektroinstrumentiem”. Tajā ir iekļauti papildu drošības norādījumi atbilstīgi DIN EN 62841-1:2016-07.

Simbolu skaidrojums

Pamācībā lietotie simboli

Simbols	Signālvārds un tā nozīme
	BRĪDINĀJUMS Signālvārds apzīmē apdraudējumu ar vidēju riska pakāpi, kuru nenovēršot, ir iespējamās smagas traumas vai nāve.
	UZMANĪBU Signālvārds apzīmē apdraudējumu ar zemu riska pakāpi, kuru nenovēršot, ir iespējami viegli vai nelieli savainojumi.

Izstrādājuma apraksts

Uzbūve un darbība

Geberit elektrisko ēveli veido:

- elektriskās ēveles komplekts ar ēveles asmeni, piedziņas vienību un tīkla vadu, kā arī lietošanas pamācība
- dokuments „Vispārējie elektroinstrumentu drošības norādījumi”

Aprīkojums var mainīties atkarībā no komplektācijas.

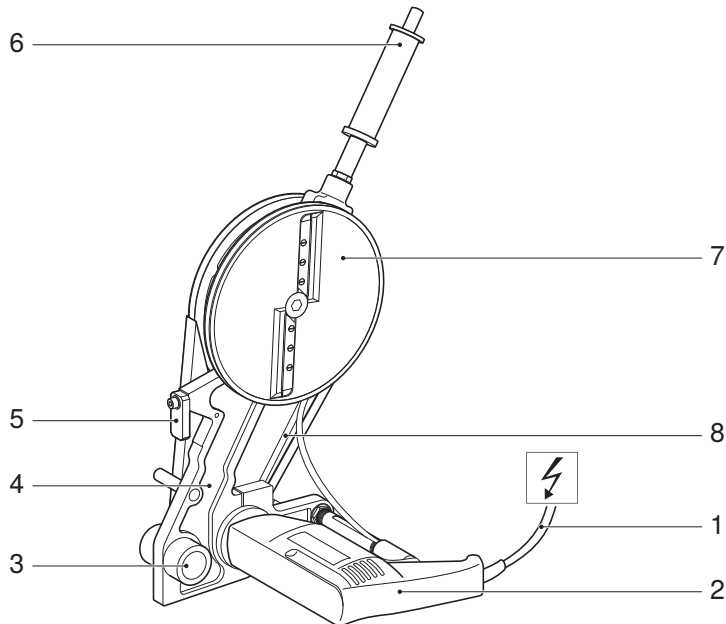

Nr. attēlā	Apzīmējums	Darbība/apraksts
1	Strāvas vads	–
2	Piedziņas vienība	Ar pievienotu datu plāksnīti
3	Vadības stieņa turētājs	–
4	Fiksators	–
5	Atturis	Plakņu ēvelēšanai no vienas puses ir jābūt savērstam uz āru.
6	Rokturis ar starta taustiņu	Tikai elektriskajām ēvelēm d40–160 un d40–200
7	Ēveles disks ar ēveles asmeni	Aprīkots ar 2 vai 4 ēveles diskkiem
8	Ķīļsiksna ar ķīļsiksna aizsardzību	–

Tehniskie dati

	Elektriskā ēvele d40–160	Elektriskā ēvele d40–200	Elektriskā ēvele d200–315
Nominālais spriegums	skatīt datu plāksnīti	220–240 V	220–240 V
Jaudas patēriņš	550 W	550 W	550 W
Tīkla frekvence	50/60 Hz	50/60 Hz	50/60 Hz
Aizsardzības veids/aizsargklase	IPX0 / II	IPX0 / II	IPX0 / II
Nominālais darbības ilgums	30 minūtes	30 minūtes	30 minūtes
Neto svars	1,9 kg	1,9 kg	2,0 kg
Trokšņa spiediens, kas iedarbojas uz lietotāja dzirdes orgāniem ¹⁾	77 dB(A)	77 dB(A)	82 dB(A)
Vibrācijas emisijas vērtība ²⁾	≤ 2,5 m/s ²	≤ 2,5 m/s ²	≤ 2,5 m/s ²
Darba temperatūra	-20 – +60 °C	-20 – +60 °C	-20 – +60 °C
Strāvas vada garums	4 m	4 m	5 m
Ražotājs	Högg AG, Produktionstechnik, CH-9630 Wattwil		

¹⁾ Trokšņa spiediena mērījumu neprecizitāte: 3dB(A)

²⁾ Vibrācijas emisijas vērtības mērījuma neprecizitāte: 1,5 m/s²

Piezīme: Norādītā vibrācijas emisijas vērtība tiek mērīta saskaņā ar standarta testēšanas metodi un to var izmantot, lai veiktu salīdzināšanu ar citām ierīcēm. Norādīto vibrācijas emisijas vērtību var izmantot arī, lai veiktu lietošanas pārtraukšanas sākotnējo novērtējumu. Vibrācijas emisijas vērtība ierīces faktiskās lietošanas laikā var atšķirties no norādītās vērtības; tas ir atkarīgs no ierīces lietošanas veida.

Montāža

Elektriskās ēveles uzstādīšana metināšanas iekārtā

- 1** Metināšanas iekārtas iestiprināšanas slīdes un iestiprināšanas darbagaldu atbīdīet vienu no otra.

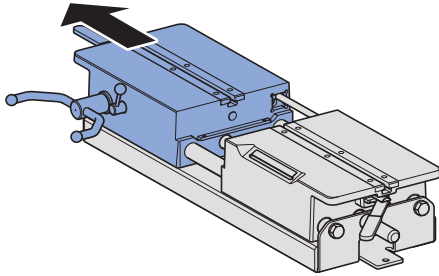

- 2** Paceliet drošības skrūvi un izbīdīet vadības stieni.

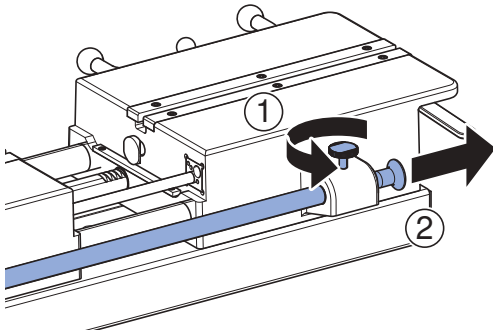

- 3** Noregulējiet elektriskās ēveles vadības stieņa turētāju.

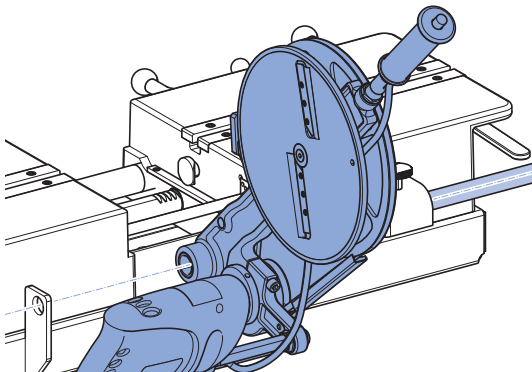

- 4** Iebīdīet un nofiksējiet vadības stieni.

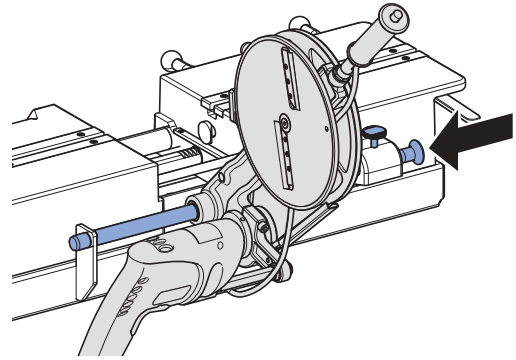

Uzturēšana kārtībā

Apkopes noteikumi

Elektriskās ēveles, kurām tehnisko apkopi neveic vai veic neatbilstoši, var izraisīt smagus negadījumus. Obligāti ievērojiet tālāk aprakstītos tehniskās apkopes intervālus un veiciet norādītos tehniskās apkopes darbus.

Intervāls	Apkopes darbs
Regulāri (pirms ekspluatācijas, darbdienu sākumā)	<ul style="list-style-type: none"> Vizuāli pārbaudīt, vai elektriskajai ēvelei nav drošībai nozīmīgu ārējo trūkumu un bojājumu. Neuzsākt bojātas elektriskās ēveles ekspluatāciju. Vizuāli pārbaudīt, vai nav drošībai nozīmīgu strāvas kabeļa ārējo trūkumu un bojājumu. Uzticēt bojāta strāvas vada nomaiņu profesionālam elektriķim vai nodot elektrisko ēveli remontā autorizētā specializētā darbnīcā. Elektriskās ēveles apvalku tīrīt ar mitru drānu.

Elektriskās ēveles tīrīšana



BRĪDINĀJUMS

Dzīvības apdraudējums elektriskās strāvas trieciena rezultātā

Nepareiza tīrīšana var izraisīt nopietnas traumas vai nāvi.

- ▶ Pirms tīrīšanas pārtrauciet strāvas padevi.
- ▶ Visām virsmām jābūt pilnībā nožuvušām, pirms drīkst atkal ieslēgt strāvas padevi.

1

Atvienot kontaktspraudni.

2

Notīriet fiksatoru, piedziņas mašīnu un ēveles disku.

3

Ar otiņu iztīriet netīrumus zem ķīļsikasnas pārsega.



UZMANĪBU

Veselībai kaitīgas sastāvdaļas

- ▶ Ņemiet vērā izmantoto smērvielu drošības norādījumus.

4

Vadības stieņa turētāju ieeļļojiet ar BRU-NOX® Turbo-Spray® vai līdzvērtīgām smērvielām.

5

Lieko smērvielas daudzumu noslaucīt ar absorbējošu drānu.

Lietotu elektrisko un elektronisko ierīču utilizācija



levērojot ES Direktīvas 2012/19/ES (EEIA - elektrisko un elektronisko iekārtu atkritumi) prasības, elektroierīču ražotāju pienākums ir pieņemt lietotas ierīces un likvidēt tās atbilstīgi noteikumiem. Simbols norāda, ka izstrādājumu nedrīkst utilizēt kopā ar pārējiem atkritumiem. Noteikumiem atbilstīgai utilizācijai lietotās ierīces jānodod tieši uzņēmumam Geberit. Pieņemšanas vietu adreses iespējams uzzināt pie pilnvarotā Geberit izplatītāja.

Impressum Geberit International AG, Jona

Geberit International AG
Schachenstrasse 77, CH-8645 Jona
documentation@geberit.com
www.geberit.com

Dokumentu sagatavošanai pilnvarotā persona

Jörg Schneider, Product Compliance, Geberit International AG, CH-8645 Jona, Šveice

Izraksts no atbilstības deklarācijas

1. Ražotājs:

Geberit International AG, Schachenstrasse 77, CH-8645 Jona, Šveice
+41 55 221 63 00
product.compliance@geberit.com
www.geberit.com

2. Saistošo tehnisko dokumentu sagatavošanas pilnvarotā persona:

Jörg Schneider
Geberit International AG, Schachenstrasse 77, CH-8645 Jona, Šveice
product.compliance@geberit.com

3. Ražojums:

- Geberit elektriskā ēvele d400–160 lietošanai ar Geberit metināšanas iekārtām Universal (356.200.00.1, 356.201.00.1, 356.203.00.1)
- Geberit elektriskā ēvele d40–160 lietošanai ar Geberit metināšanas mašīnām Media (359.661.00.1, 359.662.00.1, 359.690.P0.1)
- Geberit elektriskā ēvele d40–200 lietošanai ar Geberit metināšanas iekārtām Universal (356.200.00.1, 356.201.00.1, 356.203.00.1)
- Geberit elektriskā ēvele d200–315 lietošanai ar Geberit metināšanas iekārtām Universal (356.200.00.1, 356.201.00.1, 356.203.00.1)

Ražojuma nosaukums	Preces numurs	Tips
Geberit elektriskā ēvele d40–160, 120 V	359.046.1P.1	GBM 13-2
Geberit elektriskā ēvele d40–160, 230 V	359.046.P2.1, 359.046.P3.1, 359.046.P5.1, 359.046.P6.1, 359.046.P7.1, 359.046.P9.1, 359.046.Q4.1, 359.047.P2.1, 359.047.P3.1	GBM 13-2
Geberit elektriskā ēvele d40–200, 230 V	359.082.P2.1, 359.082.P3.1, 359.082.P5.1, 359.082.P6.1, 359.082.P7.1, 359.082.P9.1, 359.082.Q4.1, 359.084.P2.1, 359.084.P3.1	GBM 13-2
Geberit elektriskā ēvele d200–315, 230 V	359.060.P2.1, 359.060.P3.1, 359.060.P5.1, 359.060.P7.1, 359.060.P9.1, 359.060.Q4.1	BOP 13-2

4. Saskaņošanas tiesību akti:

3. punktā aprakstītās iekārtas atbilst Eiropas Savienībā spēkā esošajiem saskaņošanas tiesību aktiem:

Eiropas Parlamenta un Padomes 2014. gada 26. februāra Direktīva par dalībvalstu tiesību aktu saskaņošanu attiecībā uz elektromagnētisko savietojamību; ES Oficiālais Vēstnesis L 96, 29.03.2014., 79.–106. lpp.
2014/30/ES

Direktīva 2006/42/EK

kuru pieņēmuši Eiropas Parlaments un Padome 2006. gada 17. maijā par mašīnām un ar kuru groza Direktīvu 95/16/EK (pārstrādāta redakcija); ES Oficiālais Vēstnesis L 157, 09.06.2006., 24.–86. lpp.

Eiropas Parlamenta un Padomes 2011. gada 8. jūnija Direktīva par dažu bīstamu vielu izmantošanas ierobežošanu elektriskās un elektroniskās iekārtās; ES Oficiālais Vēstnesis L 174, 01.07.2011., 88.–110. lpp.
2011/65/ES

5. Piemērotie saskaņotie Eiropas standarti / tehniskās specifikācijas:

1. Tabula: Saskaņotie Eiropas standarti:

EN IEC 63000:2018; EN ISO 12100:2010; EN 55014-1:2006 + A1:2009 + A2:2011; EN 55014-2:1997 + AC:1997 + A1:2001 + A2:2008; EN 61000-3-2:2014; EN 61000-3-3:2013
--

2. Tabula: Nesaskaņotie standarti:

–

Elektroierīcei ir pievienota pilna atbilstības deklarācija. Ja atbilstības deklarācijas nav, to var pieprasīt Geberit pilnvarotajam produkcijas izplatītājam.

Iekļaušanas deklarācija

Elektroierīcei ir pievienota iekļaušanas deklarācija. Ja iekļaušanas deklarācijas nav, to var pieprasīt Geberit pilnvarotajam produkcijas izplatītājam.

Bendrosios nuorodos	215
Nuoroda į šį dokumentą	215
Pagrindinės saugumo nuorodos	215
Naudojimas pagal nurodymus	215
Naudotojo kvalifikacija	215
Vykdykite nurodymus ir instrukcijas	216
Bendrieji saugos nurodymai	216
Techninę priežiūrą ir remontą atlieka tik specializuotos remonto dirbtuvės	217
Nuorodos pagal DIN EN 62841-1	217
Simbolių paaiškinimas.....	217
Instrukcijoje naudojami simboliai	217
Gaminio aprašymas	218
Konstrukcija ir veikimas	218
Techniniai duomenys	219
Montavimas.....	220
Elektrinio obliaus įmontavimas į suvirinimo aparatą.....	220
Techninė priežiūra.....	221
Techninės priežiūros taisyklės	221
Elektrinio obliaus valymas	221
Šalinimas.....	222
Senų elektros ir elektroninių prietaisų šalinimas	222
Impressum Geberit International AG, Jona	222
Asmuo, įgaliotas tvarkyti dokumentus	222
Ištrauka iš atitikties deklaracijos	222
Įmontavimo deklaracija.....	223

Bendrosios nuorodos

Nuoroda į šį dokumentą

Originali naudojimo instrukcija parengta vokiečių kalba. Visos kitų kalbų versijos yra originalios instrukcijos vertimai.

Pagrindinės saugumo nuorodos

Naudojimas pagal nurodymus

Geberit elektrinį oblių d40–160, d40–200 ir d200–315 galima naudoti tik Geberit PE ir Geberit Silent-db20 vamzdžiams ir fasoninėms dalims obliuoti:

- Geberit elektrinis oblius d40–160, skirtas Geberit PE ir Geberit Silent-db20 d40–160
- Geberit elektrinis oblius d40–200, skirtas Geberit PE ir Geberit Silent-db20 d40–200
- Geberit elektrinis oblius d200–315, skirtas Geberit PE d200–315

Geberit elektrinius oblius galima naudoti tik kartu su Geberit Media ir Geberit Universal suvirinimo aparatais:

- Geberit elektrinis oblius d40–160 kartu su Geberit Media ir Geberit Universal suvirinimo aparatais
- Geberit elektrinis oblius d40–200 kartu su Geberit Universal suvirinimo aparatais
- Geberit elektrinis oblius d200–315 kartu su Geberit Universal suvirinimo aparatais

Naudojant kituose suvirinimo aparatuose ir kitiems tikslams, laikoma, kad naudojama ne pagal nurodymus. Geberit neatsako už žalą, padarytą naudojant ne pagal paskirtį.

Geberit elektrinius oblius galima naudoti tik gerai vėdinamose patalpose.

Naudotojo kvalifikacija

Neįgijęs tinkamos kvalifikacijos, naudotojas gali neatpažinti elektrinių oblių keliamo pavojaus arba jį įvertinti nepakankamai. Todėl naudotojas arba kitas asmuo gali sunkiai susižeisti.

- Elektrinius oblius montuojant vamzdyną leidžiama naudoti tik kvalifikuotiems darbuotojams.
- Naudotojas turi būti supažindinamas su nacionalinėmis saugos taisyklėmis ir privalo jų laikytis.
- Naudotojui, kuris pirmą kartą dirba su elektriniu obliumi, saugų prietaiso naudojimą turi paaiškinti specialistas arba jis turi išklaustyti specialų mokymo kursą.

Vykdykite nurodymus ir instrukcijas



ĮSPĖJIMAS

Perskaitykite visas saugos nuorodas, peržiūrėkite iliustracijas ir techninius duomenis, kurie pateikti su šiuo elektriniu prietaisu.

Aplaidumas laikantis saugumo nuorodų ir instrukcijų gali sukelti elektros smūgį, gaisrą ir (arba) sunkius sužeidimus.

- ▶ Išsaugokite visas saugumo nuorodas ir instrukcijas, kad galėtumėte pasinaudoti jomis ateityje.

Prieš pradėdami eksploatuoti perskaitykite šiuos dokumentus ir vykdykite juose pateiktus nurodymus:

- šią eksploatavimo instrukciją
- pridėtą dokumentą „Elektrinių įrankių pagrindinės saugumo nuorodos“

Bendrieji saugos nurodymai



ĮSPĖJIMAS

Pavojus gyvybei dėl elektros smūgio

Naudodami pažeistus elektrinius prietaisus, dėl elektros smūgio galite patirti sunkių arba mirtinų sužalojimų.

- ▶ Prieš kiekvieną naudojimą patikrinkite elektrinių prietaisų maitinimo kabelį, tinklo kištuką ir paleidimo mygtuką, ar jie nepažeisti ir yra techniškai nepriekaištingos būklės.
- ▶ Elektrinių prietaisų neatidarykite. Pažeistus maitinimo laidus arba tinklo kištukus paveskite pakeisti kvalifikuotiems specialistams.
- ▶ Elektrinius prietaisus prijunkite per automatinį nuotėkio srovės išjungiklį.
- ▶ Venkite sąlyčio tarp maitinimo laido ir mašinos bloką.
- ▶ Elektrinius prietaisus įjunkite tik tada, kai jie yra sumontuoti ant suvirinimo aparato ir yra įtvirtinti švarūs ir sausi Geberit PE arba Geberit Silent-db20 vamzdžiai ir fasoninės dalys.
- ▶ Elektros įrenginių patikra turi būti atliekama pagal galiojančius vietos reikalavimus.



ĮSPĖJIMAS

Sužalojimo pavojus dėl trūkstamų apsauginių įtaisų

- ▶ Esamų apsauginių įtaisų negalima keisti arba pašalinti.

Techninę priežiūrą ir remontą atlieka tik specializuotos remonto dirbtuvės

Dirbant su elektriniais obliais, kurių techninė priežiūra nebuvo atlikta arba atlikta ne pagal reikalavimus, galima sunkiai susižaloti.



- Atlikite elektrinio obliaus techninę priežiūrą pagal reikalavimus. Žr. skyrių „Techninė priežiūra“.
- Techninę priežiūrą ir remontą pavesti atlikti tik įgaliotosioms specializuotoms remonto dirbtuvėms. Įgaliotųjų specializuotų dirbtuvių adresus galite gauti iš Geberit produkcijos platinimo bendrovių.

Nuorodos pagal DIN EN 62841-1

Kartu su aparatu pristatytas dokumentas „Elektrinių įrankių pagrindinės saugos instrukcijos“. Jame pateikiama papildomų saugos nuorodų pagal DIN EN 62841-1:2016-07.

Simbolių paaiškinimas

Instrukcijoje naudojami simboliai

Simbolis	Signalinis žodis ir reikšmė
	ĮSPĖJIMAS Šiuo signaliniu žodžiu žymimas nedidelis pavojus, kuris, jeigu jo nebūtų išvengta, galima žūti arba būti sunkiai sužalotam.
	ATSARGIAI Šiuo signaliniu žodžiu žymimas nedidelis pavojus, kuris, jei jo nebus išvengta, gali lemti nesunkų arba vidutinio sunkumo sužalojimą.

Gaminio aprašymas

Konstrukcija ir veikimas

Geberit elektrinius oblius sudaro:

- elektrinis oblius kartu su obliaus disku, pavara ir maitinimo laidu, įsk. eksploataavimo instrukciją
- dokumentas „Elektrinių įrankių bendrosios saugos instrukcijos“

Įranga gali skirtis atsižvelgiant į pristatomą gaminį.

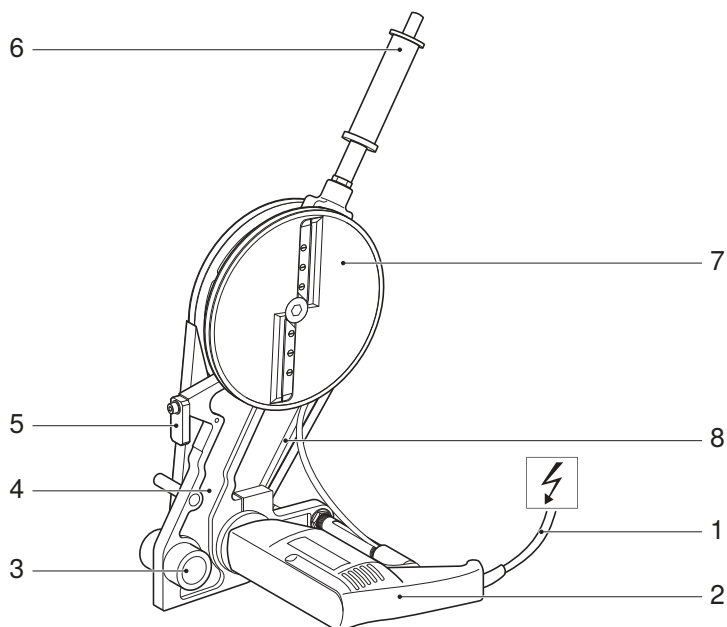

Eil. Nr.	Pavadinimas	Funkcija / aprašymas
1	Maitinimo laidas	–
2	Pavara	Su pritvirtinta tipo lentele
3	Kreipiamojo strypo lizdas	–
4	Laikymo rankena	–
5	Atrama	Turi būti pakelta vienpusiam obliavimui.
6	Rankena su paleidimo mygtuku	Tik elektriniam obliui d40–160 ir d40–200
7	Obliaus diskas su obliaus peiliu	Su 2 arba 4 obliaus peiliais
8	Pleištinis diržas su pleištinio diržo apsauga	–

Techniniai duomenys

	Elektrinis oblius d40–160	Elektrinis oblius d40–200	Elektrinis oblius d200–315
Vardinė įtampa	žr. tipo lentelę	220–240 V	220–240 V
Vartojamoji galia	550 W	550 W	550 W
Tinklo dažnis	50/60 Hz	50/60 Hz	50/60 Hz
Apsaugos laipsnis / apsaugos klasė	IPX0 / II	IPX0 / II	IPX0 / II
Vardinė eksploataavimo trukmė	30 minučių	30 minučių	30 minučių
Neto svoris	1,9 kg	1,9 kg	2,0 kg
Garso lygis, veikiantis naudotojo klausos organus ¹⁾	77 dB(A)	77 dB(A)	82 dB(A)
Vibracijos lygis ²⁾	≤ 2,5 m/sek. ²	≤ 2,5 m/sek. ²	≤ 2,5 m/sek. ²
Darbinė temperatūra	-20 – +60 °C	-20 – +60 °C	-20 – +60 °C
Maitinimo laido ilgis	4 m	4 m	5 m
Gamintojas	Högg AG, Produktionstechnik, CH-9630 Wattwil		

¹⁾ Garso lygio matavimo paklaida: 3 dB(A)

²⁾ Vibracijos lygio matavimo paklaida: 1,5 m/sek.²

Nuoroda: Nurodyta vibracijos lygio vertė išmatuota pagal nustatytą patikros metodą ir gali būti taikoma palyginti su kitu prietaisu. Nurodyta vibracijos lygio vertė gali būti naudojama kaip pradinė vertė nustatant naudojimo nutraukimo vertę. Faktiškai naudojant prietaisą, tikroji vibracijos lygio vertė gali skirtis nuo nurodytos, atsižvelgiant į prietaiso naudojimo būdą.

Montavimas

Elektrinio obliaus įmontavimas į suvirinimo aparatą

- 1** Atstumkite vieną nuo kito suspaudimo vežimėlį ir prispaudimo bloką.

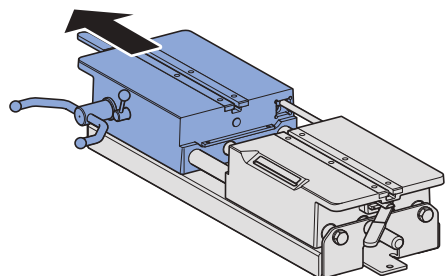

- 2** Pakelkite fiksavimo varžtą ir ištraukite kreipiamąjį strypą.

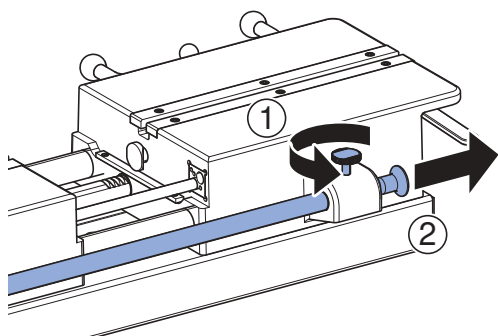

- 3** Išlygiuokite elektrinio obliaus kreipiamojo strypo lizdą.

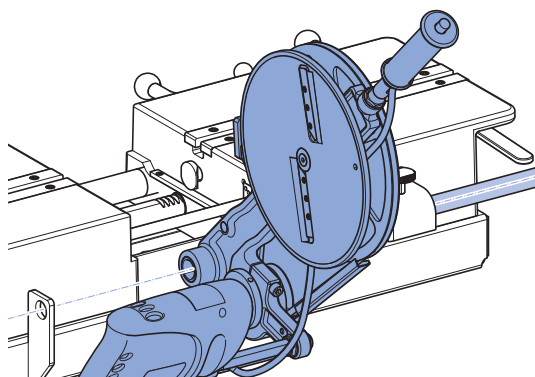

- 4** Įkiškite ir užfiksuokite kreipiamąjį strypą.

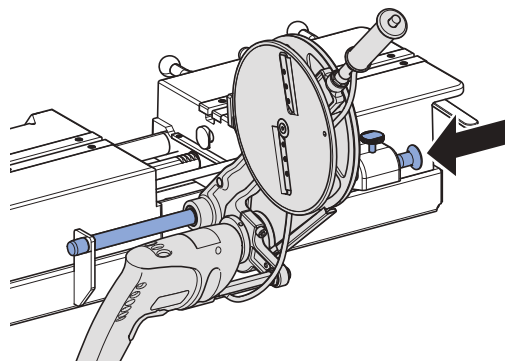

Techninė priežiūra

Techninės priežiūros taisyklės

Dirbant su elektriniais obliais, kurių techninė priežiūra nebuvo atlikta arba atlikta ne pagal reikalavimus, galima sunkiai susižaloti. Privaloma griežtai laikytis toliau nurodytų techninės priežiūros intervalų ir atlikti išvardytus techninės priežiūros darbus.

Intervalas	Techninės priežiūros darbai
Reguliariai (prieš naudojimą, darbo dienos pradžioje)	<ul style="list-style-type: none"> • Apžiūrėkite, ar elektrinio obliaus išorėje nėra saugai svarbių trūkumų ir pažeidimų. Nepradėkite eksploatuoti pažeisto elektrinio obliaus. • Patikrinkite, ar maitinimo laidų išorėje nėra saugai svarbių trūkumų ir pažeidimų. Pažeistą maitinimo laidą paveskite pakeisti kvalifikuotiems elektrikams arba pristatykite elektrinį oblių į įgaliotąsias specializuotas remonto dirbtuves. • Nešvarų elektrinį oblių nuvalykite drėgna šluoste.

Elektrinio obliaus valymas



ĮSPĖJIMAS

Pavojus gyvybei dėl elektros smūgio

Netinkamai valant gali būti sunkiai sužaloti arba žūti asmenys.

- ▶ Prieš valant būtina nutraukti elektros tiekimą.
- ▶ Prieš vėl įjungiant elektros tiekimą būtina leisti išdžiūti visiems paviršiams.

1 Ištraukite maitinimo tinklo kištuką.

2 Nuvalykite laikymo rankeną, pavaros variklį ir obliaus diską.

3 Teptuku išvalykite nešvarumus po pleištinio diržo gaubtu.



ATSARGIAI

Pavojų sveikatai keliančios medžiagos

- ▶ Vykdykite panaudotoms tepimo priemonėms taikomas saugos nuorodas.

4 Kreipiamojo strypo lizdą sutepkite BRU-NOX® Turbo-Spray® arba analogiška tepimo priemone.

5 Perteklinį tepalo kiekį nušluostykite sugeriančiaja šluoste.

Senų elektros ir elektroninių prietaisų šalinimas



Pagal Direktyvą 2012/19/ES (EEJA – elektros ir elektroninės įrangos atliekos) elektrinių įrenginių gamintojas yra įpareigotas surinkti senus įrenginius ir tinkamai juos šalinti. Simbolis nurodo, kad šį gaminį draudžiama šalinti kartu su kitomis atliekomis. Norint tinkamai šalinti prietaisus, juos būtina gražinti tiesiogiai Geberit. Priėmimo vietų adresų teiraukitės atitinkamoje Geberit platinimo įmonėje.

Impressum Geberit International AG, Jona

Geberit International AG
Schachenstrasse 77, CH-8645 Jona

documentation@geberit.com

www.geberit.com

Asmuo, įgaliotas tvarkyti dokumentus

Jörg Schneider, Product Compliance, Geberit International AG, CH-8645 Jona, Schweiz

Ištrauka iš atitikties deklaracijos

1. Gamintojas:

Geberit International AG, Schachenstrasse 77, CH-8645 Jona, Šveicarija

+41 55 221 63 00

product.compliance@geberit.com

www.geberit.com

2. Svarbius techninius dokumentus rengti įgaliotas asmuo:

Jörg Schneider

Geberit International AG, Schachenstrasse 77, CH-8645 Jona, Šveicarija

product.compliance@geberit.com

3. Gaminys:

- Geberit elektrinis oblius d400–160, skirtas naudoti su Geberit suvirinimo aparatais Universal (356.200.00.1, 356.201.00.1, 356.203.00.1)
- Geberit elektrinis oblius d40–160, skirtas naudoti su Geberit suvirinimo aparatais Media (359.661.00.1, 359.662.00.1, 359.690.P0.1)
- Geberit elektrinis oblius d40–200, skirtas naudoti su Geberit suvirinimo aparatais Universal (356.200.00.1, 356.201.00.1, 356.203.00.1)
- Geberit elektrinis oblius d200–315, skirtas naudoti su Geberit suvirinimo aparatais Universal (356.200.00.1, 356.201.00.1, 356.203.00.1)

Gaminio aprašas	Gaminio numeris	Tipas
Geberit elektrinis oblius d40–160, 120 V	359.046.1P.1	GBM 13-2
Geberit elektrinis oblius d40–160, 230 V	359.046.P2.1, 359.046.P3.1, 359.046.P5.1, 359.046.P6.1, 359.046.P7.1, 359.046.P9.1, 359.046.Q4.1, 359.047.P2.1, 359.047.P3.1	GBM 13-2
Geberit elektrinis oblius d40–200, 230 V	359.082.P2.1, 359.082.P3.1, 359.082.P5.1, 359.082.P6.1, 359.082.P7.1, 359.082.P9.1, 359.082.Q4.1, 359.084.P2.1, 359.084.P3.1	GBM 13-2
Geberit elektrinis oblius d200–315, 230 V	359.060.P2.1, 359.060.P3.1, 359.060.P5.1, 359.060.P7.1, 359.060.P9.1, 359.060.Q4.1	BOP 13-2

4. Derinamieji teisės aktai:

3-iaame punkte aprašytos mašinos atitinka privalomus Europos Sąjungos derinamuosius teisės aktus.

Direktyva 2014/30/ES	2014 m. vasario 26 d. Europos Parlamento ir Tarybos direktyva dėl valstybių narių įstatymų, susijusių su elektromagnetiniu suderinamumu, suderinimo; ES OL L 96, 2014-03-29, 79–106 psl.
Direktyva 2006/42/EB	2006 m. gegužės 17 d. priimta Europos Parlamento ir Tarybos dėl mašinų, iš dalies keičianti Direktyvą 95/16/EB (nauja redakcija); ES OL L 157, 2006-06-09, 24–86 p.
Direktyva 2011/65/ES	2011 m. birželio 8 d. Europos Parlamento ir Tarybos direktyva dėl tam tikrų pavojingų medžiagų naudojimo elektros ir elektroninėje įrangoje apribojimo; ES OL L 174, 2011-07-01, 88–110 psl.

5. Taikomi darnieji Europos standartai / techninės specifikacijos:

1 Lentelė: Darnieji Europos standartai:

EN IEC 63000:2018; EN ISO 12100:2010; EN 55014-1:2006 + A1:2009 + A2:2011; EN 55014-2:1997 + AC:1997 + A1:2001 + A2:2008; EN 61000-3-2:2014; EN 61000-3-3:2013
--

2 Lentelė: Nesuderintieji standartai:

–

Ši išsami atitikties deklaracija pridedama prie elektrinio prietaiso. Jeigu atitikties deklaracija nebuvo pristatyta, ją galima užsisakyti iš Geberit įgaliotojo platintojo.

Įmontavimo deklaracija

Atitinkama įmontavimo deklaracija pridedama prie elektrinio prietaiso. Jeigu įmontavimo deklaracija nebuvo pristatyta, ją galima užsisakyti iš Geberit įgaliotojo platintojo.

Обща информация.....	225
Указание за този документ	225
Основни инструкции за безопасност.....	225
Употреба по предназначение	225
Квалификация на потребителя.....	225
Следвайте инструкциите и указанията.....	226
Общи инструкции за безопасност.....	226
Поддръжка и ремонти - само от сервизи.....	226
Инструкции съгласно DIN EN 62841-1	227
Обяснение на символите	227
Символи в ръководството	227
Описание на продукта	228
Конструкция и функция.....	228
Технически данни	229
Монтаж	230
Монтаж на електрическо ренде в заваръчна машина	230
Ремонт	231
Правила за поддръжка	231
Почистване на електрическо ренде	231
Управление на отпадъци.....	232
Предаване за управление на отпадъци на старо електрическо и електронно оборудване.....	232
Impressum Geberit International AG, Jona	232
Отговорник за документацията	232
Извадка от декларацията за съответствие.....	232
Декларация за съответствие на компонентите	233

Обща информация

Указание за този документ

Оригиналното ръководство за потребителя е съставено на немски език. При всички останали езици се касае за превод на оригиналното ръководство за потребителя.

Основни инструкции за безопасност

Употреба по предназначение

Електрическите рендета Geberit d40–160, d40–200 и d200–315 могат да се използват само за надлъжно изглаждане на тръби или фитинги на Geberit PE и Geberit Silent-db20:

- електрическите рендета Geberit d40–160 за Geberit PE и Geberit Silent-db20 d40–160
- електрическите рендета Geberit d40–200 за Geberit PE и Geberit Silent-db20 d40–200
- електрическите рендета Geberit d200–315 за Geberit PE d200–315

Електрическите рендета Geberit могат да се използват само в комбинация със заваръчни машини на Geberit Media и Geberit Universal:

- електрическите рендета Geberit d40–160 в комбинация със заваръчни машини на Geberit Media и Geberit Universal
- електрическите рендета Geberit d40–200 в комбинация със заваръчни машини на Geberit Universal
- електрическите рендета Geberit d200–315 в комбинация със заваръчни машини на Geberit Universal

Употребата в други заваръчни машини, както и всяка друга употреба, различна от гореспоменатите, се счита за употреба извън предназначението. Фирма Geberit не носи отговорност за произтичащи от това щети.

Електрическите рендета Geberit могат да се използват само в помещения с добра вентилация.

Квалификация на потребителя

Без съответното обучение потребителите може да не разпознаят или да не преценят правилно рисковете, произтичащи от електрическите рендета. С това те могат да причинят тежки наранявания на себе си или на други хора.

- Електрическите рендета могат да се използват единствено от технически експерти по тръбни инсталации.
- Потребителите трябва да са запознати със специфичните за страната инструкции за безопасност и да ги прилагат.
- Потребители, които работят за пръв път с електрическо ренде, трябва да бъдат инструктирани от специалист относно безопасната работа или да участват в специален курс на обучение.

Следвайте инструкциите и указанията



ПРЕДУПРЕЖДЕНИЕ

Прочетете всички инструкции за безопасност, указания, изображения и технически данни, които са приложени към този електрически инструмент.

Пропуски при спазването на следващите указания могат да предизвикат токов удар, пожар и/или тежки наранявания.

- ▶ Съхранявайте всички защитни инструкции и указания за бъдещето.

Преди въвеждане в експлоатация прочетете и съблюдавайте следните документи:

- настоящото ръководство за потребителя
- приложен документ „Общи инструкции за безопасност за електрически инструменти“

Общи инструкции за безопасност



ПРЕДУПРЕЖДЕНИЕ

Опасност за живота поради токов удар

Употребата на дефектни електроуреди може да причини тежки наранявания или смърт поради токов удар.

- ▶ Преди всяка употреба проверявайте кабела, щепсела и старт бутона на електроуредите за повреди и технически изправно състояние.
- ▶ Не отваряйте електроуредите. Потърсете технически експерт за смяната на дефектните кабели или щепсели.
- ▶ Свържете електрическите уреди чрез дефектнотокова защита.
- ▶ Избягвайте контакта между кабела и модулите на машината.
- ▶ Задействайте електроуредите едва тогава, когато те са монтирани на заваръчната машина и са затегнати чисти и сухи тръби или фитинги Geberit PE или Geberit Silent-db20.
- ▶ Възложете контрола на електрическите уреди съгласно местните правила.



ПРЕДУПРЕЖДЕНИЕ

Риск от нараняване поради липсващи защитни устройства

- ▶ Наличните защитни устройства не трябва да се модифицират или премахват.

Поддръжка и ремонти - само от сервизи

Електрическите рендета, които не се поддържат изобщо или се поддържат непрофесионално, могат да причинят тежки злополуки.



- Поддържайте електрическите рендета в съответствие с изискванията. Вижте глава Ремонт.
- Извършването на поддръжка и ремонти трябва да се възлага само на оторизирани сервизи. Адреси на оторизирани сервизи можете да получите от продавачите на Geberit.

Инструкции съгласно DIN EN 62841-1

Към уреда е приложен документът „Общи инструкции за безопасност за електрически инструменти“. Той съдържа допълнителни инструкции за безопасност съгласно DIN EN 62841-1:2016-07.

Обяснение на символите

Символи в ръководството

Символ	Сигнална дума и значение
	ПРЕДУПРЕЖДЕНИЕ Тази сигнална дума обозначава опасност със средна степен на риск, която може да доведе до смърт или тежки наранявания, ако не бъде избегната.
	ВНИМАНИЕ Тази сигнална дума обозначава опасност с ниска степен на риск, която може да доведе до леко или средно по тежест нараняване, ако не бъде избегната.

Описание на продукта

Конструкция и функция

Електрическите рендета Geberit се състоят от:

- електрическо ренде в комплект със заглаждащ нож, задвижващ блок и кабел, включително ръководство за потребителя
- документ "Общи инструкции за безопасност за електрически инструменти"

Оборудването може да е различно според комплекта на доставката.

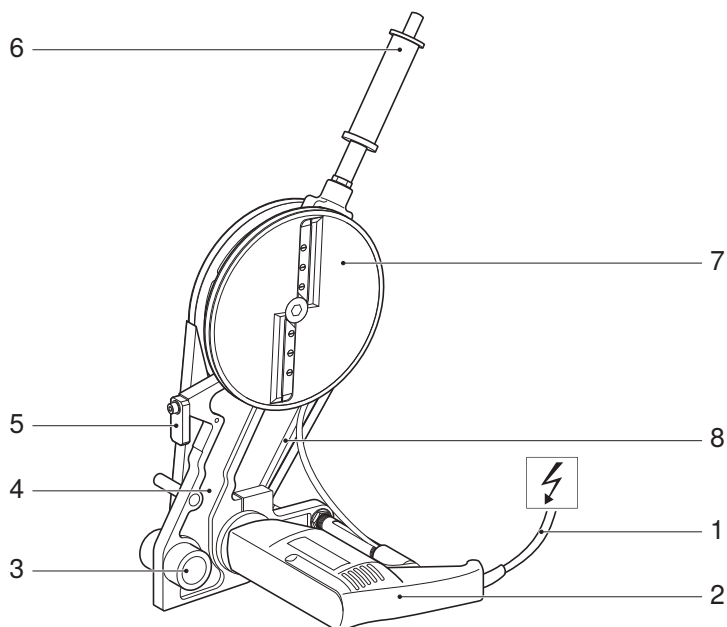

Поз. №	Обозначение	Функция/описание
1	Мрежов кабел	–
2	Задвижващ блок	С поставена фирмена табелка
3	Окачване за водещ лост	–
4	Задържащо рамо	–
5	Стопер	Трябва да се завърти за едностранното надлъжно изглаждане.
6	Ръкохватка със старт бутон	Само при електрическо ренде d40–160 и d40–200
7	Заглаждащи дискове със заглаждащи ножове	Оборудвани с по 2 или 4 заглаждащи ножа
8	Клинов ремък със защита	–

Технически данни

	Електрическо ренде d40–160	Електрическо ренде d40–200	Електрическо ренде d200–315
Номинално напрежение	вижте фирмената табелка	220–240 V	220–240 V
Консумирана мощност	550 W	550 W	550 W
Честота	50/60 Hz	50/60 Hz	50/60 Hz
Степен на защита/клас на защита	IPX0/II	IPX0/II	IPX0/II
Проектен срок на експлоатация	30 минути	30 минути	30 минути
Нето тегло	1,9 kg	1,9 kg	2,0 kg
Ниво на акустичното налягане в ухото на потребителя ¹⁾	77 dB(A)	77 dB(A)	82 dB(A)
Стойност на вибрационните емисии ²⁾	$\leq 2,5 \text{ m/s}^2$	$\leq 2,5 \text{ m/s}^2$	$\leq 2,5 \text{ m/s}^2$
Работна температура	-20 – +60 °C	-20 – +60 °C	-20 – +60 °C
Дължина на кабела	4 m	4 m	5 m
Производител	Högg AG, производствена техника, CH-9630 Wattwil		

¹⁾ Неопределеност на измерването на нивото на акустичното налягане: 3 dB(A)

²⁾ Неопределеност на измерването на стойността на вибрационните емисии: 1,5 m/s²

Указание: Посочената стойност на вибрационните емисии е измерена по нормиран метод на изпитване и може да служи за сравнение с други уреди. Посочената стойност на вибрационните емисии може да служи и като предварителна оценка за преустановяване на ползването. Стойността на вибрационните емисии може да се различава от зададената стойност по време на действителното използване на уреда в зависимост от начина, по който уредът се употребява.

Монтаж

Монтаж на електрическо ренде в заваръчна машина

- 1** Раздалечете затегателните шейни на заваръчната машина една от друга.

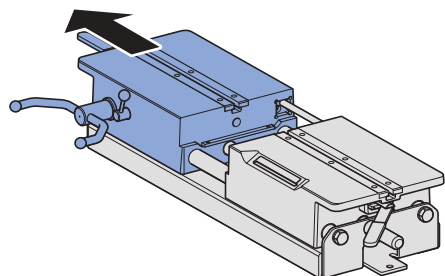

- 2** Повдигнете осигурителния винт и изведете водещия лост.

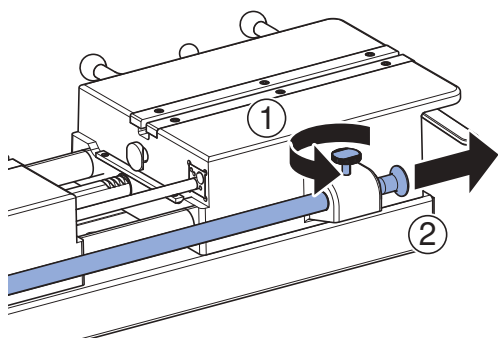

- 3** Подравнете държача на водещия лост на електрическото ренде.

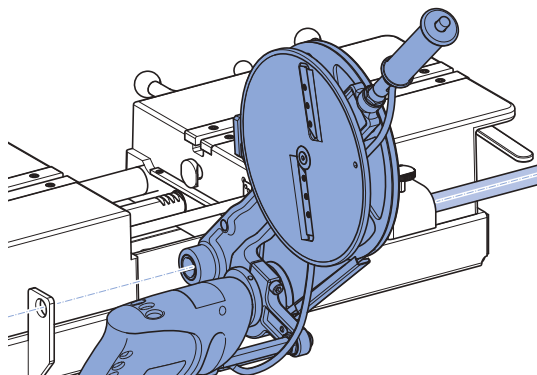

- 4** Плъзнете навътре и фиксирайте водещия лост.

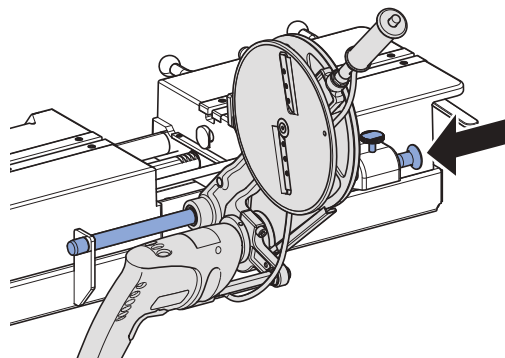

Ремонт

Правила за поддръжка

Електрическите рендета, които не се поддържат изобщо или се поддържат непрофесионално, могат да причинят тежки злополуки. Непременно спазвайте посочените по-долу интервали за поддръжка и дейности по поддръжката.

Интервал	Дейности по поддръжката
Редовно (преди използване, в началото на работния ден)	<ul style="list-style-type: none"> • Проверявайте електрическото ренде за външни дефекти и повреди, отнасящи се до безопасността. Не привеждайте в действие повредено електрическо ренде. • Проверявайте кабелите за външни дефекти и повреди, отнасящи се до безопасността. Възлагайте смяната на повредени кабели на ел. техник или предайте електрическото ренде на оторизиран сервис за ремонт. • Почиствайте замърсените електрически рендета с влажна кърпа за попиване.

Почистване на електрическо ренде

5 Почистете излишния смазочен материал с подходяща кърпа за попиване.



ПРЕДУПРЕЖДЕНИЕ

Опасност за живота поради токов удар

Неправилното почистване може да доведе до тежки наранявания и смърт.

- ▶ Преди почистването изключете електрическото захранване.
- ▶ Оставете всички повърхности да изсъхнат напълно, преди електрическото захранване да може да се включи отново.

1

Изтеглете щепсела.

2

Почистете задържащото рамо и заглаждащия диск.

3

Изчеткайте замърсяванията под капака на клиновия ремък.



ВНИМАНИЕ

Вредни за здравето съставки

- ▶ Спазвайте инструкциите за безопасност за използваните смазочни материали.

4

Смажете държача на водещия лост с BRUNOX® Turbo-Spray® или еквивалентен смазочен материал.

Предаване за управление на отпадъци на старо електрическо и електронно оборудване



Съгласно Директива 2012/19/ЕС (ОЕЕО - Отпадъци от Електрическо и Електронно Оборудване) производителите на електронно оборудване са задължени да събират старо оборудване и да го предават за професионално управление на отпадъци. Символът показва, че продуктът не трябва да се предава за управление на отпадъци заедно с останалите отпадъци. Старо оборудване трябва да бъде предадено директно на Geberit с цел професионално управление на отпадъци. Адреси на пунктове за събиране може да се получат при компетентната фирма-дистрибутор на Geberit.

Impressum Geberit International AG, Jona

Geberit International AG
Schachenstrasse 77, CH-8645 Jona
documentation@geberit.com
www.geberit.com

Отговорник за документацията

Jörg Schneider, Product Compliance, Geberit International AG, CH-8645 Jona, Швейцария

Извадка от декларацията за съответствие

1. Производител:

Geberit International AG, Schachenstrasse 77, CH-8645 Jona, Швейцария
+41 55 221 63 00
product.compliance@geberit.com
www.geberit.com

2. Оторизирано лице за съставяне на релевантното техническо досие:

Jörg Schneider
Geberit International AG, Schachenstrasse 77, CH-8645 Jona, Швейцария
product.compliance@geberit.com

3. Продукт:

- Електрическо ренде Geberit d400–160 за употреба със заваръчни машини Geberit Universal (356.200.00.1, 356.201.00.1, 356.203.00.1)
- Електрическо ренде Geberit d40–160 за употреба със заваръчни машини Geberit Media (359.661.00.1, 359.662.00.1, 359.690.P0.1)
- Електрическо ренде Geberit d40–200 за употреба със заваръчни машини Geberit Universal (356.200.00.1, 356.201.00.1, 356.203.00.1)

- Електрическо ренде Geberit d200–315 за употреба със заваръчни машини Geberit Universal (356.200.00.1, 356.201.00.1, 356.203.00.1)

Продуктово наименование	Артикулен номер	Тип
Електрическо ренде Geberit d40–160, 120 V	359.046.1P.1	GBM 13-2
Електрическо ренде Geberit d40–160, 230 V	359.046.P2.1, 359.046.P3.1, 359.046.P5.1, 359.046.P6.1, 359.046.P7.1, 359.046.P9.1, 359.046.Q4.1, 359.047.P2.1, 359.047.P3.1	GBM 13-2
Електрическо ренде Geberit d40–200, 230 V	359.082.P2.1, 359.082.P3.1, 359.082.P5.1, 359.082.P6.1, 359.082.P7.1, 359.082.P9.1, 359.082.Q4.1, 359.084.P2.1, 359.084.P3.1	GBM 13-2
Електрическо ренде Geberit d200–315, 230 V	359.060.P2.1, 359.060.P3.1, 359.060.P5.1, 359.060.P7.1, 359.060.P9.1, 359.060.Q4.1	ВОР 13-2

4. Законодателство за хармонизация:

Посочените в точка 3 машини отговарят на съответното законодателство за хармонизация на Европейския съюз.

Директива 2014/30/ЕС	на Европейския парламент и на Съвета от 26 февруари 2014 година за хармонизиране на законодателствата на държавите членки относно електромагнитната съвместимост; Официален вестник на ЕС L 96 от 29.3.2014 година, стр. 79–106
Директива 2006/42/ЕО	на Европейския парламент и на Съвета от 17 май 2006 година относно машините и за изменение на Директива 95/16/ЕО (преработен текст); Официален вестник на ЕС L 157 от 9.6.2006 година, стр. 24–86
Директива 2011/65/ЕС	на Европейския парламент и на Съвета от 8 юни 2011 година относно ограничението за употребата на определени опасни вещества в електрическото и електронното оборудване; Официален вестник на ЕС L 174 от 1.7.2011 година, стр. 88–110

5. Приложени хармонизирани европейски стандарти/технически спецификации:

Таблица 1: Хармонизирани европейски стандарти:

EN IEC 63000:2018; EN ISO 12100:2010; EN 55014-1:2006 + A1:2009 + A2:2011; EN 55014-2:1997 + AC:1997 + A1:2001 + A2:2008; EN 61000-3-2:2014; EN 61000-3-3:2013
--

Таблица 2: Нехармонизирани стандарти:

–

Пълната декларация за съответствие е приложена към електронното оборудване. Ако декларацията за съответствие липсва, тя може да бъде поискана от компетентната фирма-дистрибутор на Geberit.

Декларация за съответствие на компонентите

Съответната декларация за съответствие на компонентите е приложена към електронното оборудване. Ако декларацията за съответствие на компонентите липсва, тя може да бъде поискана от компетентната фирма дистрибутор на Geberit.

Informații generale	235
Indicație referitoare la acest document	235
Măsuri fundamentale de siguranță.....	235
Scopul utilizării	235
Calificarea utilizatorilor	235
Respectarea indicațiilor și a instrucțiunilor	236
Măsuri generale de siguranță.....	236
Efectuarea întreținerii și a reparațiilor doar de ateliere specializate de reparații.....	237
Indicații conform DIN EN 62841-1	237
Legendă simboluri	237
Simbolurile prezentate în instrucțiuni	237
Descrierea produsului	238
Structură și funcție.....	238
Date tehnice	239
Instalare.....	240
Montarea dispozitivului electric de îndreptat fețe în mașina de sudură.....	240
Întreținere.....	241
Reguli de întreținere	241
Curățarea dispozitivului electric de îndreptat fețe	241
Reciclare	242
Reciclarea echipamentelor electrice și electronice vechi	242
Impressum Geberit International AG, Jona	242
Responsabil cu documentația	242
Extras din declarația de conformitate	242
Declarație de încorporare	243

Informații generale

Indicație referitoare la acest document

Versiunea originală a instrucțiunilor de operare a fost scrisă în limba germană. Toate celelalte limbi sunt traduceri ale versiunii originale a instrucțiunilor de operare.

Măsuri fundamentale de siguranță

Scopul utilizării

Dispozitivul electric de îndreptat fețe Geberit d40–160, d40–200 și d200–315 poate fi utilizat exclusiv pentru îndreptarea fețelor plane la țevi și fittinguri Geberit PE Geberit Silent-db20:

- dispozitiv electric de îndreptat fețe Geberit d40–160 pentru Geberit PE și Geberit Silent-db20 d40–160
- dispozitiv electric de îndreptat fețe Geberit d40–200 pentru Geberit PE și Geberit Silent-db20 d40–200
- dispozitiv electric de îndreptat fețe Geberit d200–315 pentru Geberit PE d200–315

Dispozitivele electrice de îndreptat fețe Geberit pot fi utilizate numai împreună cu mașinile de sudură Geberit Media Geberit Universal:

- dispozitiv electric de îndreptat fețe Geberit d40–160 împreună cu mașinile de sudură Geberit Media și Geberit Universal
- dispozitiv electric de îndreptat fețe Geberit d40–200 împreună cu mașinile de sudură Geberit Universal
- dispozitiv electric de îndreptat fețe Geberit d200–315 împreună cu mașinile de sudură Geberit Universal

Utilizarea în alte mașini de sudură, precum și orice altă utilizare derivată se consideră necorespunzătoare. Geberit nu își asumă răspunderea pentru pagube rezultate.

Dispozitivele electrice de îndreptat fețe Geberit pot fi utilizate numai în încăperi bine ventilate.

Calificarea utilizatorilor

Fără o calificare adecvată, utilizatorii nu pot identifica sau aprecia corect pericolele asociate cu mașina de sudură. Astfel, se pot accidenta grav atât ei, cât și alte persoane.

- Este permisă utilizarea dispozitivelor electrice de îndreptat fețe doar de către consultanți tehnici specializați în instalarea conductelor.
- Utilizatorii trebuie să fie familiarizați cu prevederile de siguranță specifice țării și să le respecte.
- Utilizatorii care lucrează pentru prima dată cu un dispozitiv electric de îndreptat fețe trebuie să solicite explicații unei persoane calificate privind utilizarea în siguranță sau să participe la un curs de specializare.

Respectarea indicațiilor și a instrucțiunilor



AVERTIZARE

Citiți toate măsurile de siguranță, indicațiile, ilustrațiile și datele tehnice cu care este prevăzută această unealtă electrică.

În cazul nerespectării următoarelor indicații, poate apărea pericolul de electrocutare, incendii și/sau leziuni grave.

- ▶ Păstrați cu grijă, pentru a le avea și ulterior, toate indicațiile și instrucțiunile privind măsurile de siguranță.

Înainte de punerea în funcțiune, citiți și respectați următoarele documente:

- prezentele instrucțiuni de operare
- documentul livrat împreună cu produsul „Măsuri fundamentale de siguranță pentru unelte electrice”

Măsuri generale de siguranță



AVERTIZARE

Pericol de moarte prin electrocutare

Utilizarea aparatelor electrice deteriorate poate conduce la accidente grave sau moarte prin electrocutare.

- ▶ Înainte de fiecare utilizare, verificați cablul de alimentare, ștecherul și butonul de pornire ale aparatelor electrice pentru a detecta eventualele deteriorări și starea perfectă din punct de vedere tehnic.
- ▶ Nu desfaceți aparatele electrice. Dispuneți înlocuirea cablului de alimentare și a ștecherului de un consultant tehnic calificat.
- ▶ Conectați aparatele electrice prin intermediul siguranței diferențiale.
- ▶ Evitați contactul dintre cablul de alimentare și ansamblurile mașinii.
- ▶ Nu utilizați aparatele electrice până când nu sunt montate pe mașina de sudură și nu sunt curate și uscate sau țevile și fittingurile Geberit PE Geberit Silent-db20 nu sunt tensionate.
- ▶ Dispuneți verificarea echipamentului electric în conformitate cu reglementările locale.



AVERTIZARE

Risc de vătămare din cauza lipsei dispozitivelor de protecție

- ▶ Nu este permisă modificarea sau îndepărtarea dispozitivelor de protecție.

Efectuarea întreținerii și a reparațiilor doar de ateliere specializate de reparații

Dispozitivele electrice de îndreptat fețe care nu sunt supuse lucrărilor de întreținere sau nu sunt întreținute corect, pot cauza accidente grave.



- Întrețineți dispozitivele electrice de îndreptat fețe conform prevederilor. Consultați capitolul „Întreținere”.
- Dispuneți efectuarea întreținerii și a reparațiilor doar de ateliere autorizate de reparații. Adresele atelierelor specializate autorizate pot fi solicitate de la distribuitori Geberit.

Indicații conform DIN EN 62841-1

Aparatul este livrat împreună cu documentul „Măsuri fundamentale de siguranță pentru unelte electrice”. Acesta conține indicații de siguranță suplimentare, în conformitate cu DIN EN 62841-1:2016-07.

Legendă simboluri

Simbolurile prezentate în instrucțiuni

Simbol	Cuvânt de avertizare și semnificație
	AVERTIZARE Acest cuvânt de avertizare indică un pericol cu un grad de risc mediu, care, dacă nu este evitat, poate duce la deces sau vătămare corporală gravă.
	PRECAUȚIE Acest cuvânt de avertizare indică un pericol cu un grad de risc scăzut, care, dacă nu este evitat, poate cauza vătămări minore sau moderate.

Descrierea produsului

Structură și funcție

Dispozitivele electrice de îndreptat fețe Geberit sunt compuse din:

- dispozitiv electric de îndreptat fețe, complet cu cuțit dispozitiv, unitate de acționare și cablu de alimentare, inclusiv instrucțiuni de operare
- documentul „Măsurile generale de siguranță pentru unelte electrice”

În funcție de lista elementelor livrate, dotările pot varia.

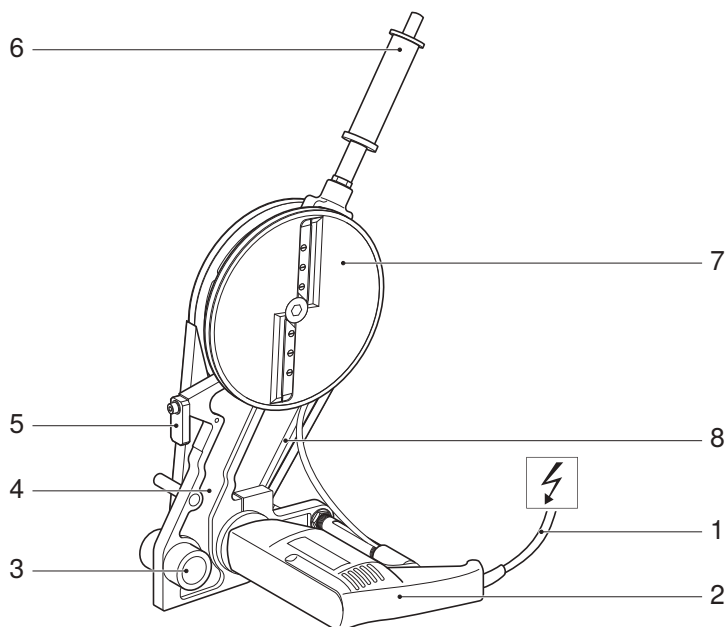

Nr. poz.	Denumire	Funcție/descriere
1	Cablu de alimentare	–
2	Unitate de acționare	Cu plăcuță de fabricație atașată
3	Suport pentru tija de ghidare	–
4	Suport	–
5	Opritor	Trebuie să fie pivotat în exterior pentru îndreptarea fețelor pe o singură parte.
6	Roată de manevră cu buton de pornire	Doar cu dispozitiv electric de îndreptat fețe d40–160 și d40–200
7	Disc dispozitiv de îndreptat cu cuțit dispozitiv de îndreptat	Dotată cu 2 sau 4 cuțite ale dispozitivului de îndreptat
8	Cureauă de transmisie trapezoidală cu protecție curea	–

Date tehnice

	Dispozitiv electric de îndreptat fețe d40–160	Dispozitiv electric de îndreptat fețe d40–200	Dispozitiv electric de îndreptat fețe d200–315
Tensiune nominală	vezi plăcuța de fabricație	220–240 V	220–240 V
Puterea consumată	550 W	550 W	550 W
Frecvența rețelei	50/60 Hz	50/60 Hz	50/60 Hz
Tip de protecție/clasă de protecție	IPX0/II	IPX0/II	IPX0/II
Durata nominală de funcționare	30 minute	30 minute	30 minute
Greutatea netă	1.9 kg	1.9 kg	2.0 kg
Nivelul presiunii sonore la urechea utilizatorului ¹⁾	77 dB(A)	77 dB(A)	82 dB(A)
Valoarea de emisie a vibrațiilor ²⁾	≤ 2,5 m/s ²	≤ 2,5 m/s ²	≤ 2,5 m/s ²
Temperatura de operare	-20 – +60 °C	-20 – +60 °C	-20 – +60 °C
Lungimea cablului de alimentare	4 m	4 m	5 m
Producător	Högg AG, tehnică de producție, CH-9630 Wattwil		

¹⁾ Incertitudinea de măsurare a nivelului presiunii sonore: 3 dB(A)

²⁾ Incertitudinea de măsurare a valorii de emisie a vibrațiilor: 1,5 m/s²

Notă: Valoarea specificată de emisie a vibrațiilor este măsurată în conformitate cu un procedeu de verificare standardizat și poate fi folosită pentru comparația cu alte aparate. Valoarea specificată de emisie a vibrațiilor poate fi utilizată și la estimarea inițială a întreruperii utilizării. În timpul funcționării aparatului, valoarea de emisie a vibrațiilor poate varia față de valoarea specificată, în funcție de modul de utilizare a aparatului.

Instalare

Montarea dispozitivului electric de îndreptat fețe în mașina de sudură

- 1** Depărtați căruciorul culisant și blocul fix pentru tensionare ale mașinii de sudură.

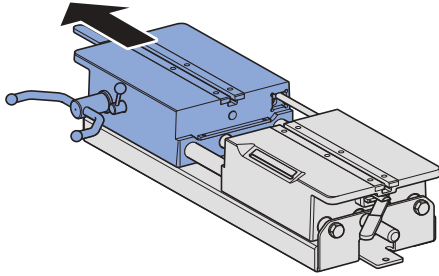

- 2** Ridicați șurubul de blocare și extindeți tija de ghidare.

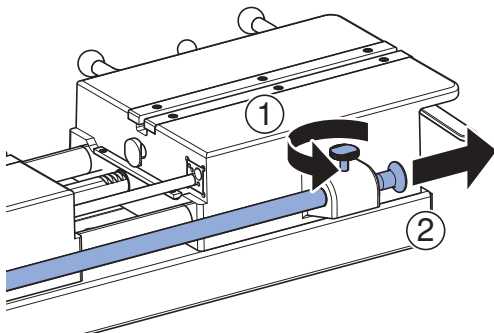

- 3** Aliniați suportul barei de ghidare a dispozitivului electric de îndreptat fețe.

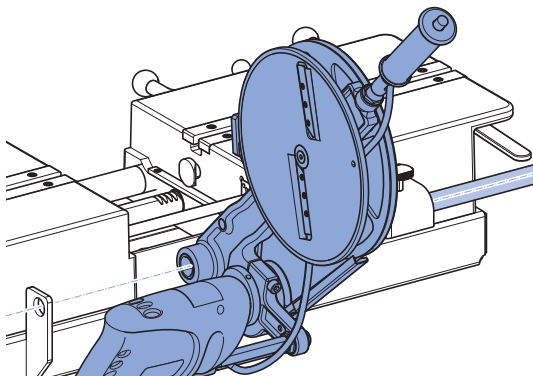

- 4** Introduceți și fixați tija de ghidare.

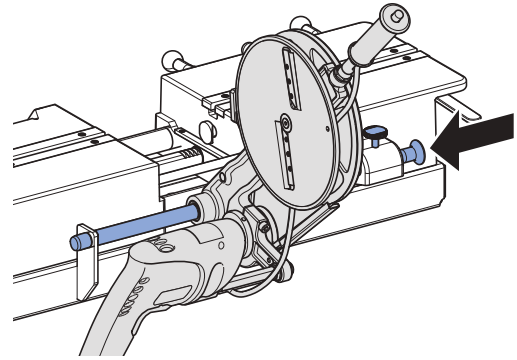

Întreținere

Reguli de întreținere

Dispozitivele electrice de îndreptat fețe care nu sunt supuse lucrărilor de întreținere sau nu sunt întreținute corect, pot cauza accidente grave. Trebuie respectate obligatoriu intervalele și lucrările de întreținere indicate în continuare.

Interval	Lucrare de întreținere
Periodic (înainte de utilizare, la începutul zilei de lucru)	<ul style="list-style-type: none"> Efectuați o inspecție vizuală a dispozitivului electric de îndreptat fețe pentru a vă asigura că nu prezintă defecțiuni la exterior și deteriorări relevante din punctul de vedere al siguranței. Nu puneți în funcțiune un dispozitiv electric de îndreptat fețe deteriorat. Efectuați o inspecție vizuală a cablului de alimentare pentru a vă asigura că nu prezintă defecțiuni la exterior și avarii relevante din punctul de vedere al siguranței. Dispuneți înlocuirea cablului de alimentare deteriorat de către un electrician sau predați dispozitivul electric de îndreptat fețe la un atelier autorizat de reparații. Curățați dispozitivul electric de îndreptat fețe murdar cu o lavetă umedă.

Curățarea dispozitivului electric de îndreptat fețe



AVERTIZARE

Pericol de moarte prin electrocutare

Curățarea necorespunzătoare poate duce la vătămări corporale grave sau deces.

- ▶ Înainte de curățare, întrerupeți sursa de curent.
- ▶ Permiteți uscarea completă a tuturor suprafețelor înainte de a activa din nou sursa de curent.

1

Scoateți ștecherul.

2

Curățați suportul, motorul de acționare și discul dispozitivului.

3

Curățați murdăria de sub capacul curelei trapezoidale.



PRECAUȚIE

Substanțe dăunătoare sănătății

- ▶ Respectați măsurile de siguranță ale lubrifianților folosiți.

4

Gresați suportul tije de ghidare cu BRUNO-X® Turbo-Spray® sau un lubrifiant similar.

5

Ștergeți excesul de lubrifiant cu o lavetă absorbantă.

Reciclarea echipamentelor electrice și electronice vechi



Conform Directivei 2012/19/UE (DEEE - deșeuri de echipamente electrice și electronice), producătorii de echipamente electrice sunt obligați să preia echipamentele vechi și să le recicleze conform legislației. Simbolul indică faptul că nu este permisă reciclarea produsului împreună cu restul deșeurilor. Pentru a fi reciclate conform legislației, echipamentele vechi trebuie returnate direct către Geberit. Adresele punctelor de colectare pot fi aflate de la distribuitorii Geberit competenți.

Impressum Geberit International AG, Jona

Geberit International AG
Schachenstrasse 77, CH-8645 Jona
documentation@geberit.com
www.geberit.com

Responsabil cu documentația

Jörg Schneider, Product Compliance, Geberit International AG, CH-8645 Jona, Elveția

Extras din declarația de conformitate

1. Producător:

Geberit International AG, Schachenstrasse 77, CH-8645 Jona, Elveția
+41 55 221 63 00
product.compliance@geberit.com
www.geberit.com

2. Persoana autorizată pentru întocmirea documentelor tehnice relevante:

Jörg Schneider
Geberit International AG, Schachenstrasse 77, CH-8645 Jona, Elveția
product.compliance@geberit.com

3. Produsul:

- Dispozitiv electric de îndreptat fețe Geberit d400–160 pentru utilizarea cu mașinile de sudură Geberit Universal (356.200.00.1, 356.201.00.1, 356.203.00.1)
- Dispozitiv electric de îndreptat fețe Geberit d40–160 pentru utilizarea cu mașinile de sudură Geberit Media (359.661.00.1, 359.662.00.1, 359.690.P0.1)
- Dispozitiv electric de îndreptat fețe Geberit d40–200 pentru utilizarea cu mașinile de sudură Geberit Universal (356.200.00.1, 356.201.00.1, 356.203.00.1)
- Dispozitiv electric de îndreptat fețe Geberit d200–315 pentru utilizarea cu mașinile de sudură Geberit Universal (356.200.00.1, 356.201.00.1, 356.203.00.1)

Denumire produs	Cod articol	Tip
Dispozitiv electric de îndreptat fețe Geberit d40–160, 120 V	359.046.1P.1	GBM 13-2
Dispozitiv electric de îndreptat fețe Geberit d40–160, 230 V	359.046.P2.1, 359.046.P3.1, 359.046.P5.1, 359.046.P6.1, 359.046.P7.1, 359.046.P9.1, 359.046.Q4.1, 359.047.P2.1, 359.047.P3.1	GBM 13-2
Dispozitiv electric de îndreptat fețe Geberit d40–200, 230 V	359.082.P2.1, 359.082.P3.1, 359.082.P5.1, 359.082.P6.1, 359.082.P7.1, 359.082.P9.1, 359.082.Q4.1, 359.084.P2.1, 359.084.P3.1	GBM 13-2
Dispozitiv electric de îndreptat fețe Geberit d200–315, 230 V	359.060.P2.1, 359.060.P3.1, 359.060.P5.1, 359.060.P7.1, 359.060.P9.1, 359.060.Q4.1	BOP 13-2

4. Legislație de armonizare:

Echipamentele tehnice descrise la punctul 3 îndeplinesc legislația de armonizare relevantă a Uniunii Europene.

Directiva 2014/30/UE	a Parlamentului European și a Consiliului din 26 februarie 2014 privind armonizarea legislațiilor statelor membre cu privire la compatibilitatea electromagnetică; Jurnalul Oficial al UE L 96, 29.3.2014, p. 79–106
Directiva 2006/42/CE	a Parlamentului European și a Consiliului din 17 mai 2006 privind echipamentele tehnice și de modificare a Directivei 95/16/CE (reformare); Jurnalul Oficial al UE L 157, 9.6.2006, p. 24–86
Directiva 2011/65/UE	a Parlamentului European și a Consiliului din 8 iunie 2011 privind restricționarea utilizării anumitor substanțe periculoase în echipamentele electrice și electronice; Jurnalul Oficial al UE L 174, 1.7.2011, p. 88–110

5. Standarde europene armonizate aplicate/Specificații tehnice:

Tabelul 1: Standarde europene armonizate:

EN IEC 63000:2018; EN ISO 12100:2010; EN 55014-1:2006 + A1:2009 + A2:2011; EN 55014-2:1997 + AC:1997 + A1:2001 + A2:2008; EN 61000-3-2:2014; EN 61000-3-3:2013
--

Tabelul 2: Standarde nearmonizate:

–

Declarația de conformitate completă este anexată echipamentului electric. Dacă declarația de conformitate lipsește, aceasta poate fi solicitată de la distribuitorul Geberit autorizat.

Declarație de încorporare

Declarația de încorporare corespunzătoare este anexată echipamentului electric. Dacă declarația de încorporare lipsește, aceasta poate fi solicitată de la distribuitorul Geberit autorizat.

Πίνακας περιεχομένων

Γενικές πληροφορίες	245
Υπόδειξη για αυτό το έγγραφο	245
Βασικές υποδείξεις ασφαλείας	245
Ενδεδειγμένη χρήση	245
Προσόντα των χρηστών	245
Τήρηση υποδείξεων και εγχειριδίων	246
Γενικές υποδείξεις ασφαλείας	246
Συντήρηση και επισκευές μόνο από εξειδικευμένα συνεργεία.....	247
Υποδείξεις σύμφωνα με το DIN EN 62841-1	247
Επεξήγηση συμβόλων	247
Σύμβολα στο εγχειρίδιο.....	247
Περιγραφή προϊόντος	248
Δομή και λειτουργία	248
Τεχνικά δεδομένα	249
Συναρμολόγηση	250
Τοποθέτηση ηλεκτρικής πλάνης στη μηχανή συγκόλλησης	250
Επισκευή	251
Κανόνες συντήρησης	251
Καθαρισμός ηλεκτρικής πλάνης	251
Απόρριψη	252
Απόρριψη αποβλήτων ηλεκτρικού και ηλεκτρονικού εξοπλισμού.....	252
Impressum Geberit International AG, Jona	252
Υπεύθυνος τεκμηρίωσης.....	252
Απόσπασμα από τη δήλωση συμμόρφωσης.....	252
Δήλωση ενσωμάτωσης	253

Γενικές πληροφορίες

Υπόδειξη για αυτό το έγγραφο

Το πρωτότυπο εγχειρίδιο λειτουργίας έχει γραφτεί στα γερμανικά. Όλες οι άλλες γλώσσες αποτελούν μεταφράσεις του πρωτότυπου εγχειριδίου λειτουργίας.

Βασικές υποδείξεις ασφαλείας

Ενδεδειγμένη χρήση

Οι ηλεκτρικές πλάνες Geberit d40, d40–160, d40–200 και d200–315 επιτρέπεται να χρησιμοποιούνται αποκλειστικά για το πλάνισμα σωλήνων και εξαρτημάτων Geberit PE και Geberit Silent-db20:

- Ηλεκτρική πλάνη d40–160 Geberit για d40–160 Geberit PE και Geberit Silent-db20
- Ηλεκτρική πλάνη d40–200 Geberit για d40–200 Geberit PE και Geberit Silent-db20
- Ηλεκτρική πλάνη d200–315 Geberit για d200–315 Geberit PE

Οι ηλεκτρικές πλάνες Geberit επιτρέπεται να χρησιμοποιούνται μόνο με μηχανές συγκόλλησης Geberit Media και Geberit Universal:

- Ηλεκτρική πλάνη d40–160 Geberit με μηχανές συγκόλλησης Geberit Media και Geberit Universal
- Ηλεκτρική πλάνη d40–200 Geberit με μηχανές συγκόλλησης Geberit Universal
- Ηλεκτρική πλάνη d200–315 Geberit με μηχανές συγκόλλησης Geberit Universal

Η χρήση σε άλλες μηχανές συγκόλλησης, καθώς και η χρήση πέραν αυτής θεωρείται μη ενδεδειγμένη. Για ζημιές που προκύπτουν από τέτοια χρήση, η Geberit δεν φέρει καμία ευθύνη.

Οι ηλεκτρικές πλάνες Geberit επιτρέπεται να χρησιμοποιούνται μόνο σε καλά αεριζόμενους χώρους.

Προσόντα των χρηστών

Χωρίς κατάλληλη εκπαίδευση οι χρήστες δεν είναι δυνατό να αναγνωρίσουν ή να εκτιμήσουν σωστά τους κινδύνους που προέρχονται από τις ηλεκτρικές πλάνες. Κατά συνέπεια μπορεί να τραυματιστούν ή να τραυματίσουν άλλα άτομα.

- Οι ηλεκτρικές πλάνες επιτρέπεται να χρησιμοποιούνται μόνο από ειδικευμένους τεχνικούς για εγκαταστάσεις σωληνώσεων.
- Οι χρήστες πρέπει να είναι εξοικειωμένοι με τις εθνικές προδιαγραφές ασφαλείας και να τις εφαρμόζουν.
- Οι χρήστες που εργάζονται για πρώτη φορά με την ηλεκτρική πλάνη πρέπει να ενημερώνονται για τον ασφαλή χειρισμό από έναν ειδικό ή πρέπει να συμμετάσχουν σε ειδική εκπαίδευση.

Τήρηση υποδείξεων και εγχειριδίων



ΠΡΟΕΙΔΟΠΟΙΗΣΗ

Διαβάστε όλες τις υποδείξεις ασφαλείας, τις οδηγίες, τις εικόνες και τα τεχνικά δεδομένα που συνοδεύουν αυτό το ηλεκτρικό εργαλείο.

Παραλείψεις κατά την τήρηση των παρακάτω οδηγιών μπορούν να οδηγήσουν σε ηλεκτροπληξία, πυρκαγιά ή/και σοβαρούς τραυματισμούς.

- ▶ Φυλάξτε όλες τις υποδείξεις ασφαλείας και τις οδηγίες για μελλοντική χρήση.

Πριν από την έναρξη λειτουργίας πρέπει να διαβάζονται και να λαμβάνονται υπόψη τα παρακάτω έγγραφα:

- Παρόν εγχειρίδιο λειτουργίας
- Συνημμένο έγγραφο "Βασικές υποδείξεις ασφαλείας για ηλεκτρικά εργαλεία"

Γενικές υποδείξεις ασφαλείας



ΠΡΟΕΙΔΟΠΟΙΗΣΗ

Κίνδυνος θάνατος από ηλεκτροπληξία

Η χρήση χαλασμένων ηλεκτρικών συσκευών μπορεί να επιφέρει σοβαρούς τραυματισμούς ή θάνατο λόγω ηλεκτροπληξίας.

- ▶ Πριν από κάθε χρήση πρέπει να ελέγχετε το καλώδιο σύνδεσης δικτύου, το φως και το μπουτόν εκκίνησης των ηλεκτρικών συσκευών για ζημιές και τεχνικά άψογη κατάσταση.
- ▶ Μην ανοίγετε τις ηλεκτρικές συσκευές. Αναθέστε την αντικατάσταση του ελαττωματικού καλωδίου σύνδεσης δικτύου ή του φως από ειδικευμένο τεχνικό.
- ▶ Συνδέετε τις ηλεκτρικές συσκευές με έναν ασφαλειοδιακόπτη.
- ▶ Αποφύγετε την επαφή μεταξύ καλωδίου σύνδεσης δικτύου και των δομικών μερών της μηχανής.
- ▶ Ενεργοποιείτε τις ηλεκτρικές συσκευές μόνο όταν αυτές είναι συναρμολογημένες επάνω στη μηχανή συγκόλλησης και έχουν σφικτεί οι στεγνοί σωλήνες ή τα εξαρτήματα Geberit PE ή Geberit Silent-db20.
- ▶ Αναθέστε τη διεξαγωγή ελέγχου των ηλεκτρικών διατάξεων σύμφωνα με τους τοπικούς κανονισμούς.



ΠΡΟΕΙΔΟΠΟΙΗΣΗ

Κίνδυνος τραυματισμού λόγω απουσίας των διατάξεων ασφαλείας

- ▶ Οι υπάρχουσες διατάξεις ασφαλείας δεν επιτρέπεται να τροποποιούνται ή να αφαιρούνται.

Συντήρηση και επισκευές μόνο από εξειδικευμένα συνεργεία

Οι ηλεκτρικές πλάνες που δεν συντηρούνται καθόλου ή δεν συντηρούνται σωστά, μπορούν να προκαλέσουν σοβαρά ατυχήματα.



- Συντηρείτε την ηλεκτρική πλάνη σύμφωνα με τις προδιαγραφές. Βλέπε κεφάλαιο Επισκευή.
- Η συντήρηση και οι επισκευές πρέπει να εκτελούνται μόνο από εξουσιοδοτημένα εξειδικευμένα συνεργεία. Τις διευθύνσεις των εξουσιοδοτημένων εξειδικευμένων συνεργείων μπορείτε να τις βρείτε από τις εταιρείες διάθεσης-πώλησης της Geberit.

Υποδείξεις σύμφωνα με το DIN EN 62841-1

Η συσκευή συνοδεύεται από το έγγραφο "Βασικές υποδείξεις ασφαλείας για ηλεκτρικά εργαλεία". Αυτό περιλαμβάνει πρόσθετες υποδείξεις ασφαλείας κατά DIN EN 62841-1:2016-07.

Επεξήγηση συμβόλων

Σύμβολα στο εγχειρίδιο

Σύμβολο	Προειδοποιητική λέξη και σημασία
	ΠΡΟΕΙΔΟΠΟΙΗΣΗ Η προειδοποιητική λέξη περιγράφει έναν κίνδυνο μετρίου βαθμού επικινδυνότητας, ο οποίος, εάν δεν αποφευχθεί, μπορεί να οδηγήσει σε θάνατο ή σοβαρούς τραυματισμούς.
	ΠΡΟΣΟΧΗ Η προειδοποιητική λέξη περιγράφει έναν κίνδυνο χαμηλού βαθμού επικινδυνότητας, ο οποίος, εάν δεν αποφευχθεί, μπορεί να οδηγήσει σε ελαφριούς ή μέτριους τραυματισμούς.

Περιγραφή προϊόντος

Δομή και λειτουργία

Οι ηλεκτρικές πλάνες Geberit αποτελούνται από:

- Ηλεκτρική πλάνη κομπλέ με μαχαίρι πλάνης, μονάδα μετάδοσης κίνησης και καλώδιο σύνδεσης δικτύου, συμπεριλαμβανομένου εγχειριδίου λειτουργίας
- Έγγραφο "Γενικές υποδείξεις ασφαλείας για ηλεκτρικά εργαλεία"

Ο εξοπλισμός μπορεί να διαφέρει ανάλογα με τη συσκευή που διαθέτετε.

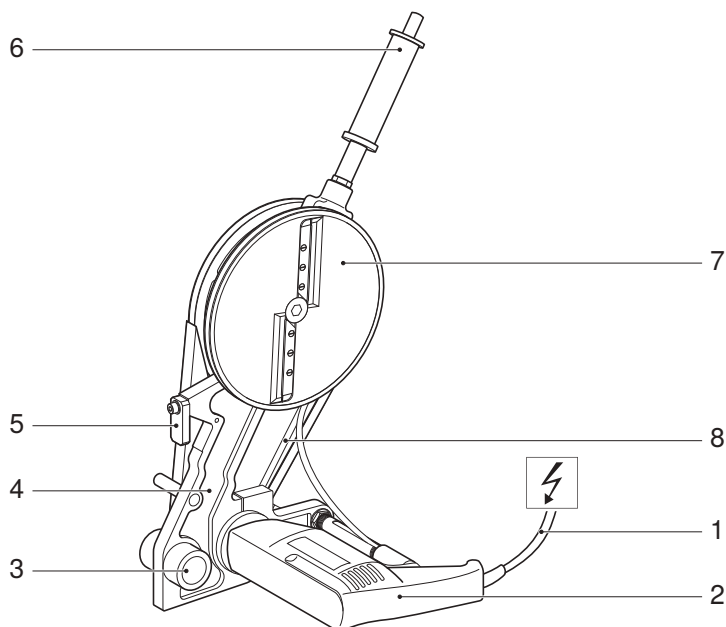

Αρ. θέσης	Ονομασία	Λειτουργία/Περιγραφή
1	Καλώδιο σύνδεσης δικτύου	–
2	Μονάδα μετάδοσης κίνησης	Με τοποθετημένη πινακίδα τύπου
3	Υποδοχή για οδηγό μπάρα	–
4	Βραχίονας συγκράτησης	–
5	Τερματικό	Σε περίπτωση μονόπλευρου πλανίσματος πρέπει να μετακινηθεί προς τα έξω.
6	Τροχός χειρός με μπουτόν εκκίνησης	Μόνο στην ηλεκτρική πλάνη d40–160 και d40–200
7	Πλάκα πλάνης με μαχαίρι πλάνης	Εξοπλισμένο με 2 ή 4 μαχαίρια πλάνης
8	Τραπεζοειδής ιμάντας με προστασία τραπεζοειδή ιμάντα	–

Τεχνικά δεδομένα

	Ηλεκτρική πλάνη d40–160	Ηλεκτρική πλάνη d40–200	Ηλεκτρική πλάνη d200–315
Ονομαστική τάση	βλέπε πινακίδα τύπου	220–240 V	220–240 V
Κατανάλωση ισχύος	550 W	550 W	550 W
Συχνότητα δικτύου	50/60 Hz	50/60 Hz	50/60 Hz
Τύπος προστασίας/ Κατηγορία προστασίας	IPX0 / II	IPX0 / II	IPX0 / II
Διαβαθμισμένη διάρκεια λειτουργίας	30 λεπτά	30 λεπτά	30 λεπτά
Καθαρό βάρος	1,9 kg	1,9 kg	2,0 kg
Στάθμη ηχητικής πίεσης στο αυτί του χρήστη ¹⁾	77 dB(A)	77 dB(A)	82 dB(A)
Τιμή εκπομπής ταλάντωσης ²⁾	≤ 2,5 m/s ²	≤ 2,5 m/s ²	≤ 2,5 m/s ²
Θερμοκρασία λειτουργίας	-20 – +60 °C	-20 – +60 °C	-20 – +60 °C
Μήκος καλωδίου σύνδεσης δικτύου	4 m	4 m	5 m
Κατασκευαστής	Högg AG, Produktionstechnik, CH-9630 Wattwil		

¹⁾ Αβεβαιότητα μέτρησης της στάθμης ηχητικής πίεσης: 3 dB(A)

²⁾ Αβεβαιότητα μέτρησης της τιμής εκπομπής ταλάντωσης: 1,5 m/s²

Υπόδειξη: Η αναφερόμενη τιμή εκπομπής ταλάντωσης μετρείται σύμφωνα με μια τυποποιημένη μέθοδο ελέγχου και μπορεί να χρησιμοποιηθεί για σύγκριση με άλλες συσκευές. Η αναφερόμενη τιμή εκπομπής ταλάντωσης μπορεί επίσης να χρησιμοποιηθεί για μια αρχική εκτίμηση της διακοπής χρήσης. Η τιμή εκπομπής ταλάντωσης μπορεί να διαφέρει από την αναφερόμενη τιμή κατά τη διάρκεια της πραγματικής χρήσης της συσκευής, ανάλογα με τον τρόπο με τον οποίο χρησιμοποιείται η συσκευή.

Συναρμολόγηση

Τοποθέτηση ηλεκτρικής πλάνης στη μηχανή συγκόλλησης

- 1** Τραβήξτε και απομακρύνετε το κινούμενο μέρος βάσης και το στοιχείο τάνυσης της μηχανής συγκόλλησης.

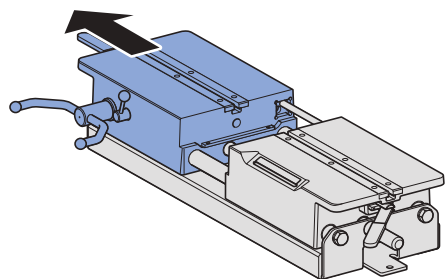

- 2** Σηκώστε τη βίδα ασφάλισης και εκτείνετε την οδηγό μπάρα.

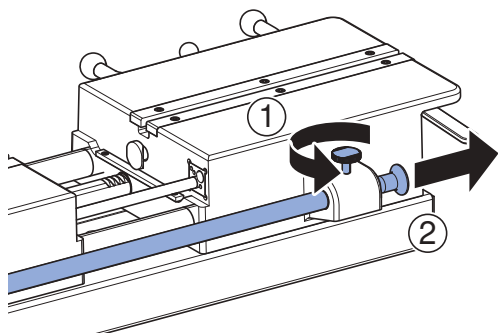

- 3** Ευθυγραμμίστε την υποδοχή οδηγού μπάρας της ηλεκτρικής πλάνης.

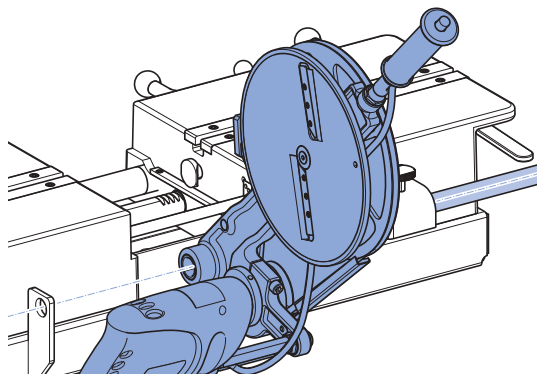

- 4** Σπρώξτε και στερεώστε την οδηγό μπάρα.

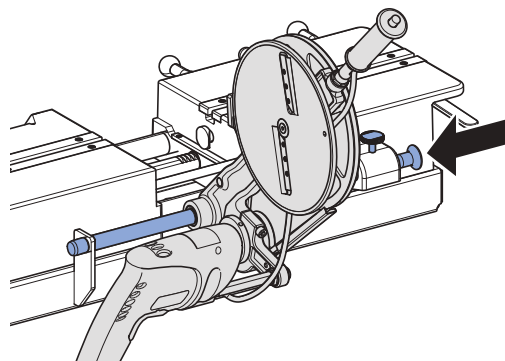

Επισκευή

Κανόνες συντήρησης

Οι ηλεκτρικές πλάνες που δεν συντηρούνται καθόλου ή δεν συντηρούνται σωστά, μπορούν να προκαλέσουν σοβαρά ατυχήματα. Πρέπει να τηρούνται υποχρεωτικά τα διαστήματα συντήρησης και οι εργασίες συντήρησης που περιγράφονται στη συνέχεια.

Διάστημα	Εργασία συντήρησης
Τακτικά (πριν τη χρήση, στην αρχή της εργάσιμης ημέρας)	<ul style="list-style-type: none"> • Έλεγχος της ηλεκτρικής πλάνης για εξωτερικές ελλείψεις και ζημιές που αφορούν την ασφάλεια. Μην θέτετε σε λειτουργία μια χαλασμένη ηλεκτρική πλάνη. • Έλεγχος του καλωδίου σύνδεσης δικτύου για εξωτερικές ελλείψεις και ζημιές που αφορούν την ασφάλεια. Αναθέστε την αντικατάσταση του χαλασμένου καλωδίου σύνδεσης δικτύου σε εξειδικευμένο ηλεκτρολόγο ή παραδώστε την ηλεκτρική πλάνη σε εξουσιοδοτημένο εξειδικευμένο συνεργείο. • Καθαρίζετε το περίβλημα της ηλεκτρικής πλάνης με ένα υγρό ύφασμα.

Καθαρισμός ηλεκτρικής πλάνης



ΠΡΟΕΙΔΟΠΟΙΗΣΗ

Κίνδυνος θάνατος από ηλεκτροπληξία

Ο λανθασμένος καθαρισμός μπορεί να οδηγήσει σε σοβαρούς τραυματισμούς ή θάνατο.

- ▶ Πριν από τον καθαρισμό, να διακόπτετε την παροχή τάσης.
- ▶ Αφήστε όλες τις επιφάνειες να στεγνώσουν πλήρως προτού ενεργοποιήσετε ξανά την παροχή τάσης.

1

Αποσυνδέστε το φισ στην πρίζα.

2

Καθαρίστε το βραχίονα συγκράτησης, τη κινητήρια μηχανή και την πλάκα πλάνης.

3

Απομακρύνετε τους ρύπους κάτω από το κάλυμμα του τραπεζοειδούς ιμάντα.



ΠΡΟΣΟΧΗ

Επιβλαβείς συστατικές ουσίες

- ▶ Προσέχετε τις υποδείξεις ασφαλείας των χρησιμοποιούμενων λιπαντικών μέσω.

4

Λιπάνετε την υποδοχή οδηγού μπάρας με BRUNOX® Turbo-Spray® ή ισότιμο λιπαντικό.

5

Σκουπίστε το περιττό λιπαντικό με ένα απορροφητικό ύφασμα.

Απόρριψη αποβλήτων ηλεκτρικού και ηλεκτρονικού εξοπλισμού



Οι κατασκευαστές ηλεκτρικών συσκευών είναι υποχρεωμένοι σύμφωνα με την Οδηγία 2012/19/ΕΕ (ΑΗΗΕ - Απόβλητα ειδών Ηλεκτρικού και Ηλεκτρονικού Εξοπλισμού) να παίρνουν πίσω τα απόβλητα εξοπλισμού και να τα απορρίπτουν επαγγελματικά. Το σύμβολο δηλώνει ότι αυτό το προϊόν δεν επιτρέπεται να απορριφθεί μαζί με κοινά οικιακά απορρίμματα. Τα απόβλητα εξοπλισμού πρέπει να παραδίνονται για επαγγελματική απόρριψη απευθείας στην Geberit. Τις διευθύνσεις των κέντρων αποδοχής μπορείτε να τις πληροφορηθείτε από την αρμόδια εταιρεία διάθεσης-πώλησης της Geberit.

Impressum Geberit International AG, Jona

Geberit International AG
Schachenstrasse 77, CH-8645 Jona
documentation@geberit.com
www.geberit.com

Υπεύθυνος τεκμηρίωσης

Jörg Schneider, Product Compliance, Geberit International AG, CH-8645 Jona, Ελβετία

Απόσπασμα από τη δήλωση συμμόρφωσης

1. Κατασκευαστής:

Geberit International AG, Schachenstrasse 77, CH-8645 Jona, Ελβετία
+41 55 221 63 00
product.compliance@geberit.com
www.geberit.com

2. Εξουσιοδοτημένο άτομο για τη σύνταξη των σχετικών τεχνικών εγγράφων:

Jörg Schneider
Geberit International AG, Schachenstrasse 77, CH-8645 Jona, Ελβετία
product.compliance@geberit.com

3. Προϊόν:

- Ηλεκτρική πλάνη d400–160 Geberit για χρήση με μηχανές συγκόλλησης Geberit Universal (356.200.00.1, 356.201.00.1, 356.203.00.1)
- Ηλεκτρική πλάνη d40–160 Geberit για χρήση με μηχανές συγκόλλησης Geberit Media (359.661.00.1, 359.662.00.1, 359.690.P0.1)
- Ηλεκτρική πλάνη d40–200 Geberit για χρήση με μηχανές συγκόλλησης Geberit Universal (356.200.00.1, 356.201.00.1, 356.203.00.1)
- Ηλεκτρική πλάνη d200–315 Geberit για χρήση με μηχανές συγκόλλησης Geberit Universal (356.200.00.1, 356.201.00.1, 356.203.00.1)

Όνομασία προϊόντος	Κωδικός	Τύπος
Ηλεκτρική πλάνη d40–160, 120 V Geberit	359.046.1P.1	GBM 13-2
Ηλεκτρική πλάνη d40–160, 230 V Geberit	359.046.P2.1, 359.046.P3.1, 359.046.P5.1, 359.046.P6.1, 359.046.P7.1, 359.046.P9.1, 359.046.Q4.1, 359.047.P2.1, 359.047.P3.1	GBM 13-2
Ηλεκτρική πλάνη d40–200, 230 V Geberit	359.082.P2.1, 359.082.P3.1, 359.082.P5.1, 359.082.P6.1, 359.082.P7.1, 359.082.P9.1, 359.082.Q4.1, 359.084.P2.1, 359.084.P3.1	GBM 13-2
Ηλεκτρική πλάνη d200–315, 230 V Geberit	359.060.P2.1, 359.060.P3.1, 359.060.P5.1, 359.060.P7.1, 359.060.P9.1, 359.060.Q4.1	BOP 13-2

4. Νομοθεσία εναρμόνισης:

Οι μηχανές που περιγράφονται στο σημείο 3 είναι σύμφωνες προς τη σχετική νομοθεσία εναρμόνισης της Ευρωπαϊκής Ένωσης.

Οδηγία 2014/30/ΕΕ	του Ευρωπαϊκού Κοινοβουλίου και του Συμβουλίου, της 26ης Φεβρουαρίου 2014, για την εναρμόνιση των νομοθεσιών των κρατών μελών σχετικά με την ηλεκτρομαγνητική συμβατότητα. Επίσημη Εφημερίδα της ΕΕ L 96 της 29.3.2014, σ. 79–106
Οδηγία 2006/42/ΕΚ	του Ευρωπαϊκού Κοινοβουλίου και του Συμβουλίου, της 17ης Μαΐου 2006, σχετικά με τα μηχανήματα και την τροποποίηση της οδηγίας 95/16/ΕΚ (αναδιατύπωση). Επίσημη Εφημερίδα της Ευρωπαϊκής Ένωσης L 157 από 9.6.2006, σ. 24–86
Οδηγία 2011/65/ΕΕ	του Ευρωπαϊκού Κοινοβουλίου και του Συμβουλίου της 8ης Ιουνίου 2011 για τον περιορισμό της χρήσης ορισμένων επικίνδυνων ουσιών σε είδη ηλεκτρικού και ηλεκτρονικού εξοπλισμού. Επίσημη Εφημερίδα της ΕΕ L 174 της 1.7.2011, σ. 88–110

5. Εφαρμοστέα εναρμονισμένα Ευρωπαϊκά πρότυπα/τεχνικές προδιαγραφές:

Πίνακας 1: Εναρμονισμένα Ευρωπαϊκά πρότυπα:

EN IEC 63000:2018; EN ISO 12100:2010, EN 55014-1:2006 + A1:2009 + A2:2011, EN 55014-2:1997 + AC:1997 + A1:2001 + A2:2008, EN 61000-3-2:2014, EN 61000-3-3:2013
--

Πίνακας 2: Μη εναρμονισμένα πρότυπα:

—

Η πλήρης δήλωση συμμόρφωσης συνοδεύει τη ηλεκτρική συσκευή. Αν λείπει η δήλωση συμμόρφωσης, αυτή μπορεί να ζητηθεί από την αρμόδια εταιρεία διάθεσης-πώλησης Geberit.

Δήλωση ενσωμάτωσης

Η αντίστοιχη δήλωση ενσωμάτωσης συνοδεύει την ηλεκτρική συσκευή. Αν λείπει η δήλωση ενσωμάτωσης, αυτή μπορεί να ζητηθεί από την αρμόδια εταιρεία διάθεσης-πώλησης Geberit.

Genel bilgiler.....	255
Bu belge hakkında not.....	255
Temel güvenlik bilgileri	255
Amacına uygun kullanım	255
Kullanıcıların kalifikasyonu	255
Uyarılara ve talimatlara uyunuz	256
Genel güvenlik uyarıları.....	256
Bakım ve onarımlar sadece uzman teknik servisler tarafından yapılmalıdır	256
DIN EN 62841-1 standardına göre uyarılar	257
Simgelerin açıklaması.....	257
Kılavuzdaki simgeler	257
Ürün açıklaması	258
Yapısı ve fonksiyonu	258
Teknik veriler	259
Montaj.....	260
Elektrikli raspanın kaynak makinesine monte edilmesi	260
Servis ve onarım.....	261
Bakım kuralları	261
Elektrikli raspanın temizlenmesi	261
Bertaraf.....	262
Elektrikli ve elektronik eski aletlerin bertaraf edilmesi	262
Impressum Geberit International AG, Jona	262
Dokümantasyon görevlisi	262
Uygunluk beyanından alıntı	262
Kurulum beyanı	263

Genel bilgiler

Bu belge hakkında not

Orijinal işletme kılavuzu Almanca hazırlanmıştır. Diğer tüm dillerde orijinal işletme kılavuzunun çevirisi söz konusudur.

Temel güvenlik bilgileri

Amacına uygun kullanım

Geberit üreticisine ait d40–160, d40–200 ve d200–315 elektrikli raspalar, yalnızca Geberit üreticisine ile PE ve Geberit üreticisine ait Silent-db20 borularının ve fittinglerinin planyalanması için kullanılabilir:

- Geberit üreticisine ait d40–160 elektrikli raspalar Geberit üreticisine ait PE ve Geberit üreticisine ait Silent-db20 d40–160 için
- Geberit üreticisine ait d40–200 elektrikli raspalar Geberit üreticisine ait PE ve Geberit üreticisine ait Silent-db20 d40–200 için
- Geberit üreticisine ait d200–315 elektrikli raspalar Geberit üreticisine ait PE d200–315 için

Geberit üreticisine ait elektrikli raspalar yalnızca Geberit üreticisine ait Media ve Geberit üreticisine ait Universal kaynak makineleri ile kullanılabilir:

- Geberit üreticisine ait d40–160 elektrikli raspalar, Geberit üreticisine ait Media ve Geberit üreticisine ait Universal kaynak makineleri ile kullanılır
- Geberit üreticisine ait d40–200 elektrikli raspalar, Geberit üreticisine ait Universal kaynak makineleri ile kullanılır
- Geberit üreticisine ait d200–315 elektrikli raspalar, Geberit üreticisine ait Universal kaynak makineleri ile kullanılır

Başka bir kaynak makinesinde ya da farklı veya bu kapsamın dışında bir kullanım, amacına aykırı kullanım olarak değerlendirilecektir. Bundan dolayı meydana gelebilecek hasarlar için Geberit sorumluluk üstlenmez.

Geberit üreticisine ait elektrikli raspalar yalnızca iyice havalandırılan alanlarda kullanılabilir.

Kullanıcıların kalifikasyonu

Eğitimsiz kullanıcılar elektrikli raspalardan kaynaklanan tehlikeleri tanımayabilir veya bunları doğru değerlendiremeyebilir. Bu yüzden kendinizi veya başkalarını ciddi yaralayabilirsiniz.

- Elektrikli raspalar sadece boru tesisatı montajında uzman kişilerce kullanılabilir.
- Kullanıcıların ülkeye özel emniyet yönetmeliklerine aşına olması ve bunları uygulaması gerekir.
- İlk kez elektrikli raspa kullanacak kişilere, cihazın emniyetli bir şekilde nasıl kullanılacağı bir uzman tarafından açıklanmalı veya bu kişiler bu konuda eğitim almalıdır.

Uyarılara ve talimatlara uyunuz



UYARI

Bu elektrikli alet ile ilgili tüm güvenlik uyarılarını, talimatları, görüntüleri ve teknik verileri okuyun.

Aşağıdaki talimatlara uyulmaması sonucunda elektrik çarpması, yangın ve/veya ağır yaralanmalar meydana gelebilir.

- ▶ Tüm güvenlik bilgilerini ve talimatları saklayın.

İşletmeye almadan önce aşağıdaki dokümanları okuyunuz ve dikkate alınız:

- mevcut işletme kılavuzu
- ekli doküman "Elektrikli aletler ile ilgili temel güvenlik bilgileri"

Genel güvenlik uyarıları



UYARI

Elektrik çarpması nedeniyle ölüm tehlikesi

Hasarlı elektrikli cihazların kullanımı, elektrik çarpması sebebiyle ağır yaralanmalara veya ölüme yol açabilir.

- ▶ Elektrikli cihazların elektrik kablosunu, fişini ile start düğmesini her kullanımdan önce kontrol ederek hasarsız ve teknik açıdan sorunsuz olduğundan emin olun.
- ▶ Elektrikli cihazları açmayın. Arızalı elektrik kablolarını veya elektrik fişlerini yetkili personele değiştirin.
- ▶ Elektrikli cihazları, kaçak akım koruma şalteri üzerinden bağlayın.
- ▶ Şebeke bağlantı kablosu ile makine yapı grupları arasında temas oluşmasından kaçının.
- ▶ Elektrikli cihazlar kaynak makinelerine monte edilmeden ve Geberit üreticisine ait PE veya Geberit üreticisine ait Silent-db20 borular ile fittingler temiz ve kuru bir şekilde sabitlenmeden önce elektrikli cihazları çalıştırmayın.
- ▶ Elektrikli tertibatları yereldeki yönetmeliklere göre kontrol ettirin.



UYARI

Koruyucu tertibat eksikliği nedeniyle yaralanma riski

- ▶ Mevcut koruyucu tertibatlar değiştirilmemeli veya çıkarılmamalıdır.

Bakım ve onarımlar sadece uzman teknik servisler tarafından yapılmalıdır

Bakımı yapılmayan veya bakımı profesyonel olarak yapılmayan elektrikli raspar ciddi yaralanmalara yol açabilir.



- Elektrikli raspanın bakımını nizami olarak yapınız. Bkz. Servis ve onarım bölümü.
- Bakım ve onarımlar sadece yetkili teknik servisler tarafından yapılmalıdır. Yetkili teknik servislerin adresleri Geberit dağıtım şirketlerinden istenebilir.

DIN EN 62841-1 standardına göre uyarılar

Cihaza "Elektrikli aletler ile ilgili temel güvenlik bilgileri" dokümanı eklenmiştir. Burada DIN EN 62841-1:2016-07 standardına göre ilave güvenlik uyarıları mevcuttur.

Simgelerin açıklaması

Kılavuzdaki simgeler

Simge	İşaret sözcüğü ve anlamı
	UYARI Bu işaret sözcüğü, kaçınılmadığı takdirde ölüme veya ağır yaralanmaya yol açabilecek orta dereceli bir tehlikeyi belirtir.
	DİKKAT Bu işaret sözcüğü, kaçınılmadığı takdirde hafif veya orta derecede yaralanmalara yol açabilecek düşük dereceli bir tehlikeyi belirtir.

Ürün açıklaması

Yapısı ve fonksiyonu

Geberit üreticisine ait elektrikli raspa aşağıdakilerden oluşur:

- kullanım kılavuzu, raspa bıçağı, tahrik birimi ve güç kablosuyla birlikte komple elektrikli raspa
- "Elektrikli aletler ile ilgili genel güvenlik uyarıları" dokümanı

Donanım, sevkiyat kapsamına bağlı olarak değişebilir.

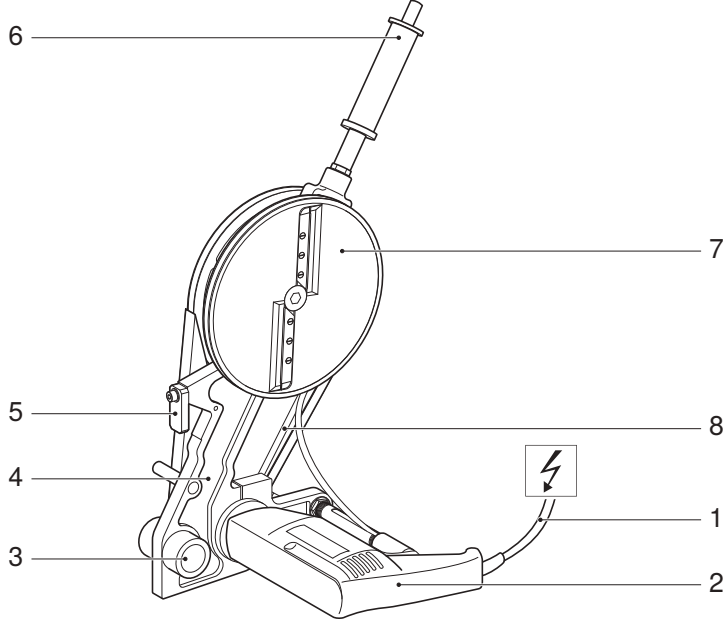

Poz. No.	Tanım	Fonksiyon / açıklama
1	Elektrik kablosu	–
2	Tahrik birimi	Cihazın üzerine takılı tip etiketi
3	Kılavuz çubuklar için giriş	–
4	Tutma kolu	–
5	Dayanak	Tek taraflı planyalama için dışa döndürülmelidir.
6	Start düğmeli tutamak	Yalnızca d40–160 ve d40–200 model elektrikli raspalarda
7	Raspa bıçaklı raspa plakası	2 veya 4 raspa bıçağı ile donatılmıştır
8	V kayışı korumalı V kayışı	–

Teknik veriler

	Elektrikli raspa d40–160	Elektrikli raspa d40–200	Elektrikli raspa d200–315
Nominal Őebeke gerilimi	tip levhasına bakınız	220–240 V	220–240 V
Güç tüketimi	550 W	550 W	550 W
Őebeke frekansı	50/60 Hz	50/60 Hz	50/60 Hz
Koruma türü/koruma sınıfı	IPX0 / II	IPX0 / II	IPX0 / II
Anma iŐletim süresi	30 dakika	30 dakika	30 dakika
Net ağırlık	1,9 kg	1,9 kg	2,0 kg
Kullanıcının kulağındaki ses basınç seviyesi ¹⁾	77 dB(A)	77 dB(A)	82 dB(A)
TitreŐim emisyon deęeri ²⁾	≤ 2,5 m/s ²	≤ 2,5 m/s ²	≤ 2,5 m/s ²
ÇalıŐma sıcaklığı	-20 – +60 °C	-20 – +60 °C	-20 – +60 °C
Elektrik kablosunun boyu	4 m	4 m	5 m
Üretici	Högg AG, Produktionstechnik, CH-9630 Wattwil		

¹⁾ Ses basınç seviyesi ölçüm belirsizlięi: 3 dB(A)

²⁾ TitreŐim emisyon deęerinin ölçüm belirsizlięi: 1,5 m/s²

Not: Belirtilen titreŐim emisyon deęeri, standart bir kontrol iŐlemine göre ölçülmüŐtür ve baŐka bir cihazla karŐılaŐtırmak için kullanılabilir. Belirtilen titreŐim emisyon deęeri, kullanım kesintisinin tahmini için de kullanılabilir. TitreŐim emisyon deęeri cihazın gerçek kullanımı sırasında, cihazın kullanıldıęı Őekle baęlı olarak belirtilen deęerden farklı olabilir.

Montaj

Elektrikli raspanın kaynak makinesine monte edilmesi

- 1 Kaynak makinesinin taşıyıcı mil yatağını ve ana gövdesini ayırın.

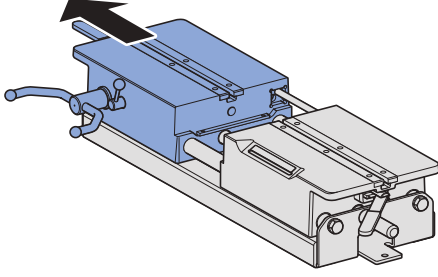

- 2 Kilitleme vidasını kaldırın ve kılavuz çubuğu uzatın.

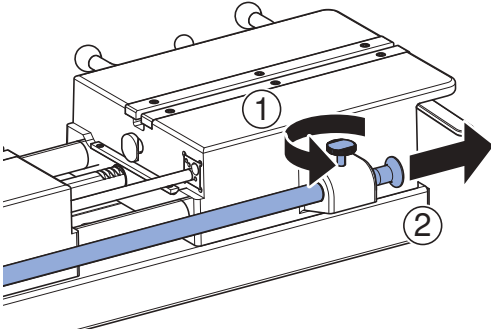

- 3 Elektrikli raspanın kılavuz çubuk girişini hizalayın.

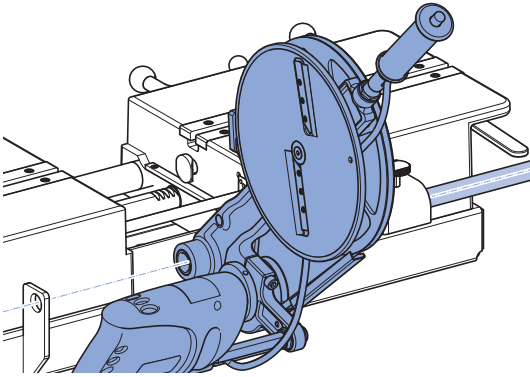

- 4 Kılavuz çubuğu yerleştirin ve sabitleyin.

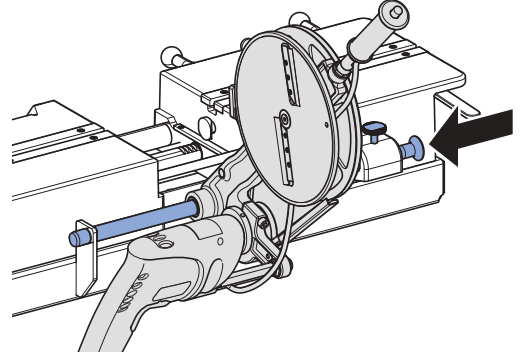

Servis ve onarım

Bakım kuralları

Bakımı yapılmayan veya bakımı profesyonel olarak yapılmayan elektrikli raspa ciddi yaralanmalara yol açabilir. Aşağıda açıklanan bakım aralıkları ve bakım işlerine uyulması zorunludur.

Bakım aralığı	Bakım işi
Düzenli olarak (kullanmaya başlamadan önce, iş gününe başlamadan önce)	<ul style="list-style-type: none"> Elektrikli raspayı dış güvenlik kusurları ve hasarlar bakımından gözle kontrol ediniz. Hasarlı olan bir elektrikli raspayı işleme almayınız. Elektrik kablosunu dış güvenlik kusurları ve hasarlar bakımından gözle kontrol ediniz. Hasarlı elektrik kablosunun uzman bir elektrik teknisyeni tarafından değiştirilmesini sağlayınız veya elektrikli raspayı onarım için yetkili teknik servise teslim ediniz. Kirlenmiş elektrikli raspayı nemli bir bezle temizleyiniz.

Elektrikli raspanın temizlenmesi



UYARI

Elektrik çarpması nedeniyle ölüm tehlikesi

Hatalı temizlik ağır yaralanmalara veya ölüme yol açabilir.

- ▶ Temizlikten önce güç ünitesini kapatın.
- ▶ Güç ünitesinin tekrar açabilmek için tüm yüzeyleri tamamen kurutun.

1

Fişi çekiniz.

2

Tutma kolunu, tahrik birimini ve raspa plakasını temizleyin.

3

V kayışı kapağının altındaki kirleri fırça ile temizleyin.



DİKKAT

Sağlığa zararlı içerik maddeleri

- ▶ Kullanılan yağlama maddelerinin güvenlik uyarılarına uyun.

4

Kılavuz çubuk girişini BRUNOX® Turbo-Spray® ile veya eş değeri bir yağlama maddesi ile yağlayın.

5

Fazla yağlama malzemesini emici bir bezle siliniz.

Elektrikli ve elektronik eski aletlerin bertaraf edilmesi

Eski elektrikli ve elektronik cihazlar ile ilgili direktif 2012/19/AB (WEEE - Waste Electrical and Electronic Equipment) uyarınca elektrikli alet üreticileri, eski aletleri geri almak ve profesyonel olarak bertaraf etmekle yükümlüdür. Sembol, ürünün artık çöplerle birlikte bertaraf edilemeyeceğini ifade etmektedir. Eski aletler, uzmanca bertaraf edilmek üzere doğrudan Geberit'e geri verilecektir. Teslim alma yerleri yetkili Geberit satış kuruluşundan öğrenilebilir.

Impressum Geberit International AG, Jona

Geberit International AG
Schachenstrasse 77, CH-8645 Jona
documentation@geberit.com
www.geberit.com

Dokümantasyon görevlisi

Jörg Schneider, Product Compliance, Geberit International AG, CH-8645 Jona, İsviçre

Uygunluk beyanından alıntı**1. Üretici:**

Geberit International AG, Schachenstrasse 77, CH-8645 Jona, İsviçre
+41 55 221 63 00
product.compliance@geberit.com
www.geberit.com

2. İlgili teknik belgeleri derleyip düzenlemeye yetkili kişi:

Jörg Schneider
Geberit International AG, Schachenstrasse 77, CH-8645 Jona, İsviçre
product.compliance@geberit.com

3. Ürün:

- Geberit Universal kaynak makineleri ile kullanım için Geberit üreticisine ait elektrikli raspa d400–160 (356.200.00.1, 356.201.00.1, 356.203.00.1)
- Geberit Media kaynak makineleri ile kullanım için Geberit üreticisine ait elektrikli raspa d40–160 (359.661.00.1, 359.662.00.1, 359.690.P0.1)
- Geberit Universal kaynak makineleri ile kullanım için Geberit üreticisine ait elektrikli raspa d40–200 (356.200.00.1, 356.201.00.1, 356.203.00.1)
- Geberit Universal kaynak makineleri ile kullanım için Geberit üreticisine ait elektrikli raspa d200–315 (356.200.00.1, 356.201.00.1, 356.203.00.1)

Ürünün tanımı	Ürün numarası	Tipi
Geberit üreticisine ait elektrikli raspa d40–160, 120 V	359.046.1P.1	GBM 13-2
Geberit üreticisine ait elektrikli raspa d40–160, 230 V	359.046.P2.1, 359.046.P3.1, 359.046.P5.1, 359.046.P6.1, 359.046.P7.1, 359.046.P9.1, 359.046.Q4.1, 359.047.P2.1, 359.047.P3.1	GBM 13-2
Geberit üreticisine ait elektrikli raspa d40–200, 230 V	359.082.P2.1, 359.082.P3.1, 359.082.P5.1, 359.082.P6.1, 359.082.P7.1, 359.082.P9.1, 359.082.Q4.1, 359.084.P2.1, 359.084.P3.1	GBM 13-2
Geberit üreticisine ait elektrikli raspa d200–315, 230 V	359.060.P2.1, 359.060.P3.1, 359.060.P5.1, 359.060.P7.1, 359.060.P9.1, 359.060.Q4.1	BOP 13-2

4. Uyum mevzuatı:

3. Maddede belirtilen makineler, Avrupa Birliği'nin bu makinelerle ilgili uyum mevzuatına uygundur.

Avrupa Parlamentosu ve	Konseyi'nin üye ülkelerin elektromanyetik uyumluluk ile ilgili hukuki düzenlemelerinin uyarlanması hususundaki 26 Şubat 2014 tarihli, 2014/30/AB sayılı direktifi; AB resmi gazetesi L 96, 29.3.2014, S. 79–106
2006/42/AT sayılı direktif	Avrupa Parlamentosu ve Konseyi'nin 95/16/AB (yenilenmiş versiyon) direktifini değiştiren, makineler hakkındaki 17 Mayıs 2006 tarihli direktifidir (AB resmi gazetesi L 157, 9.6.2006, s. 24–86)
Avrupa Parlamentosu ve	Konseyi'nin elektrikli ve elektronik cihazlarda belirli tehlikeli maddelerin kullanımının sınırlandırılmasına yönelik 8 Haziran 2011 tarihli, 2011/65/AB sayılı direktifi; AB resmi gazetesi L 174, 1.7.2011, S. 88–110

5. Uygulanan uyumlu Avrupa standartları / teknik şartnameler:

Tablo 1: Uyumlu Avrupa standartları:

EN IEC 63000:2018; EN ISO 12100:2010; EN 55014-1:2006 + A1:2009 + A2:2011; EN 55014-2:1997 + AC:1997 + A1:2001 + A2:2008; EN 61000-3-2:2014; EN 61000-3-3:2013
--

Tablo 2: Uyumlu olmayan standartlar:

–

Uygunluk beyanının tamamı elektrikli cihazın yanındadır. Uygunluk beyanının eksik olması durumunda yetkili Geberit satış şirketinden talep edilebilir.

Kurulum beyanı

İlgili kurulum beyanı elektrikli cihazın yanındadır. Eksik olması durumunda, kurulum beyanı yetkili Geberit satış şirketinden talep edilebilir.

Общая информация.....	265
Указание к данному документу	265
Основные указания по технике безопасности	265
Использование по назначению	265
Квалификация пользователей	265
Следование указаниям и предписаниям	266
Общие указания по технике безопасности	266
Техобслуживание и ремонт исключительно в специализированных мастерских	267
Указания согласно стандарту DIN EN 62841-1	267
Пояснение символов.....	267
Символы, используемые в данном руководстве	267
Описание изделия	268
Конструкция и функция.....	268
Технические данные.....	269
Монтаж	270
Установка электрического торцевателя в аппарат для стыковой сварки.....	270
Техническое обслуживание	271
Правила проведения техобслуживания.....	271
Очистка электрического торцевателя	271
Утилизация.....	272
Утилизация старого электрического и электронного оборудования	272
Impressum Geberit International AG, Jona	272
Ответственный за документацию	272
Выдержка из сертификата соответствия	272
Декларация о соответствии компонентов	273

Общая информация

Указание к данному документу

Оригинальное руководство по эксплуатации было составлено на немецком языке. Руководства на других языках являются переводными версиями оригинального документа.

Основные указания по технике безопасности

Использование по назначению

Электрические торцеватели Geberit d40–160, d40–200 и d200–315 могут использоваться только для плоскостного торцевания труб и фитингов Geberit PE и Geberit Silent-db20:

- электрический торцеватель Geberit d40–160 для Geberit PE и Geberit Silent-db20 d40–160
- электрический торцеватель Geberit d40–200 для Geberit PE и Geberit Silent-db20 d40–200
- электрический торцеватель Geberit d200–315 для Geberit PE d200–315

Электрические торцеватели Geberit могут использоваться только в сочетании с аппаратами для стыковой сварки Geberit Media и Geberit Universal:

- электрические торцеватели Geberit d40–160 в сочетании с аппаратами для стыковой сварки Geberit Media и Geberit Universal
- электрические торцеватели Geberit d40–200 в сочетании с аппаратами для стыковой сварки Geberit Universal
- электрические торцеватели Geberit d200–315 в сочетании с аппаратами для стыковой сварки Geberit Universal

Использование с другими аппаратами для стыковой сварки, а также использование в любых иных целях считается использованием не по назначению. За возникающий в результате такого использования ущерб компания Geberit ответственности не несет.

Электрические торцеватели Geberit могут использоваться только в хорошо проветриваемых помещениях.

Квалификация пользователей

Не имея надлежащей квалификации, пользователи не могут распознать и правильно оценить опасность, исходящую от электрического торцевателя. В результате они могут получить тяжелые травмы или нанести их другим людям.

- Электрические торцеватели разрешается использовать только квалифицированным специалистам по трубопроводным системам.
- Пользователи должны знать и применять предписания по технике безопасности, действующие в конкретной стране использования.
- Пользователи, прежде не работавшие с электрическим торцевателем, должны быть проинструктированы квалифицированным специалистом о безопасном обращении с прибором или пройти специальный курс обучения.

Следование указаниям и предписаниям



ПРЕДУПРЕЖДЕНИЕ

Полностью прочитать указания по технике безопасности, инструкции, технические характеристики и просмотреть все иллюстрации, которые прилагаются к данному электроинструменту.

Несоблюдение приведенных далее инструкций может стать причиной получения удара электрическим током, возгорания и/или получения тяжелых травм.

- ▶ Хранить все указания по технике безопасности и инструкции для последующего использования.

Перед вводом в эксплуатацию прочесть и соблюдать следующие документы и приведенные в них указания:

- настоящее руководство по эксплуатации
- прилагаемый документ «Основные указания по технике безопасности при работе с электроинструментами»

Общие указания по технике безопасности



ПРЕДУПРЕЖДЕНИЕ

Смертельная опасность при ударе электрическим током

Использование поврежденных электрических устройств может привести к получению тяжелых травм или летальному исходу вследствие поражения электрическим током.

- ▶ Каждый раз перед началом работы следует проверять кабель питания, штепсельную вилку и кнопку пуска электрических устройств на техническую исправность и отсутствие повреждений.
- ▶ Не вскрывать электрические устройства. Поручать замену поврежденного кабеля питания или штепсельной вилки квалифицированным специалистам.
- ▶ Подключать электрические устройства следует посредством автоматического предохранительного выключателя.
- ▶ Не допускать контакта кабеля питания и узлов аппарата для стыковой сварки.
- ▶ Использовать электрические устройства разрешается только после их монтажа на аппарат для стыковой сварки и предварительного закрепления чистых и сухих труб или фитингов Geberit PE или Geberit Silent-db20.
- ▶ Обеспечить контроль электрических устройств согласно принятым в стране пользователя предписаниям.



ПРЕДУПРЕЖДЕНИЕ

Опасность получения травм вследствие отсутствия защитного оборудования

- ▶ Не разрешается модифицировать или удалять имеющееся защитное оборудование.

Техобслуживание и ремонт исключительно в специализированных мастерских

Электрические торцеватели, техобслуживание которых не выполнялось или выполнялось непрофессионально, могут стать причиной тяжелых несчастных случаев.



- Выполнять техобслуживание электрического торцевателя в соответствии с предписаниями. См. раздел «Техническое обслуживание».
- Выполнение техобслуживания и ремонта поручать исключительно авторизованным специализированным мастерским. Адреса авторизованных специализированных мастерских можно узнать у официальных распространителей продукции компании Geberit.

Указания согласно стандарту DIN EN 62841-1

В комплект поставки прибора входит документ «Основные указания по технике безопасности при работе с электроинструментами». Он содержит дополнительные указания по технике безопасности согласно стандарту DIN EN 62841-1:2016-07.

Пояснение символов

Символы, используемые в данном руководстве

Символ	Сигнальное слово и его значение
	ПРЕДУПРЕЖДЕНИЕ Это сигнальное слово обозначает угрозу со средней степенью риска, которая, если не будет предотвращена, может привести к смерти или тяжелым травмам.
	ОСТОРОЖНО Это сигнальное слово обозначает угрозу с низкой степенью риска, которая, если не будет предотвращена, может привести к незначительным или средним повреждениям.

Описание изделия

Конструкция и функция

Электрические торцеватели Geberit состоят из:

- электрический торцеватель в сборе с торцовочным ножом, приводом и кабелем питания, с прилагаемым руководством по эксплуатации
- документ «Общие указания по технике безопасности для электроинструментов»

Оснащение может отличаться в зависимости от объема поставки.

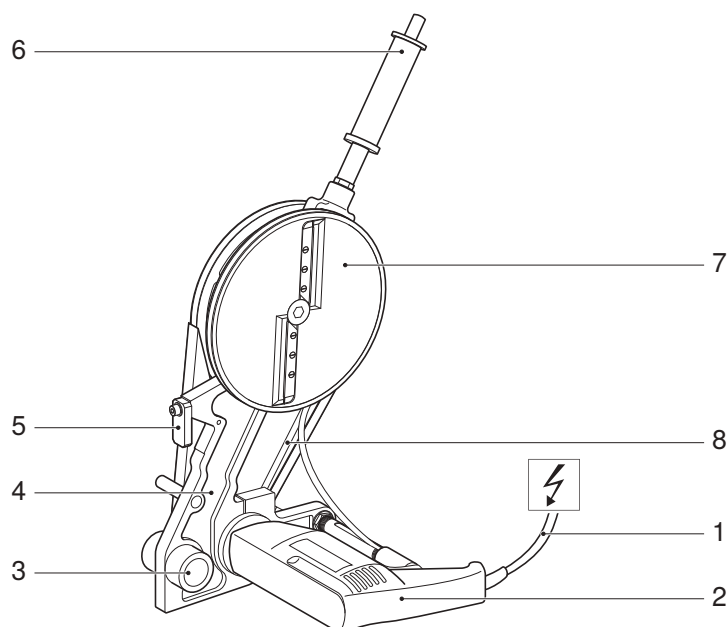

Номер пункта	Наименование	Функция/описание
1	Кабель питания	—
2	Привод	С установленной типовой табличкой
3	Крепление для направляющей	—
4	Держатель	—
5	Ограничитель	Должен выдвигаться при одностороннем плоскостном торцевании.
6	Рукоятка с кнопкой пуска	Только для электрического торцевателя d40–160 и d40–200
7	Диск торцевателя с торцовочными ножами	Оснащен 2 или 4 торцовочными ножами
8	Клиновой ремень с защитой	—

Технические данные

	Электрический торцеватель d40–160	Электрический торцеватель d40–200	Электрический торцеватель d200–315
Номинальное напряжение	смотреть типовую табличку	220–240 В	220–240 В
Потребляемая мощность	550 Вт	550 Вт	550 Вт
Частота тока	50/60 Гц	50/60 Гц	50/60 Гц
Степень защиты/класс защиты	IPX0 / II	IPX0 / II	IPX0 / II
Номинальная продолжительность эксплуатации	30 минут	30 минут	30 минут
Вес нетто	1,9 кг	1,9 кг	2,0 кг
Уровень звукового давления, действующего на органы слуха пользователя ¹⁾	77 дБА	77 дБА	82 дБА
Уровень вибрации ²⁾	$\leq 2,5 \text{ м/с}^2$	$\leq 2,5 \text{ м/с}^2$	$\leq 2,5 \text{ м/с}^2$
Рабочая температура	-20 – +60 °С	-20 – +60 °С	-20 – +60 °С
Длина кабеля питания	4 м	4 м	5 м
Производитель	Högg AG Produktionstechnik, CH-9630 Wattwil, Швейцария		

¹⁾ Погрешность измерения уровня звукового давления: 3 дБА

²⁾ Погрешность измерения уровня вибрации: 1,5 м/с²

Указание: Указанное значение уровня вибрации определяется по нормированному методу испытаний и может использоваться для сравнения с другими приборами. Данное значение уровня вибрации можно также использовать для предварительной оценки перерыва в эксплуатации. Во время фактической эксплуатации прибора уровень вибрации может отличаться от указанного в зависимости от использования прибора.

Монтаж

Установка электрического торцевателя в аппарат для стыковой сварки

- 1** Раздвинуть ходовую часть и прижимной блок аппарата для стыковой сварки.

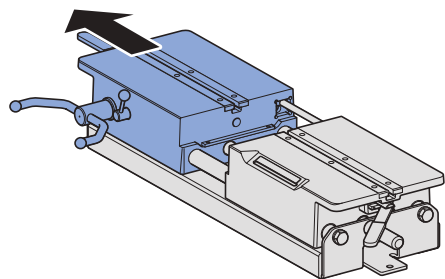

- 2** Приподнять предохранительный болт и выдвинуть направляющую.

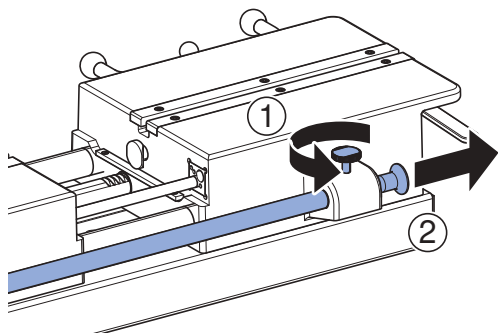

- 3** Выровнять крепление направляющей электрического торцевателя.

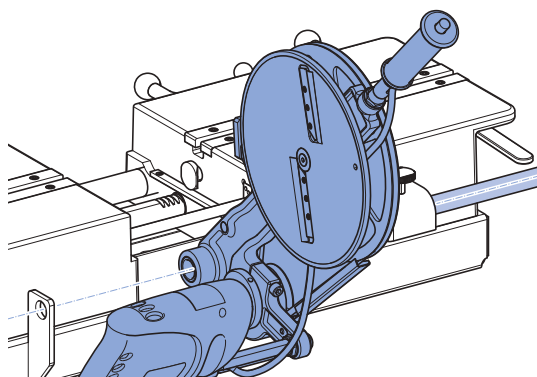

- 4** Задвинуть и зафиксировать направляющую.

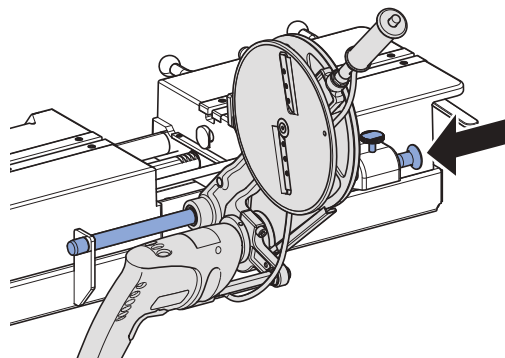

Техническое обслуживание

Правила проведения техобслуживания

Электрические торцеватели, техобслуживание которых не выполнялось или выполнялось непрофессионально, могут стать причиной тяжелых несчастных случаев. Обязательно соблюдать указанную периодичность технического обслуживания и проводить описанные далее работы по техобслуживанию.

Интервал	Работа по техобслуживанию
Регулярно (перед использованием, в начале рабочего дня)	<ul style="list-style-type: none"> Визуально проверять электрический торцеватель на внешние, влияющие на безопасность дефекты и повреждения. Не использовать поврежденный электрический торцеватель. Визуально проверять кабель питания на внешние, влияющие на безопасность дефекты и повреждения. Заменить поврежденный кабель питания с привлечением электротехнического квалифицированного персонала или передать электрический торцеватель в авторизованную специализированную мастерскую для ремонта. Очистить загрязненный электрический торцеватель влажной тканью.

Очистка электрического торцевателя

5

Вытереть лишнюю смазку хорошо впитывающей тканью.



ПРЕДУПРЕЖДЕНИЕ

Смертельная опасность при ударе электрическим током

Неквалифицированная очистка может привести к получению тяжелых травм и к летальному исходу.

- ▶ Перед очисткой отключить энергообеспечение.
- ▶ Дать всем поверхностям полностью высохнуть, прежде чем снова включать энергообеспечение.

1

Вынуть штепсельную вилку из розетки.

2

Очистить держатель, приводной агрегат и диск торцевателя.

3

Кисточкой удалить грязь из-под защитного кожуха клинового ремня.



ОСТОРОЖНО

Вредные для здоровья вещества

- ▶ Соблюдать указания по технике безопасности при обращении со смазками.

4

Смазать крепление направляющей смазкой BRUNOX® Turbo-Spray® или аналогичным смазочным материалом.

Утилизация старого электрического и электронного оборудования



Согласно Директиве 2012/19/ЕС об отходах электрического и электронного оборудования (WEEE - Waste Electrical and Electronic Equipment) производители электрического оборудования обязаны принимать старое оборудование и надлежащим образом утилизировать его. Символ указывает на то, что изделие запрещено утилизировать вместе с другими отходами. Для технически правильной утилизации старое оборудование следует вернуть непосредственно компании Geberit. Адреса пунктов приема можно узнать у официальных распространителей продукции компании Geberit.

Impressum Geberit International AG, Jona

Geberit International AG
Schachenstrasse 77, CH-8645 Jona
documentation@geberit.com
www.geberit.com

Ответственный за документацию

Jörg Schneider, Product Compliance, Geberit International AG, CH-8645 Jona, Швейцария

Выдержка из сертификата соответствия

1. Производитель:

Geberit International AG, Schachenstrasse 77, CH-8645 Jona, Швейцария
+41 55 221 63 00
product.compliance@geberit.com
www.geberit.com

2. Лицо, уполномоченное на составление необходимой технической документации:

Jörg Schneider
Geberit International AG, Schachenstrasse 77, CH-8645 Jona, Швейцария
product.compliance@geberit.com

3. Изделие:

- Электрические торцеватели Geberit d400–160 для использования с аппаратами для стыковой сварки Geberit Universal (356.200.00.1, 356.201.00.1, 356.203.00.1)
- Электрические торцеватели Geberit d40–160 для использования с аппаратами для стыковой сварки Geberit Media (359.661.00.1, 359.662.00.1, 359.690.P0.1)
- Электрические торцеватели Geberit d40–200 для использования с аппаратами для стыковой сварки Geberit Universal (356.200.00.1, 356.201.00.1, 356.203.00.1)
- Электрические торцеватели Geberit d200–315 для использования с аппаратами для стыковой сварки Geberit Universal (356.200.00.1, 356.201.00.1, 356.203.00.1)

Обозначение изделия	Артикульный номер	Тип
Электрический торцеватель Geberit d40–160, 120 В	359.046.1P.1	GBM 13-2
Электрический торцеватель Geberit d40–160, 230 В	359.046.P2.1, 359.046.P3.1, 359.046.P5.1, 359.046.P6.1, 359.046.P7.1, 359.046.P9.1, 359.046.Q4.1, 359.047.P2.1, 359.047.P3.1	GBM 13-2
Электрический торцеватель Geberit d40–200, 230 В	359.082.P2.1, 359.082.P3.1, 359.082.P5.1, 359.082.P6.1, 359.082.P7.1, 359.082.P9.1, 359.082.Q4.1, 359.084.P2.1, 359.084.P3.1	GBM 13-2
Электрический торцеватель Geberit d200–315, 230 В	359.060.P2.1, 359.060.P3.1, 359.060.P5.1, 359.060.P7.1, 359.060.P9.1, 359.060.Q4.1	ВОР 13-2

4. Гармонизированные правовые нормы:

Устройства, описанные в пункте 3, отвечают соответствующим гармонизированным правовым нормам ЕС.

Директива 2014/30/ЕС	Европейского парламента и Совета от 26 февраля 2014 года о гармонизации положений законодательства государств-участников в вопросах электромагнитной совместимости; Ведомственный бюллетень ЕС L 96 от 29.03.2014, с. 79–106
Директива 2006/42/ЕС	Европейского парламента и Совета от 17 мая 2006 года о безопасности машин и оборудования, изменяющая Директиву 95/16/ЕС (в новой редакции); Официальный журнал ЕС L 157 от 09.06.2006, стр. 24–86
Директива 2011/65/ЕС	Европейского парламента и Совета от 8 июня 2011 года об ограничении использования определенных опасных веществ в электрическом и электронном оборудовании; Ведомственный бюллетень ЕС L 174 от 01.07.2011, с. 88–110

5. Применяемые гармонизированные европейские стандарты/технические спецификации:

Таблица 1: Гармонизированные европейские стандарты:

EN IEC 63000:2018; EN ISO 12100:2010; EN 55014-1:2006 + A1:2009 + A2:2011; EN 55014-2:1997 + AC:1997 + A1:2001 + A2:2008; EN 61000-3-2:2014; EN 61000-3-3:2013
--

Таблица 2: Негармонизированные стандарты:

–

Полный сертификат соответствия прилагается к электрическому устройству. Если сертификат соответствия отсутствует, его можно запросить у официального распространителя продукции Geberit.

Декларация о соответствии компонентов

Соответствующая декларация о соответствии компонентов прилагается к электрическому устройству. Если декларация о соответствии компонентов отсутствует, ее можно запросить у официального распространителя продукции Geberit.

一般性提示	275
有关本文档的提示.....	275
基本安全提示	275
规定的用途.....	275
使用者资质.....	275
遵照提示和指导说明.....	275
一般性安全提示.....	276
保养和维修工作只应由专业修理厂执行.....	276
符合 DIN EN 62841-1 标准的提示.....	276
符号注释	276
说明书中的符号.....	276
产品说明	277
结构和功能.....	277
技术数据.....	278
安装	279
电动刨机在焊接机上的安装.....	279
维护	280
保养规则.....	280
清洁电动刨机.....	280
废弃处理	281
处理废旧电气和电子设备.....	281
Impressum Geberit International AG, Jona.....	281
文献资料专员.....	281
一致性声明摘要.....	281
安装声明.....	282

一般性提示

有关本文档的提示

原版操作指导手册采用德语编写。所有其他语言版本为原版操作指导手册的翻译件。

基本安全提示

规定的用途

Geberit d40–160、d40–200 和 d200–315 电动刨机仅允许用于平刨 Geberit PE 和 Geberit Silent-db20 管件和成型件：

- Geberit d40–160 电动刨机，用于 Geberit PE 和 Geberit Silent-db20 d40–160
- Geberit d40–200 电动刨机，用于 Geberit PE 和 Geberit Silent-db20 d40–200
- Geberit d200–315 电动刨机，用于 Geberit PE d200–315

Geberit 电动刨机只能与 Geberit Media 和 Geberit Universal 焊接机一起使用：

- Geberit d40–160 电动刨机只能与 Geberit Media 和 Geberit Universal 焊接机一起使用
- Geberit d40–200 电动刨机只能与 Geberit Universal 焊接机一起使用
- Geberit d200–315 电动刨机只能与 Geberit Universal 焊接机一起使用

任何在其他焊接机上的使用以及其他的或超出此范围的应用一律被视为违规使用。对于由此造成的损失，Geberit 概不负责。

Geberit 电动刨机只能在通风良好的室内使用。

使用者资质

使用者如未经过相应的培训，可能无法识别或准确估计由电动刨机产生的危险。由此可能会使他们自己或他人重伤。

- 电动刨机只允许由管道安装专业技术人员使用。
- 使用者必须熟悉和遵守所在国特有的安全规定。
- 首次使用电动刨机工作的使用者必须请专业人员说明如何安全操作或参加专业课程。

遵照提示和指导说明



警告

请阅览本电气工具配备的所有安全提示、指导说明、插图和技术数据。

如果不遵守以下说明可能会导致触电、火灾和/或人员重伤。

- ▶ 请保管好所有安全提示和指导说明以备日后使用。

在试运转前应阅读并遵守下列文档：

- 本操作说明书
- 随附文档“有关电气工具的基本安全提示”

一般性安全提示



警告

电击有致命危险

使用损坏的电气设备可能因电击而导致重伤或死亡。

- ▶ 在每次使用前，应检查电气设备的电源电缆、电源插头和启动按钮是否损坏，技术状态是否完好。
- ▶ 不要打开电气设备。请有资质的专业技术人员更换损坏的电源电缆或电源插头。
- ▶ 通过漏电断路器连接电气设备。
- ▶ 应避免电源电缆和机器组件之间发生接触。
- ▶ 仅在焊接机上安装好电气设备，并将干净干燥的 Geberit PE 或 Geberit Silent-db20 管件或成型件夹紧后，方可操作电气设备。
- ▶ 按照当地规定对电气设备进行检查。



警告

因防护装置缺失而造成的致伤危险

- ▶ 不得改动或拆除现有的防护装置。

保养和维修工作只应由专业修理厂执行

未经保养或非专业保养的电动刨机可能会造成严重事故。

- 按照规定保养电动刨机。参见“维护”一章。
- 保养和维修工作只能由授权的专业修理厂执行。可向 Geberit 销售公司索取授权的专业修理厂的地址。

符合 DIN EN 62841-1 标准的提示

设备随附有文档“有关电气工具的基本安全提示”。该文档包含了符合 DIN EN 62841-1:2016-07 标准的其他安全提示。

符号注释

说明书中的符号

符号	信号词及含义
	警告 该信号词表示危害程度中等的危险，是指如果不能避免危险，则会造成死亡或重伤。
	小心 该信号词表示危害程度低的危险，是指如果不能避免危险，则会造成轻度或中度伤害。

产品说明

结构和功能

Geberit 电动刨机由以下部件组成：

- 电动刨机，配有刨刀、驱动装置和电源电缆，包括操作说明书
- “有关电气工具的一般安全提示”文档

因供货范围不同，装备可能也会有所不同。

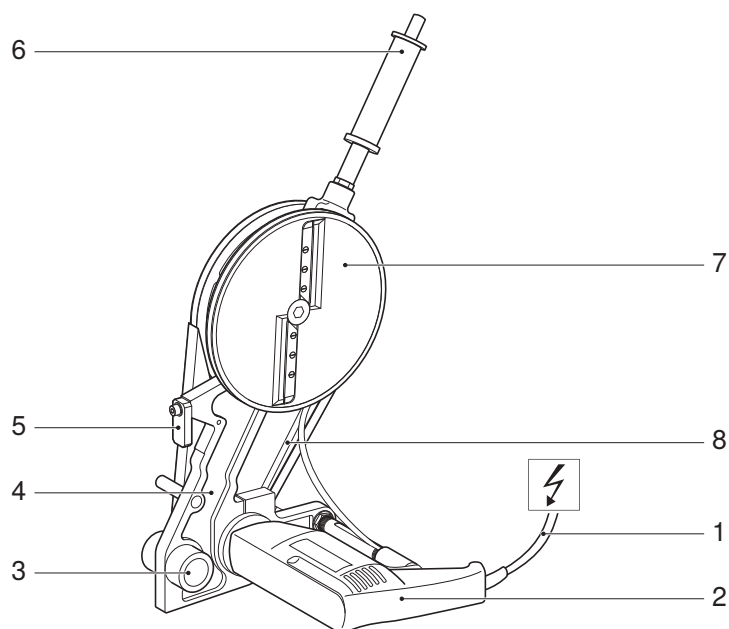

序号	名称	功能/说明
1	电源电缆	—
2	驱动装置	附带铭牌
3	导向杆支座	—
4	支臂	—
5	挡块	单面平刨时必须向外转动。
6	带启动按钮的手柄	仅适用于 d40-160 和 d40-200 电动刨机
7	带刨刀的刨盘	配备了 2 或 4 个刨刀
8	带三角皮带保护的三角皮带	—

技术数据

	d40-160 电动刨机	d40-200 电动刨机	d200-315 电动刨机
公称电压	参见铭牌	220-240 V	220-240 V
耗用功率	550 W	550 W	550 W
电源频率	50/60 Hz	50/60 Hz	50/60 Hz
保护种类/保护等级	IPX0 / II	IPX0 / II	IPX0 / II
设计运行时间	30 分钟	30 分钟	30 分钟
净重	1.9 kg	1.9 kg	2.0 kg
在使用者耳边测得的声压级 ¹⁾	77 dB(A)	77 dB(A)	82 dB(A)
震动值 ²⁾	≤ 2.5 m/s ²	≤ 2.5 m/s ²	≤ 2.5 m/s ²
运行温度	-20 – +60 °C	-20 – +60 °C	-20 – +60 °C
电源电缆长度	4 m	4 m	5 m
制造商	Högg AG, Produktionstechnik, CH-9630 Wattwil		

¹⁾ 声压级的测量误差：3 dB(A)

²⁾ 震动值的测量误差：1.5 m/s²

提示：给出的震动值是按照标准化检测方式测量得出，可以在与其他设备进行比较时提供参考。给出的震动值也可用于初步估计中断使用的时间。本设备在实际应用中的震动值可能与给出值有所不同，取决于设备的应用方式。

安装

电动刨机在焊机上的安装

- 1** 将焊接机的夹紧滑座和夹紧块推开。

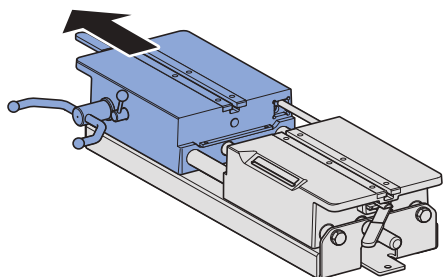

- 2** 提起锁定螺钉，伸出导向杆。

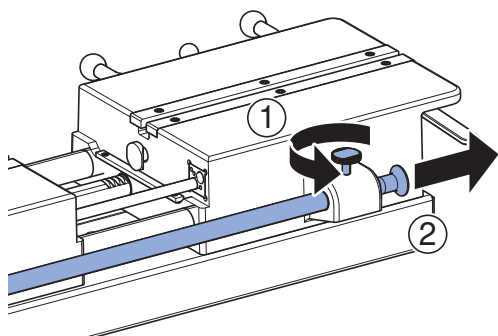

- 3** 对准电动刨机的导向杆支座。

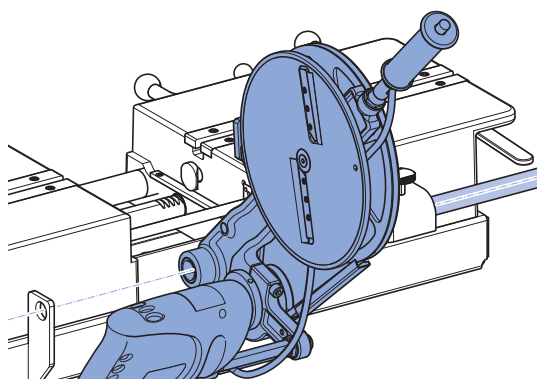

- 4** 推入导向杆并固定。

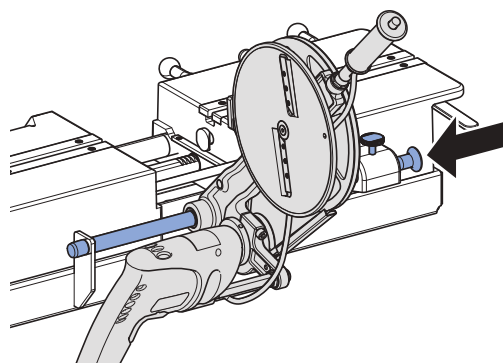

保养规则

未经保养或非专业保养的电动刨机可能会造成严重事故。严格遵守以下所述的保养周期和保养工作。

周期	保养工作
定期（在使用前、在一天的工作开始之际）	<ul style="list-style-type: none"> 目检电动刨机是否有与安全有关的外在缺陷或损伤。不得将损坏的电动刨机投入使用。 目检电源电缆是否有与安全有关的外在缺陷或损伤。请电气专业人员更换损坏的电源电缆，或将电动刨机交给授权的专业修理厂进行维修。 用湿布清洁脏污的电动刨机。

清洁电动刨机



警告

电击有致命危险

清洁不当可能导致重伤或死亡。

- ▶ 清洁前切断电源。
- ▶ 允许重新接通电源之前，使所有表面完全干燥。

1

拔出电源插头。

2

清洁支臂、驱动装置和刨盘。

3

刷掉三角皮带盖下方的污垢。



小心

有害健康的成分

- ▶ 注意所用润滑剂的安全提示。

4

用 BRUNOX® Turbo-Spray® 或类似的润滑剂润滑导向杆值座。

5

用吸水的抹布擦掉多余的润滑剂。

废弃处理

处理废旧电气和电子设备



依照指令2012/19/EU (WEEE - Waste Electrical and Electronic Equipment) 即针对废旧电气和电子设备) 的规定, 电气设备制造商有义务回收旧设备并对之进行妥善的废弃处理。该标记表示不得将本产品当做普通垃圾进行废弃处理。应将旧设备直接寄回给Geberit作专业化废弃处理。回收站地址可以向主管的 Geberit销售公司查询。

Impressum Geberit International AG, Jona

Geberit International AG
Schachenstrasse 77, CH-8645 Jona

documentation@geberit.com

www.geberit.com

文献资料专员

Jörg Schneider, Product Compliance, Geberit International AG, CH-8645 Jona, 瑞士

一致性声明摘要

1. 制造商 :

Geberit International AG, Schachenstrasse 77, CH-8645 Jona, 瑞士

+41 55 221 63 00

product.compliance@geberit.com

www.geberit.com

2. 编制相关技术文件的授权人 :

Jörg Schneider

Geberit International AG, Schachenstrasse 77, CH-8645 Jona, 瑞士

product.compliance@geberit.com

3. 产品 :

- Geberit d400-160 电动刨机, 与 Geberit Universal 焊接机 (356.200.00.1、356.201.00.1、356.203.00.1) 一起使用
- Geberit d40-160 电动刨机, 与 Geberit Media 焊接机 (359.661.00.1、359.662.00.1、359.690.P0.1) 一起使用
- Geberit d40-200 电动刨机, 与 Geberit Universal 焊接机 (356.200.00.1、356.201.00.1、356.203.00.1) 一起使用
- Geberit d200-315 电动刨机, 与 Geberit Universal 焊接机 (356.200.00.1、356.201.00.1、356.203.00.1) 一起使用

产品名称	商品号	类型
Geberit d40-160 电动刨机, 120 V	359.046.1P.1	GBM 13-2
Geberit d40-160 电动刨机, 230 V	359.046.P2.1, 359.046.P3.1, 359.046.P5.1, 359.046.P6.1, 359.046.P7.1, 359.046.P9.1, 359.046.Q4.1, 359.047.P2.1, 359.047.P3.1	GBM 13-2
Geberit d40-200 电动刨机, 230 V	359.082.P2.1, 359.082.P3.1, 359.082.P5.1, 359.082.P6.1, 359.082.P7.1, 359.082.P9.1, 359.082.Q4.1, 359.084.P2.1, 359.084.P3.1	GBM 13-2
Geberit d200-315 电动刨机, 230 V	359.060.P2.1, 359.060.P3.1, 359.060.P5.1, 359.060.P7.1, 359.060.P9.1, 359.060.Q4.1	BOP 13-2

4.统一法规：

第 3 点中所述的机器符合相关的欧盟统一法规。

欧盟指令 2014/30/EU	2014 年 2 月 26 日欧洲议会和理事会关于统一成员国电磁兼容性相关法律的第 2014/30/EU 号指令；《欧盟官方公报》L 96, 2014 年 3 月 29 日, 第 79-106 页
欧盟指令 2006/42/EC	2006 年 5 月 17 日欧洲议会和理事会关于机械和修订第 95/16/EC 号指令的第 2006/42/EC 号指令（最新版本）；《欧盟官方公报》L 157, 2006 年 6 月 9 日, 第 24-86 页
欧盟指令 2011/65/EU	2011 年 6 月 8 日欧洲议会和理事会关于限制在电气和电子设备中使用某些有害物质的第 2011/65/EU 号指令；《欧盟官方公报》EU L 174, 2011 年 7 月 1 日, 第 88-110 页

5.适用统一的欧洲标准/技术规格：

表格 1: 统一的欧洲标准：

EN IEC 63000:2018; EN ISO 12100:2010; EN 55014-1:2006 + A1:2009 + A2:2011; EN 55014-2:1997 + AC:1997 + A1:2001 + A2:2008; EN 61000-3-2:2014; EN 61000-3-3:2013
--

表格 2: 非统一标准：

-

完整的一致性声明同电气设备一起随附。如果缺少一致性声明，可向负责的 Geberit 销售公司索取。

安装声明

相应的安装声明同电气设备一起随附。如果缺少安装声明，可向负责的 Geberit 销售公司索取。

284	إرشادات عامة
284	ملحوظة حول هذا المستند
284	إرشادات الأمان الرئيسية
284	الاستخدام المطابق للوائح
284	تأهيل المستخدم
285	إتباع الإرشادات والأدلة
285	إرشادات السلامة العامة
285	الصيانة والإصلاح فقط من خلال الورش الفنية المتخصصة
285	الإرشادات وفقاً للمواصفة DIN EN 62841-1
286	إيضاح الرموز
286	رموز موجودة في الدليل
287	مواصفات المنتج
287	التصميم وطريقة العمل
288	البيانات الفنية
289	التركيب
289	تركيب الفارة الكهربائية في ماكينة اللحام
290	الإصلاح
290	قواعد الصيانة
290	تنظيف الفارة الكهربائية
291	التخلص من النفايات أو المخلفات
291	التخلص من الأجهزة الكهربائية والإلكترونية القديمة
291	Impressum Geberit International AG, Jona
291	موظف التوثيق
291	مقتطف من بيان التوافق
292	بيان التركيب

ملحوظة حول هذا المستند

تم إعداد دليل التشغيل الأصلي باللغة الألمانية. أما كل اللغات الأخرى فما هي إلا ترجمات لدليل التشغيل الأصلي.

إرشادات الأمان الرئيسية

الاستخدام المطابق للوائح

- Geberit يجوز فقط استخدام الفارة الكهربائية d40-200, d40-160 و d200-315 للسحج المستقيم لمواسير Geberit PE و Geberit Silent-db20 وقطع تركيب:
- Geberit الفارة الكهربائية d40-160 للمواسير Geberit PE و Geberit Silent-db20 d40-160
 - Geberit الفارة الكهربائية d40-200 للمواسير Geberit PE و Geberit Silent-db20 d40-200
 - Geberit الفارة الكهربائية d200-315 للمواسير Geberit PE d200-315
- Geberit يجوز فقط استخدام الفارة الكهربائية بالارتباط مع ماكينات اللحام Geberit Media و Geberit Universal:
- Geberit الفارة الكهربائية d40-160 بالارتباط مع ماكينات اللحام Geberit Media و Geberit Universal
 - Geberit الفارة الكهربائية d40-200 بالارتباط مع ماكينات اللحام Geberit Universal
 - Geberit الفارة الكهربائية d200-315 بالارتباط مع ماكينات اللحام Geberit Universal
- أي استخدام لماكينات لحام أخرى وكذلك أي استخدام آخر أو مخالف لما سبق يعتبر غير مطابق للوائح والتعليمات. لا تتحمل شركة Geberit أية مسؤولية عن الأضرار الناتجة عن مثل هذا الاستخدام.
- Geberit يجوز فقط استخدام الفارة الكهربائية في أماكن جيدة التهوية.

تأهيل المستخدم

- بدون التدريب المناسب لن يستطيع المستخدم التعرف على المخاطر التي تنشأ عن الفارات الكهربائية أو يقوم بتقييمها بالشكل الصحيح. ومن خلال ذلك يمكنه أن يعرض نفسه أو الأفراد الآخرين لإصابات بالغة.
- لا يجوز استخدام الفارات الكهربائية إلا من قبل الفنيين المتخصصين في أعمال تركيب وصلات المواسير.
 - يتعين على المستخدم أن يكون ملماً بتعليمات السلامة المحلية وقادراً على تطبيقها.
 - المستخدم الذي يعمل لأول مرة على فارة كهربائية يجب عليه أن يستوضح كيفية التعامل السليم من فني متخصص أو المشاركة في دورة تدريب مهني.

إتباع الإرشادات والأدلة

تحذير  **احرص على قراءة كل إرشادات السلامة والتنبيهات والصور والمواصفات الفنية الملحقة بالأداة الكهربائية هذه.**
التهاون وعدم الإلتزام بالتعليمات التالية، يمكن أن يؤدي ذلك الى صعقة كهربائية، حريق و/أو إصابات خطيرة.
◀ إحتفظ بجميع إرشادات الأمان والتعليمات للمستقبل.

قبل التشغيل احرص على قراءة ومراعاة المستندات التالية:
• تعليمات التشغيل المقدمة
• المستند المرفق "إرشادات الأمان الأساسية للأدوات الكهربائية"

إرشادات السلامة العامة

تحذير  **خطر على الحياة بسبب صعقة كهربائية**
استخدام أجهزة كهربائية متضررة يمكن أن يؤدي إلى وقوع إصابات بالغة أو الوفاة جراء الصدمة الكهربائية.
◀ قبل كل استخدام لكابل التوصيل الرئيسي والقابس الكهربائي وزر التشغيل للأجهزة الكهربائية، افحص من حيث الأضرار والحالة السليمة.
◀ لا تفتح الأجهزة الكهربائية. احرص على استبدال كابل التوصيل الرئيسي والقابس الكهربائي بمعرفة عامل فني متخصص.
◀ قم بتوصيل الأجهزة الكهربائية عبر مفتاح حماية من تسرب التيار.
◀ تجنب التماس بين كابل التوصيل الرئيسي ومجموعات أجزاء الماكينة.
◀ لا يجوز تشغيل الأجهزة الكهربائية، إلا إذا تم تركيبها على ماكينة اللحام وربطها بمواسير Geberit PE أو Geberit Silent-db20 أو قطع تركيب نظيفة وجافة.
◀ فحص المعدات الكهربائية وفقاً للوائح المحلية.

تحذير  **خطر الإصابة من جراء تجهيزات الحماية الناقصة.**
◀ لا يجوز تعديل تجهيزات الحماية المعنية أو خلعها.



الصيانة والإصلاح فقط من خلال الورش الفنية المتخصصة

الفارات الكهربائية التي لا تتم صيانتها مطلقاً أو أنها تتم بشكل غير سليم فنياً يمكن أن تتسبب في وقوع حوادث بالغة.
• احرص على صيانة الفارات الكهربائية بشكل سليم فنياً. انظر فصل الإصلاح.
• احرص على إجراء أعمال الصيانة والإصلاح فقط من خلال الورش الفنية المتخصصة المعتمدة. للحصول على عناوين الورش المتخصصة المعتمدة، يمكن مراجعة الموزعين المحليين المخولين من Geberit.

الإرشادات وفقاً للمواصفة DIN EN 62841-1

مرفق مع الجهاز مستند "إرشادات سلامة أساسية للأدوات الكهربائية". وهو يحتوي على إرشادات سلامة إضافية وفقاً للمواصفة DIN EN 62841-1:2016-07.

رموز موجودة في الدليل

الرمز	الكلمة التحذيرية ومدلولها
	تحذير الكلمة التحذيرية تشير إلى وجود مصدر تهديد بدرجة خطورة متوسطة، وفي حال عدم تجنبه يمكن أن تكون نتيجته الوفاة أو وقوع إصابات بالغة.
	احترس الكلمة التحذيرية تشير إلى وجود مصدر تهديد بدرجة خطورة منخفضة، وفي حال عدم تجنبه يمكن أن تكون نتيجته وقوع إصابات طفيفة أو متوسطة.

مواصفات المنتج

التصميم وطريقة العمل

تتكون الفارة الكهربائية Geberit من:

- فارة كهربائية كاملة مع سكينه فارة، وحدة تشغيل وكابل التوصيل الرئيسي، شاملاً تعليمات التشغيل
- وثيقة "إرشادات الأمان العامة للأدوات الكهربائية"
- قد تتغير التجهيزات وفقاً لنطاق التوريد.

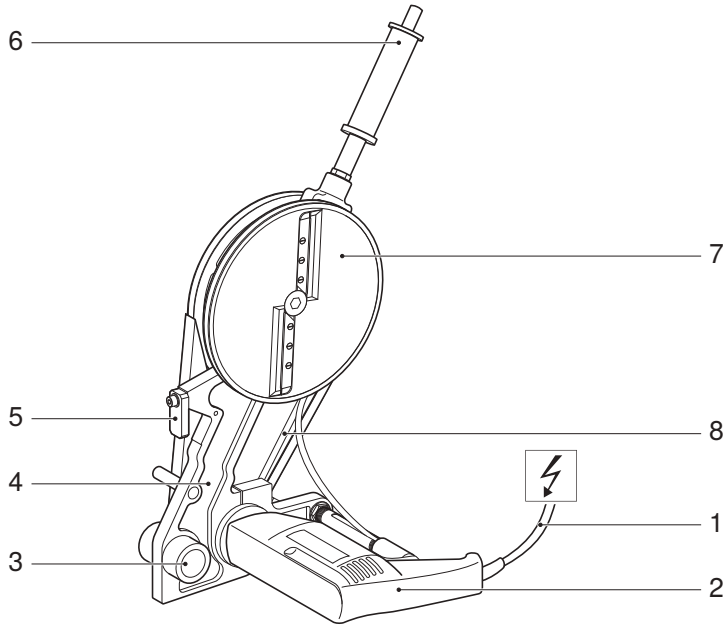

رقم الموضع.	التسمية	طريقة العمل / الشرح
1	كابل التوصيل الرئيسي	-
2	وحدة التشغيل	مع لوحة صنع مركبة
3	مبيت قضيب دليلي	-
4	ذراع تثبيت	-
5	موضع التوقف	يجب تحريكه للخارج للسحج المستقيم من جانب واحد.
6	مقبض يدوي مع زر تشغيل	فقط مع الفارات الكهربائية d40-160 و d40-200
7	صحن الفارة مع سكينه الفارة	مزود بعدد 2 أو 4 سكاكين فارة
8	سيور مخروطية مع واقية سيور مخروطية	-

الفارة الكهربائية d200-315	الفارة الكهربائية d40-200	الفارة الكهربائية d40-160	
240-220 فلت	240-220 فلت	انظر لوحة الصنع	القلبية الاسمية
550 واط	550 واط	550 واط	سحب القدرة
50/60 هرتز	50/60 هرتز	50/60 هرتز	تردد الشبكة
IPX0 / II	IPX0 / II	IPX0 / II	نوع الحماية/درجة الحماية
30 دقيقة	30 دقيقة	30 دقيقة	فترة تشغيل القياس
2.0 كجم	1.9 كجم	1.9 كجم	الوزن الصافي
82 ديسيبل (الفئة A)	77 ديسيبل (الفئة A)	77 ديسيبل (الفئة A)	مستوى ضغط الصوت على أذن المستخدم ⁽¹⁾
≥ 2.5 م/ث ²	≥ 2.5 م/ث ²	≥ 2.5 م/ث ²	قيمة درجة الاهتزاز ⁽²⁾
20- 60+ °م	20- 60+ °م	20- 60+ °م	درجة حرارة التشغيل
5 متر	4 متر	4 متر	طول الكابل الكهربائي
Högg AG, Produktionstechnik, CH-9630 Wattwil			بلد المنشأ

⁽¹⁾ عدم التيقن من قياس مستوى ضغط الصوت: 3 ديسيبل (الفئة A)

⁽²⁾ عدم التيقن من قياس قيمة انبعاث الاهتزاز: 1,5 م/ث²

ملاحظة: تم حساب قيمة درجة الاهتزاز المذكورة وفقاً لطريقة قياس قياسية، ويمكن استخدامها للمقارنة بأجهزة أخرى. يمكن استخدام القيمة المذكورة أيضاً في التقدير المبدئي لقطع عملية التشغيل. وأثناء الاستخدام الفعلي للجهاز قد تختلف قيمة درجة الاهتزاز عن القيمة المُعلنة ويتوقف ذلك على طريقة استخدام الجهاز.

التركيب

تركيب الفارة الكهربائية في ماكينة اللحام

1 أبعاد مزلقة الشد ومحمل التثبيت لماكينة اللحام عن بعضهما.

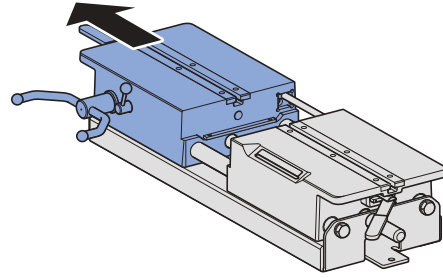

2 ارفع برغي التأمين وافرد القضيب الدليلي.

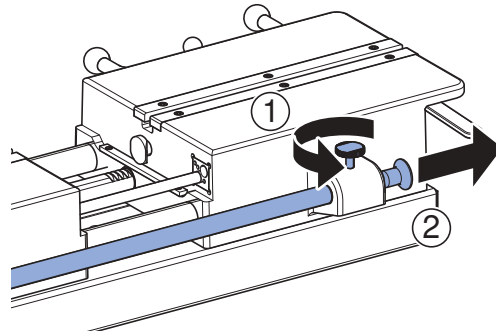

3 قم بمحاذاة مبيت القضيب الدليلي للفارة الكهربائية.

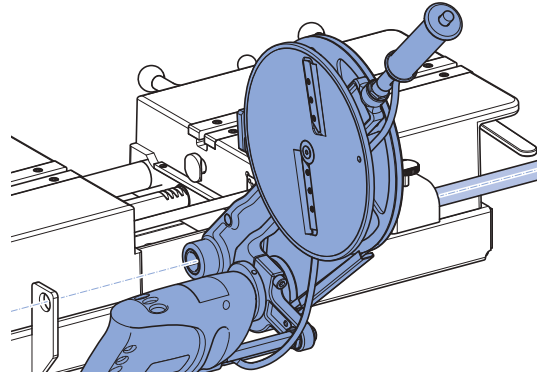

4 أدخل القضيب الدليلي وثبته.

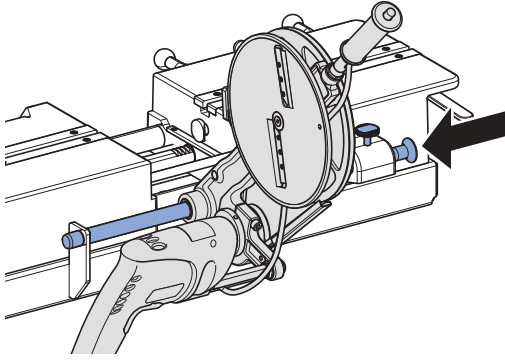

قواعد الصيانة

الفارات الكهربائية التي لا تتم صيانتها مطلقًا أو أنها تتم بشكل غير سليم فنيًا يمكن أن تتسبب في وقوع حوادث بالغة. يجب بالضرورة الالتزام بمواعيد الصيانة وأعمال الصيانة الموضحة فيما يلي.

أعمال الصيانة	الفاصل الزمني
<ul style="list-style-type: none"> • تأكد من خلو الفارة الكهربائية من العيوب والتلفيات الخارجية المتعلقة بالسلامة. لا تقم مطلقًا بتشغيل الفارة الكهربائية المتضررة. • تأكد من خلو كابل التوصيل الرئيسي من العيوب والتلفيات الخارجية المتعلقة بالأمان وقم بالفحص البصري للتحقق من وجود أضرار. لا تستبدل كابل التوصيل الرئيسي المتضرر إلا من قبل شخص ماهر كهربائيًا أو انقل الفارة الكهربائية إلى ورشة فنية متخصصة ليتم إصلاحها. • قم بتنظيف الفارة الكهربائية المتسخة باستخدام قطعة قماش مبللة. 	<p>بصورة منتظمة (قبل الاستخدام، عند بداية يوم العمل)</p>

تنظيف الفارة الكهربائية

تحذير



خطر على الحياة بسبب صعقة كهربائية

قد يؤدي التنظيف غير السليم إلى إصابات بالغة ويتسبب في الوفاة.

- ◀ قم بفصل التيار الكهربائي قبل التنظيف.
- ◀ يجب تجفيف جميع الأسطح العلوية تمامًا قبل إعادة تشغيل التيار الكهربائي مرة أخرى.

1 اخلع قابس الشبكة.

2 قم بتنظيف ذراع التثبيت وماكينة التشغيل وحصن الفارة.

3 أزل الاتساخات أسفل غطاء السير المخروطي.

احترس



محتويات ضارة بالصحة

◀ احرص على مراعاة إرشادات الأمان الخاصة بمواد التشحيم المستخدمة.

4 تشحيم مبيت القضيب الدليلي بمادة Turbo-Spray BRUNOX® أو بمادة تشحيم تعادلها بالجودة.

5 اشطف الكمية الفائضة من مواد التزليق باستخدام قطعة قماش ماصة.

التخلص من النفايات أو المخلفات

التخلص من الأجهزة الكهربائية والإلكترونية القديمة



وفقًا للتوجيه EU/2012/19 (توجيه النفايات الكهربائية والأجهزة الإلكترونية (المعروف اختصارًا بـ WEEE)) يتوجب على مصنعي الأجهزة الكهربائية استعادة الأجهزة القديمة للتخلص منها بطريقة سليمة فنيًا. يدل هذا الرمز على حظر التخلص من هذا المنتج ضمن القمامة المنزلية. يجب أن يتم التخلص من الأجهزة القديمة بشكل سليم فنيًا، وذلك بإرجاعها مباشرةً إلى شركة Geberit. يمكن الاستعلام عن عناوين مراكز الاستلام لدى شركة التوزيع المختصة التابعة لـ Geberit.

Impressum Geberit International AG, Jona

Geberit International AG
Schachenstrasse 77, CH-8645 Jona

documentation@geberit.com

www.geberit.com

موظف التوثيق

Jörg Schneider, Product Compliance, Geberit International AG, CH-8645 Jona, Schweiz

مقتطف من بيان التوافق

1. جهة الصنع:

Geberit International AG, Schachenstrasse 77, CH-8645 Jona, سويسرا

+41 55 221 63 00

product.compliance@geberit.com

www.geberit.com

2. الشخص المفوض لجمع المستندات الفنية ذات الصلة:

Jörg Schneider

Geberit International AG, Schachenstrasse 77, CH-8645 Jona, سويسرا

product.compliance@geberit.com

3. المنتج:

- Geberit الفارة الكهربائية 160-400 d للاستخدام مع ماكينات اللحم (356.200.00.1, Geberit Universal (356.201.00.1, 356.203.00.1)
- Geberit الفارة الكهربائية 160-40 d للاستخدام مع ماكينات اللحم (359.661.00.1, Geberit Media (P0.1.359.690, 359.662.00.1)
- Geberit الفارة الكهربائية 200-40 d للاستخدام مع ماكينات اللحم (356.200.00.1, Geberit Universal (356.201.00.1, 356.203.00.1)
- Geberit الفارة الكهربائية 315-200 d للاستخدام مع ماكينات اللحم (356.200.00.1, Geberit Universal (356.201.00.1, 356.203.00.1)

النوع	رقم الصنف	مسمى المنتج
GBM 13-2	359.046.1P.1	d40-160, 120 V الفارة الكهربائية Geberit
GBM 13-2	P2.1, 359.046.P3.1, 359.046.P5.1, 359.046.P6.1, 359.046.P7.1, 359.046.P9.1, 359.046.Q4.1, 359.047.P2.1, 359.047.P3.1	d40-160, 230 V الفارة الكهربائية Geberit
GBM 13-2	P2.1, 359.082.P3.1, 359.082.P5.1, 359.082.P6.1, 359.082.P7.1, 359.082.P9.1, 359.082.Q4.1, 359.084.P2.1, 359.084.P3.1	d40-200, 230 V الفارة الكهربائية Geberit
BOP 13-2	P2.1, 359.060.P3.1, 359.060.P5.1, 359.060.P7.1, 359.060.P9.1, 359.060.Q4.1	d200-315, 230 V الفارة الكهربائية Geberit

4. الأحكام القانونية للمواءمة:

الماكينات المشروحة تحت النقطة 3 تستوفي الأحكام القانونية للمواءمة ذات الصلة للاتحاد الأوروبي. الصادر عن البرلمان الأوروبي والمجلس بتاريخ 26 فبراير 2014 بشأن مواءمة قوانين الدول الأعضاء فيما يتعلق بالتوافق الكهرومغناطيسي، الجريدة الرسمية للاتحاد الأوروبي L 96 بتاريخ 29/03/2014، صفحة 79-106

الصادر عن البرلمان الأوروبي والمجلس بتاريخ 17 مايو 2006 بشأن الماكينات وتعديل التوجيه EC/95/16 (النسخة الجديدة)، الجريدة الرسمية للاتحاد الأوروبي L 157 بتاريخ 09/06/2006، صفحة 24-86

الصادر عن البرلمان الأوروبي والمجلس بتاريخ 8 يونيو 2011 بشأن تقييد استخدام بعض المواد الخطرة في المعدات الكهربائية والإلكترونية، الجريدة الرسمية للاتحاد الأوروبي L 174 بتاريخ 01/07/2011، صفحة 88-110

التوجيه EU/2014/30

التوجيه EC/2006/42

التوجيه EU/2011/65

5. المعايير الأوروبية المنسقة المطبقة / المواصفات الفنية:

1 جدول: المعايير الأوروبية المنسقة:

EN IEC 63000:2018; EN ISO 12100:2010; EN 55014-1:2006 + A1:2009 + A2:2011; EN 55014-2:1997 + AC:1997 + A1:2001 + A2:2008; EN 61000-3-2:2014; EN 61000-3-3:2013

2 جدول: المعايير غير المنسقة:

—

بيان التوافق الكامل مرفق مع الجهاز الكهربائي. في حال عدم توفر بيان التوافق، فيمكن طلبه من شركة التسويق المختصة لمنتجات Geberit.

بيان التركيب

بيان التوافق المعني مرفق مع الجهاز الكهربائي. في حال عدم توفر بيان التركيب، فيمكن طلبه من شركة التسويق المختصة لمنتجات Geberit.

Geberit International AG
Schachenstrasse 77, CH-8645 Jona
documentation@geberit.com
www.geberit.com