



- P** MANUAL DE INSTRUÇÕES
- GR** ΕΓΧΕΙΡΙΔΙΟ ΧΡΗΣΗΣ ΚΑΙ ΣΥΝΤΗΡΗΣΗΣ
- TR** MOTORLU TESTERE KULLANIM KILAVUZU
- CZ** NÁVOD K POUŽITÍ
- RUS** ИНСТРУКЦИЯ ПО ЭКСПЛУАТАЦИИ
- PL** INSTRUKCJA OBSŁUGI I KONSERWACJI



Mod. 53030047 - Dic/2004 - CENTROFFSET R.E. - Printed in Italy



INTRODUÇÃO

Para um emprego correto da motoperfuradore e para evitar acidentes, não iniciar o trabalho sem ter lido este manual com a máxima atenção. Neste manual encontram-se as descrições de funcionamento dos diversos componentes e as instruções para o necessário controle e para a manutenção.

N.B. As descrições e as ilustrações contidas neste manual não se consideram rigorosamente obrigatórias. A Empresa reserva-se o direito de realizar modificações sem ter que atualizar cada vez este manual.

ΕΙΣΑΓΩΓΗ

Για μία πιο σωστή χρήση του μηχανικού γεωτρήπανου και για να αποφευχθούν ατυχήματα, μην εργαστείτε χωρίς πρώτα να διαβάσετε πολύ προσεχτικά το παρόν εγχειρίδιο. Στο παρόν εγχειρίδιο περιέχονται οι εξηγήσεις λειτουργίας των διαφόρων εξαρτημάτων και οι οδηγίες για τους απαραίτητους ελέγχους και την συντήρηση.

ΣΗΜΕΙΩΣΗ: Οι περιγραφές και οι εικόνες που περιέχονται στο παρόν εγχειρίδιο δεν είναι δεσμευτικές. Η εταιρεία διατηρεί το δικαίωμα να κάνει αλλαγές χωρίς να ενημερώνει το παρόν εγχειρίδιο.

GİRİŞ

Motorlu deliciyi/matkabı doğru olarak kullanmak ve kazaları önlemek için, öncelikle bu kılavuz kitapçığı dikkatlice okumadan önce çalışmaya başlamayınız. Bu kitapta, çeşitli aksamların çalışması ile ilgili açıklamaları ve ayrıca gerekli kontroller ve ilgili bakım ile ilgili talimatları bulacaksınız.

NOT Bu kılavuzda hangi çizimlerin ve teknik özelliklerin bulunması gerektiği her ülkenin kanunlarına göre değişiklik gösterebilir. İmalatçı firma tarafından gerekli görülebilecek değişiklikler kullanıcıya bildirilmeden yapılabilir.

ÚVOD

Před prvním použitím motorového vrtáku si pozorně přečtete tento návod, abyste mohli vrták správně používat a zabránili tak možným úrazům. V tomto návodu najdete vysvětlení chodu různých částí motorového vrtáku a pokyny k nutným kontrolám a údržbě.

Pozn.: Ilustrace a popisy uvedené v tomto návodu nejsou přísně závazné. Výrobce si vyhrazuje právo na provádění případných změn bez povinnosti aktualizace tohoto návodu.

ВВЕДЕНИЕ

Для правильного использования мотобура и для предотвращения несчастных случаев перед началом работы очень внимательно прочтите данное руководство. Здесь даются пояснения по работе различных узлов машины, а также инструкция по требуемым проверкам и техобслуживанию.

Примечания: Описания и иллюстрации, приведенные в данном руководстве, не считаются строго обязывающими. Фирма-изготовитель оставляет за собой право вносить изменения в любой момент без всякого обязательства обновления этого руководства.

WPROWADZENIE

Przed przystąpieniem do pracy zapoznać się z treścią niniejszej instrukcji obsługi a w szczególności z zasadami bezpieczeństwa. W niniejszej instrukcji podano wyjaśnienia dotyczące funkcjonowania różnych komponentów i wskazówki dotyczące koniecznych przeglądów i konserwacji.

UWAGA Opisy oraz ilustracje zawarte w niniejszej instrukcji nie zawsze dokładnie odzwierciedlają stan faktyczny. Producent zastrzega sobie prawo wprowadzania ewentualnych zmian i nie zobowiązuje się do każdorazowej aktualizacji instrukcji.



ATENÇÃO!!!



RISCO DE PREJUÍZO AUDITIVO

NAS NORMAIS CONDIÇÕES DE UTILIZAÇÃO, ESTA MÁQUINA PODE COMPORTAR PARA O OPERADOR ENCARREGADO UM NÍVEL DE EXPOSIÇÃO PESSOAL DIÁRIA AO RUIDO IGUAL OU SUPERIOR A

85 dB(A)



POZOR!!!



NEBEZPEČÍ POŠKOZENÍ SLUCHU

PŘI NORMÁLNÍM POUŽÍVÁNÍ SE ' OBSLUHA TOHOTO PŘÍSTROJE VYSTAVUJE DENNÍ HLADINĚ HLUKU ROVNAJÍCÍ SE NEBO VĚTŠÍ NEŽ

85 dB(A)



ΠΡΟΣΟΧΗ!!!



ΚΙΝΔΥΝΟΣ ΑΚΟΥΣΤΙΚΗΣ ΒΛΑΒΗΣ

ΣΕ ΚΑΝΟΝΙΚΕΣ ΣΥΝΘΗΚΕΣ ΧΡΗΣΗΣ ΑΥΤΟ ΤΟ ΜΗΧΑΝΗΜΑ ΜΠΟΡΕΙ ΝΑ ΠΡΟΚΑΛΕΣΕΙ, ΓΙΑ ΤΟΝ ΧΕΙΡΙΣΤΗ, ΕΝΑ ΠΟΣΟΣΤΟ ΗΜΕΡΗΣΙΑΣ ΠΡΟΣΩΠΙΚΗΣ ΕΚΘΕΣΗΣ ΣΤΟΝ ΘΟΡΥΒΟ ΙΣΗ Η ΑΝΩΤΕΡΗ ΤΗΣ.

85 dB(A)



ОСТОРОЖНО!!!



РИСК ПОВРЕЖДЕНИЯ СЛУХА

ПРИ НОРМАЛЬНЫХ РАБОЧИХ УСЛОВИЯХ ПОЛЬЗОВАТЕЛЬ ЭТОЙ МАШИНЫ ЕЖЕДНЕВНО ПОДВЕРГАЕТСЯ ВОЗДЕЙСТВИЮ УРОВНЯ ШУМА, РАВНОМУ ИЛИ ПРЕВЫШАЮЩЕМУ

85 Дб(А)



DİKKAT!!!



İŞİTME KAYBI RİSKİ

NORMAL ŞARTLARDA BU MOTORUN KULLANIMI SİRASINDA KULLANICI, GÜNLÜK

85 dB(A)

VE ÜSTÜNDE BİR GÜRÜLTÜYE MARUZ KALABİLİR



UWAGA!!!



ZAGROŻENIE USZKODZENIA SŁUCHU

W ZWYKŁYCH WARUNKACH UŻYTKOWANIA URZĄDZENIE TO POWODUJE NARAŻENIE OPERATORA NA DZIENNY POZIOM HAŁASU RÓWNY LUB WYŻSZY NIŻ

85 dB(A)

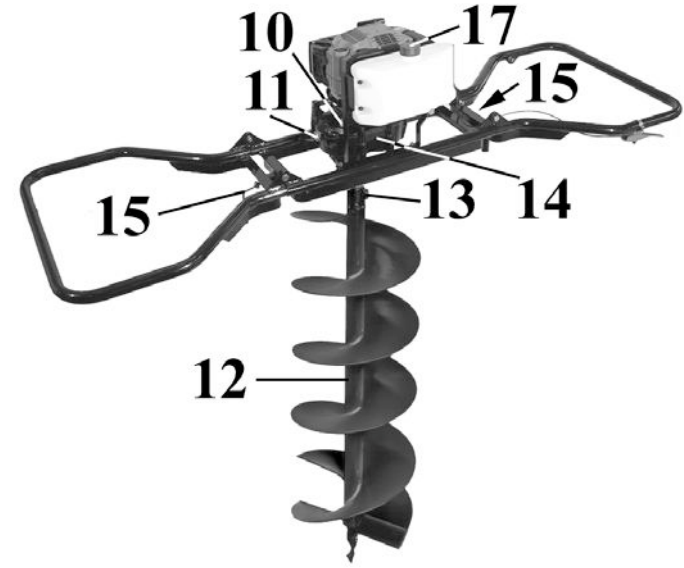
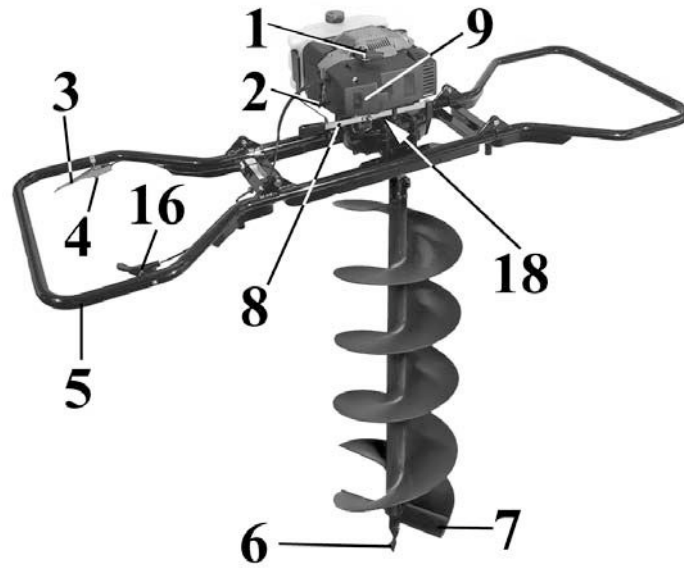

P COMPONENTES DE MOPERFURADORA

- | | |
|---|---------------------------------------|
| 1 - Pega de arranque | 10 - Tampa de respiro do redutor |
| 2 - Avalanca de comando start | 11 - Tampa do redutor de oleo |
| 3 - Avalanca interruptor de massa | 12 - Brocã |
| 4 - Botão avalanca interruptor de massa | 13 - Pino de bloqueio de brocã |
| 5 - Berço | 14 - Redutor |
| 6 - Ponta de arranque | 15 - Pinos de bloqueio do berço |
| 7 - Lâmina | 16 - Avalanca de acelerador |
| 8 - Avalanca inversora de marcha | 17 - Tampa do depósito de combustível |
| 9 - Tampa do filtro de ar | 18 - Válvula de descompressão |

GR ΕΞΑΡΤΗΜΑΤΑ ΤΟΥ ΜΗΧΑΝΙΚΟ

- | | |
|--|------------------------------|
| 1 - Χερούλι εκκίνησης | 10 - Ταπα εξαερωσης μειωτηρα |
| 2 - Τσοκ | 11 - Ταπα λαδιου μειωτηρα |
| 3 - Γενικός διακοπτής | 12 - Ακμη |
| 4 - Κουμπι μπλοκαρισματος λεβιε γενικου διακοπτή | 13 - Αξονας στασης ακμης |
| 5 - Μπαρες | 14 - Μειωτηρας |
| 6 - Ακρο εκκίνησης | 15 - Αξονες στασης μπαρων |
| 7 - Υνι | 16 - Λεβιες επιταχυνσης |
| 8 - Λεβιες αντιστροεα κινησης | 17 - Ταπα τεποζιτου καυσιμου |
| 9 - Καπακι φιλτρου αερα | 18 - Βαλβιδα αποσυμπισης |

TR ELEKTRIKLI DELICI PARÇALARI

- | | |
|-----------------------------------|------------------------------------|
| 1 - Çalıştırıcı kulpu | 10 - Redüksiyon dişlisi ara kapağı |
| 2 - Durdurma kolu | 11 - Redüksiyon dişlisi yağ kapağı |
| 3 - Cihazı çalıştırma kolu | 12 - Delici ucu |
| 4 - Çalıştırma kolu kelebek valfi | 13 - Delici ucu geçme mili |
| 5 - Koruma çubuğu | 14 - Redüksiyon dişlisi |
| 6 - Çalıştırma ucu | 15 - Mil kilitleme piñi |
| 7 - Şaban demiri | 16 - Hız kolu |
| 8 - Geri vites kolu | 17 - Yakıt deposu tapası |
| 9 - Hava filtresi kapağı | 18 - Kompresyon supabı |

CZ ČÁSTI MOTOROVÉHO VRTÁKU

- | | |
|---|--|
| 1 - Rukojeť startéru | 10 - Odvzdušňovací uzávěr převodové skříně |
| 2 - Páčka sytiče | 11 - Uzávěr oleje převodové skříně |
| 3 - Páčka vypínače zapalování | 12 - Vrták |
| 4 - Tlačítko zablokování páčky zapalování | 13 - Čep zarážky vrtáku |
| 5 - Trubka rukojeti | 14 - Převodová skříně |
| 6 - Hrot vrtáku | 15 - Blokovací čepy nosiče |
| 7 - Ostří vrtáku | 16 - Páčka plynu |
| 8 - Páčka zpětného chodu | 17 - Víčko palivové nádrže |
| 9 - Kryt vzduchového filtru | 18 - Dekompresní ventil |

RUS КОМПОНЕНТЫ МОТОБУРА

- | | |
|---|---|
| 1 - Ручка пускового шнура открыта | 10 - Заглушка отверстия для стравливания воздуха из редуктора |
| 2 - Рычаг стартера | 11 - Заглушка горловины для заливки масла в редуктор |
| 3 - Выключатель массы | 12 - Бур |
| 4 - Кнопка блокировки выключателя массы | 13 - Штифт стопора бура |
| 5 - Рама | 14 - Редуктор |
| 6 - Пусковой наконечник | 15 - Пальцы для фиксации положения рамы |
| 7 - Нож | 16 - Рычаг акселератора |
| 8 - Ручка реверса | 17 - Пробка топливного бака |
| 9 - Крышка воздушного фильтра | 18 - Декомпрессионный клапан |

PL CZĘŚCI ŚWIDRA ZIEMNEGO

- | | |
|---|-------------------------------------|
| 1 - Uchwyt linki rozrusznika | 10 - Korek odpowietrzenia reduktora |
| 2 - Dźwignia ssania | 11 - Korek zbiornika oleju |
| 3 - Dźwignia wyłącznika prądu | 12 - Wiertło |
| 4 - Przycisk blokady dźwigni wyłącznika prądu | 13 - Trzpień mocowania wiertła |
| 5 - Uchwyt | 14 - Przekładnia |
| 6 - Prowadnik wiertła | 15 - Trzpień blokady rozporu |
| 7 - Lemiesz | 16 - Dźwignia gazu |
| 8 - Dźwignia biegu wstecznego | 17 - Korek zbiornika paliwa |
| 9 - Pokrywa filtra powietrza | 18 - Zawór dekompresyjny |

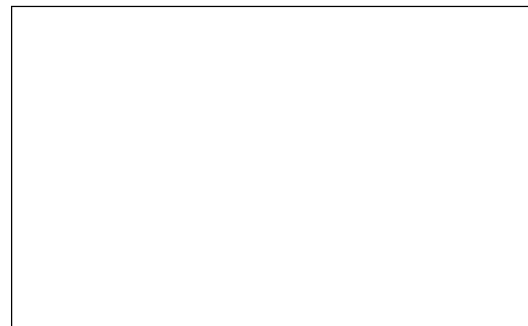
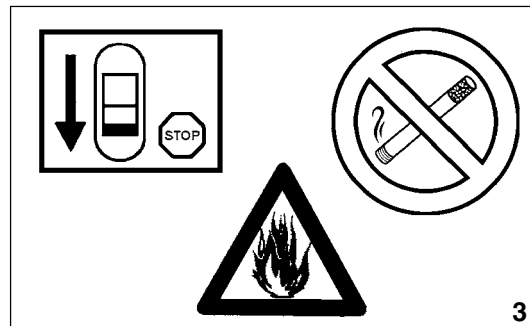
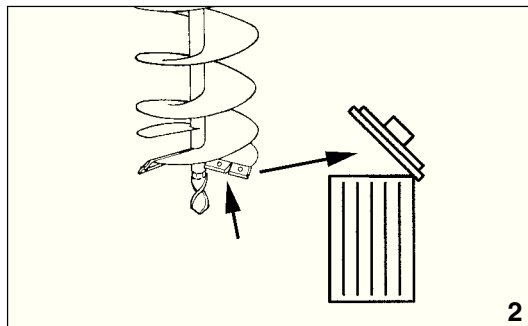

Português

Ελληνικά

NORMAS DE SEGURANÇA

ΠΡΟΔΙΑΓΡΑΦΕΣ ΑΣΦΑΛΕΙΑΣ

⚠️ ATENÇÃO: O motoperfuradore, se bem utilizado é um instrumento de trabalho potente, rápido e de excelente desempenho; se utilizarem de modo incorreto ou sem as devidas precauções pode-se transformar num instrumento perigoso. Para que o vosso trabalho seja sempre agradável e seguro, queiram respeitar escrupulosamente as normas de segurança indicadas a seguir e no decorrer do manual.

⚠️ ΠΡΟΣΟΧΗ - Το μηχανικό γεωτρήπανο αν χρησιμοποιηθεί σωστά είναι ένα γρήγορο εργαλείο εργασίας, βολικό και ικανό. Εάν χρησιμοποιηθεί με λανθασμένο τρόπο ή χωρίς τις πρέπουσες προφυλάξεις μπορεί να αποδειχθεί ένα επικίνδυνο εργαλείο. Για να είναι η εργασία σας πάντα ευχάριστη και ασφαλής να τηρείτε με ακρίβεια τους κανονισμούς ασφαλείας που αναφέρονται παρακάτω καθώς και σε όλο το εγχειρίδιο.

- 1 - A motoperfuradora deve ser utilizado somente por pessoas adultas, em boas condições físicas e com o conhecimento das normas de uso.
- 2 - Não utilize a motoperfuradora em condições de censaço físico ou sob o afeito de álcool e drogas (Fig. 1).
- 3 - Não use cachecol, pulseiras ou outras coisas que possam se prender na máquina ou na brocã. Use roupas aderentes com proteção contra os cortes (Vide pag. 32-33).
- 4 - Use sapatos protetivos anti-deslize, luvas, óculos de proteção, protetor auricular e capacete antichoque (Vide pag. 32-33).
- 5 - Não permita que outras pessoas permaneçam dentro do raio de acção do motoperfuradore durante o arranque, e carburação e o corte.
- 6 - Não inicie o trabalho até que a área não estiver completamente limpa e livre. Não trabalhe em proximidades de cabos elétricos.
- 7 - Ponha a motoperfuradora a trabalhar só em lugares bem arejados, não utilize em atmosfera explosiva, inflamável ou em ambientes fechados.
- 8 - Transporte a motoperfuradora com o motor apagado, com broca desmontada e braços do berço dobrados.
- 9 - Substitua o brocã assim que aparecerem fendas ou rupturas (Fig. 2).
- 10 - Encha o depósito afastado das fontes de calor e com o motor parado (Fig. 3). Não fume durante o abastecimento (Fig. 3). Não tire o tampão do depósito com o motor em funcionamento. Se durante o abastecimento entornar o combustível, mude a motoperfuradore do lugar de pelo menos 3 metros antes de pôr a funcionar.
- 11 - Mantenha sempre secas e limpas as pegas.
- 12 - Antes de arrancar o motor, assegure-se que a brocã não esteja em contato com corpos estranhos.
- 13 - Trabalhe sempre em posição estável, segura e vertical.
- 14 - Não toque a broca ou efectue manutenções com o motor em movimento.
- 15 - Controle que a broca não gire quando o motor estiver no mínimo.

- 16 - Mantenha a motoperfuradora firmemente com ambas as mãos, e faça com que todas as partes do corpo permaneçam distantes da broca e do tubo de escape. Segure sempre a motoperfuradora com o auxílio de outra pessoa durante o transporte, o arranque e o emprego.
- 17 - Não efectue nunca, quando estiver só, operações ou reparações que não sejam normais manutenção.
- 18 - Conserve a motoperfuradora em local enxuto, elevado do solo, em posição vertical e com o depósito vazio.
- 19 - Controle diariamente a motoperfuradora para assegurar-se que cada dispositivo, de segurança ou não, funcione.
- 20 - Durante o trabalho, efectue os deslocamentos da motoperfuradora com o motor ao mínimo e inversor em ponto morto.
- 21 - Não trabalhe com uma motoperfuradora estragada, mal consertada, mal montada ou modificada abusivamente. Não tire ou estrague ou torne ineficaz nenhum dispositivo de segurança. Utilize só brocã com tipo indicado na tabela.
- 22 - Não controle a faísca da vela perto do furo do cilindro.
- 23 - Não utilize o motoperfuradora antes de ter conhecimento específico a respeito do seu uso. Siga sempre as nossas instruções e as operações de manutenção.
- 24 - Não use combustível (mistura) para operações de limpeza.
- 25 - Em caso de bloqueio da ponta, solte a alavanca do acelerador e desligue imediatamente o motor.
- 26 - No caso em que for necessário pôr a motoperfuradora fora de serviço, não a largue no ambiente, mas entregue-a ao revendedor que providenciará para a sua correta colocação.
- 27 - Entregue ou empreste a motoperfuradora somente para pessoas expertas e com o conhecimento do funcionamento e da correta utilização da máquina. Entregue também o manual com as intruções de utilização, para que seja lido antes de começar o trabalho.
- 28 - Dirija-se sempre ao seu revendedor para qualquer esclarecimento ou intervenção prioritária.
- 29 - Guarde com cuidado o presente Manual e consulte-o todas as vezes antes de utilizar a máquina.
- 30 - Não fixe o motoperfuradora em suportes fixos.
- 31 - É proibido aplicar na tomada de força da motoperfuradora utensilios ou aplicações que não sejam aqueles indicados pelo construtor.
- 32 - Antes de dar partida ao motor, assegure-se que o inversor esteja em posição de ponto morto.

- 1 - Το μηχανικό γεωτρήπανο θα πρέπει να χρησιμοποιείται μόνο από άτομα ενήλικα σε καλή φυσική κατάσταση και που είναι γνώστες των κανονισμών λειτουργίας.
- 2 - Μην χρησιμοποιείτε το μηχανικό γεωτρήπανο σε συνθήκες φυσικής εξάντλησης ή κάτω από την επιρροή αλκοόλ ή ναρκωτικών (Εικ. 1).
- 3 - Μην φοράτε κασκόλ, βραχιόλια ή τιδήποτε που μπορεί να μπλεχτεί στο μηχανήμα ή στην ακμή. Φοράτε στενό ρουχισμό, άνετο και με προστασία κατά της κοπής (σελ. 32-33).
- 4 - Φοράτε αντιολισθητικά υποδήματα, γάντια, γυαλιά, ωτοασπίδες και προστατευτικά κατά της κοπής (σελ. 32 - 33).
- 5 - Μην επιτρέπετε σε άλλα άτομα να παραμένουν στην ακτίνα δράσης του μηχανικού γεωτρήπανου κατά τη διάρκεια εκκίνησης εφοδιασμού και χρήσης.
- 6 - Πριν βάλετε σε λειτουργία το μηχανικό γεωτρήπανο, βεβαιωθείτε ότι η περιοχή εργασίας είναι ελεύθερη.
- 7 - Χρησιμοποιείτε το μηχανικό γεωτρήπανο σε χώρους καλά αεριζόμενους και μην το χρησιμοποιείτε σε εκρηκτική ή εύφλεκτη ατμόσφαιρα ή σε κλειστούς χώρους.
- 8 - Μεταφέρετε το μηχανικό γεωτρήπανο με τη λάμα προς τα πίσω και με την ακμή ξεμονταρισμένη, και τους βραχιωνες των μπαρων διπλωμενους.
- 9 - Αντικαταστήστε την ακμή μόλις παρουσιάσει ρωγμές ή ρίξεις (Εικ. 2).
- 10 - Γεμίζετε το ντεπόζιτο μακριά από τις πηγές θερμότητας και με τον κινητήρα σβηστό (Εικ. 3). Μην καπνίζετε κατά τη διάρκεια του ανεφοδιασμού (Εικ. 3). Μην βγάζετε την τάπα του ντεπόζιτου με τον κινητήρα εν κινήσει. Εάν κατά τη διάρκεια του ανεφοδιασμού χυθεί καύσιμο μετακινήστε το μηχανικό γεωτρήπανο τουλάχιστον κατά 3 μέτρα πριν το θέσετε σε εκκίνηση.
- 11 - Διατηρείτε πάντα τις λαβές στεγνές και καθαρές.
- 12 - Πριν θέσετε σε κίνηση τον κινητήρα σιγουρευτείτε ότι η ακμή δεν είναι σε επαφή με ξένα αντικείμενα.
- 13 - Να εργάζεστε πάντα σε θέση σταθερή, σίγουρη και κάθετη.
- 14 - Μην αγγίζετε την ακμή ή συντηρείτε το μηχανήμα όταν είναι σε κίνηση.
- 15 - Σιγουρευτείτε ότι η ακμή δεν γυρίζει όταν ο κινητήρας είναι στο ρελαντί.
- 16 - Κρατάτε το μηχανικό γεωτρήπανο καλά και με τα δύο χέρια έτσι

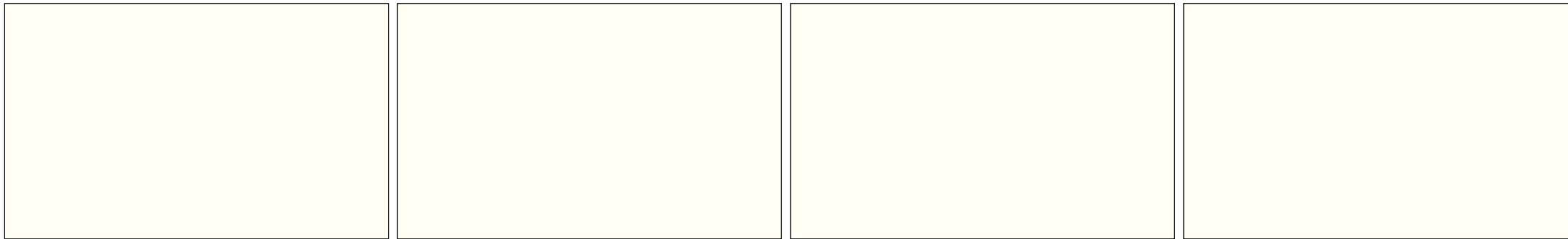

Ελληνικά

ΠΡΟΔΙΑΓΡΑΦΕΣ ΑΣΦΑΛΕΙΑΣ

ώστε όλα τα μέρη του σώματος να είναι μακριά από την ακμή και την εξάτμιση Βοηθηθείτε με ένα δευτερο άτομο κατά την διάρκεια μεταφοράς, εκκίνησης και την χρήση.

- 17 - Μην πραγματοποιείτε μόνοι σας εργασίες ή επιδιορθώσεις, εκτός και αν πρόκειται για εργασίες τακτικής συντήρησης.
- 18 - Να φυλάσσετε πάντα το μηχανικό γεωτρώπανο σε μέρος στεγνό ή υπερυψωμένο από το έδαφος, σε κάθετη θέση και με το ντεπόζιτο άδειο.
- 19 - Ελέγχετε καθημερινά το μηχανικό γεωτρώπανο για να βεβαιωθείτε ότι κάθε εξάρτημα προστασίας και μη λειτουργεί.
- 20 - Κατά τη διάρκεια της εργασίας πραγματοποιείτε τις μεταποίσεις του μηχανικού γεωτρώπανου με τον κινητήρα στο ρελαντί και τον αντιστροφέα στην νεκρά.
- 21 - Μη χρησιμοποιείτε ένα μηχανικό γεωτρώπανο που είναι ελαττωματικό, κακώς επιδιορθωμένο, κακώς συναρμολογημένο ή που έχει υποστεί μετατροπές. Μην αφαιρείτε και μη θέτετε εκτός λειτουργίας οποιαδήποτε διάταξη λειτουργίας. Χρησιμοποιείτε μόνο μπάρες του μήκους που ενδεικνύεται στον πίνακα.
- 22 - Μην ελέγχετε τον σπινθήρα του μπουζί κοντά στην οπή του κυλίνδρου.
- 23 - Μη χρησιμοποιείτε το μηχανικό γεωτρώπανο πριν ενημερωθείτε με ακρίβεια για τον τρόπο χρήσης του. Ακολουθείτε πάντα τις οδηγίες μας για τις εργασίες συντήρησης.
- 24 - Μην χρησιμοποιείτε καύσιμο (μίγμα) για τον καθαρισμό.
- 25 - Σε περίπτωση εμπλοκής της ακμής, αφήστε το λεβιέ γκαζιού και σβήστε αμέσως τον κινητήρα.
- 26 - Σε περίπτωση ανάγκης, όταν το μηχανικό γεωτρώπανο θεθεί εκτός λειτουργίας μην το εγκαταλείψετε στο περιβάλλον αλλά επιστρέψτε το εκεί που το αγοράσατε, όπου και θα μεριμνήσουν για τη σωστή διάθεσή του.
- 27 - Να δίνετε ή να δανειζετε το μηχανικό γεωτρώπανο μόνο σε άτομα έμπειρα τα οποία γνωρίζουν τη λειτουργία και τη σωστή χρήση του μηχανήματος. Να δίνετε επίσης και το εγχειρίδιο χρήσης για την ενημέρωση πριν την εργασία.
- 28 - Να απευθύνεστε πάντα στο κατάστημα που αγοράσατε το μηχανήμα για οποιαδήποτε επεξήγηση ή επέμβαση που χρήζει προτεραιότητας.
- 29 - Να φυλάσσετε με προσοχή το παρόν εγχειρίδιο και να το διαβάσετε πριν από κάθε χρήση της μηχανής.
- 30 - Μην σταθεροποιείτε το μηχανικό γεωτρώπανο πάνω σε μόνιμα υποστηρίγματα.
- 31 - Απαγορεύεται να βάζετε στο κομπλέτ του μηχανικού γεωτρώπανου εργαλεία ή εξαρτήματα που δεν ενδεικνύονται από τον κατασκευαστή.
- 32 - Πριν θέσετε σε κίνηση το μηχανήμα, σιγουρευτείτε ότι ο αντιστροφέας λειτουργεί ελεύθερα.

Türkçe

GÜVENLİK KURALLARI



DİKKAT - Motorlu delici, eğerdoğru şekilde kullanırsa, çok güçlü, hızlı, yüksek performansı bir alettir; eğer yanlış kullanılır ya da gerekli dikkat gösterilmeden kullanılırsa tehlikeli bir alete dönüşebilir. İşinizin daima zevkli ve güvenli olması için bu kılavuzda yer alan ve aşağıda verilen güvenlik kurallarına uymaya özen gösteriniz.

- 1 - Motorlu delici yalnızca fiziksel sağlığı yerinde, kullanım kurallarını bilen yetişkin kişilerce kullanılmalıdır.
- 2 - Fiziksel bir yorgunluk, alkol ve ilaç etkisinde olma gibi durumlarda motorlu deliciyi kullanmayınız (Şekil 1).
- 3 - Fular, bilezik veya makine ya da ucuna takılabilecek benzer takıları asla takmayınız. Vücuda oturan güvenlik giysileri giyiniz (bkz. sayfa 32-33).
- 4 - Koruyucu ve kaymayan emniyet ayakkabıları, eldivenler, gözlükler ve kulaklık ile güvenlik kasketi giyiniz (bkz. sayfa 32-33).
- 5 - Çalışma, rölanti ve kullanım esnasında diğer insanların motorlu delicinin çalışma alanına girmesine izin vermeyiniz.
- 6 - Temiz bir çalışma alanı sağlamadıkça çalışmaya başlamayınız. Elektrik kablolarının yakınında çalışmayınız.
- 7 - Motorlu deliciyi sadece iyi-havalandırılmış yerlerde kullanınız, elektrikli deliciyi patlayıcı veya yanıcı ortamlarda veya kapalı mekanlarda çalıştırmayınız.
- 8 - Elektrikli matkabı motor durmuş, ucu çıkartılmış ve mil kolları geriye katlanmış halde taşıyınız.
- 9 - Eğer herhangi bir çatlak veya hasar tespit ederseniz ucu derhal değiştiriniz (Şekil 2).
- 10 - Yakıt tankını ısı kaynaklarından uzakta ve motor durmuş haldeyken doldurunuz (Şekil 3). Yakıt doldurma esnasında asla sigara içmeyiniz (Şekil 3). Motor çalışırken deponun kapağını açmayın. Eğer depoyu doldururken yakıt taşarsa, çalıştırmadan önce motorlu deliciyi en az 3 metre uzağa alınız.
- 11 - Ellerinizi daima kuru ve temiz tutunuz.
- 12 - Çalıştırmaya geçmeden önce, ucun serbestçe hareket edebildiğinden emin olun.
- 13 - Daima sabit, dikey ve güvenli bir konumda çalışınız.
- 14 - Motor çalışmaktayken uca asla dokunmayınız veya bir bakım işlemi yapmayınız.
- 15 - Motor rölantide iken ucun dönmediğinden emin olunuz.
- 16 - Motorlu deliciyi iki elinizle iyi ve sağlam şekilde kavrayınız ve vücut uzuvlarınızı uç kısmından ve susturucudan uzak tutunuz...Elektrikli

matkabın (Burgunun) taşınması, çalıştırılması ve kullanımı esnasında her zaman desteklenmesi gerekmektedir.

- 17 - Normal bakım işlemleri dışında işlem ve tamirleri tek başınıza gerçekleştirmeyiniz. Yalnızca uzman ve yetkili servislere başvurunuz.
- 18 - Motorlu deliciyi zemin üzerine dikey konumda, kuru bir yere ve yakıt tankı boşken koyunuz.
- 19 - Güvenlik ve diğer tüm aksamlarının çalışır durumda olduğunu temin etmek için motorlu deliciyi her gün kontrol ediniz.
- 20 - Çalışma esnasında elektrikli matkabı bir yerden başka bir yere taşırken motoru rölantide çalıştırın ve geri vitesi boş konuma alınız.
- 21 - Hasar görmüş, hatalı tamir edilmiş, yanlış monte edilmiş veya kurallara uygun olmayarak değiştirilmiş bir delici ile çalışmayınız. Herhangi bir güvenlik aksamını çıkarmayınız, zarar vermeyiniz veya etkisiz kılmayınız. Sadece tabloda belirtilen bir tip uç kullanınız.
- 22 - Bujiyi silindirin yakınında kontrol etmeyiniz.
- 23 - Motorlu deliciyi, özel kullanım şekli hakkında bilgilendirilmeden kullanmayınız. Bakım işlemleri için daima üreticinin talimatlarına riayet ediniz.
- 24 - Temizlik işlemleri için yakıt kullanmayınız.
- 25 - Eğer uça bir sıkışma olursa, kelebek tetiği bırakınız ve motoru derhal durdurunuz.
- 26 - Motorlu delicinin servis dışı kalması gerektiği durumlarda çevreye zarar vermeden imha ediniz, doğru imha şeklini sağlayacak olan satıcınıza teslim ediniz.
- 27 - Motorlu deliciyi yalnızca uzman kişilere ve makinenin işleyişini ve kullanımını iyi bilen kişilere veriniz ve kullandırınız. Aynı zamanda, kullanmaya başlamadan önce okumak üzere kullanım talimatlarını içeren kılavuzu da temin ediniz.
- 28 - Mevcut kılavuz kitapta gösterilen işlemlerin haricindeki tüm kesim işleri sadece uzman personelce yapılmalıdır.
- 29 - Bu kılavuzu, her makine kullanımından önce başurmak üzere saklayınız.
- 30 - Motorlu deliciyi sabit bir yere monte etmeyiniz.
- 31 - Elektrikli delicinin güç transmisyonuna, üretici tarafından belirtilmemiş olan cihazların takılması veya bu tür uygulamalarda kullanılması yasaktır.
- 32 - Motoru çalıştırmadan önce, geri vitesin nötr konumunda olduğundan emin olunuz.

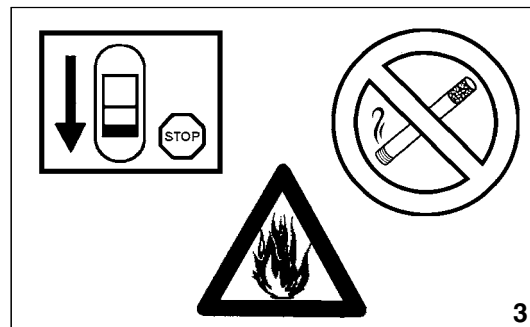
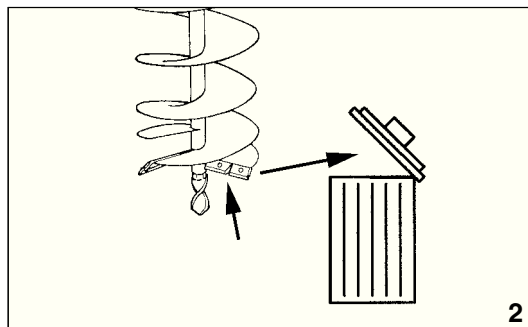

Česky **Русский**

BEZPEČNOSTNÍ PŘEDPISY

ПРАВИЛА БЕЗОПАСНОСТИ

⚠ Upozornění: Pokud je správně používán, je motorový vrták rychlým pomocníkem a účinným nástrojem. Pokud je používán nesprávně nebo v rozporu s pravidly bezpečnosti, může se stát nebezpečným nástrojem. Aby byla vaše práce vždy příjemná a bezpečná, dodržujte vždy přísné bezpečnostní pravidla, která jsou uvedena v tomto návodu k použití.

- 1 - Motorový vrták může být používán pouze dospělými osobami a osobami v dobré fyzické kondici, které jsou seznámené s používáním stroje v rozsahu tohoto návodu.
- 2 - Nepoužívejte motorový vrták, pokud jste unaveni, pokud jste požíli alkohol nebo omamné látky (obr. 1).
- 3 - Při práci nikdy nenoste volně vlající šátky, náramky nebo jiné věci, které by mohly být zachyceny pohyblivými částmi stroje. Noste přiléhavý pracovní oděv (viz strana 32-33).
- 4 - Noste pracovní boty s neklouzavou podrážkou, rukavice, ochranné brýle, ochranu proti hluku a bezpečnostní helmu (viz strana 32-33).
- 5 - Nikdy nedovoďte jiným osobám, aby se zdržovaly v okolí stroje při startování, seřizování karburátoru nebo při práci s vrtákem.
- 6 - Se strojem pracujte pouze na uklizeném pracovišti; nepořádek je častou příčinou zranění. Nepracujte se strojem v blízkosti elektrického vedení.
- 7 - Nespouštějte motor v uzavřených místnostech; výfukové plyny jsou jedovaté. Stroj používejte pouze v dobře větraných prostorách; nepracujte v prostředí s nebezpečím výbuchu nebo požáru.
- 8 - Motorový vrták přenášejte pouze s vypnutým motorem, s odmontovaným vrtákem a sklopenými rameny nosiče.
- 9 - Vrták, hrot nebo ostří vyměňte okamžitě, jakmile zjistíte nějakou prasklinu nebo jiné poškození (obr. 2).
- 10 - Plnění palivové nádrže provádějte v prostorách daleko od zdrojů tepla a se zastaveným motorem (obr. 3). Při plnění nádrže nikdy nekuřte (obr. 3). Nikdy nesnímejte víčko nádrže, pokud běží motor. Pokud při plnění nádrže přeteče palivo, dejte motorový vrták nejméně 3m od tohoto místa, než jej nastartujete.
- 11 - Rukojeti udržujte vždy čisté a suché.
- 12 - Před nastartováním motoru se přesvědčte, že vrták není ničím blokován.
- 13 - Pracujte vždy ve stabilní a jisté poloze.
- 14 - Při běžícím motoru udržujte ruce v dostatečné vzdálenosti od rotujících nebo horkých částí a neprovádějte žádnou údržbu.
- 15 - Při volnoběžných otáčkách motoru se vrták nesmí otáčet. Pokud tomu tak není, proveďte kontrolu seřízení karburátoru nebo

- kontaktujte autorizovaný servis.
- 16 - Při práci držte stroj oběma rukama za rukojeti a ostatní části těla udržujte v bezpečné vzdálenosti od vrtáku a tlumiče výfuku. Motorový vrták musí při přenášení, spuštění a použití vždy držet dvě osoby.
 - 17 - Kromě rutinních prací na údržbě stroje, které jsou popsány v tomto návodu, nikdy sami neprovádějte opravy nebo servisní úkony. Vždy vyhledejte specializovanou nebo autorizovanou dílnu. Při výměně dílů nebo součástí používejte pouze originální náhradní díly.
 - 18 - Stroj skladujte v bezpečné vzdálenosti od zdrojů tepla, na suchém místě (ne na zemi) a tak, aby nikoho neohrozil. Nikdy neskladujte stroj s palivem v nádrži.
 - 19 - Každý den si překontrolujte motorový vrták, abyste se ujistili, že je jeho používání bezpečné, a že všechna zařízení jsou funkční.
 - 20 - Při přenášení motorového vrtáku během práce přepněte motor a zpětný chod na volnoběh.
 - 21 - Nikdy nepoužívejte poškozený, pozměněný, nesprávně opravený nebo smontovaný motorový vrták. Neodstraňujte nebo nedeaktivujte bezpečnostní zařízení. Používejte pouze typy vrtáků, které jsou uvedeny v tomto návodu.
 - 22 - Nikdy nezkoušejte jiskru zapalovací svíčky v blízkosti otvoru válce.
 - 23 - Nepoužívejte motorový vrták, dokud zcela neporozumíte speciálním postupům při práci. Vždy dodržujte pokyny týkající se údržby stroje. Prodlužujte tak jeho životnost.
 - 24 - Nikdy nepoužívejte palivo k čištění stroje.
 - 25 - Pokud dojde k zablokování vrtáku při práci, okamžitě uvolněte plynovou páčku a vypněte motor.
 - 26 - Pokud vrták nelze používat, zlikvidujte jej v souladu s předpisy na ochranu životního prostředí a nakládání s odpady. Vyhledejte vašeho místního prodejce, který zařídí správnou likvidaci stroje.
 - 27 - Váš motorový vrták půjčujte pouze takovým uživatelům, kteří jsou zcela seznámeni s návodem k použití. Dejte návod k použití dalším uživatelům k dispozici, tak aby si mohli před použitím motorového vrtáku návod k použití přečíst.
 - 28 - Nepoužívejte vrták k jiným účelům, než ke kterým je doporučen výrobcem v tomto návodu k použití.
 - 29 - Tento návod k obsluze uchovávejte tak, aby byl v případě potřeby po ruce.
 - 30 - Nikdy při práci nepřipevňujte vrták k pevným podpěrám.
 - 31 - Nástroje, které nejsou dodány výrobcem pro tento stroj, nesmí být upínány na vývodový hřídel.
 - 32 - Před spuštěním motoru zkontrolujte, zda je zpětný chod v poloze volnoběhu.

⚠ ВНИМАНИЕ - Мотобур, при правильном использовании, является мощным, скоростным и высокопроизводительным инструментом; однако, при ненадлежащем использовании или при несоблюдении необходимых мер безопасности он может оказаться опасным. Для обеспечения приятных и безопасных условий работы строго соблюдайте приведенные ниже и далее на протяжении всего руководства правила безопасности.

- 1 - Мотобуром должны пользоваться исключительно взрослые, находящиеся в хорошем физическом состоянии и ознакомленные с правилами его эксплуатации.
- 2 - Запрещается использовать мотобур лицам, находящимся в состоянии физического утомления или под воздействием алкоголя, наркотических или лекарственных средств (Рис. 1).
- 3 - Не надевайте шарфы, браслеты или другие предметы, которые могли бы зацепиться за машину или за бур. Надевайте прилегающую к телу и защищающую от порезов одежду (см. стр. 32-33).
- 4 - Надевайте защитную обувь с противоскользящими подошвами, перчатки, очки, наушники и каску (см. стр. 32-33).
- 5 - Не позволяйте другим лицам находиться в зоне действия мотобура во время его пуска, настройки карбюратора и эксплуатации.
- 6 - Не начинайте работу до тех пор, пока рабочая зона не будет полностью очищена и освобождена от посторонних предметов. Не работайте вблизи от электрических проводов.
- 7 - Используйте мотобур только в хорошо проветриваемых местах; не используйте его в огнеопасных и взрывоопасных средах и в закрытых помещениях.
- 8 - Транспортировку мотобура следует выполнять при выключенном двигателе, снятом буре и сложенных ручках рамы.
- 9 - Заменяйте бур, как только на нем образуются трещины или надломы (Рис. 2).
- 10 - Производите заправку при выключенном двигателе и вдалеке от источников тепла (Рис. 3). Не курите при заправке. (Рис. 3). Не снимайте пробку топливного бака при работающем двигателе. Если при заправке пролилось топливо, то перед запуском переместите мотобур по крайней мере на расстояние 3 метров от места пролива.
- 11 - Всегда содержите рукоятки в чистом и сухом состоянии.
- 12 - Перед запуском двигателя убедитесь в том, что бур не касается посторонних предметов.
- 13 - Всегда работайте в устойчивом и надежном вертикальном положении.
- 14 - Не касайтесь бура и не выполняйте работ по техобслуживанию при включенном двигателе.
- 15 - Удостоверьтесь в том, что бур не вращается, когда двигатель находится в режиме минимальных оборотов (холостого хода).



Русский	Polski	
ПРАВИЛА БЕЗОПАСНОСТИ	ZASADY BEZPIECZEŃSTWA	
<p>16 - Прочно держите мотобур обеими руками и не допускайте, чтобы какие-либо части тела находились в опасной близости от бура или глушителя. При транспортировке, запуске и эксплуатации бура его всегда должны держать два человека.</p> <p>17 - Производите самостоятельно только текущие операции по техобслуживанию. Обращайтесь только в специализированные и авторизованные сервисные центры.</p> <p>18 - Храните машину в сухом месте, вдали от источников тепла и, по возможности, не в прямом контакте с грунтом.</p> <p>19 - Ежедневно проверяйте, чтобы все части мотобура и защитные приспособления работали надлежащим образом.</p> <p>20 - Во время работы выполняйте перемещения мотобура при двигателе, работающем на холостом ходу, и ручке реверса в нейтральном положении.</p> <p>21 - Не используйте мотобур, если он поврежден, неправильно отремонтирован, неверно собран или если его конструкция подверглась несанкционированным изменениям. Нельзя снимать, отключать или выводить из строя какие-либо защитные устройства. Используйте буры только типа, указанного в таблице.</p> <p>22 - Не проверяйте искру свечи вблизи отверстия цилиндра.</p> <p>23 - Используйте мотобур только после внимательного изучения правил его эксплуатации. Всегда придерживайтесь приведенных в этом руководстве указаний по техобслуживанию.</p> <p>24 - Не используйте топливо (топливную смесь) для очистки машины.</p> <p>25 - В случае заклинивания бура отпустите рычаг стартера и немедленно заглушите двигатель.</p> <p>26 - При необходимости выведения мотобура из эксплуатации не бросайте его, а сдайте своему дилеру, который произведет его правильную утилизацию.</p> <p>27 - Передавайте мотобур только тем лицам, которые умеют им пользоваться и знакомы с правилами его эксплуатации. Передавать мотобур другим лицам следует только вместе с данным руководством, с которым им следует ознакомиться перед началом работы.</p> <p>28 - Всегда обращайтесь к своему дилеру для получения прочих разъяснений или при необходимости срочного выполнения каких-либо ремонтных операций.</p> <p>29 - Тщательно сохраняйте настоящую инструкцию и консультируйтесь с ней перед каждым использованием мотобура.</p> <p>30 - Не закрепляйте мотобур на фиксированных опорах.</p> <p>31 - Запрещается подсоединять к валу отбора мощности мотобура приспособления или насадки, отличные от указанных изготовителем.</p> <p>32 - Перед запуском двигателя убедитесь, что ручка реверса находится в нейтральном положении.</p>	<p>⚠ UWAGA - Prawdłowo używany świder jest mocnym i szybkim urządzeniem o wysokiej wydajności; używany w sposób nieprawidłowy lub bez wymaganych środków ostrożności może stać się niebezpiecznym narzędziem. Aby praca przy użyciu świda była zawsze przyjemna oraz bezpieczna, należy skrupulatnie przestrzegać zasad bezpieczeństwa podanych poniżej oraz w dalszej części instrukcji obsługi.</p> <ol style="list-style-type: none"> 1 - Świder może być używany wyłącznie przez osoby dorosłe, w dobrej kondycji fizycznej, znające zasady jego obsługi. 2 - Nie używać świda, gdy odczuwa się zmęczenie fizyczne albo, gdy jest się pod wpływem alkoholu lub narkotyków (Rys. 1). 3 - Nie zakładać szalików, bransoletek lub innych rzeczy, które mogłyby zostać wciągnięte przez urządzenie lub przez wiertło. Zakładać odzież przylegającą do ciała, zabezpieczoną przed przecięciem (patrz str. 32-33). 4 - Zakładać ochronne obuwie przeciwpoślizgowe, rękawice, okulary, słuchawki oraz kask ochronny (patrz str. 32-33). 5 - Nie zezwalać innym osobom na przebywanie w zasięgu pracy świda podczas uruchamiania, przygotowywania mieszanki i podczas pracy. 6 - Nie rozpoczynać pracy, dopóki miejsce pracy nie zostało całkowicie oczyszczone i opróżnione. Nie pracować w pobliżu przewodów elektrycznych. 7 - Świder można używać wyłącznie w miejscach dobrze przewietrzonych, nie używać w warunkach groźących wybuchem, zapaleniem lub w pomieszczeniach zamkniętych. 8 - Przenosić świder ziemny po wyłączeniu silnika, po zdjęciu wiertła i złożeniu ramion rozporę. 9 - Wymienić wiertło, jak tylko pojawią się pęknięcia lub złamania (Rys. 2). 10 - Zbiornik paliwa zależy napełniać z dala od źródeł ciepła i po wyłączeniu silnika (Rys. 3). Nie palić podczas napełniania zbiornika (Rys. 3). Nie zdejmować korka zbiornika w czasie pracy silnika. Jeżeli podczas napełniania paliwo wydostanie się na zewnątrz, świder można uruchomić dopiero w odległości przynajmniej 3 metrów od miejsca napełniania zbiornika. 11 - Zawsze utrzymywać uchwytu świda w stanie suchym i czystym. 12 - Przed uruchomieniem silnika, należy upewnić się, że wiertło nie jest blokowane przez inny przedmiot. 13 - Pracować zawsze w stabilnej i bezpiecznej pozycji pionowej. 14 - Nie dotykać wiertła i nie wykonywać napraw lub konserwacji podczas pracy silnika. 15 - Upewnić się, że wiertło się nie obraca podczas biegu jałowego silnika. 	<p>16 - Trzymać świder mocno, obiema rękami i ustawiać się tak, by wszystkie części ciała były z dala od wiertła i tłumika. Podczas transportu, uruchomienia oraz eksploatacji, świder ziemny powinny trzymać dwie osoby.</p> <p>17 - Nie należy nigdy wykonywać samemu czynności lub napraw nie wchodzących w zakres zwykłej konserwacji. W takich wypadkach należy zwracać się wyłącznie do wyspecjalizowanego i autoryzowanego serwisu.</p> <p>18 - Przechowywać świder w miejscu suchym, ponad podłożem, w pozycji pionowej i z pustym zbiornikiem.</p> <p>19 - Codziennie kontrolować świder, aby upewnić się, że wszystkie urządzenia zabezpieczające i inne są sprawne.</p> <p>20 - Podczas pracy, wszelkie przesunięcia świda ziemnego należy wykonywać po przełączeniu silnika na minimalne obroty oraz ustawieniu biegów na luzie.</p> <p>21 - Nie używać świda, jeśli jest on uszkodzony, niewłaściwie naprawiony, źle zmontowany lub przerobiony według własnego uznania. Nie zdejmować, nie uszkadzać, nie wyłączać żadnego urządzenia zabezpieczającego. Używać wyłącznie wiertel typu podanego w tabeli.</p> <p>22 - Nie sprawdzać iskry świecy w pobliżu otworu cylindra.</p> <p>23 - Nie używać świda bez odpowiedniego przeszkolenia w zakresie jego zastosowania. Postępować zawsze zgodnie z naszymi instrukcjami dotyczącymi konserwacji.</p> <p>24 - Nie używać paliwa (mieszanki) do czyszczenia.</p> <p>25 - W przypadku zablokowania wiertła puścić dźwignię gazu i natychmiast zatrzymać silnik.</p> <p>26 - Wyeksploatowanego urządzenia nie wolno wyrzucać do śmietnika, skontaktować się ze sprzedawcą, który udzieli właściwych informacji dotyczących dalszego postępowania z niesprawnym urządzeniem.</p> <p>27 - Udostępnić lub pożyczyć świder wyłącznie osobom z doświadczeniem, znającym zasady działania i prawidłowej obsługi urządzenia. Dostarczyć im wraz ze świdem instrukcję obsługi, którą powinni przeczytać przed przystąpieniem do pracy.</p> <p>28 - Zwracać się zawsze do sprzedawcy po wszelkie wyjaśnienia lub w razie konieczności pilnej naprawy.</p> <p>29 - Przechowywać niniejszą instrukcję w odpowiednich warunkach i korzystać z niej przed każdym użyciem urządzenia.</p> <p>30 - Nie przymocowywać świda do stałych podpór.</p> <p>31 - Zabrania się podłączania do mechanizmu świda narzędzi i osprzętu innego niż wskazany przez producenta.</p> <p>32 - Przed uruchomieniem silnika, sprawdzić, czy bieg jest ustawiony na luzie.</p>



Português	Ελληνικά	Türkçe
<p align="center">VESTUÁRIO DE SEGURANÇA</p>	<p align="center">ΠΡΟΣΤΑΤΕΥΤΙΚΗ ΕΝΔΥΜΑΣΙΑ ΑΣΦΑΛΕΙΑΣ</p>	<p align="center">KORUYUCU GIYSİ</p>
<p>Ao trabalhar com a motoperfuradora utilize sempre um vestuário de protecção homologado. A utilização do vestuário de segurança não elimina o perigo de acidentes mas reduz as suas consequências. O seu revendedor pode aconselhá-lo na escolha do vestuário adequado.</p> <p>O vestuário deve ser adequado e não deve atrapalhar o operador. Utilize sempre um vestuário de protecção aderente. O casaco (Fig. 1) e as calças com peitilho (Fig. 2) de protecção são ideais. Não utilize roupas, cachecóis, gravatas ou colares que possam ficar presos nas moitas. Prenda os cabelos e os proteja com um lenço, boné, capacete, etc.</p> <p>Calce sapatos ou botas de segurança com sola de borracha e biqueira de aço (Fig. 3-4).</p> <p>Utilize capacete de protecção (Fig. 5) ao trabalhar num local onde algo possa cair.</p> <p>Utilize óculos ou uma viseira de protecção!</p> <p>Utilize protecções contra o rumor; auriculares (Fig. 6) ou tampões. A utilização de tais meios requer mais atenção e cautela do operador pois diminui-se a percepção de sinais de perigo como gritos e alarmes.</p> <p>Calce luvas (Fig. 7) que permitam absorver o máximo possível as vibrações.</p>	<p>Όταν εργάζεστε με το μηχανικό γεωτρήσανο πρέπει να χρησιμοποιείτε πάντοτε εγκεκριμένη προστατευτική ενδυμασία ασφαλείας. Η χρήση της προστατευτικής ενδυμασίας δεν καταργεί τους κινδύνους τραυματισμού αλλά περιορίζει τις συνέπειες σε περίπτωση ατυχήματος. Συμβουλευθείτε το κατάστημα της εμπιστοσύνης σας για την επιλογή της κατάλληλης ενδυμασίας.</p> <p>Η ενδυμασία πρέπει να είναι κατάλληλη και να μην εμποδίζει. Χρησιμοποιείτε εφαρμοστά προστατευτικά ενδύματα. Το τζάκετ (Εικ. 1) και η φόρμα (Εικ. 2) παρέχουν την κατάλληλη προστασία. Μην χρησιμοποιείτε ενδύματα, κασκόλ, γραβάτες ή κοσμήματα που μπορούν να μπερδευτούν στους θάμνους. Μαζέψτε τα μακριά μαλλιά και προστατέψτε τα (π.χ. με ένα φουλάρι, καπέλο, κράνος κλπ).</p> <p>Χρησιμοποιείτε υποδήματα ασφαλείας με αντιολισθητικές σόλες και ασάλινο προστατευτικό δακτύλων (Εικ. 3-4).</p> <p>Χρησιμοποιείτε προστατευτικό κράνος (Εικ. 5) σε χώρους με κίνδυνο πτώσης αντικειμένων.</p> <p>Χρησιμοποιείτε γυαλιά ή μάσκα προστασίας!</p> <p>Χρησιμοποιείτε προστατευτικά ακοής όπως καλύμματα (Εικ. 6) ή ωτοασπίδες. Η χρήση μέσων προστασίας για την ακοή απαιτεί μεγαλύτερη προσοχή και σύνεση γιατί περιορίζει τη δυνατότητα να γίνουν αντιληπτά ηχητικά σήματα κινδύνου (φωνές, συναγερμοί κλπ).</p> <p>Χρησιμοποιείτε γάντια (Εικ. 7) που επιτρέπουν τη μέγιστη απορρόφηση των κραδασμών.</p>	<p>Motorlu delici ile çalışırken gerekli emniyet açısından her zaman için koruyucu giysiler giyiniz. Koruyucu giysilerin kullanımı yaralanma riskini ortadan kaldırmaz, fakat bir kaza halinde yaralanmanın etkisini azaltırlar. Uygun koruyucu giysiler seçimi hakkında bilgi almak için satıcınız ile temasa geçiniz.</p> <p>Koruyucu giysi size uygun olmalı ve hareketinizi engellememelidir. Uygun koruyucu kıyafet giyiniz. Ceket (Şekil 1), önlük (Şekil 2), koruyucu dizlik aksesuarları idealdir. Hareketli aksamalara takılabilecek nitelikte elbiseler, eşarplar, boyun bağları veya kolyeler kullanmayınız. Saçlarınızı toplayınız ve korumaya alınız (örneğin, bir eşarp, başlık, bir kask v.s. ile).</p> <p>Kaymaz tabanlı ve delinme-önleyicili güvenlik ayakkabıları veya botları (Şekil 3-4).</p> <p>Üzerinize eşya ve nesnelerin düşebileceği yerlerde koruyucu kask takınız (Şekil 5).</p> <p>Koruyucu gözlük veya şapka siperi takınız.</p> <p>Gürültüye karşı koruyucular kullanınız; örneğin gürültü önleyici kulak korumaları (Şekil 6) veya kulak tıkaçları. Kulak için koruyucuların kullanımı daha fazla dikkat ve özen gerektirir çünkü tehlike uyarı sinyallerinin duyulması zorlaşır (örneğin, çığlık, alarm, v.s.).</p> <p>Titreşimi maksimum seviyede emen eldivenler (Şekil 7) kullanınız.</p>



Česky	Русский	Polski
<p align="center">OCHRANNÝ ODĚV</p>	<p align="center">ЗАЩИТНАЯ ОДЕЖДА</p>	<p align="center">ODZIEŻ OCHRONNA</p>
<p>Při práci s motorovým vrtákem si vždy oblékejte homologovaný bezpečnostní ochranný oděv. Použití ochranného oděvu neodstraní nebezpečí úrazu, ale v případě nehody sníží její důsledky. Při výběru vhodného oděvu si nechte poradit svým prodejcem.</p> <p>Oděv musí být vhodný k dané práci a pohodlný. Noste ochranný přiléhavý oděv. Ideálním pracovním oděvem je kabátek (obr. 1), a pracovní kalhoty (obr. 2) Nenoste oděvy, šály, kravaty nebo přívěsky, které by se mohly zachytit v křoví. Máte-li dlouhé vlasy, stáhněte si je a chraňte je např. šátkem, rádiou nebo čepicí.</p> <p>Noste ochranné boty nebo holínky vybavené protiskluzovou podrážkou a ocelovými špičkami (obr. 3-4).</p> <p>V místech, kde by vám mohlo spadnout něco na hlavu, noste ochrannou helmu (obr. 5).</p> <p>Při práci používejte vždy ochranné brýle nebo štít.</p> <p>Noste ochranu proti hluku; např. sluchátka (obr. 6) nebo ušní ucpávky. Používání pomůcek k ochraně sluchu vyžaduje větší pozornost a opatrnost, protože pracovník hůře vnímá zvukové výstražné signály (křik, zvukové výstrahy apod.).</p> <p>Noste rukavice (obr. 7), které co nejvíce pohlcují vibrace.</p>	<p>При работе с мотобуром всегда надевайте сертифицированную защитную одежду. Применение защитной одежды не устраняет риск получения травмы, но уменьшает возможные последствия несчастного случая. При выборе защитной одежды руководствуйтесь рекомендациями Вашего доверенного дилера.</p> <p>Одежда должна быть удобной и не мешать при работе. Надевайте прилегающую к телу защитную одежду. Защитные куртка (Рис. 1) и комбинезон (Рис. 2) являются идеальным решением. Не надевайте платья, шарфы, галстуки или цепочки, которые могут зацепиться за ветки. Соберите в пучок длинные волосы и спрячьте их (например под платок, шапку, каску и т.д.).</p> <p>Надевайте защитные ботинки или сапоги, имеющие противоскользящие подошвы и стальные носки (Рис. 3-4).</p> <p>Надевайте защитный шлем (Рис. 5) в местах, в которых возможно падение предметов.</p> <p>Всегда надевайте защитные очки или забрало!</p> <p>Используйте приспособления для защиты органов слуха, например, наушники (Рис. 6) или тампоны. Применение приспособлений для защиты органов слуха требует особого внимания и осторожности, так как при этом ограничивается способность воспринимать звуковые сигналы об опасности (крики, сигналы предупреждения и т.д.).</p> <p>Надевайте перчатки (Рис. 7), обеспечивающие максимальное поглощение вибраций.</p>	<p>W czasie pracy świdrem ziemnym należy zawsze mieć na sobie odzież ochronną posiadającą odpowiednie atesty. Użycie odzieży ochronnej nie eliminuje ryzyka urazu, ale zmniejsza szkody w razie wypadku. W kwestii wyboru odpowiedniej odzieży ochronnej należy zwrócić się o radę do zaufanego sprzedawcy.</p> <p>Odzież powinna być dopasowana i niekrępująca. Nosić odzież ściśle przylegającą. Idealna byłaby kurtka (Rys. 1) oraz spodnie robocze (Rys. 2). Nie nosić ubrań, szalików, krawatów lub biżuterii, które mogłyby zaplątać się w zarośla. Długie włosy należy spiąć i zabezpieczyć (na przykład chustką, beretem, kaskiem itd.).</p> <p>Nosić buty ochronne z podeszwami przeciwpoślizgowymi oraz stalowymi czubkami (Rys. 3-4).</p> <p>Nosić kask ochronny (Rys. 5) w miejscach, gdzie występuje zagrożenie spadającymi przedmiotami.</p> <p>Nosić okulary ochronne lub osłonę twarzy.</p> <p>Stosować środki ochrony przed hałasem; na przykład słuchawki (Rys. 6) lub zatyczki do uszu. Używanie środków ochrony słuchu wymaga dużej uwagi i ostrożności, ponieważ powoduje to ograniczenie możliwości usłyszenia sygnałów dźwiękowych ostrzegających przed niebezpieczeństwem (krzyk, alarm itp.).</p> <p>Zakładać rękawice (Rys. 7), które zapewniają maksymalne pochłanianie drgań.</p>

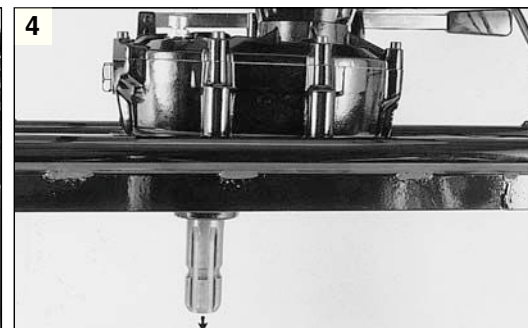
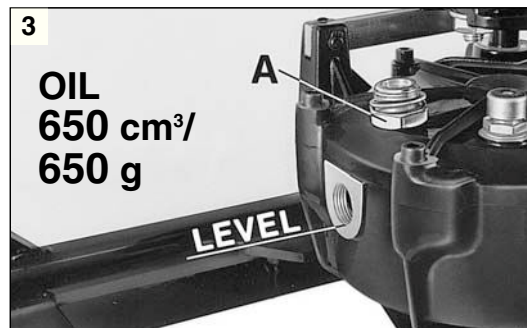
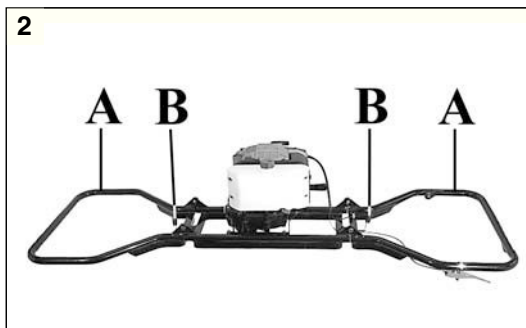
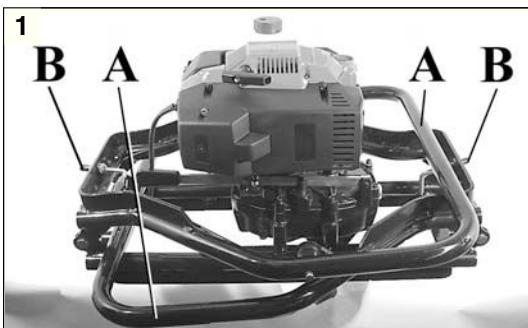

Português

Ελληνικά

Türkçe

MONTAGEM

BERÇO (Fig. 1-2)

Abra as duas peças dobradas do berço (A) e bloquei-as com os respectivos pinos de bloqueio (B).

ÓLEO LUBRIFICANTE PARA REDUTOR (Fig. 3)

Tire a tampa (A) e, encha o redutor com óleo anti-espuma SAE 90 ÷ 120, até transbordar.

⚠ ATENÇÃO! - A motoperfuradora vem fornecida sem óleo no interior do redutor.

MONTAGEM DAS BROCAS, ADAPTADOR E EXTENSÕES (FIG. 4-5)

Introduza o veio do redutor no alojamento da broca (A) ou do adaptador (B) ou das extensões (C - D) pressionando o correspondente pino (E). O adaptador (B) e a extensão (C) fornecidos, devem ser utilizados para o engate rápido. Utiliza-se a extensão (D) como opcional para furos mais profundos.

⚠ ATENÇÃO! - não mude a relação de redução do redutor. Isto poderia mudar as características da máquina e causar reacções não previstas para a mesma.

NORMAS DE TRABALHO

⚠ ATENÇÃO! - Respeite sempre as normas de segurança. A motoperfuradora deve ser utilizada apenas para efectuar perfurações de terreno. Não a bloqueie a motoperfuradora sobre suportes fixos. É proibido aplicar na tomada de força da motoperfuradora utensílios ou aplicações que não sejam os indicados pelo construtor.

⚠ ATENÇÃO! - Durante o trabalho, agarre firmemente as pegas, com as duas mãos, para conseguir obter uma boa resistência caso a ponta do perfurador encontre um obstáculo no terreno (pedras, raízes, etc.)

ΣΥΝΑΡΜΟΛΟΓΗΣΗ

Μπαρες (Εικ. 1-2)

Ανοίξτε τα δύο διπλωμένα κομμάτια των μπαρών (Α) και μπλοκαρίστε τα με τα σχετικά εξαρτήματα μπλοκαρίσματος (Β).

ΛΑΔΙ ΛΙΠΑΝΣΗΣ ΓΙΑ ΜΕΙΩΤΗΡΑ (Εικ.3).

Βγάλτε την ταπα (Α) και γεμίστε τελειώς τον μειωτήρα με λαδι αντιαφρου SAE 90÷120.

⚠ ΠΡΟΣΟΧΗ! - Το μηχανικό γεωτρυπανο παραδίνεται χωρίς λαδι στο εσωτερικο του μειωτήρα.

ΜΟΝΤΑΡΙΣΜΑ ΑΚΜΩΝ, ΠΡΟΣΑΡΜΟΣΤΗ ΚΑΙ ΠΡΟΕΚΤΑΣΕΩΝ (Εικ.4-5).

Βάλτε τον αξονα του μειωτήρα στην εδρα της ακμης (Α) η του προσαρμοστη (Β) η των προεκτασεων (C-D) πιεζοντας τον ειδικο αξονα (Ε). Ο προσαρμοστης (Β) και η προεκταση (C) που διατιθεται, χρησιμοποιειται για μη κουμπωτες ακμες. Η προαιρετικη προεκταση (D), χρησιμοποιειται για πιο βαθιες οπες.

⚠ ΠΡΟΣΟΧΗ! - Μην αλλάζετε την σχέση μείωσης του μειωτήρα. Μπορεί να αλλάξει τα χαρακτηριστικά του μηχανήματος και να παρουσιαστούν απρόβλεπτες αντιδράσεις του ίδιου.

ΟΔΗΓΙΕΣ ΕΡΓΑΣΙΑΣ

⚠ ΠΡΟΣΟΧΗ! - Ακολουθείτε πάντα τους κανόνες ασφαλειας. Το μηχανικό γεωτρυπανο θα πρέπει να χρησιμοποιειται μόνο για γεωτρήσεις εδάφους. Μην σταθεροποιείτε το μηχανικό γεωτρυπανο πάνω σε μόνιμα υποστηρίγματα. Απαγορεύεται να βάζετε στο κομπλέρ του γεωτρυπανου εργαλεία ή εξαρτήματα που δεν ενδείκνυνται από τον κατασκευαστή.

⚠ ΠΡΟΣΟΧΗ! - Κατά την εργασία κρατάτε γερά, και με τα δύο χέρια, τις χειρολαβές ώστε να εξασκήσετε μια καλή αντίσταση σε περίπτωση που η ακμή του μηχανικού γεωτρυπανου συναντήσει ένα εμπόδιο στο έδαφος (πέτρες, ρίζες, κλπ.)

MİL (Şekil 1-2)

Milin katlanmış olan iki parçasını (A) açınız ve ilgili kilitleme pinleri (B) ile bunları kilitleyiniz.

REDÜKSİYON DİŞLİSİ YAĞLAMA YAĞI (Şekil 3)

Kapağı (A) çıkartınız ve bir huni kullanarak redüksiyon dişlisini köpürmeyen SAE 90÷120 yağı ile doldurunuz.

⚠ DİKKAT! - Elektrikli matkap, redüksiyon dişlisinde yağ olmadan temin edilir.

MONTAJ UÇLARI, ADAPTÖR VE UZATMALAR (Şekil 4-5)

Redüksiyon dişlisinin şaftını, pine (E) bastırarak uç setine (A) veya adaptör setine (B) ya da uzatmalara (C-D) takınız. Ürünle birlikte verilen adaptör (B) ve uzatma (C), bir hızlı bağlantı olmaksızın kullanılırlar. Opsiyonel uzatma (D), daha derin delik açmak için kullanılır.

⚠ DİKKAT! - Redüksiyon dişlisi oranını değiştirmeyiniz. Makinenin özellikleri değişebilir ve tahmin edilemeyen sonuçlar doğurabilir.



ÇALIŞMA ÖNLEMLERİ

⚠ DİKKAT! - Daima güvenlik önlemlerine uyun. Motorlu delici sadece toprak delmek için kullanılmalıdır. Motorlu deliciyi sabit destekleye sabitlemeyiniz. Motorlu delicinin güç transmisyonuna, üretici firma tarafından belirtilenlerin dışında bir alet takmak veya böyle bir uygulama yapmak yasaktır.

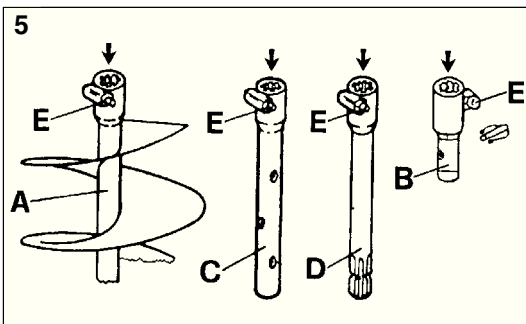
⚠ DİKKAT! - Çalışma esnasında, delici ucun toprakta sert bir nesneye (taş, kök, v.s.) rastlaması halinde, iyi bir direnç kazandırmak amacıyla kulpu her iki elinizle ve sağlam bir şekilde tutunuz.



Česky MONTÁŽ	Русский СБОРКА	Polski MONTAŻ
<p>NOSIČ (obr. 1-2) Otevřete dvě sklopené části nosiče (A) a zablokujte je příslušnými blokovacími čepy (B).</p> <p>MAZACÍ OLEJ NA PŘEVODOVOU SKŘIŇ (obr. 3) Odstraňte uzávěr (A) a převodovou skříň naplňte nepřevlivým olejem SAE 90÷120.</p> <p>⚠ UPOZORNĚNÍ! - Motorový vrták se dodává bez oleje v převodové skříni.</p> <p>MONTÁŽ HROTŮ, ADAPTÉRU A PRODLOŽOVACÍCH ČÁSTÍ (obr. 4-5) Stisknutím příslušného čepu (E) vložte hřídel převodové skříňě (B) do otvoru vrtáku (D) nebo adaptéru (B) nebo prodlužovacích částí (C-D). Adaptér (B) a prodlužovací část (C) jsou součástí vybavení a používají se pro hroty bez rychlospojky. Prodlužovací část (D) použijte podle potřeby pro hlubší otvory.</p> <p>⚠ UPOZORNĚNÍ! - Neupravujte převodový poměr daný převodovkou. Mohlo by dojít ke změně vlastností vrtáku a k jeho neočekávaným reakcím.</p> <p>PRACOVNÍ PŘEDPISY</p> <p>⚠ UPOZORNĚNÍ! - Vždy dodržujte bezpečnostní předpisy. Motorový vrták je určen výhradně k vrtání do terénu. Nikdy při práci nepřipevňujte vrták k pevným podpěrám. S pohonem motorového vrtáku je zakázáno používat jiná příslušenství nebo nástroje než ty, které jsou doporučeny výrobcem.</p> <p>⚠ UPOZORNĚNÍ! - Při práci držte pevně oběma rukama rukojeti, abyste v případě, že vrták narazí na překážku v terénu (kameny, kořeny apod.) motorový vrták bezpečně udrželi.</p>	<p>РАМА (Рис.1-2) Раскройте сложенные ручки рамы (А) и зафиксируйте их пальцами (В)</p> <p>МАСЛО ДЛЯ СМАЗКИ РЕДУКТОРА (Рис. 3) Снимите заглушку (А) и доверху залейте в редуктор не вспенивающееся масло SAE 90-120.</p> <p>⚠ ВНИМАНИЕ! – Мотобур поставляется без масла в редукторе.</p> <p>МОНТАЖ БУРОВ, ПЕРЕХОДНИКА И УДЛИНИТЕЛЕЙ (Рис. 4-5) Вставьте вал редуктора в гнездо бура (А) или переходника (В) или удлинителей (С-Д), нажав на стопорной палец (Е). Входящие у комплект поставки переходник (В) и удлинитель (С) используются для буров, не имеющих быстроразъемных соединений. Поставляемый в качестве опции удлинитель (D) используется при необходимости бурения более глубоких ям.</p> <p>⚠ ВНИМАНИЕ – Не изменяйте передаточное число редуктора. Это может привести к изменениям характеристик машины и к вытекающим из них непредусмотренным ситуациям.</p> <p>ПРАВИЛА РАБОТЫ</p> <p>⚠ ВНИМАНИЕ! - Всегда соблюдайте нормы безопасности. Мотобур должен использоваться только для бурения ям в земле. Не закрепляйте мотобур на фиксированных опорах. Запрещается подсоединять к валу отбора мощности мотобура приспособления или насадки, отличные от указанных изготовителем.</p> <p>⚠ ВНИМАНИЕ! – Во время работы крепко держите ручки обеими руками, чтобы не выронить машину в случае, если бур наткнется на препятствие при бурении земли (камни, корни и т.д.).</p>	<p>ROZPORA (Fig.1-2) Otworzyć dwa składane elementy rozporu (A) oraz zablokować je sworzniami blokującymi (B)</p> <p>OLEJ SMAROWNICZY PRZEKŁADNI (Rys.3) Zdjąć korek (A) i napchnąć do pełna przekładnię olejem przeciwpianiącym SAE 90÷120.</p> <p>⚠ UWAGA! – wider ziemny jest dostarczany bez oleju w przekładni.</p> <p>MONTAŻ WIERTŁA, ADAPTERA ORAZ PRZEDŁUŻACZY (Rys.4-5) Wprowadzić wał przekładni do osady wiertła (A), adaptera (B) lub przedłużacza (C-D) i zacisnąć odpowiedni trzpień (E). Adapter (B) oraz przedłużacz (C), które wchodzą w zakres dostawy, można stosować przy wiertłach bez szybkozłączki. Opcjonalny przedłużacz (D) jest stosowany przy głębszych otworach.</p> <p>⚠ UWAGA! - Nie zmieniać przełożenia przekładni. Mogłoby to spowodować zmianę charakterystyki urządzenia i wystąpienie nie przewidzianych reakcji.</p> <p>ZASADY PRACY</p> <p>⚠ UWAGA! - Zawsze przestrzegać przepisów BHP. Świdra należy używać wyłącznie do wykonywania otworów w ziemi. Nie mocować świdra ziemnego do podpór stałych. Zabrania się podłączania do mechanizmu świdra narzędzi i osprzętu innego niż wskazany przez producenta.</p> <p>⚠ UWAGA! – Podczas pracy trzymać uchwyty mocno, obiema rękami, aby nie stracić kontroli nad świdrem, jeśli wiertło świdra napotka przeszkodę (kamienie, korzenie itp.).</p>

GASOLINA - BENZINH BENZIN - BENZİN БЕНЗИН - BENZYNY		OLEO - ΛΑΔΙ - YAĞ OLEJ - МАСЛО - OLEJU		9
				
		4% - 25:1		
	l	l	(cm³)	
1		0,04	(40)	
5		0,20	(200)	
10		0,40	(400)	
15		0,60	(600)	
20		0,80	(800)	
25		1,00	(1000)	

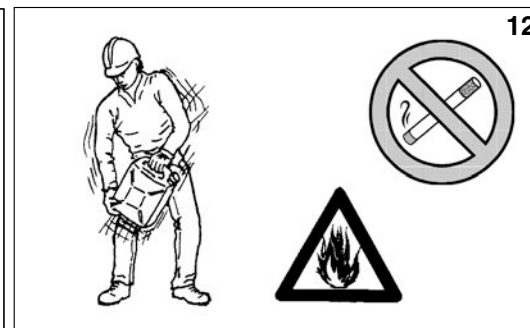
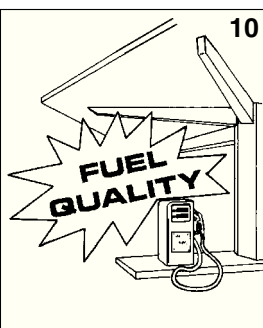

Português

PARA DAR PARTIDA

MISTURA CARBURANTE (Fig. 9-10)

Utilize carburante (mistura óleo/benzina) a 4% (25:1).

⚠ ATENÇÃO! – Os motores de 2 velocidades são dotados de uma potência específica elevada. Aconselhamos, por isso, a utilização de **gasolinas com ou sem chumbo de marca conhecida, com um número de octanas não inferior a 90. LEIS LOCAIS REGULAM O TIPO DE GASOLINA A UTILIZAR (COM OU SEM CHUMBO). É OBRIGATORIO RESPEITA-LAS!**

- Mantenha a gasolina, o óleo e a mistura em recipientes homologados (Fig. 11).
- Na preparação da mistura, utilize apenas **óleo específico para motores de 2 tempos**.
- Agite o recipiente da mistura antes de proceder ao abastecimento (Fig. 12).
- Execute o abastecimento de carburante (Fig. 13) sempre com o motor desligado e longe de quaisquer chamas.
- Antes de abrir o tampão do reservatório, coloque a motoperfuradora numa superfície plana e sólida, de modo a evitar quaisquer derrames. Abra o tampão com cautela para libertar lentamente o excesso de pressão e evitar que o carburante transborde.
- Prepare apenas a mistura necessária à utilização; não a deixe no reservatório ou no reservatório por muito tempo. Aconselha-se a utilização do aditivo para conservar a mistura por um período de um ano.

⚠ ATENÇÃO - Inalar o gás de escape é nocivo à saúde.

Ελληνικά

EKKINHSH

ΜΙΓΜΑ ΚΑΥΣΙΜΟΥ (Εικ. 9-10)

Χρησιμοποιήστε καύσιμο (μίγμα λαδιού/βενζίνης) με αναλογία 4% (25:1).

⚠ ΠΡΟΣΟΧΗ! - Οι δίχρονοι κινητήρες έχουν υψηλή απόδοση ισχύος και γι' αυτό συνιστάται η χρήση **αμόλυβδης βενζίνης γνωστής μάρκας με ελάχιστο αριθμό οκτανίων 90. Η ΤΟΠΙΚΗ ΝΟΜΟΘΕΣΙΑ ΡΥΘΜΙΖΕΙ ΤΟΝ ΤΥΠΟ ΒΕΝΖΙΝΗΣ ΠΟΥ ΠΡΕΠΕΙ ΝΑ ΧΡΗΣΙΜΟΠΟΙΗΘΕΙ (ΜΕ Ή ΧΩΡΙΣ ΜΟΛΥΒΔΟ). Η ΤΗΡΗΣΗ ΤΗΣ ΕΙΝΑΙ ΥΠΟΧΡΕΩΤΙΚΗ!**

- Διατηρείτε τη βενζίνη, το λάδι και το μίγμα σε εγκεκριμένα δοχεία (Εικ. 11).
- Για την προετοιμασία του μίγματος χρησιμοποιείτε μόνο **λάδι κατάλληλο για δίχρονους κινητήρες**.
- Ανακινήστε το δοχείο του μίγματος πριν τον ανεφοδιασμό (Εικ. 12).
- Ο ανεφοδιασμός καυσίμου (Εικ. 13) πρέπει να γίνεται πάντα με τον κινητήρα σβηστό και μακριά από φλόγες.
- Πριν ξεβιδώσετε την τάπα του ρεζερβουάρ, τοποθετήστε το μηχανικό γεωτρύπανο σε επίπεδη και σταθερή επιφάνεια έτσι ώστε να μην μπορεί να ανατραπεί. Ανοίξτε προσεχτικά την τάπα για να εκτονωθεί αργά η πίεση και για να αποφύγετε πιτσιλίσματα καυσίμου.
- Προετοιμάστε μόνο το αναγκαίο μίγμα για τη χρήση. Μην αφήνετε το μίγμα στο ρεζερβουάρ ή σε δοχείο για μεγάλο χρονικό διάστημα. Συνιστάται η χρήση προσθετικού για να διατηρείται το μίγμα για περίοδο ενός έτους.

⚠ ΠΡΟΣΟΧΗ! - Η εισπνοή των καυσαερίων βλάπτει την υγεία.

Türkçe

ÇALIŞTIRILMA

YAKIT KARIŞIMI (Şekil 9-10)

%4 (25:1) oranda yakıt (yağ/benzin karışımı) kullanınız.

⚠ DİKKAT - 2 devirli motorlar özel yüksek bir güçle donatılmışlardır, bu nedenle bilinen bir marka **90 oktan değerinin altında olmayan normal veya süper benzin kullanımını öneriyoruz. KULLANILACAK BENZİNİN TİPİ (KURŞUNLU VEYA KURŞUNSUZ) YEREL KANUNLARCA DÜZENLENİR. BU KANUNLARA RİAYET EDİLMELİDİR! BUNLARA UYULMASI ZORUNLUDUR!**

- Benzin, yağ ve karışımı uygun kaplarda koruyun (Şekil 11).
- Karışımı hazırlarken yalnızca **2 devirli motorlar için özel** yağ kullanınız.
- Karışımı yakıt doldurmadan önce iyice karıştırınız (Şekil 12).
- Yakıt ikmalini (Şekil 13) daima motor kapalıyken ve ateşten uzak bir yerde gerçekleştiriniz.
- Yakıt tankı kapağını açmadan önce, motorlu deliciyi düşmeyecek şekilde sağlam, düz bir zemine koyunuz. Fazla basıncı dışarı vermek ve yakıt taşmasını önlemek için tapayı dikkatlice açınız.
- Yalnızca kullanmak için yeterli miktarda karışım hazırlayınız, karışımı yakıt deposunda veya kaptaki bırakmayınız. Karışımı bir yıl gibi bir süre ile saklamak üzere katkı maddesini kullanmanız önerilir.

⚠ DİKKAT - Egzoz gazını solumak sağlığınıza zararlıdır.

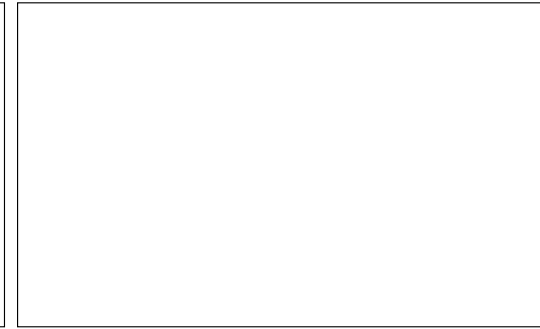
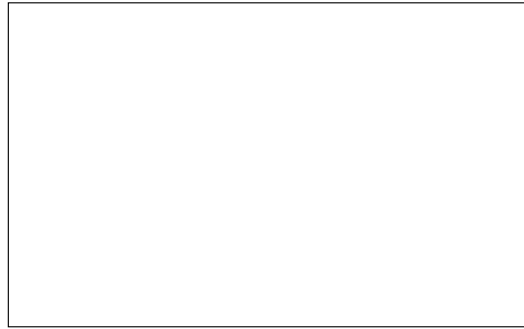
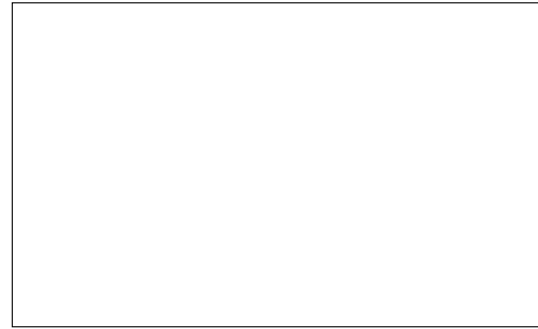

Česky

Русский

Polski

SPUŠTĚNÍ

ПУСК

ROZRUCH

PALIVOVÁ SMĚS (Obr. 9-10)

Používejte 4% směs oleje a benzínu (25:1).

⚠ UPOZORNĚNÍ - Dvoudobé motory mají vysoký výkon, doporučujeme tedy použití normálního benzínu nebo super, olovnatého nebo bezolovnatého benzínu známé značky, s oktanovým číslem nejméně 90. TYP POUŽITÉHO BENZÍNU STANOVÍ MÍSTNÍ PŘEDPISY (OLOVNATÝ NEBO BEZOLOVNATÝ BENZÍN). JE BEZPODMÍNEČNĚ NUTNÉ DODRŽET PŘEDPISY!

- Benzín, olej i směs přechovávejte v homologovaných nádobách (obr. 11).
- Při přípravě směsi používejte pouze speciální olej pro dvoudobé motory.
- Před plněním nádrže kanystr se směsí řádně promíchejte (obr. 12).
- Doplnování paliva (obr. 13) provádějte vždy s vypnutým motorem v dostatečné vzdálenosti od otevřeného ohně.
- Před odsroubováním víček nádrží postavte motorový vrták na rovnou a pevnou plochu, aby se nemohl převrhnout. Opatrně otevřete víčko, aby se nadbytečný tlak mohl pomalu uvolnit a aby palivo nevystříklo ven.
- Připravujte pouze takové množství paliva, které potřebujete k práci, nenechávejte směs v nádrži nebo kanystru příliš dlouho. Doporučujeme použití přísady s touto přísadou je možné směs skladovat po dobu jednoho roku.

⚠ UPOZORNĚNÍ - Vdechování výfukových plynů škodí zdraví.

ТОПЛИВНАЯ СМЕСЬ (Рис. 9-10)

Используйте 4%-ую (25:1) бензиново-масляную смесь.

⚠ ВНИМАНИЕ – Двухтактные двигатели имеют высокую удельную мощность, поэтому рекомендуем использовать известные высококачественные марки этилированного или неэтилированного бензина с октановым числом не ниже 90. МЕСТНОЕ ЗАКОНОДАТЕЛЬСТВО РЕГУЛИРУЕТ ТИП ПРИМЕНЯЕМОГО БЕНЗИНА (СОДЕРЖАЩЕГО ИЛИ НЕ СОДЕРЖАЩЕГО СВИНЕЦ). ЕГО СОБЛЮДЕНИЕ ЯВЛЯЕТСЯ ОБЯЗАТЕЛЬНЫМ!

- Держите бензин, масло и топливную смесь в канистрах, изготовленных специально для ГСМ (Рис. 11).
- Для приготовления смеси используйте только специальные масла для двухтактных двигателей.
- Перед заправкой взболтайте канистру со смесью (Рис. 12).
- Всегда производите заправку (Рис. 13) при выключенном двигателе и вдалеке от открытого огня.
- Прежде чем отвинчивать пробку топливного бака, поставьте мотобур на плоскую и прочную поверхность так, чтобы он не мог опрокинуться. Открывайте пробку бака осторожно, с тем, чтобы медленно сбрасывать избыточное давление и предотвратить разбрызгивание топливной смеси.
- Приготовляйте только необходимое для работы количество смеси; не оставляйте готовую смесь в баке машины или в канистре на долгое время. Советуем добавить присадку которая позволяет хранить топливную смесь на срок до года.

⚠ ВНИМАНИЕ – Вдыхать выхлопные газы вредно для здоровья.

MIESZANKA PALIWOWA (Rys. 9-10)

Stosować paliwo (mieszanekę oleju i benzyny) w stosunku 4% (25:1).

⚠ UWAGA - Silniki dwusuwowe charakteryzują się wysoką mocą. Zalecamy więc stosowanie benzyny super ołowiowej lub bezołowiowej znanej marki, o liczbie oktanowej nie mniejszej niż 90. TYP BENZYNY JEST OKREŚLONY PRZEPISAMI LOKALNYMI (BEZOŁOWIOWA LUB OŁOWIOWA). PRZEPISÓW NALEŻY PRZESTRZEGAĆ!

- Przechowywać benzynę, olej i mieszanekę w odpowiednich pojemnikach z atestem (Rys. 11).
- Przygotowując mieszanekę stosować wyłącznie specjalne oleje do silników dwusuwowych.
- Wstrząsnąć kaniestrem z mieszaneką przed wlaniem jej do zbiornika (Rys. 12).
- Wlewać paliwo do zbiornika (Rys. 13) zawsze przy wyłączonym silniku i daleko od otwartego ognia.
- Przed odkręceniem korków zbiornika paliwa położyć świder na płaskim i twardym podłożu w taki sposób, aby się nie przewrócił. Ostrożnie odkręcać korek tak, aby pozwoli usunąć nadmiar ciśnienia a paliwo nie wytrysnęło na zewnątrz.
- Przygotować tylko tyle mieszaneki, ile zostanie zużyte w ciągu dnia pracy. Nie pozostawić mieszaneki w zbiorniku lub w kaniestrze zbyt długo. Zaleca się stosowanie dodatku aby zachować własności mieszaneki na okres do 1 roku.

⚠ UWAGA - Wdychanie oparów paliwa jest szkodliwe dla zdrowia.

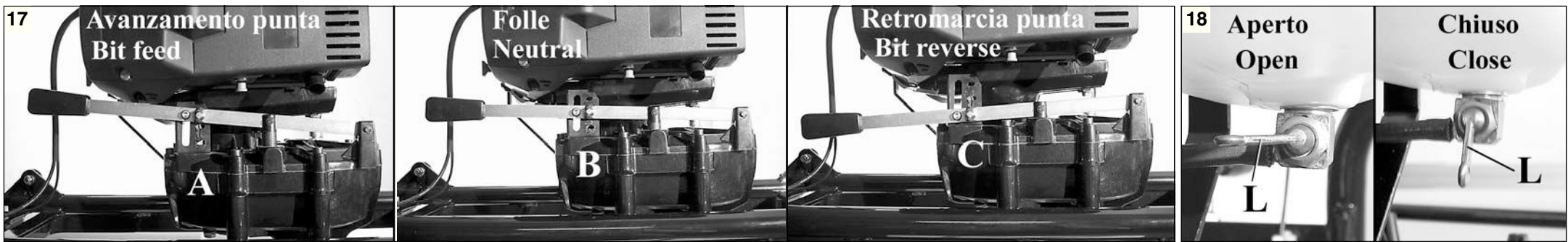

Português	Ελληνικά	Türkçe
<p align="center">PARA DAR PARTIDA</p>	<p align="center">ΕΚΚΙΝΗΣΗ</p>	<p align="center">MOTORUN ÇALIŞTIRILMASI</p>
<p>ARRANQUE DO MOTOR Desligue a motoperfuradora do motor posicionando o inversor em ponto morto (B, Fig. 17). Abra a torneira do depósito (L, Fig. 18). Bloquee a alavanca interruptor de massa (E) com o próprio botão (Fig. 19), leve a alavanca start (F, Fig. 20) para a posição "CLOSE" e mantenha pressionado cerca de 1/3 de gás a alavanca do acelerador (G, Fig. 21A) com a mão esquerda. Ao premir o botão (H, Fig. 21B), abre-se a válvula de descompressão. Aquando da primeira activação, será fechada automaticamente. É aconselhável premir o botão antes de cada activação. Com a mão direita puxe o cordel de arranque (D, Fig. 22) até encontrar resistência. Puxe com força algumas vezes e nas primeiras explosões do motor, reponha a alavanca start (F, Fig. 20) na posição original "OPEN". Repita a manobra de arranque até conseguir dar o arranque ao motor. Quando o motor tiver arrancado, mantenha pressionado com a mão esquerda a alavanca do interruptor de massa (para bloquea-la e utiliza-la na sua função de segurança) e utilize o acelerador com a mão direita.</p> <p>⚠ ATENÇÃO! - Quando o motor já estiver quente, não use o start para o arranque (F, Fig. 20). Manobre a alavanca do inversor (Fig. 17) só com o motor ao mínimo. Com o motor ao mínimo a broca não deve girar em nenhuma posição (A - B - C, Fig. 17). Utilize o botão de bloqueio da alavanca interruptor de massa exclusivamente no arranque.</p> <p>⚠ ATENÇÃO! - Em caso de bloqueio da broca: - pare imediatamente o motor, - acenda novamente a motoperfuradora depois de ter posicionado o inversor de marcha no ponto morto (B, Fig. 17), - inverta a marcha para desbloquear a broca.</p> <p>AMACIAMENTO DO MOTOR O motor debita a sua potência máxima após 5÷8 horas de trabalho. Durante o período de amaciamento não deixe o motor em marcha lenta no regime máximo de rotações para não sobrecarregá-lo.</p> <p>⚠ ATENÇÃO! - Durante o período de amaciamento não varie a carburação para tentar aumentar a potência pois tal danifica o motor.</p>	<p>ΕΚΚΙΝΗΣΗ ΜΟΤΕΡ Αποσυνδέστε το γεωτρύπανο από το μοτέρ, βάζοντας τον αντιστροφέα στην νεκρά (B, Εικ. 17). Ανοίξτε την στροφιγγα του τεποζίτου (L, Εικ. 18). Μπλοκαρίστε τον γενικό διακόπτη (E) με το ειδικό κουμπί (Εικ. 19) φέρτε το τσοκ (F, Εικ. 20) στην θέση "CLOSE" και πιέστε στο 1/3 περίπου του επιταχυντήρα (G, Εικ. 21A) με το αριστερό χέρι. Πατώντας το κουμπί (H, Εικ. 21B), η βαλβίδα αποσυμπίεσης ανοίγει. Κατά το πρώτο άναμμα θα κλείσει αυτόματα. Συνιστάται να πατάτε το κουμπί πριν από κάθε εκκίνηση. Με το δεξί χέρι τραβήξτε ελαφρά το κορδόνι εκκίνησης (D, Εικ. 22) μέχρις οτου συναντήσετε αντίσταση. Τραβήξτε δυνατά ορισμένες φορές και με τις πρώτες εκρήξεις επαναφέρετε το τσοκ (F, Εικ. 20) στην αρχική του θέση "OPEN". Επαναλάβετε την επιχειρηση εκκίνησης μέχρι να ξεκινήσει το μοτέρ. Με το μοτέρ σε κίνηση, πιέστε τον με το αριστερό χέρι τον γενικό διακόπτη (για να τον αποσταθεροποιήσετε και να τον χρησιμοποιήσετε σύμφωνα με την λειτουργία ασφαλείας) και χρησιμοποιείτε τον επιταχυντή με το δεξί χέρι.</p> <p>⚠ ΠΡΟΣΟΧΗ! Όταν το μοτέρ είναι ήδη ζεστό, μην χρησιμοποιήτε το τσοκ για την εκκίνηση (F, Εικ. 20). Να χειρίζεστε τον λεβιέ του αντιστροφέα (Εικ. 17) μόνο με το μοτέρ στο ρελαντί. Με το μοτέρ στο ρελαντί η ακμή δεν θα πρέπει να γυρνάει σε καμία θέση (A-B-C, Εικ. 17). Χρησιμοποιείτε πάντα το κουμπί μπλοκαρίσματος του λεβιέ γενικού διακόπτη, μόνο κατά την εκκίνηση.</p> <p>⚠ ΠΡΟΣΟΧΗ! - Σε περίπτωση μπλοκαρίσματος της ακμής: - σταματήστε αμέσως το μοτέρ, - αναψτε παλι το μηχανικό γεωτρύπανο, αφού βαλετε τον αντιστροφέα, κίνησης στην νεκρά (B, Εικ. 17), - αντιστρέψτε την κίνηση για να ξεμπλοκαρετε την ακμη.</p> <p>ΠΟΝΤΑΡΙΣΜΑ ΚΙΝΗΤΗΡΑ Ο κινητήρας φτάνει στη μέγιστη απόδοση μετά από 5-8 ώρες λειτουργίας. Κατά τη διάρκεια του χρόνου αυτού μην αφήνετε τον κινητήρα να λειτουργεί χωρίς φορτίο με το μέγιστο αριθμό στροφών για να αποφύγετε υπερβολικές καταπονήσεις.</p> <p>⚠ ΠΡΟΣΟΧΗ! - Κατά τη διάρκεια του ρονταρίσματος μην αλλάζετε τη ρύθμιση του καρμπυρατέρ για να αυξήσετε την ισχύ. Μπορεί να προκληθούν βλάβες στον κινητήρα.</p>	<p>MOTORUN ÇALIŞTIRILMASI Geri vitesi nötr pozisyona getirerek elektrikli matkabın motorla bağlantısını kesiniz (B, Şekil 17). Tankın musluğunu açınız (L, Şekil 18). Basmalı tip düğmeyi kullanarak (Şekil 19) açma/kapama kolunu (E) kilitleyiniz, bolcaj kolunu (F, Şekil 20) "CLOSE" pozisyonuna getiriniz ve kelebek tetiği/valfa (G, Şekil 21A) sol elinizle yaklaşık 1/3 oranında gaz veriniz. Basmalı düğmeye (H, Şekil 21B) basarak, dekompresyon valflarını açınız. İlk çalıştırma esnasında otomatik olarak kapanacaktır. Basmalı tip düğmeye her çalıştırmadan önce basmanızı öneririz. Sağ elinizle çalıştırma kordonunu (D, Şekil 22) bir direnç hissedinceye kadar çekiniz. Motor çalışıncaya kadar çalıştırma kordonunu bir kaç kez sertçe çekiniz, blokaj kolunu (F, Şekil) tekrar eski orijinal konumuna "OPEN" getiriniz. Motor çalışmaya başladığı zaman, sol elinizle çalıştırma koluna basılı halde tutunuz (serbest bırakmak ve emniyet fonksiyonundan yararlanmak için) ve sağ elinizle de kelebek valfi kullanınız.</p> <p>⚠ DİKKAT! - Sıcak haldeki bir motoru çalıştırırken, blokaj kounu (F, Şekil 20) kullanmayınız. Motor rolantide çalışırken sadece geri vites kolunu (Şekil 17) hareket ettiriniz. Motor rolantide çalışırken matkap ucu her hangi bir yönde dönmemelidir (A-B-C, Şekil 17). Çalıştırma kolunun kilitleme düğmesini sadece motoru çalıştırırken kullanınız.</p> <p>⚠ DİKKAT! - Eğer matkap ucu bloke olursa: - motoru derhal durdurunuz, - geri vitesi nötr pozisyona (B, Şekil 17) getirdikten sonra elektrikli matkabı çalıştırınız. - ucu çıkartmak için vitesi geri alınız.</p> <p>MOTOR RODAJI Motor, 5÷8 saatlik çalışmadan sonra maksimum gücüne erişir. Bu rodaj periyodu süresince, aşırı yıpranmayı önlemek amacıyla motoru rölantide yani boşta iken maksimum hızda çalıştırmayınız.</p> <p>⚠ DİKKAT! - Bu rodaj periyodu süresince, öngörülen güç artışını elde etmek için yakıt tipini değiştirmeyin; motor hasar görebilir.</p>

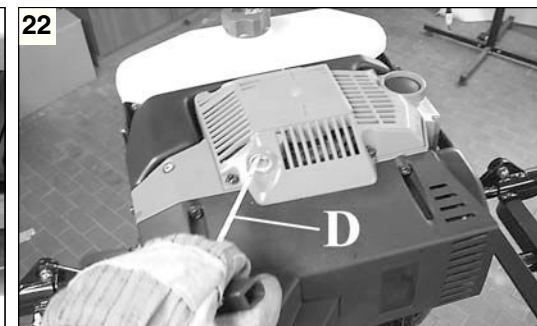
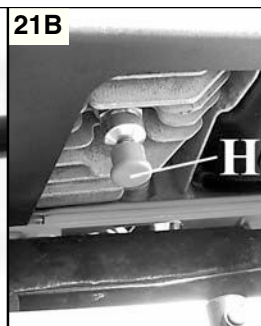
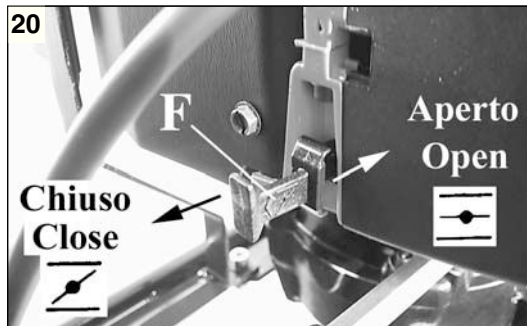
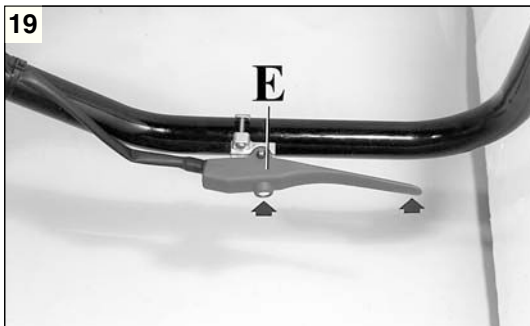

Česky

Русский

Polski

SPUŠTĚNÍ MOTORU

STARTOVÁNÍ MOTORU

Odpojte vrták od motoru umístěním páčky zpětného chodu do polohy volnoběhu (B, obr. 17). Otevřete kohoutek nádržky (L, obr. 18). Zablokujte páčku vypínače zapalování (E) příslušným tlačítkem (obr. 19), páčku startéru (F, obr. 20) dejte do polohy "CLOSE" (zavřeno) a páčku plynu tiskněte levou rukou asi na 1/3 (G, obr. 21A). Stisknutím tlačítka (E, obr. 21B) otevřete dekompresní ventil. Při prvním zážehu se automaticky zavře. Doporučujeme stisknout tlačítko před každým startováním. Pravou rukou zatáhněte za šňůru startéru (D, obr. 22) až ucítíte odpor. Potom několikrát prudce zatáhněte, až do prvních výbuchů motoru; pak uveďte páčku startéru (F, obr. 20) do původní polohy "OPEN" (otevřeno). Pak pokračujte ve startování, dokud se motor nespustí. Jakmile motor naskočí, tiskněte levou rukou páčku vypínače zapalování (k jejímu odblokování a použití v bezpečnostní funkci) a plyn použijte pravou rukou.

⚠ UPOZORNĚNÍ! - Je-li motor již teplý, startér ke spuštění nepoužívejte (F, obr. 20). S páčkou změny chodu (obr. 17) manipulujte pouze tehdy, běží-li motor na volnoběh. Pokud motor běží na volnoběh, vrták se nesmí otáčet v žádné poloze (A-B-C, obr. 17). Tlačítko zablokování páčky vypínače zapalování používejte výhradně při startování.

⚠ UPOZORNĚNÍ! - V případě zablokování vrtáku:
 - okamžitě zastavte motor,
 - po uvedení páčky zpětného chodu do polohy volnoběhu znovu zapněte motorový vrták (B, obr. 17).
 - změňte směr chodu k odblokování vrtáku.

ZÁBĚH MOTORU

Motor dosáhne svého maximálního výkonu po 5-8 hodinách práce.

V době záběhu nenechávejte motor běžet ve volnoběhu na maximální počet otáček, aby se příliš nezatežoval.

⚠ UPOZORNĚNÍ! - V době záběhu neměňte karburaci s cílem zvýšit výkon; motor by se mohl poškodit.

ЗАПУСК ДВИГАТЕЛЯ

ЗАПУСК ДВИГАТЕЛЯ

Отключите мотобур от двигателя, установив переключатель реверса в нейтральное положение (B, Рис. 17). Откройте кран подачи топлива на бензобаке (L, Рис. 18). Заблокируйте выключатель массы (E) специальной кнопкой (Рис.19), установите пусковой рычаг (F, Рис. 20) в положение "CLOSE" и левой рукой нажмите на рычаг акселератора так, чтобы дроссельная заслонка была открыта примерно на 1/3 (G, Рис. 21A). При нажатии кнопки (H, Рис. 21B) клапан декомпрессии открывается. При первом включении он автоматически закроется. Рекомендуется нажимать на эту кнопку перед каждым запуском двигателя. Правой рукой потяните за пусковой шнур (D, Рис. 22) до тех пор, пока не почувствуете сопротивление. Сильно дерните за него несколько раз; при первых же признаках зажигания двигателя верните пусковой рычаг (F, Рис. 20) в первоначальное положение "OPEN". Повторяйте цикл запуска до тех пор, пока мотор не запустится. После запуска двигателя левой рукой держите нажатым выключатель массы (чтобы разблокировать его и использовать по назначению), а правой рукой управляйте акселератором.

⚠ ВНИМАНИЕ! - Если двигатель уже горячий, не используйте стартер для его запуска (F, Рис. 20). Переключайте ручку реверса (Рис. 17) только тогда, когда двигатель работает на холостом ходу. При двигателе, работающем на холостом ходу, бур не должен вращаться при любом положении ручки реверса (A-B-C, Рис. 17). Используйте кнопку блокировки выключателя массы только при запуске двигателя.

⚠ ВНИМАНИЕ! - В случае застревания бура
 - немедленно остановите двигатель,
 - снова включите мотобур, предварительно установив ручку реверса в нейтральное положение (B, Рис. 17).
 - включите реверс, чтобы высвободить бур.

ОБКАТКА ДВИГАТЕЛЯ

Двигатель достигает своей максимальной мощности после 5-8 часов работы. Во время этого периода обкатки не используйте двигатель вхолостую на максимальном числе оборотов, чтобы не подвергать его чрезмерным нагрузкам.

⚠ ВНИМАНИЕ! - Во время обкатки не изменяйте режим карбюрации для достижения большей мощности; это может привести к повреждению двигателя.

URUCHOMIENIE SILNIKA

URUCHOMIENIE SILNIKA

Odłączyc świder od silnika ustawiając bieg w pozycji jałowej (B, Rys.17). Otworzyć zawór zbiornika (L, Rys. 18) Zablokować dźwignię wyłącznika prądu (E) przy pomocy specjalnego przycisku (Rys. 19), ustawić dźwignię rozrusznika (F, Rys. 20) w pozycji "CLOSE" i lewą ręką przytrzymać dźwignię gazu (G, Rys. 21A) w pozycji 1/3. Po naciśnięciu przycisku (H, Rys. 21B), zawór dekompresyjny się otwiera. Przy pierwszym uruchomieniu będzie automatycznie zamknięty. Zaleca się naciśnięcie przycisku przed każdym uruchomieniem. Prawą ręką pociągnąć uchwyt rozruchowy (D, Rys. 22), aż do oporu. Zdecydowanie pociągnąć kilka razy i, po pierwszych obrotach silnika, ustawić dźwignię rozrusznika (F, Rys. 20) w pozycji oryginalnej "OPEN". Powtarzać działanie dopóki silnik nie zaskoczy. Po uruchomieniu silnika, lewą ręką wcisnąć dźwignię wyłącznika (aby ją zablokować i aby zapewnić, że będzie pracowała bezpiecznie) oraz sterować gazem prawą ręką.

⚠ UWAGA! - Gdy silnik jest jeszcze rozgrzany, nie używać rozrusznika do uruchamiania (F, Rys. 20). Dźwignię zmiany biegów (Rys. 17) manewrować jedynie wtedy, gdy silnik pracuje na minimalnych obrotach. Gdy silnik pracuje na minimalnych obrotach, wiertło nie powinno obracać się w żadnej pozycji (A-B-C, Rys. 17). Przycisk blokady dźwigni wyłącznika może być używany jedynie podczas uruchamiania.

⚠ UWAGA! - W przypadku blokady wiertła:
 - bezzwłocznie zatrzymać silnik,
 - świder ziemny można uruchomić ponownie dopiero po ustawieniu biegów w pozycji jałowej (B, Rys. 17).
 - zmienić bieg na wsteczny, aby odblokować wiertło.

DOCIERANIE SILNIKA

Silnik osiąga swoją maksymalną moc po 5÷8 godzinach pracy. Podczas okresu docierania silnika, nie wolno operować silnikiem na maksymalnych obrotach bez przerwy, tak aby uniknąć nadmiernych obciążeń.

⚠ UWAGA! - Podczas docierania, nie wolno zmieniać paliwa, aby osiągnąć lepsze wyniki pracy, ponieważ można uszkodzić silnik.

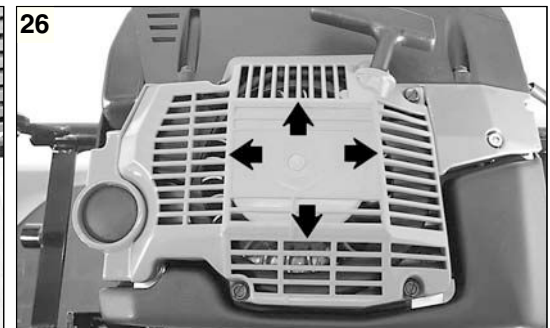
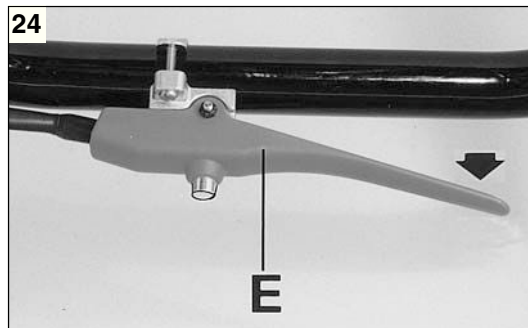
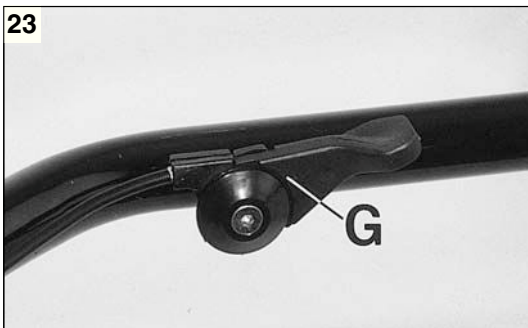

Português	Ελληνικά	Türkçe
<p align="center">PARAGEM DO MOTOR</p>	<p align="center">ΣΤΑΜΑΤΗΜΑ ΤΟΥ ΚΙΝΗΤΗΡΑ</p>	<p align="center">MOTORUN DURDURULMASI</p>
<p>PARAGEM DO MOTOR Leve a alavanca do acelerador ao mínimo (G, Fig. 23) e espere alguns segundos para permitir o arrefecimento do motor. Desligue o motor, retornando o interruptor de massa (E, Fig. 24) na posição de "STOP".</p> <p>CARBURADOR Antes de regular o carburador, limpe o transportador de arranque (Fig. 26), o filtro de ar (Fig. 25) e aqueça o motor. Este motor foi concebido e fabricado de acordo com a aplicação das directivas 97/68/CEE e 2002/88/CEE. O carburador (Fig. 27) foi concebido para permitir apenas regulações dos parafusos L e H num campo de meia volta. O campo de regulação possível dos parafusos L e H, de meia volta, é predefinido pelo fabricante e não pode ser modificado.</p> <p>⚠ ATENÇÃO - Não force os parafusos fora do campo de regulação possível!</p> <p>O parafuso do sistema ralenti T é regulado de maneira a deixar uma boa margem entre o sistema de ralenti e o sistema de engate da embraiagem. O parafuso L deve ser regulado de modo que o motor possa responder prontamente às acelerações bruscas e que funcione bem no ralenti. O parafuso H deve ser regulado de modo que o motor possa dispor da máxima potência durante a fase de corte.</p> <p>⚠ ATENÇÃO - As variações climáticas e atmosféricas podem provocar variações de combustão. Não permita que outras pessoas fiquem perto da motoperfuradora durante o trabalho e a fase de regulação da combustão.</p>	<p>ΣΤΑΜΑΤΗΜΑ ΤΟΥ ΚΙΝΗΤΗΡΑ Φέρτε το λεβιέ γκαζιού στο ρελαντί (G, Εικ. 23) και περιμένετε ορισμένα δευτερόλεπτα για να επιτραπεί η ψύξη της μηχανής. Σβήστε τον κινητήρα γυρίζοντας το διακόπτη (E, Εικ. 24) στη θέση "STOP".</p> <p>ΚΑΡΜΠΥΡΑΤΕΡ Πριν ρυθμίσετε το καρμπυρατέρ καθαρίστε το τσοκ (Εικ. 26), το φίλτρο του αέρα (Εικ. 25) και ζεστάνετε τη μηχανή. Ο κινητήρας αυτός έχει μελετηθεί και κατασκευαστεί σύμφωνα με τις οδηγίες 97/68/ΕΚ και 2002/88/ΕΚ. Το καρμπυρατέρ (Εικ. 27) έχει μελετηθεί για να επιτρέπει μόνο ρυθμίσεις με τις βίδες L και H σε πεδίο μισής στροφής. Το πεδίο ρύθμισης της μισής στροφής που επιτρέπουν οι βίδες L και H είναι προκαθορισμένο από τον κατασκευαστή και δεν μπορεί να τροποποιηθεί.</p> <p>⚠ ΠΡΟΣΟΧΗ! - Μην επιχειρήσετε να γυρίσετε τις βίδες έξω από το επιτρεπτό πεδίο ρύθμισης!</p> <p>Η βίδα του ρελαντί T είναι ρυθμισμένη έτσι ώστε να υπάρχει ένα επαρκές όριο ασφαλείας μεταξύ του ρελαντί και της λειτουργίας του συμπλέκτη. Η βίδα L πρέπει να είναι ρυθμισμένη έτσι ώστε ο κινητήρας να αντιδρά αμέσως στις απότομες επιταχύνσεις και να έχει μία σωστή λειτουργία στο ρελαντί. Η βίδα H θα πρέπει να ρυθμίζεται έτσι ώστε να επιτυγχάνεται η ανώτατη ισχύς κατά τη διάρκεια του κοψίματος.</p> <p>⚠ ΠΡΟΣΟΧΗ: Κλιματικές και υψομετρικές μεταβολές μπορούν να προκαλέσουν αλλοιώσεις στη λειτουργία του καρμπυρατέρ. Μην επιτρέπετε σε άλλα άτομα να παραμένουν κοντά στο μηχανικό γεωτρώπανο κατά τη διάρκεια της εργασίας και της φάσης ρύθμισης του καρμπυρατέρ.</p>	<p>MOTORUN DURDURULMASI Gaz kolunu rölantiye (G, Şekil 23) getirmek suretiyle motorun soğuması için birkaç saniye boyunca bekleyiniz. Açma-kapama düğmesini (E, Şekil 24) «STOP» konumuna getirerek motoru söndürünüz.</p> <p>KARBÜRATÖR Karbüratörün ayarını yapmadan önce, çalıştırıcı kapağını (Şekil 26), hava filtresini (Şekil 25) temizleyiniz ve motoru ısıtınız. Bu motor, yürürlükteki geçerli 97/68/EC ve 2002/88/EC direktiflerine uygun bir şekilde tasarlanmış ve üretilmiştir. Karbüratör (Şekil 27), L ve H vidalarının sadece bir kaç kere dönmesine izin verecek şekilde tasarlanmıştır. L ve H vidalarının dönme/ayarlanma oranları üretici firma tarafından belirlenmiştir ve bunların değiştirilmesi imkansızdır.</p> <p>⚠ DİKKAT - Vidaları ayar menzillerinin dışında zorlamayınız!</p> <p>T rölanti vidası, rölanti işletimi ile kavrama arasında iyi bir güvenlik marjini elde etmek amacıyla ayarlanır. L vidası, motor ani ivmelenmelere yanıt verebilecek ve rölantide iyi çalışabilecek şekilde ayarlanmalıdır. H vidası ise, kesme esnasında motor maksimum güç sağlayacak şekilde ayarlanmalıdır.</p> <p>⚠ DİKKAT: Hava şartları ve deniz seviyesinden olan yükseklik karbüratörün çalışmasını etkileyebilir. Motorlu delici ile çalışırken veya karbüratörü ayarlarken, başka kişilerin yaklaşmasına izin vermeyiniz.</p>

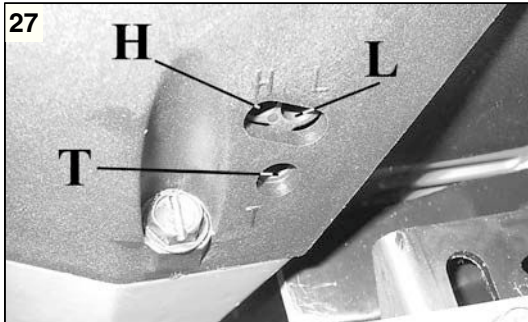

H - Parafuso de reg. máxima
L - Parafuso de reg. ralenti
T - Sistema ralenti

H - Βίδα ρύθμισης μεγίστου
L - Βίδα ρύθμισης ρελαντί
T - Ρελαντί

H - Yüksek hız ayarlama vidası
L - Düşük hız vidası
T - Rölanti hızı ayarlama vidası

H - Šroub nastavení plného výkonu
L - Šroub nastavení minimálního výkonu
T - Volnoběh

H - Винт регулировки на максимум
L - Регулировочный винт холостого хода
T - Винт режима холостого хода

H - Wkręt regulacyjny obrotów maksymalnych
L - Wkręt regulacyjny obrotów minimalnych
T - Bieg jałowy

Česky

ZASTAVENÍ MOTORU

ZASTAVENÍ MOTORU

Páčku plynu uveďte do polohy volnoběhu (G, obr. 23) a počkejte několik vteřin, až se motor ochladí. Vypněte motor uvedením vypínače zapalování (E, obr. 24) do polohy "STOP".

KARBURÁTOR

Před seřizováním karburátoru nejprve vyčistěte víko startovacího zařízení (obr. 26), vzduchový filtr (obr. 25) a nechte motor, aby se zahřál. Tento motor byl navržen a vyroben v souladu s požadavky směrnice 97/68/ES. **Karburátor (obr. 27) byl navržen tak, aby umožňoval seřízení šroubů L a H pouze v rozsahu půl otáčky.** Možné seřízení šroubů L a H v rozsahu půl otáčky bylo stanoveno výrobcem a není možné je změnit.

⚠ UPOZORNĚNÍ - Nesnažte se šrouby seřít mimo povolený rozsah násilím!

Šroub volnoběhu T je seřízený tak, aby umožňoval bezpečnostní mez mezi volnoběhem motoru a režimem sepnutí spojky.

Šroub L musí být seřízený tak, aby motor rychle reagoval na přidání plynu a měl pravidelný chod na volnoběh.

Šroub H musí být seřízený tak, aby motor během řezání podával plný výkon.

⚠ UPOZORNĚNÍ - Na chod motoru mohou mít vliv změny počasí a nadmořské výšky. Během práce s motorovým vrtákem a při seřizování karburátoru nesmí v jeho blízkosti stát další osoby.

Русский

ОСТАНОВКА ДВИГАТЕЛЯ

ОСТАНОВКА ДВИГАТЕЛЯ

Установите рычаг акселератора в положение режима минимальных оборотов (холостого хода) (G, Рис. 23) и подождите несколько секунд, чтобы дать двигателю остыть. Выключите двигатель, переведя заземляющий выключатель (E, Рис. 24) в положение «STOP».

КАРБЮРАТОР

Перед тем как произвести регулировку карбюратора, прочистите крышку стартера (Рис. 26) и воздушный фильтр (Рис. 25) и прогрейте двигатель. Данный двигатель разработан и изготовлен в соответствии с директивами 97/68/ЕС. **Карбюратор (Рис. 27) разработан так, что допускается регулировка винтов L и H только в пределах полуоборота.** Допустимый диапазон регулировки винтов L и H в полуоборота задан изготовителем и его изменение невозможно.

⚠ ВНИМАНИЕ – Не выкручивайте винты за пределы допустимого диапазона регулировки!

Винт режима холостого хода T регулируется так, чтобы обеспечить надежный запас между работой на холостом ходу (минимальных оборотах) и срабатыванием сцепления.

Винт L должен быть отрегулирован так, чтобы двигатель быстро реагировал на резкое нажатие рычага акселератора и не глох на холостых оборотах.

Винт H должен быть отрегулирован так, чтобы двигатель работал на максимальных оборотах во время бурения.

⚠ ВНИМАНИЕ: Изменения климата и высоты могут сказаться на работе карбюратора. Не позволяйте другим лицам находиться рядом с мотобуром во время его эксплуатации и настройки карбюратора.

Polski

ZATRZYMANIE SILNIKA

ZATRZYMANIE SILNIKA

Ustawić dźwignię gazu w pozycji minimalnej (G, Rys. 23) i odczekać kilka sekund, aby silnik się schłodził. Wyłączyć silnik, ustawiając wyłącznik zapłonu (E, Rys. 24) w pozycji «STOP».

GAŹNIK

Przed regulacją gaźnika, oczyścić pokrywę rozrusznika (Rys. 26), filtr powietrza (Rys. 25) oraz rozgrzać silnik. Silnik został zaprojektowany i skonstruowany zgodnie z dyrektywami 97/68/ЕС. **Gaźnik (Rys. 27) został zaprojektowany tak, by możliwe były jedynie regulacje wkrętów L i H o pół obrotu.** Zakres możliwej regulacji, wkrętów L i H, o pół obrotu jest ustawiony przez producenta i nie można go zmieniać.

⚠ UWAGA – Nie próbować przekręcać wkrętów poza możliwy zakres regulacji!

Wkręt biegu jałowego T jest regulowany tak, by pozostawał duży margines bezpieczeństwa między pracą na biegu jałowym a załączeniem sprzęgła.

Śruba L powinna zostać tak wyregulowana, aby silnik szybko reagował na gwałtowne przyspieszenia i prawidłowo pracował na biegu jałowym.

Śruba H powinna być wyregulowana w taki sposób, aby silnik wykorzystywał swoją maksymalną moc w czasie cięcia.

⚠ UWAGA - Zmiany klimatyczne oraz położenie nad poziomem morza mogą mieć wpływ na parametry spalania. Podczas pracy świdra ziemnego oraz podczas regulacji silnika w pobliżu świdra nie mogą przebywać osoby postronne.

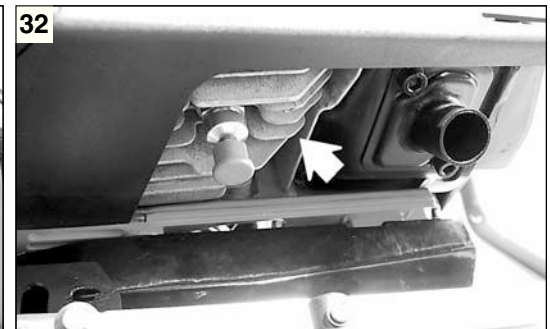
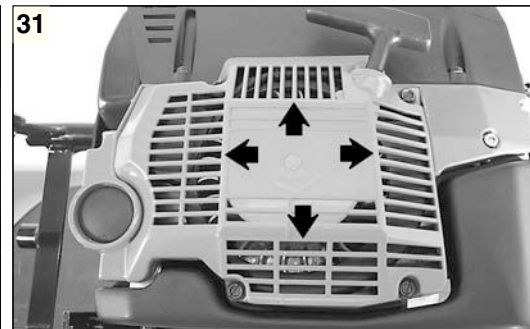
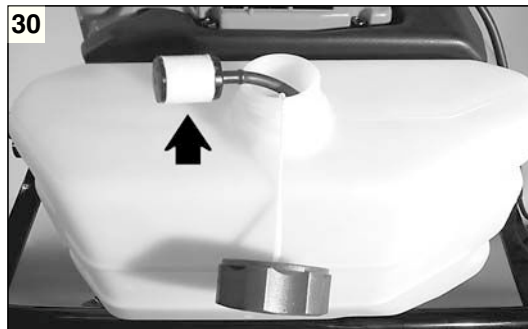
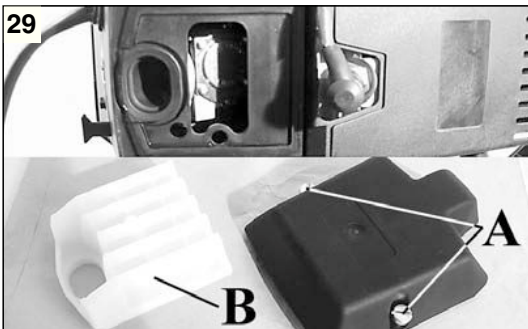

Português

Ελληνικά

Türkçe

MANUTENÇÃO - ARMAZENAGEM

⚠ ATENÇÃO! – Durante as operações de manutenção, calce sempre as luvas de protecção. Não efectue as operações de manutenção com o motor quente.

FILTRO DE AR - Desenrosque os parafusos (A, Fig. 29) e controle diariamente o filtro de ar (B). Lave o filtro em um fluido detergente limpo e não inflamável (por exemplo: uma solução de água quente e sabão) e de seguida seque-o.

FILTRO COMBUSTÍVEL - Verifique regularmente as condições do filtro de combustível, no caso de muita sujeira, substitua-o (Fig. 30). Limpe o filtro com gasolina, enxugue-o e remonte-o. Um filtro sujo cria dificuldades no arranque e diminui performance do motor.

GRUPO DE ARRANQUE - Mantenha livre e limpos os orifícios de arrefecimento do carter do grupo de arranque (Fig. 31) com pincel ou ar comprimido.

MOTOR / VÁLVULA DE DESCOMPRESSÃO - Limpe regularmente as alhetas do cilindro com pincel ou ar comprimido (Fig. 32). A acumulação de impurezas sobre o cilindro pode provocar aquecimento anormal prejudicial ao bom funcionamento do motor. Controle e limpe eventuais impurezas na base da válvula de descompressão; poderia ficar aberta.

VELA - Recomenda-se a limpeza regular de vela e o controle a distância dos eléctrodos (Fig. 33). Utilize vela Champion RCJ-7Y ou de outra marca de grau térmico equivalente.

BROCA - Controle sempre as condições gerais da broca. Controle periodicamente a lâmina (A, Fig. 34) e a pega de arranque (B). Se estiverem desgastados afie-os ou substitua-os.

REDUTOR - Cada 100 horas de trabalho substitua o gordo na caixa do redutor (A, Fig. 35).

ARMAZENAGEM

Respeite todas as regras de manutenção precedentemente descritas. Limpe perfeitamente a motoperfuradora e lubrifique as partes metálicas. Tire a broca, limpe-a e lubrifique-a para prevenir a oxidação. Tire o combustível do depósito e volte a colocar o tampão. Tire a vela, deite um pouco de óleo no cilindro (Fig. 36). Rode várias vezes a árvore do motor através do cordel de arranque (Fig. 37) para distribuir o óleo. Volte a colocar a vela. Conserve o aparelho num lugar seco, se possível sem estar em contacto com o solo e distante das fontes de calor.

⚠ ATENÇÃO! - Todas as operações de manutenção que não figuram neste manual devem ser efectuadas numa oficina autorizada.
Use exclusivamente PEÇAS ORIGINAIS.

ΣΥΝΤΗΡΗΣΗ - ΑΠΟΘΗΚΕΥΣΗ

⚠ ΠΡΟΣΟΧΗ! - Κατά τη διάρκεια της συντήρησης πρέπει να χρησιμοποιείτε πάντα τα προστατευτικά γάντια. Μην κάνετε τη συντήρηση με τον κινητήρα ζεστό.

ΦΙΛΤΡΟ ΑΕΡΑ– Ξεβιδώστε τις βίδες (A, Εικ. 29) και ελέγχετε καθημερινά το φίλτρο αέρα (B). Πλύνετε το φίλτρο σε καθαρό απορρυπαντικό υγρό που δεν είναι εύφλεκτο (π.χ. ζεστό νερό και σαπούνι) και στη συνέχεια στεγνώστε το.

ΦΙΛΤΡΟ ΤΟΥ ΚΑΡΜΠΥΡΑΤΕΡ - Ελέγχετε περιοδικά την κατάσταση του φίλτρου του καρμπυρατέρ. Σε περίπτωση έντονης ακαθαρσίας αντικαταστήστε το (Εικ. 30). Καθαρίστε το φίλτρο με βενζίνη, σκουπίστε το και επανασυναρμολογήστε το. Ένα βρώμικο φίλτρο προκαλεί δυσκολία στην εκκίνηση και περιορίζει τις επιδόσεις του κινητήρα.

ΜΠΛΟΚ ΕΚΚΙΝΗΣΗΣ - Διατηρείτε πάντα ελεύθερες και καθαρές τις σχισμές ψύξης του κάρτερ μπλοκ εκκίνησης (Εικ. 31) με ένα πινέλο ή πεπιεσμένο αέρα.

MOTEP / Βαλβίδα αποσυμπίσης

Καθαρίζετε περιοδικά τα πτερυγία του κυλίνδρου με ένα πινέλο ή με πεπιεσμένο αέρα (Εικ. 32). Η συγκεντρωση ακαθαρσιων στον κυλινδρο μπορεί να προκαλέσει υπερθερμανση, βλαβερή για την λειτουργία του μοτοερ. Ελέγχετε και καθαρίζετε τυχόν ακαθαρσίες στη βάση της βαλβίδας αποσυμπίσης. Μπορεί να παραμείνει ανοιχτή.

ΜΠΟΥΖΙ - Συνιστάται ο περιοδικό καθαρισμός του μπουζι και ο έλεγχος απόστασης των ηλεκτροδίων (Εικ. 33). Χρησιμοποιείτε μπουζι Champion RCJ - 7Y ή άλλης μάρκας με παρόμοιο θερμικό βαθμό.

ΑΚΜΗ - Ελέγχετε πάντα τις γενικές συνθήκες της ακμής. Ελέγχετε περιοδικά το ηνίο (A, Εικ. 34) και το άκρο εκκίνησης (B). Εάν είναι αλλοιωμένα τροχίστε τα και αντικαταστήστε τα.

ΜΕΙΩΤΗΡΑΣ - Κάθε 100 ώρες εργασίας αντικαταστήστε το γράσο στο κιβώτιο του μειωτήρα (A, Εικ. 35).

ΑΠΟΘΗΚΕΥΣΗ

Ακολουθήστε τις οδηγίες συντήρησης που αναγράφονται προηγουμένως. Καθαρίστε τέλεια το μηχανικό γεωτρύπανο και γρασάρετε τα μεταλλικά εξαρτήματα. Βγάλτε την ακμή, καθαρίστε την και λαδώστε την για να αποφύγετε τη σκουριά. Βγάλτε το μπουζι και βάλτε λίγο λάδι στον κύλινδρο (Εικ. 36). Γυρίστε τον άξονα του κινητήρα μερικές φορές μέσω του καλωδίου εκκίνησης (Εικ. 37) για να διανεμηθεί το λάδι. Επανατοποθετήστε το μπουζι. Αποθηκεύστε σε περιβάλλον ξηρό, εάν είναι δυνατόν μακριά από πηγές θερμότητας και δίχως να είναι σε επαφή με το έδαφος.

⚠ ΠΡΟΣΟΧΗ! - Όλες οι λειτουργίες της συντήρησης που δεν αναφέρονται στο παρόν εγχειρίδιο πρέπει να γίνουν από ένα εξουσιοδοτημένο συνεργείο. Χρησιμοποιείτε αποκλειστικά ΓΝΗΣΙΑ ΑΝΤΑΛΛΑΚΤΙΚΑ.

BAKIM - MUHAFAZA

⚠ DİKKAT:Bakım yaparken eldiven kullanın. Motor sıcakken bakım yapmayın.

HAVA FİLTRESİ - (A) vidasını çıkararak (Şekil 29) hava filtresini (B) hergün kontrol edin. Filtreyi deterjanlı, alev almaz bir sıvıda (ör. sıcak sabunlu su) yıkayınız ve kurulayınız.

YAKIT FİLTRESİ - Belirli aralıklarla yakıt filtresinin (C) durumunu kontrol ediniz. Aşırı kir birikmesi halinde filtreyi değiştiriniz (Şekil 30). Kirli filtre moturun çalışmaya başlamasını zorlaştırıp, motorun verimini düşürebilir.

ÇİHAZIN ÇALIŞTIRILMASI - Çalıştırma tertibatının soğutucu kısmını temiz ve yabancı maddelerden arındırılmış şekilde tutmak için bir fırça veya tazyikli hava kullanınız (Şekil 31). Çalıştırma aksamını bir vazelin yağı ile periyodik olarak yağlayınız.

MOTOR / KOMPRESYON SUPABI - Silindir kanatçıklarını (Şekil 32) basınçlı hava ya da fırça kullanılarak düzenli olarak temizleyin. Silindirdeki kirlilik moturun fazla ısınmasına neden olabilir. Dekompresyon supabının tabanında oluşabilecek kirlileri kontrol ediniz ve temizleyiniz; açık kalabilir.

BUJİ - Belirli aralıklarla bujinin temizlenmesi ve elektrot mesafelerinin (Şekil 33) kontrol edilmesi önerilir. Champion RCJ-7Y veya başka markalardan eşit termik dereceye sahip bujiler kullanınız.

UÇ - Delici ucun durumunu devamlı olarak kontrol ediniz. Saban demir ucunu (A, Şekil 34) ve delme ucunu (B) düzenli olarak kontrol ediniz. Aşırırsa keskinleştiriniz veya değiştiriniz.

REDÜKSİYON DİŞLİSİ - Her 100 çalışma saatinden sonra, redüksiyon dişlisindeki (A, Şekil 35) gres yağını değiştiriniz.

MUHAFAZA

Yukarıda belirtilmekte olan bakım kurallarına uyunuz. Motorlu deliciyi iyice temizleyerek metal aksamalarını yağlayınız. Paslanmasını önlemek için delici ucu çıkarın, temizleyin ve yağlayın. Yakıt deposunu boşaltarak, kapağını tekrar kapatınız. Bujiyi çıkarınız, silindire biraz yağ dökünüz (Şekil 36). Çalıştırma ipini çekerek krank milini döndürün ve yağın dağılmasını sağlayınız (Şekil 37). Bujiyi yeniden monte ediniz. Motorlu tırpanı kuru ve serin bir yerde, tercihen yere temas etmeyecek şekilde yukarıda bir yerde muhafaza ediniz.

⚠ DİKKAT - Bu kılavuzda yer almayan tüm bakım işlemleri yetkili servis tarafından gerçekleştirilmelidir. Sadece ORJINAL YEDEK PARÇA kullanınız.

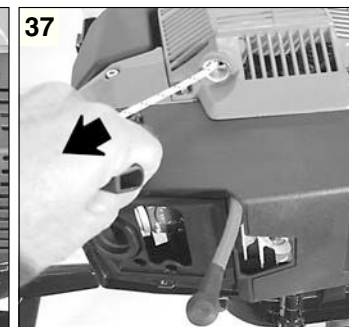
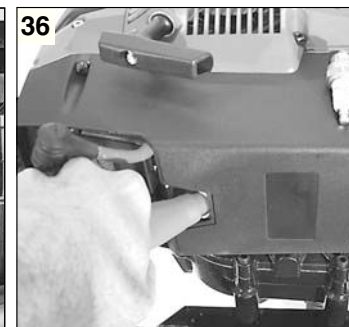
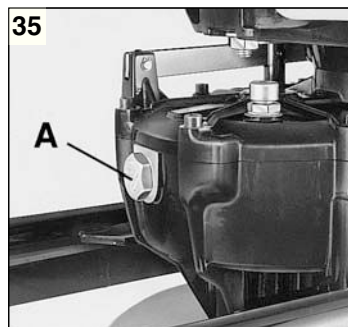
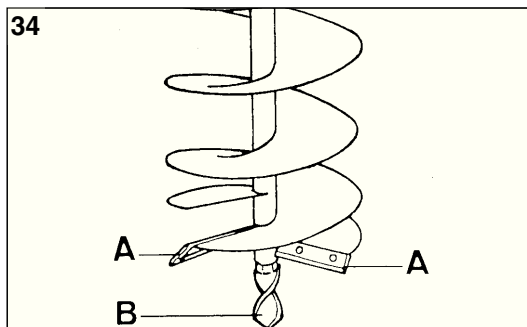
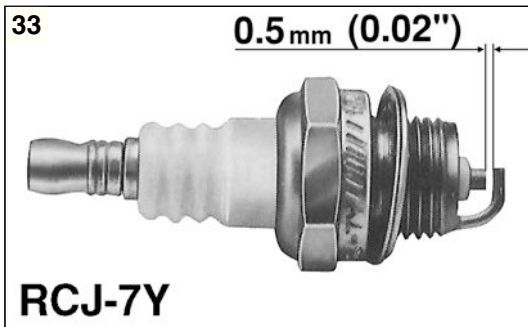

Česky

Русский

Polski

ÚDRŽBA - SKLADOVÁNÍ

ТЕХОБСЛУЖИВАНИЕ-КОНСЕРВАЦИЯ

KONSERWACJA-SKLADOWANIE

⚠ UPOZORNĚNÍ - Při údržbových pracích vždy používejte ochranné rukavice. Údržbu neprovádějte, je-li motor ještě teplý.

VZDUCHOVÝ FILTR (Obr. 29) - Zanesený vzduchový filtr způsobuje snížení výkonu pily a může způsobit i poškození motoru. Pravidelně (v případě každodenního používání pily, každý den) kontrolujte a čistěte vzduchový filtr: povolte dva šrouby (A), sejměte víko filtru a vyjměte filtr (B). Pokud je filtr špinavý, prach vyklepte z filtru lehkým poklepem a filtr, kryt a držák očistěte měkkým štětcem. Při nasazování filtru dbejte na to, aby těsně přiléhala k okrajům držáku filtru. Poškozený filtr vždy vyměňte. Filtr omyjte v čistém roztoku nehořlavého mycího prostředku (např. teplá voda se saponátem) a vysušte ho.

FILTR KARBURÁTORU - Pravidelně kontrolujte stav filtru karburátoru. Je-li příliš znečištěný, vyměňte ho (obr. 30). Zanesený filtr způsobuje problémy při startování a snižuje výkon motoru.

STARTOVACÍ JEDNOTKA - Chladicí otvory krytu startovací jednotky (obr. 31) udržujte volně a čisté pomocí štětce nebo stlačeného vzduchu. Pravidelně mažte několika kapkami oleje startovací pružinu.

MOTOR / DEKOMPRESNÍ VENTIL (Obr. 32) - Vždy udržujte žebrování válce a otvory krytu startéru v čistotě. K tomu používejte kartáče nebo stlačeného vzduchu. To je důležité pro správné chlazení motoru. Zkontrolujte a vyčistěte případné nečistoty kolem dekompresního ventilu; mohl by zůstat otevřený.

SVÍČKA - Doporučujeme pravidelné čištění svíčky a kontrolu vzdálenosti elektrod (obr. 33). Používejte svíčky Champion RCJ-7Y nebo jinou značku odpovídající tepelné hodnoty.

VRTÁK - Pravidelně kontrolujte stav vrtáku. Pravidelně kontrolujte ostří vrtáku (A, obr. 34) a hrot vrtáku (B). Jsou-li opotřebené, nabruste je, nebo vyměňte.

PŘEVODOVÁ SKŘÍŇ - Každých 100 pracovních hodin vyměňte mazivo v převodové skříni (A, obr. 35).

SKLADOVÁNÍ

Dodržujte všechny již uvedené předpisy k údržbě. Motorový vrták dokonale vyčistěte a kovové části namažte mazivem. Sejměte vrták, vyčistěte ho a nakonzervujte olejem, aby nezrezavěl. Vylijte palivo z nádrže a opět našroubujte víčko. Vyjměte svíčku a nalijte trochu oleje do válce (obr. 36). Pomocí spouštěcího lanka (obr. 37) několikrát otočte hřídel motoru, aby se olej dostal na všechny plochy válce. Namontujte svíčku zpět. Motorový vrták skladujte na suchém místě, pokud možno ne přímo na zemi, a v dostatečné vzdálenosti od tepelných zdrojů.

⚠ UPOZORNĚNÍ - Všechny údržbové práce, které nejsou uvedené v této příručce, smí provádět pouze autorizovaný servis. Při nahrazování by se měly oužívat výhradně **ORIGINÁLNÍ NAHRADNÍ DÍLY**.

⚠ ВНИМАНИЕ - Проводя техническое обслуживание, всегда надевайте защитные перчатки. Не проводите каких-либо операций, пока двигатель не остыл.

ВОЗДУШНЫЙ ФИЛЬТР - Каждый день проверяйте воздушный фильтр. Сняв крышку воздушного фильтра (A, рис. 29), прочистите фильтр (B). Мойте фильтр чистым невоспламеняющимся раствором (например, мыльным раствором) и аккуратно высушите его.

ТОПЛИВНЫЙ ФИЛЬТР - Периодически проверяйте состояние топливного фильтра. Если фильтр оказывается слишком грязным, то замените его (Рис. 30). Засоренный фильтр приводит к трудностям при запуске двигателя и снижению его параметров.

УЗЕЛ СТАРТЕРА - Отверстия для охлаждения картера узла стартера (Рис. 31) не должны быть перекрыты или засоренными; прочищайте их кисточкой или сжатым воздухом. Периодически смазывайте пружину стартера несколькими каплями вазелинового масла

ДВИГАТЕЛЬ/ДЕКОМПРЕССИОННЫЙ КЛАПАН - Периодически чистите ребра цилиндра (рис. 32) сжатым воздухом и щеткой. Отложения грязи на цилиндре могут привести к перегреву двигателя. Проверьте основу декомпрессионного клапана; удалите все отложения грязи, которые могут привести к заклиниванию клапана в открытом состоянии.

СВЕЧА ЗАЖИГАНИЯ - Рекомендуем периодически производить очистку свечи и проверку искрового промежутка (Рис. 33). Используйте свечу модели Champion R CJ-7Y или другой модели с таким же тепловым коэффициентом.

БУР - Постоянно проверяйте общее состояние бура. Периодически контролируйте состояние ножа (A, Рис. 34) и пускового наконечника (B). При износе заточите их или замените.

РЕДУКТОР - После каждых 100 часов работы заменяйте смазку в коробке редуктора (A, Рис. 35).

КОНСЕРВАЦИЯ

Соблюдайте все ранее указанные нормы технического обслуживания. Тщательно вычистите мотобур и смажьте металлические детали. Снимите бур, вычистите его и смажьте для предотвращения коррозии. Удалите топливо из бака и установите пробку на место. Снимите свечу зажигания и залейте немного масла в цилиндр (см. Рис. 36). Несколько раз проверните вал двигателя с помощью пускового шнура (Рис. 37) для распределения масла. Установите свечу на место. Храните машину в сухом месте, желательно вне прямого контакта с грунтом и вдали от источников тепла.

⚠ ВНИМАНИЕ! - Все работы по техобслуживанию, не описанные в этом руководстве, должны проводиться в авторизованной мастерской. Используйте исключительно **ОРИГИНАЛЬНЫЕ ЗАПЧАСТИ**.

⚠ UWAGA - Podczas wykonywania czynności konserwacyjnych należy zawsze zakładać rękawice ochronne. Nie wykonywać konserwacji, kiedy silnik jest rozgrzany.

FILTR POWIETRZA – Odkręcać śruby (A, Rys. 29) i codziennie kontrolować filtr powietrza (B). Filtr wymyć w czystym niepalnym płynie z detergentem, np. w ciepłej wodzie z mydłem, i wysuszyć.

FILTR PALIWA - Sprawdzac okresowo stan filtra paliwa. W przypadku nadmiaru brudu, wymienić na nowy (Ryz. 30). Brudny filtr utrudnia rozruch i zmniejsza wydajność silnika.

ZESTAW ROZRUSNIKA - Otwory chłodzące pokrywy rozrusznika powinny być drożne i czyste (Rys. 31), otwory oczyścić przy pomocy pedzelka lub sprężonego powietrza. Oliwić okresowo sprężynę rozruchową kilkoma kroplami oleju z wazeliny.

SILNIK / ZAWÓR DEKOMPRESYJNY - Czyścić okresowo żebra cylindra pędzlem lub sprężonym powietrzem (Rys. 32). Nagromadzenie się zanieczyszczeń na cylindrze może wywołać szkodliwe przegrzanie się silnika. Sprawdzić i czyścić ewentualnie zanieczyszczenia u podstawy zaworu dekompresyjnego, które mogą powodować otwarcie zaworu.

ŚWIECA - Zaleca się okresowe czyszczenie świecy oraz kontrolę odległości elektrod (Rys. 33). Stosować świece Champion RCJ-7Y lub zamiennik innej marki.

WIERTŁO - Zawsze sprawdzać ogólny stan wiertła. Kontrolować okresowo lemiesz (A, Rys. 34) i prowadnik wiertła (B). Jeżeli się zużyły, naostrzyć lub wymienić.

PRZEKŁADNIA - Co 100 godzin pracy wymienić smar w skrzyni przekładni (A, Rys. 35).

SKLADOWANIE

Wykonać wszystkie wyżej opisane czynności konserwacyjne. Dokładnie oczyścić świder oraz smarować jego części metalowe. Zdemontować wiertło, oczyścić je i naoliwić, aby zabezpieczyć przed korozją. Opróżnić zbiornik paliwa i zakręcić korek. Zdemontować świece i wlać do cylindra trochę oleju (Rys. 36). Przekręcić kilka razy wał silnika za pomocą linki rozrusznika (Rys. 37), aby rozprzodząć olej. Zamontować świece. Przechowywać urządzenie w suchym pomieszczeniu, w miarę możliwości nie bezpośrednio na podłożu i daleko od źródeł ciepła.

⚠ UWAGA - Wszystkie czynności konserwacyjne, które nie są opisane w niniejszej instrukcji, powinny być wykonywane przez autoryzowany warsztat. Stosować wyłącznie **ORYGINALNE CZĘŚCI ZAMIENNE**.

P DADOS TECNICOS
GR ΤΕΧΝΙΚΑ ΣΤΟΙΧΕΙΑ

TR TEKNİK BİLGİLER
CZ TECHNICKÉ ÚDAJE



RUS ТЕХНИЧЕСКИЕ ДАННЫЕ
PL DANE TECHNICZNE

Cilindrada - Κυβισμός - Motor Kapasitesi - Objem válce - Объем цилиндра - Pojemność silnika	80.7 cm ³
Motor - Κινητήρας - Motor - Motor - Двигатель - Silnik	EMAK
Potência - Ισχύς - Güç - Výkon - Мощность - Moc	4.2 kW
Nº rot/min mínima - Αρ. Στροφών το λεπτό - Min. dev/dak - Volnobežné otáčky - Минимальное число оборотов двигателя - Obroty minimalne silnika	2400÷2800 min ⁻¹
Nº rot/min máxima - Μέγιστος Αρ. στροφών - Maks. dev/dak - Maximální otáčky - Максимальное число оборотов двигателя - Obroty maksymalne silnika	13000 min ⁻¹
Encendido electrónico - Ηλεκτρονική ανάφλεξη - Elektronik ateşleme - Elektronické zapalování - Электронное зажигание - Zapłon elektroniczny	Si - Nαι - Evet - Ano - Да - Tak
Carburador de membrana - Καρμπυρατέρ μεμβράνης - Diyafram karbüratör - Membránový karburátor - Мембранный карбюратор - Gaźnik membranowy	Si - Nαι - Evet - Ano - Да - Tak
Embraiagem centrífuga - Φυγοκεντρικός συμπλέκτης - Santrifüjlü kavrama - Odstředivá spojka - Центробежная муфта - Sprzęgło odśrodkowe	Si - Nαι - Evet - Ano - Да - Tak
Válvula de descompressão - Βαλβίδα αποσυμπίση - Kompresyon supabı - Dekompresní ventil - Декомпрессионный клапан - Zawór dekompresyjny	Si - Nαι - Evet - Ano - Да - Tak
Peso sem brocã - Βάρος δίχως ακμή - Uçsuz ağırlık - Hmotnost bez vrtáku - Вес без бура - Ciężar bez wiertła	30.6 kg
Relação de redução - Σχέση μείωσης - Redüksiyon oranı - Převodový poměr - Передаточное число - Redukcja obrotów	85 : 1
Reductor con inversor de marcha - Μειωτήρας με αντιστροφέα κίνησης - Geri vitesli redüksiyon dişlisi - Převodová skříň se zpětným chodem - Редуктор с реверсом - Przekładnia ze zmianą biearów	Si - Nαι - Evet - Ano - Да - Tak

P DADOS TECNICOS
GR ΤΕΧΝΙΚΑ ΣΤΟΙΧΕΙΑ

TR TEKNİK BİLGİLER
CZ TECHNICKÉ ÚDAJE

RUS ТЕХНИЧЕСКИЕ ДАННЫЕ
PL DANE TECHNICZNE

Brocã - Ακμή - Уç - Vrtáky - Буры - Wiertła	Ø 10÷50 cm
Capacidade do reservatorio - Χωρητικότητα νεπόζιτου καυσίμων - Yakıt deposu kapasitesi - Objem nádržky - Емкость бака - Pojemność zbiornika  + 	3200 (3.2) cm ³ (l)
PRESSÃO DO SOM - ΑΚΟΥΣΤΙΚΗ ΠΙΕΣΗ - Basınç seviyesi - Akustický tlak - Звуковое давление - Ciśnienie akustyczne LpA - ISO 6081	96 dB(A) *
POTENCIA ACUSTICA - ΑΚΟΥΣΤΙΚΗ ΙΣΧΥΣ - Güç seviyesi - Akustický výkon - Звуковая мощность - Moc akustyczna LwA - ISO 3744	108 dB(A) *
NIVEL DE VIBRAÇÃO - ΕΠΙΠΕΔΟ ΚΡΑΔΑΣΜΟΥ - Titreşim seviyesi - Úroveň vibrací - Уровень вибрации - Poziom drgań ISO 5349	14 m/s ² *

P EXPLICAÇÃO DE SIMBOLOS E ADVERTÊNCIAS DE SEGURANÇA

GR ΕΠΕΞΗΓΗΣΗ ΣΥΜΒΟΛΩΝ ΚΑΙ ΠΡΟΕΙΔΟΠΟΙΗΣΕΙΣ ΑΣΦΑΛΕΙΑΣ

TR SEMBOLLERİN AÇIKLAMASI VE GÜVENLİK İKAZLARI

CZ VYSVĚTLENÍ SYMBOLŮ A BEZPEČNOSTNÍCH UPOZORNĚNÍ

RUS ОБЪЯСНЕНИЕ СИМВОЛОВ И ПРАВИЛА БЕЗОПАСНОСТИ

PL ZNACZENIE SYMBOLI I OSTRZEŻENIA PRZED ZAGROŻENIAMI



- Antes de utilizar a máquina, leia o manual de instruções.
- Διαβάστε το εγχειρίδιο χρήσης και συντήρησης πριν χρησιμοποιήσετε το παρόν μηχάνημα.
- Bu makineyi kullanmadan önce kullanım kılavuzunu okuyunuz.
- Před prvním použitím motorového vrtáku si pozorně přečtěte návod k použití a údržbě.
- Перед использованием этой машины прочтите руководство по ее эксплуатации и техобслуживанию.
- Przed przystąpieniem do użytkowania zapoznać się z instrukcją obsługi.



- Usar capacete, botas, macacão e protetor auricular.
- Φοράτε προστατευτικό κράνος, γυαλιά και ωτοασπίδες.
- Kask, gözlük ve kulaklık takınız.
- Používejte ochrannou helmu, brýle a sluchátka.
- Надевайте каску, защитные очки и наушники.
- Załóżyc kask, okulary i słuchawki ochronne.

CERTIFICADO DE GARANTIA

Este aparelho foi projectado e fabricado em conformidade com os critérios mais avançados da tecnologia actual. O fabricante garante os seus produtos por um período de vinte e quatro meses a partir da data de compra, desde que utilizados privadamente ou como Hobby. A garantia é limitada a seis meses em caso de utilização profissional e a três meses em caso de aluguer.

Condições gerais de garantia

- 1) A garantia inicia a partir do momento de compra. O fabricante, mediante a rede de assistência técnica, substituirá gratuitamente os defeitos causados pela não conformidade do material, processo de fabrico e produção. A garantia não anula os direitos legais previstos pelo Código civil contra as consequências derivadas de defeitos ou vícios do aparelho.
- 2) O pessoal técnico intervirá o mais rápido possível compativelmente com as próprias exigências de organização.
- 3) **Para requerer a assistência durante o período de garantia, é preciso exibir ao pessoal autorizado o certificado de garantia abaixo ilustrado preenchido plenamente, carimbado pelo revendedor e a respectiva factura ou recibo, qual comprovante da data de compra.**
- 4) A garantia decai nos seguintes casos:
 - Falta evidente de manutenção;
 - Utilização imprópria do produto ou alterações do mesmo;
 - Utilização de lubrificantes ou combustíveis impróprios;
 - Utilização de sobresselentes ou acessórios não originais;
 - Intervenções efectuadas por pessoal não autorizado;
- 5) O fabricante exclui do período de garantia os materiais de consumo e os órgãos sujeitos ao desgaste normal derivado da utilização do aparelho.
- 6) A garantia exclui as intervenções de actualização e de melhorias do aparelho.
- 7) A garantia não inclui pôr em ponto o aparelho bem como as intervenções de manutenção eventualmente necessárias durante o período de garantia.
- 8) Eventuais danos derivados do transporte devem ser assinalados imediatamente ao transportador; a inobservância, acarreta no decaimento da garantia.
- 9) Para os motores de outras marcas (Briggs & Stratton, Tecumseh, Kawasaki, Honda, etc.) montados nos nossos aparelhos, vale a garantia conferida pelos respectivos fabricantes.
- 10) A garantia não inclui eventuais danos, directos ou indirectos causados a pessoas ou bens materiais derivados da inutilização da máquina por ruptura ou da suspensão obrigada da sua utilização.

ΠΙΣΤΟΠΟΙΗΤΙΚΟ ΕΓΓΥΗΣΗΣ

Αυτό το μηχάνημα έχει σχεδιαστεί και κατασκευαστεί με τις πιο μοντέρνες τεχνικές παραγωγής. Ο κατασκευαστής εγγυάται τα προϊόντα του για περίοδο 24 μηνών από την ημερομηνία αγοράς για ιδιωτική χρήση/χόμπι. Η εγγύηση μειώνεται σε έξι μήνες σε περίπτωση επαγγελματικής χρήσης και σε τρεις μήνες σε περίπτωση ενοικίασης.

Γενικοί όροι της εγγύησης

- 1) Η ισχύς της εγγύησης αρχίζει από την ημερομηνία αγοράς. Ο κατασκευαστής μέσω του διαδικτύου πώλησης και τεχνικής εξυπηρέτησης αντικαθιστά δωρεάν τα ελαττωματικά εξαρτήματα που οφείλονται σε υλικό, επεξεργασία και παραγωγή. Η εγγύηση δεν στερεί στον αγοραστή τα νομικά δικαιώματα που προβλέπονται από τον αστικό κώδικα στον αφορά στις επιπτώσεις των ατελειών ή των ελαττωμάτων που προκλήθηκαν από το αγορασμένο προϊόν.
- 2) Το τεχνικό προσωπικό θα επέμβει το συντομότερο δυνατό μέσα στα χρονικά όρια που επιτρέπουν οι οργανωτικές απαιτήσεις.
- 3) **Για τεχνική υποστήριξη κατά την περίοδο εγγύησης είναι απαραίτητο να επιδείξετε στο εξουσιοδοτημένο προσωπικό το παρακάτω πιστοποιητικό εγγύησης σφραγισμένο από το κατάστημα πώλησης, πλήρως συμπληρωμένο και που συνοδεύεται από τιμολόγιο αγοράς ή νόμιμη απόδειξη να αποδεικνύει την ημερομηνία αγοράς.**
- 4) Η εγγύηση παύει να ισχύει σε περίπτωση:
 - Εμφανούς απουσίας συντήρησης.
 - Λανθασμένης χρήσης του προϊόντος ή επεμβάσεων,
 - Ακατάλληλων λιπαντικών ή καυσίμου
 - Χρήσης μη γνήσιων ανταλλακτικών ή αξεσουάρ.
 - Επεμβάσεων που έγιναν από μη εξουσιοδοτημένο προσωπικό.
- 5) Ο κατασκευαστής δεν καλύπτει με την εγγύηση τα αναλώσιμα υλικά και τα εξαρτήματα που υπόκεινται σε φυσιολογική φθορά κατά τη λειτουργία.
- 6) Η εγγύηση αποκλείει τις επεμβάσεις ενημέρωσης και βελτίωσης του προϊόντος.
- 7) Η εγγύηση δεν καλύπτει τη ρύθμιση και τις επεμβάσεις συντήρησης που μπορεί να λάβουν χώρα κατά τη περίοδο της εγγύησης.
- 8) Ενδεχόμενες ζημιές που προκλήθηκαν κατά τη μεταφορά πρέπει να αναφερθούν αμέσως στο μεταφορέα, διαφορετικά παύει η ισχύς της εγγύησης.
- 9) Για τους κινητήρες άλλων κατασκευαστών (Briggs & Stratton, Tecumseh, Kawasaki, Honda κλπ.) που είναι εγκατεστημένοι στα μηχανήματα μας, ισχύει η εγγύηση που χορηγείται από τον κατασκευαστή του κινητήρα.
- 10) Η εγγύηση δεν καλύπτει ενδεχόμενες ζημιές άμεσες ή έμμεσες που θα προκληθούν σε άτομα ή αντικείμενα από βλάβες του μηχανήματος ή παρατεταμένη εξαναγκασμένη διακοπή στη χρήση αυτού.

GARANTİ SERTİFİKASI

Bu makine, en modern üretim/imalat teknikleri kullanılarak tasarlanıp gerçekleştirildi. Üretici/İmalatçı firma, özel/hobi amaçlı kullanımlar için, satınalma tarihinden sonra yirmidört aylık süreyle kendi ürünleri için garanti vermektedir. Garanti süresi, profesyonel kullanımlar durumunda altı ayla, kiralama durumunda ise üç ayla sınırlandırılmıştır.

Garanti genel koşulları

- 1) Garanti, satınalma tarihinden itibaren geçerlilik kazanır. İmalatçı firma; malzeme, işçilik ve imalattan kaynaklanan kusurlu parçaları, satış ve teknik destek ağı yoluyla değiştirir. Garanti, satılan üründen kaynaklanan kusurlara ve kusurların sonuçlarına karşı satınalanı koruyan medeni kanundan kaynaklanan hakları ortadan kaldırmaz.
- 2) Teknik personel, organizasyonel koşulların verdiği sınırlar içerisinde olabildiğince en kısa sürede destek sağlayacaktır.
- 3) **Garantide yer alan desteği talep etmek için, yetkili kişiye satıcı tarafından damgalanmış sertifikayı ve de mali açıdan zorunlu satınalma faturasını ya da satınalma tarihini ispatlayan fişi göstermesi gereklidir.**
- 4) Garanti aşağıda yer alan durumlarda ortadan kalkar:
 - Bakım yapılmadığının açıkça anlaşılması,
 - Ürünün doğru olmayan ya da kurallara aykırı kullanımı,
 - Makineye uygun olmayan yağ ya da yakıtın kullanımı,
 - Orijinal olmayan yedek parça ya da aksesuarların kullanımı,
 - Yetkili olmayan kişiler tarafından makineye müdahalelerde bulunulması.
- 5) İmalatçı şirket; tüketim malzemelerini ve de makinenin normal işletimi sonucunda değişmesi gereken parçaları, garanti kapsamının dışında tutmaktadır.
- 6) Garanti, ürünün yenileştirme ve iyileştirme amacı ile yapılan eklentilerini hariçte bırakılmaktadır.
- 7) Garanti, garanti süresi boyunca gerekli olabilecek ayarlama ve bakım işlemlerini kapsamamaktadır.
- 8) Taşıma esnasında meydana gelecek hasarlar, garanti kapsamındaki hakları taşımacıdan talep etmek için ivedilikle bildirilmelidir.
- 9) Makineye kurulmuş olan başka marka motorlar için (Briggs ve Stratton, Tecumseh, Kawasaki, Honda, ve diğerleri) garanti; o motor imalatçılar tarafından verilir.
- 10) Garanti, uzun süreli kullanımdan kaynaklanan zorlamalı süspansiyon ve makine arızalarının, doğrudan ya da dolaylı olarak, kişilere ve eşyalara verdiği hasarları kapsamaz.

MODELO - MONTELO

DATA - ΗΜΕΡΟΜΗΝΙΑ

MODEL

TARİH

SERIAL No
ΔΙΑΔΟΧΙΚΟΣ
ΑΡΙΘΜΟΣ

DISTRIBUIDOR - ΚΑΤΑΣΤΗΜΑ ΠΩΛΗΣΗΣ

SERİ No:

SATICI

COMPRADOR - ΑΓΟΡΑΣΜΕΝΟ ΑΠΟ ΤΟΝ ΚΥΡΙΟ

SATIN ALAN Kişi

Não enviar! Anexe apenas em caso de pedido de assistência técnica.
Μην το στείλετε! Επισυνάπτεται μόνο σε περίπτωση αίτησης τεχνικής εγγύησης.

Gönderim amacı değildir! Sadece teknik garanti için tüm nihai talepleri yollayınız.

ZÁRUKA A SERVIS

Tato sekačka byla navržena a vyrobena v pomoci nejmodernějších výrobních technik. Výrobní podnik poskytuje na vlastní výroby záruku dvacet čtyři (24) měsíce od data zakoupení k soukromému účelu. Záruka je omezena na šest (6) měsíců v případě profesionálního využití a na tři (3) měsíce v případě pronajímání.

Všeobecné záruční podmínky

- Záruka platí ode dne zakoupení výrobku. Výrobní podnik zdarma vyměňuje prostřednictvím obchodní a servisní sítě vadné díly, jejichž vada byla způsobena materiálem, zpracováním nebo výrobou. Záruka nezabývá kupujícího zákonných práv podle občanského zákoníku týkajících se důsledků vad způsobených prodaným výrobkem.
- Techničtí pracovníci provedou požadovaný zákrok co nejdříve v rámci daných časových možností.
- Při žádosti o opravu v záruce je nutné předložit oprávněnému pracovníkovi níže uvedený záruční list orazítkovaný prodejcem a úplně vyplněný, spolu s nákupní fakturou nebo platným dokladem o zakoupení s datem nákupu.**
- Záruka propadá v případě:
 - zjevného zanedbání údržby,
 - nevhodného používání výrobku nebo jeho poškození,
 - použití nevhodných mazadel nebo paliv,
 - použití jiných než originálních náhradních dílů,
 - zásahů prováděných neoprávněnými pracovníky.
- Záruka se podle výrobce nevztahuje na materiály, které se opotřebovávají, a na části vystavené běžnému opotřebování.
- Záruka se nevztahuje na zásahy týkající se modernizace a vylepšování výrobku.
- Záruka se nevztahuje na seřizování a údržbové práce, i když jsou prováděné v době záruky.
- Případné škody způsobené při dopravě musí být ihned oznámeny dopravci, jinak záruka propadá.
- Pro motory jiných značek (Briggs & Stratton, Tecumseh, Kawasaki, Honda, apod.) namontované na našich strojích, platí záruka poskytnutá příslušnými výrobci motorů.
- Záruka se netýká případných škod, přímých či nepřímých, způsobených osobám nebo na věcech poruchou stroje, nebo vyplývajících z dlouhodobého nuceného odstavení stroje.

ГАРАНТИЙНЫЙ ТАЛОН

Данное изделие разработано и произведено в соответствии с самыми современными технологиями. Фирма изготовитель дает гарантию на него на срок двадцать четыре (24) месяца со дня приобретения в случае его использования в личных целях/ в качестве хобби. Гарантия ограничивается шестью (6) месяцами в случае его профессиональной эксплуатации и тремя (3) месяцами в случае сдачи его напрокат.

Общие гарантийные условия

- Гарантийный срок устанавливается, начиная с момента приобретения данного изделия. Компания через свою торговую сеть и сеть центров технической поддержки обеспечивает бесплатную замену деталей, имеющие дефекты исходных материалов, изготовления или сборки. Договор гарантии не влияет на права покупателя, обеспечиваемые законодательством в отношении последствий дефектов или брака проданного изделия.
- Технический персонал фирмы выполнит гарантийные работы максимально быстро в пределах времени, определяемых организационными требованиями.
- Для получения гарантийного обслуживания необходимо предъявить уполномоченным представителям полностью заполненный нижеприведенный гарантийный талон с печатью дилера, а также чек, подтверждающий дату покупки.**
- Изделие не подлежит гарантийному обслуживанию:
 - при очевидном отсутствии обслуживания изделия;
 - в случае нарушения условий эксплуатации изделия или нарушения конструкции;
 - использования ненадлежащего топлива или смазки;
 - использования запчастей или принадлежностей, не являющихся фирменными;
 - если ремонт изделия производился самостоятельно или неавторизованной мастерской.
- Фирма-изготовитель не предоставляет гарантии на быстроизнашивающиеся узлы и расходные материалы.
- Гарантия не включает в себя операции по апгрейдингу или улучшению изделия.
- Гарантия не включает в себя операции по запуску и техобслуживанию, произведенные в период гарантийного срока.
- Претензии по повреждениям, причиненным при транспортировке, должны немедленно предъявляться транспортировщику, в противном случае условия гарантии будут считаться нарушенными.
- Для двигателей других марок (Briggs & Stratton, Tecumseh, Kawasaki и т.д.), установленных на наших изделиях, сохраняется гарантия их производителей.
- Гарантия не покрывает прямой или косвенный ущерб, могущий быть причиненным людям или их собственности, вследствие неисправности изделия или его вынужденного простоя.

KARTA GWARANCYJNA

Niniejsze urządzenie zostało zaprojektowane i wykonane przy wykorzystaniu najnowocześniejszych technik produkcyjnych. Producent udziela gwarancji na swoje wyroby na okres dwudziestu czterech (24) miesięcy od daty zakupu do celów prywatnych/hobbystycznych. Gwarancja zostaje ograniczona do sześciu (6) miesięcy w przypadku użycia do pracy zawodowej oraz (3) miesięcy w przypadku wypożyczenia.

Główne warunki gwarancji

- Gwarancja obowiązuje począwszy od dnia zakupu. Producent, poprzez sieć sprzedaży i obsługi technicznej, wymienia bezpłatnie części z wadami materiałowymi, wadami powstałymi w toku obróbki oraz wadami produkcyjnymi. Gwarancja nie znosi prawa nabywcy przewidzianego w kodeksie cywilnym i dotyczącego roszczeń w wyniku wad i uszkodzeń spowodowanych przez sprzedany przedmiot.
- Personel techniczny przystąpi do naprawy w czasie, na który pozwolą wymagania organizacyjne, zawsze najszybciej jak to możliwe.
- Aby skorzystać z naprawy gwarancyjnej, konieczne jest przedstawienie autoryzowanemu pracownikowi obsługi poniższej karty gwarancyjnej, ostempiwanej przez sprzedawcę, wypełnionej we wszystkich swoich częściach oraz faktury zakupu lub paragonu lub też innego wymaganego prawnie dokumentu sprzedaży z odnotowaną datą zakupu.**
- Utrata gwarancji następuje w przypadku:
 - Widocznego braku konserwacji.
 - Nieprawidłowego użytkowania wyrobu lub jego przeróbek.
 - Stosowania niewłaściwych smarów lub paliwa.
 - Stosowania nieoryginalnych części zamiennych lub akcesoriów.
 - Wykonywania napraw przez osoby nieupoważnione.
- Producent nie obejmuje gwarancją części podlegających normalnemu zużyciu podczas pracy urządzenia.
- Gwarancja nie obejmuje prac mających na celu unowocześnienie i ulepszenie produktu.
- Gwarancja nie obejmuje ustawienia ani czynności konserwacyjnych które będą konieczne w okresie gwarancji.
- Ewentualne uszkodzenia powstałe podczas transportu powinny zostać natychmiastowo zgłoszone przewoźnikowi pod groźbą utraty gwarancji.
- Dla silników innych marek (Briggs & Stratton, Tecumseh, Kawasaki, Honda, itp.) montowanych w naszych urządzeniach obowiązuje gwarancja udzielona przez producenta silnika.
- Gwarancja nie obejmuje ewentualnych szkód, bezpośrednio lub pośrednio wyrządzonych osobom lub rzeczom z powodu usterek w urządzeniu lub wynikłych z wymuszonego przedłużonego przestoju w pracy urządzenia.

MODEL

DÁTUM

МОДЕЛЬ - MODEL

DATA - DÁTUM

SERIOVÉ Č.

MAJITEL OPRAVNĚNÍ

СЕРИЙНЫЙ НОМЕР
NR. FABRYCZNY

ПРОДАВЕЦ - SPRZEDAWCA

ZAKOUPIL

ПОКУПАТЕЛЬ - KUPUJĄCY

Nezasílat! Příložit pouze při případném vyzvání záruční služby.

Ne присылать отдельно! Приложить к заявке на оказание гарантийной технической помощи.
Nie wysyłać! Dołączyć tylko do żądanej ewentualnie gwarancji technicznej.

- P** **ATENÇÃO!** - Este manual deve acompanhar a máquina durante toda a sua vida útil.
- GR** **ΠΡΟΣΟΧΗ!** - Το παρόν εγχειρίδιο πρέπει να συνοδεύει το μηχάνημα καθ'όλη τη διάρκεια ζωής του.
- TR** **DİKKAT** - Bu kılavuz, daima makinenin yanında bulundurulmalıdır.
- CZ** **UPOZORNĚNÍ** - Tento návod uchovejte po celou dobu životnosti přístroje.
- RUS** **ВНИМАНИЕ!** - Данное руководство следует хранить в течение всего срока службы машины.
- PL** **UWAGA** - Niniejsza instrukcja powinna towarzyszyć urządzeniu przez cały okres jego eksploatacji.

*

- P** - Valores médios ponderados (1/2 mínimo, 1/2 velocidade máx. em vazio).
- GR** - Μέσος ζυγισμένος τιμές (1/2 λάχιστο, 1/2 μέγ. ταχύτητα χωρίς φορτίο).
- TR** - Orta ağırlıklı değerler (asgari 1/2, boş andaki azami hız değeri 1/2).
- CZ** - Průměrné statistické hodnoty (1/2 volnoběh, 1/2 max. rychlost bez zátěže).
- RUS** - Оценочные средние величины (1/2 минимум, 1/2 макс. скорость на холостом ходу).
- PL** - Wartości średnie ważone (1/2 minimum, 1/2 obroty maks. bez obciążenia).

