

# Wind

Design by Jordi Vilardell

## ASSEMBLY INSTRUCTIONS INSTRUCCIONES DE MONTAJE MONTAGEANLEITUNG

### SUPPLIED MATERIAL

### MATERIAL SUMINISTRADO

### GELIEFERTES MATERIAL

1.



2.



3.



4.



	4055
1 Shade's screws / Tornillos pantalla / Schrauben für Schirm	4 un.
2 Allen key / Llave allen / Imbußschlüssel	2 un.
3 Lamp structure / Estructura luminaria / Leuchten-Struktur	1 un.
4 Shade / Pantalla / Schirm	1 un.

### TECHNICAL SPECIFICATIONS

### ESPECIFICACIONES TÉCNICAS

### TECHNISCHE DATEN

4055. Net Weight / Peso Neto / Netto-Gewicht 27,8 Kg



1 x 2GX13 230V 40W  
(T5C)



IP64

CE



~ 50 Hz



Class I. Product with an additional protection cable (grounds).  
Clase I. Aparato con un cable protector adicional (toma de tierra).  
Klasse I. Apparat mit zusätzlichen Schutzleiter (Erkabel).



Dust-tight product. Protected against water spray.  
Producto totalmente estanco al polvo. Protegido contra las proyecciones de agua.

Staubdicht. Schutz gegen das Eindringen von Spritzwasser.



Product that CAN be in contact with normally-flammable materials (wood or others).

Está permitido que producto con este distintivo esté en contacto con materiales normalmente inflamables (maderas u otros).

Es ist erlaubt Produkte mit diesem Etikett auf normal entflammbaren Oberflächen (Holz usw.) zu montieren.



Alternating current

Corriente alterna

Wechselstrom

### Caution / Precaución / Vorsicht

EN

Before assembling and installing this product, carefully read the following:

-Switch of the mains before installing the lamp.

-Always use the recommended bulb

-If you wish to fix the lamp to the ground, choose the most adequate plugs and screws depending on the surface.

-Before the installation, make sure the installation surface will not be damaged. If this happens, it will be the installer's responsibility.

-If the steel cable or the power cord of this lamp is damaged, it must be replaced only by the manufacturer or their technical service or by a person capacitated to this effect to avoid any risk.

ES

Antes de proceder al montaje e instalación de esta luminaria, leer detenidamente las siguientes consideraciones.

-Desconectar el suministro eléctrico antes de proceder a la instalación de la luminaria.

-Utilizar siempre la bombilla recomendada.

-Si se desea fijar la luminaria al suelo elegir los elementos de fijación mas adecuados en función del soporte de instalación.

-Asegurarse antes de realizar esta operación que no se producirán daños irreparables en el soporte de instalación. En caso contrario la responsabilidad será del instalador.

-Si el cable flexible o cordón de esta luminaria está dañado, deberá sustituirse exclusivamente por el fabricante o su servicio técnico, o por una persona con cualificación equivalente con objeto de evitar cualquier riesgo

D

Bevor Sie mit der Montage dieser Leuchte beginnen, sollten Sie die folgenden Hinweise in aller Ruhe lesen und berücksichtigen.

- Schalten Sie vor dem elektrischen Anschluss den Strom ab.

-Benutzen Sie immer das empfohlene Leuchtmittel.

-Sollten Sie die Leuchte fix auf dem Boden befestigen wollen, wählen Sie für die vorgesehene Vorrichtung das dafür geeignetste Befestigungsmaterial.

-Vergewissern Sie sich vor diesem Prozess, dass die Vorrichtung hierdurch nicht dauerhaft beschädigt wird. Im entgegengesetzten Falle wäre der Installateur hierfür verantwortlich.

- Wenn das Kabel dieser Leuchte beschädigt werden sollte, muss es ausgetauscht werden. Dies darf ausschließlich nur durch den Fabrikanten, seinem Kundendienst oder einer hierfür qualifizierten Person geschehen, um jegliche Gefahr ausschliessen zu können.

Продажа дизайнерской мебели, света и аксессуаров по всей России

8 (800) 500-70-36  
hello@barcelonadesign.ru  
www.barcelonadesign.ru

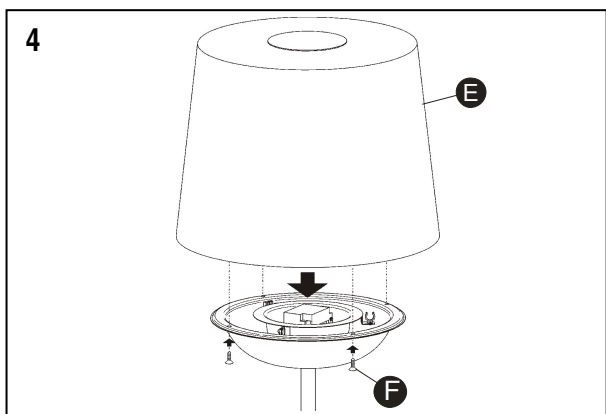
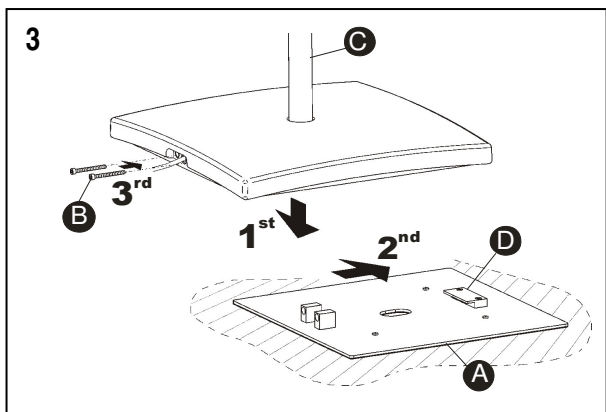
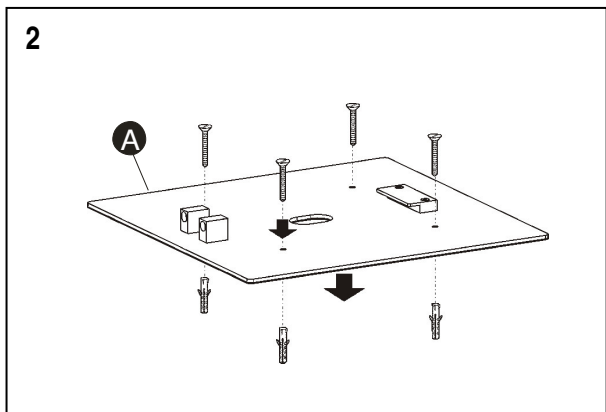
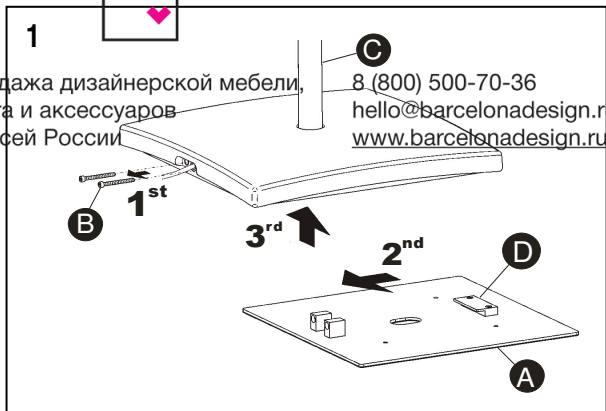

**EN**

**NOTE:** Please, follow these instructions just in case you need to fix the lamp to the ground. If you do not need it to be fixed to the ground, skip steps 1 through 3 and go directly to step 4.

1. Disassemble the base (A) as follows:  
Remove the two screws (B) using the supplied Allen wrench.  
Hold the lamp (C) firmly and move it toward the cable (as shown by the arrow) until it comes loose from the fixing plate (D).  
Pull upwards to completely release it from the base (A)  
Important: Do not do this if the lamp is leaning or lying on the ground. It must be vertical.
2. Fix the base (A) to the ground using the most adequate screws and plugs (not supplied).
3. Replace the lamp (C) following the instruction of step 1 backwards, making sure the lamp is firmly joined to the anchorage device (D), and fix it in place by tightening the screw (B) with supplied allen key.
4. After installing the fluorescent bulb, fix the shade (E) in place using its 4 screws (F) (supplied in a bag), using the supplied Allen wrench.

**ES**

**NOTA:** Solo en caso de necesitar anclar la luminaria al suelo seguir las indicaciones descritas a continuación. Si no necesita fijarla, hacer caso omiso de los puntos 1 al 3, e ir directamente al punto 4.

1. Desmontar la base (A) según se indica a continuación:  
Primero, extraer los dos tornillos (B) con una llave allen suministrada.  
Segundo, coger el pie (C) fuertemente con las manos y siguiendo el orden que indica la flecha, desplazar el pie hacia el lado donde está la salida del cable hasta soltarse del anclaje (D).  
Tercero, tirar hacia arriba para liberarlo completamente de la base (A).  
Importante: No realizar esta operación con la luminaria inclinada ni tumbada, tiene que estar situada en posición vertical.
2. Fijar la base (A) al suelo con los tornillos y tacos mas adecuados (no suministrados).
3. Volver a montar el pie (C) siguiendo los pasos contrarios al punto 1, y asegurandose de que quede bien sujeto al anclaje (D), fijarlo roscando los dos tornillos (B) con la llave allen suministrada.
4. Después de instalar el fluorescente fijar la pantalla (E) con los 4 tornillos (F) (se adjuntan en una bolsa) con la llave allen suministrada.

**D**

**HINWEIS:** Nur bei Notwendigkeit die Leuchte auf dem Boden befestigen zu müssen beachten Sie die folgenden Anweisungen. Wenn Sie die Leuchte nicht befestigen müssen, können Sie die Punkte 1-3 überspringen und direkt zu Punkt 4 gehen.

1. Demontieren Sie die Basisplatte (A) wie folgt:  
Erstens: Entnehmen Sie die beiden Schrauben (B) mit einem mitgelieferten Imbußschlüssel.  
Zweitens: Ergreifen Sie die Leuchte (C) mit den Händen und schieben Sie sie in Pfeilrichtung (in Richtung des Kabelausses), bis sie aus der Verankerung (D) austrastet.  
Drittens: Heben Sie sie nach oben, um sie komplett von der Basisplatte (A) zu lösen.  
**WICHTIG:** Diesen Vorgang mit der Leuchte weder in geneigter noch liegender Position realisieren. Die Leuchte muss sich in vertikaler Position befinden.
2. Befestigen Sie die Basisplatte (A) auf den Boden mit den dafür geeignetsten Schrauben und Dübeln (nicht im Lieferumfang enthalten).
3. Montieren Sie wieder die Leuchte (C) in entgegengesetzter Reihenfolge des 1. Punktes.  
Vergewissern Sie sich, dass sie einen festen Sitz an der Verankerung (D) hat und befestigen Sie die beiden Schrauben (B) mit dem mitgelieferten Imbußschlüssel.
4. Befestigen Sie nach dem Einsetzen der Leuchtstofflampe den Schirm (E) mit den 4 Schrauben (F) (in einem Beutel beigelegt) und dem mitgelieferten Imbußschlüssel.

**Maintenance / Mantenimiento / Instandhaltung**

**EN**

-Use a slightly-wet cotton cloth for cleaning.

-In case of malfunction or damage, please contact the retailer who sold the lamp.

**ES**

-Para limpiar la luminaria, usar un paño de algodón ligeramente humedecido en agua.

-En caso de avería o incidente con la luminaria, contactar directamente con el establecimiento en que se adquirió.

**D**

-Zur Reinigung der Leuchte nutzen Sie einen leicht angefeuchteten Baumwoll-Lappen.

-Im Falle des Ausfalls oder einer Fehlfunktion der Leuchte setzen Sie sich direkt mit dem Unternehmen in Verbindung bei dem Sie die Leuchte bezogen haben.

