

INSTALLAZIONE – INSTALLATION  
MONTAGE – EINBAU

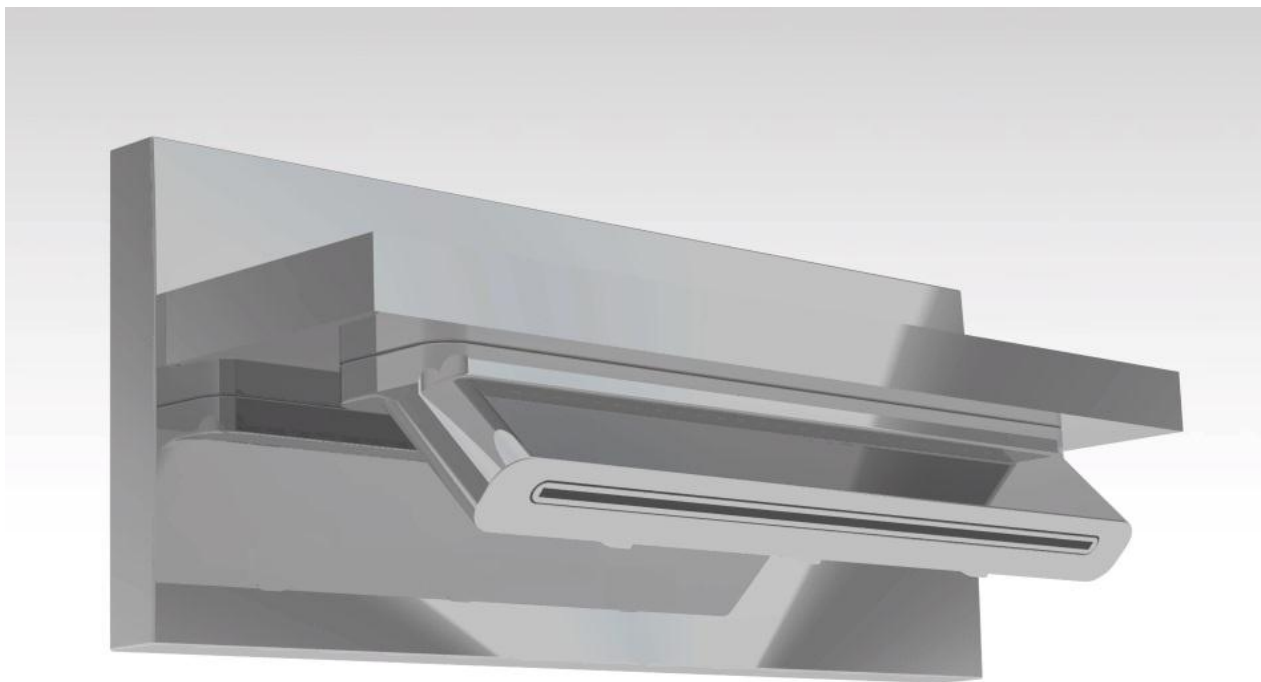

OH

Art. 26100-CR

CASCATA A PARETE

WALL WATERFALL

CASCADE MURAL

WANDWASSERFALL

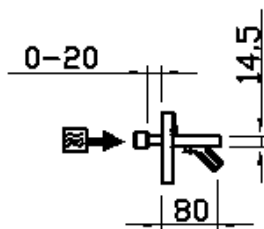
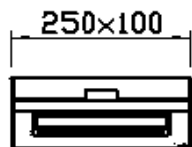
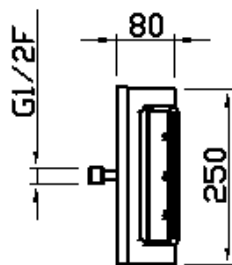

Preparare l'attacco da 1/2" per il montaggio del soffione.

Prepare the connecting 1/2" for the mounting of the shower head.

Préparer le raccord 1/2" pour le montage de la pomme de douche.

Das 1/2" Anschlussstück für die seitliche Montage des Duschkopfes vorbereiten.



Rifinire l'intonaco e applicare il rivestimento.

Finish the plaster and put the coating.

Parfaire le plâtre et appliquer le revêtement.

Beenden Sie bitte den Putz wieder und befestigen Sie bitte den Mantel.



Avvitare il raccordo da 1/2" sull'attacco con chiave a brugola da 6 mm, utilizzando canapa o similari per realizzare la tenuta idraulica.

With a 6 mm Allen key screw the elbow of 1/2" on the connection, use hemp or similar to assure the waterproofing.

Visser le raccord de 1/2" sur la connexion avec la clé Allen de 6 mm, utiliser du chanvre ou autre similaire pour assurer l'étanchéité. Insérer l'entretoise sur le raccord.

Schrauben, mit einem 6 mm Inbusschlüssel, die 1/2" Verbindung auf den Angriff. Um die Wasserdichte zu realisieren, benutzen Hanf oder ähnliches.



Inserire la piastra di sostegno e l'anello distanziale sul raccordo.

Insert the support plate and the spacer ring on the elbow.

Insérer la plaque de soutien et l'entretoise sur le raccord.

Legen Sie die stütze Platte und die Abstandshalter auf den Verbindung.



Mettere in bolla la piastra e contromarcare la posizione dei 4 fori agli angoli.

Level the support plate and mark the position of the 4 holes in the corners.

Mettre à niveau parfait la plaque et marquer la position des 4 trous aux angles.

Legen Sie bitte die stütze Platte in die richtige Lage und markieren Sie bitte, in den Ecken, die Lage der vierten Löcher.



Con una punta a muro Ø 8 praticare i fori nella parete.

With a wall drill Ø 8 make the holes in the wall.

Avec une pointe à mur Ø 8 faire les trous dans la paroi.

Mit eine Ø 8 mauere Spitze, machen Sie bitte die Löcher in der Wand.



Inserire i tasselli nei fori e fissare la piastra di sostegno alla parete **dopo averla messa in bolla.**

Put the plugs in the holes and fixe the support plate to the wall **after having controlled that is at level.**

Insérer les tasseaux dans les trous et fixer la plaque de soutien à la paroi **après l'avoir mise à niveau.**

**Legen Sie bitte die stütze Platte in die richtige blase Lage.**  
Stecken die Dübel in der Löcher ein und befestigen Sie bitte die stütze Platte an der Wand.

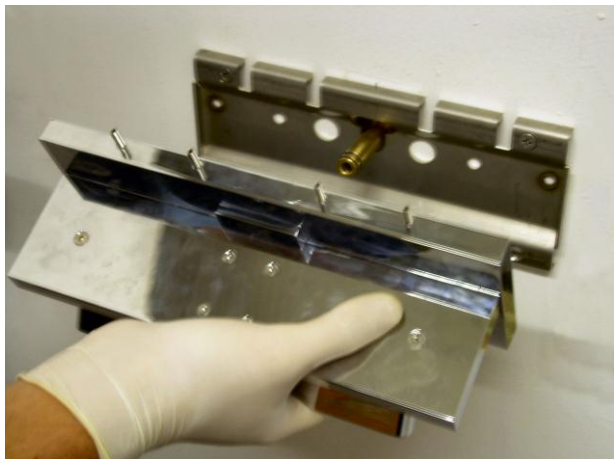

Rimuovere l'anello distanziale e montare la cascata sulla piastra di supporto inserendo il raccordo nell'apposito foro.

Remove the spacer ring and mount the wall waterfall on the support plate by inserting the elbow into the hole.

Retirer l'entretoise et monter la cascade mural sur la plaque de soutien en insérant le raccord dans le trou approprié.

Entfernen Sie die Abstandhalter und montieren Sie bitte den Wasserfall an der Schutz-Platte und stecken Sie bitte die Verbindung in die Löcher.

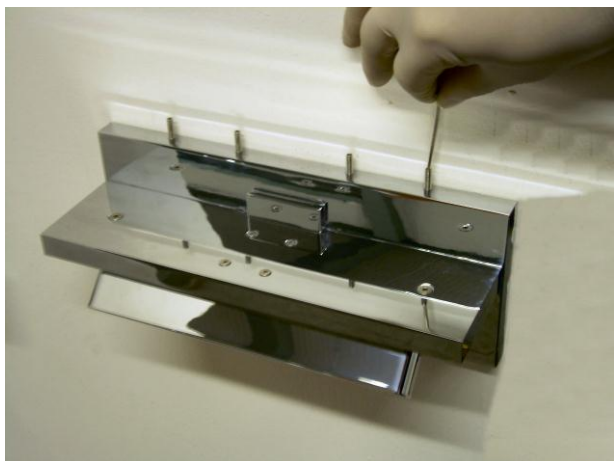

Fissare la cascata alla parete serrando i grani con chiave a brugola da 2 mm.

Fix the wall waterfall to the wall by tightening the screws with a 2 mm Allen key.

Fixer la cascade mural au mur en serrant les vis à l'aide de la clé Allen de 2 mm.

Befestigen Sie bitte den Wasserfall an der Wand und mit einem 2 mm Inbusschlüssel verschließen Sie bitte die Schrauben.



Aprire le mandate delle acque e attivare la cascata.  
Per variare la forma del getto agire sulle 3 viti poste nella parte posteriore (senso orario = lama sottile/getto largo; senso antiorario = lama spessa/getto stretto)

Open the water supplies and activate the waterfall.  
To change the jet shape act on the 3 screws in the back of the outlet (clockwise = waterfall wider; anti clockwise = waterfall closer).

Ouvrir les arrivées de l'eau et mettre en fonction la cascade.  
Pour varier la forme du jet, agir sur les 3 vissees situées dans la partie postérieure (sens horaire = lame d'eau fine/jet large; sens antihoraire = lame de l'eau plus épaisse/jet étroit).

Öffnen Sie bitte den Wasserlieferant und betätigen Sie bitte den wasserfall.  
Um die Form des Strahls zu ändern, handeln Sie bitte an den dreien Schrauben, die sich im hinteren Teil befinden.  
(Uhrzeigersinn = breiter Strahl; gegen Uhrzeigersinn = enger Strahl).

**CALFLEX**<sup>®</sup> SRL  
il made in italy

Z.I. 5/bis - 28891 Nonio VB Italia  
Tel. +39 0323 889328 - Fax +39 0323 889338  
www.calflex.it - infocalflex@calflex.it  
R.I. VB - C.F. - P.IVA 01099690032 IsoStato IT  
Cap. Soc. € 100.000,00 i.v. R.E.A. n.148489