

**UNIVERSAL-EINBAUKÖRPER • BOÎTE UNIVERSELLE
PARTE INTERNA UNIVERSAL • CORPO DA INCASSO UNIVERSALE
УНИВЕРСАЛЬНЫЙ ВСТРАИВАЕМЫЙ ЭЛЕМЕНТ • UNIWERSALNY BOX PODTYNKOWY**

<p>GB</p> <p>Dear Customer</p> <p>Thank you for choosing our product. We hope the item you have purchased can fulfill all your expectations. Our products are technologically advanced and designed on the basis of our many years of experience in the production of sanitary fittings.</p>	<p>D</p> <p>Lieber Kunde</p> <p>Für Ihre Wahl bedanken wir uns und hoffen mit unserem dank langjähriger Erfahrung in der Herstellung von Sanitärarmaturen technologisch fortgeschrittenen Produkt Ihre Erwartungen zu erfüllen.</p>	<p>F</p> <p>Cher Client</p> <p>Nous vous remercions d'avoir choisi notre produit. Nous sommes certains de pouvoir satisfaire pleinement à vos attentes grâce à notre riche offre de produits d'un niveau technologique avancé qui résulte de notre longue expérience en fabrication de la robinetterie et des accessoires des salles de bains.</p>	<p>E</p> <p>Estimado Cliente</p> <p>Les agradecemos por elegir nuestro producto. Esperamos cumplir sus expectativas al adquirir un producto de tecnología avanzada, diseñado a base de la experiencia adquirida tras muchos años fabricando accesorios sanitarios.</p>	<p>IT</p> <p>Gentile Cliente</p> <p>La ringraziamo per aver scelto un prodotto GRAFF. Speriamo di soddisfare pienamente la sua aspettativa, offrendole un prodotto tecnologicamente avanzato, progettato sulla base di un'esperienza di molti anni nell'ambito della produzione di rubinetteria e sistemi doccia.</p>	<p>RUS</p> <p>Уважаемый господа</p> <p>Благодарим за выбор нашего продукта. Надеемся, что полностью удовлетворим Ваши ожидания, вводя в эксплуатацию технологически усовершенствованное изделие, запроектированное на базе многолетнего опыта в области производства санитарной арматуры.</p>	<p>PL</p> <p>Drodzy Państwo</p> <p>Dziękujemy za wybór naszego produktu. Mamy nadzieję, że w pełni spełnimy Państwa oczekiwania oddając do użytku wyrób zaawansowany technologicznie, zaprojektowany w oparciu o wieloletnie doświadczenie w produkcji armatury sanitarnej.</p>
--	---	--	--	---	---	---

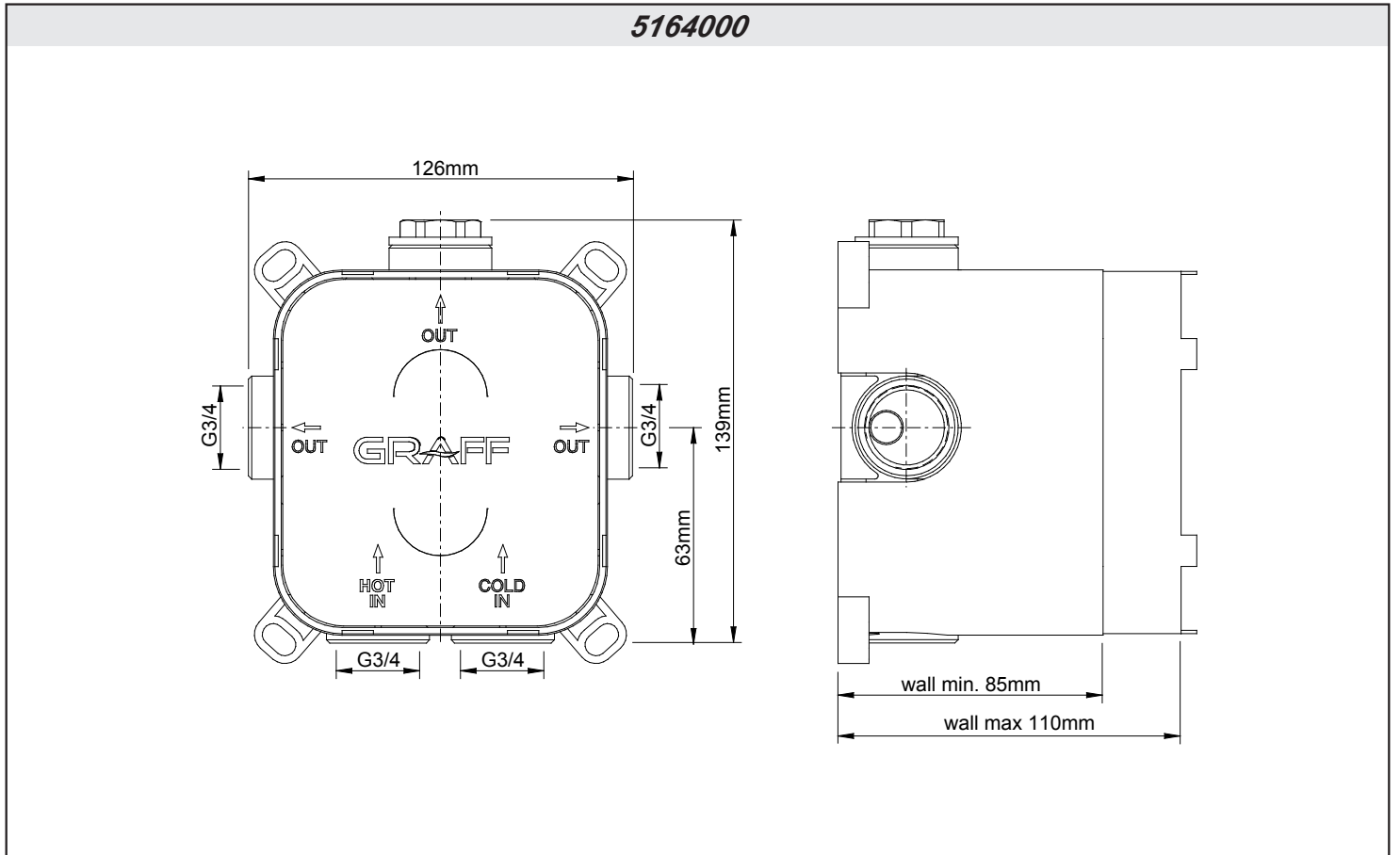

<p>GB</p> <p>⇒ For assembly you will need:</p> <ul style="list-style-type: none"> ● an adjustable spanner, ● pliers, ● teflon tape. 	<p>D</p> <p>⇒ Bei der Montage werden benötigt:</p> <ul style="list-style-type: none"> ● verstellbarer Schlüssel, ● Kombizange, ● Teflonband 	<p>F</p> <p>⇒ Les outils nécessaires pour le montage:</p> <ul style="list-style-type: none"> ● La clef à ouverture variable, ● La pince universelle, ● La bande Téflon. 	<p>E</p> <p>⇒ Para el montaje se necesitan:</p> <ul style="list-style-type: none"> ● llave ajustable, ● alicates universales, ● cinta de teflón. 	<p>IT</p> <p>⇒ Per il montaggio sono necessari i seguenti utensili:</p> <ul style="list-style-type: none"> ● chiave registrabile, ● tenaglia piana, ● nastro di teflon. 	<p>RUS</p> <p>⇒ Для монтажа необходимы:</p> <ul style="list-style-type: none"> ● разводной ключ, ● плоскогубцы, ● тефлоновая лента. 	<p>PL</p> <p>⇒ Do montażu potrzebne są:</p> <ul style="list-style-type: none"> ● klucz nastawny, ● kombinerki, ● taśma teflonowa.
---	---	---	--	---	---	---

	GB	D	F	E	IT	RUS	PL
1	Valve shield	Ventilblende	Cache du robinet	Tapa de la válvula	Protezione della valvola	Защита клапана	Oslona zaworu
2	Valve body	Ventilkörper	Corps de la vanne	Cuerpo de la válvula	Corpo della valvola	Корпус клапана	Korpus zaworu
3	Mixer installation cover	Montageblende des Mischers	Cache de fixation du mélangeur	Tapa de montaje para el cartucho	Protezione di montaggio del miscelatore	Монтажная защита смесителя	Oslona montażowa zaworu
4	Fitting cover	Montageblende	Ecran-cache	Protección de montaje	Protezione di montaggio	Монтажная защита	Oslona montażowa
5	Label	Etikette	Étiquette	Etiqueta	Etichetta	Метка	Etykieta
6	Plug G3/4	Ventilkegel G3/4	Bouchon G3/4	Tapón de la válvula G3/4	Tappo di sfato G3/4	Конический вентиль G3/4	Korek zaworu G3/4
7	O-ring seal 106x2,5	O-Ring 106x2,5	Joint de type o-ring 106x2,5	Empaquetadura de anillo 106x2,5	Guarnizione tipo o-ring 106x2,5	Прокладка типа o-ринг 106x2,5	Uszczelka typu o-ring 106x2,5
8	O-ring seal 70x2,5	O-Ring 70x2,5	Joint de type o-ring 70x2,5	Empaquetadura de anillo 70x2,5	Guarnizione tipo o-ring 70x2,5	Прокладка типа o-ринг 70x2,5	Uszczelka typu o-ring 70x2,5
9	Plug	Schutzkappe	Bouchon	Tapón	Tappo	Заглушка	Korek
10	Dowel	Dübel	Cheville	Pasador	Tassello	Штифт	Kolek
11	Screw	Gewindestift	Vis	Tornillo	Bullone	Винт	Wkręt
12	Nut	Mutter	Écrou	Tuerca	Raccordi	Гайка	Nakrętka
13	Screw M4x10	Schraube M4x10	Vis M4x10	Tornillo M4x10	Vite M4x10	Винт M4x10	Śruba M4x10
14	Screw M5x10	Schraube M5x10	Vis M5x10	Tornillo M5x10	Vite M5x10	Винт M5x10	Śruba M5x10
15	Screw M4x35	Schraube M4x35	Vis M4x35	Tornillo M4x35	Vite M4x35	Винт M4x35	Śruba M4x35
16	O-ring 4x2	O-Ring 4x2	Joint torique 4x2	Junta tórica 4x2	O-ring 4x2	O-ринг 4x2	Oring 4x2
17	O-ring 5,3x2,4	O-Ring 5,3x2,4	Joint torique 5,3x2,4	Junta tórica 5,3x2,4	O-ring 5,3x2,4	O-ринг 5,3x2,4	Oring 5,3x2,4

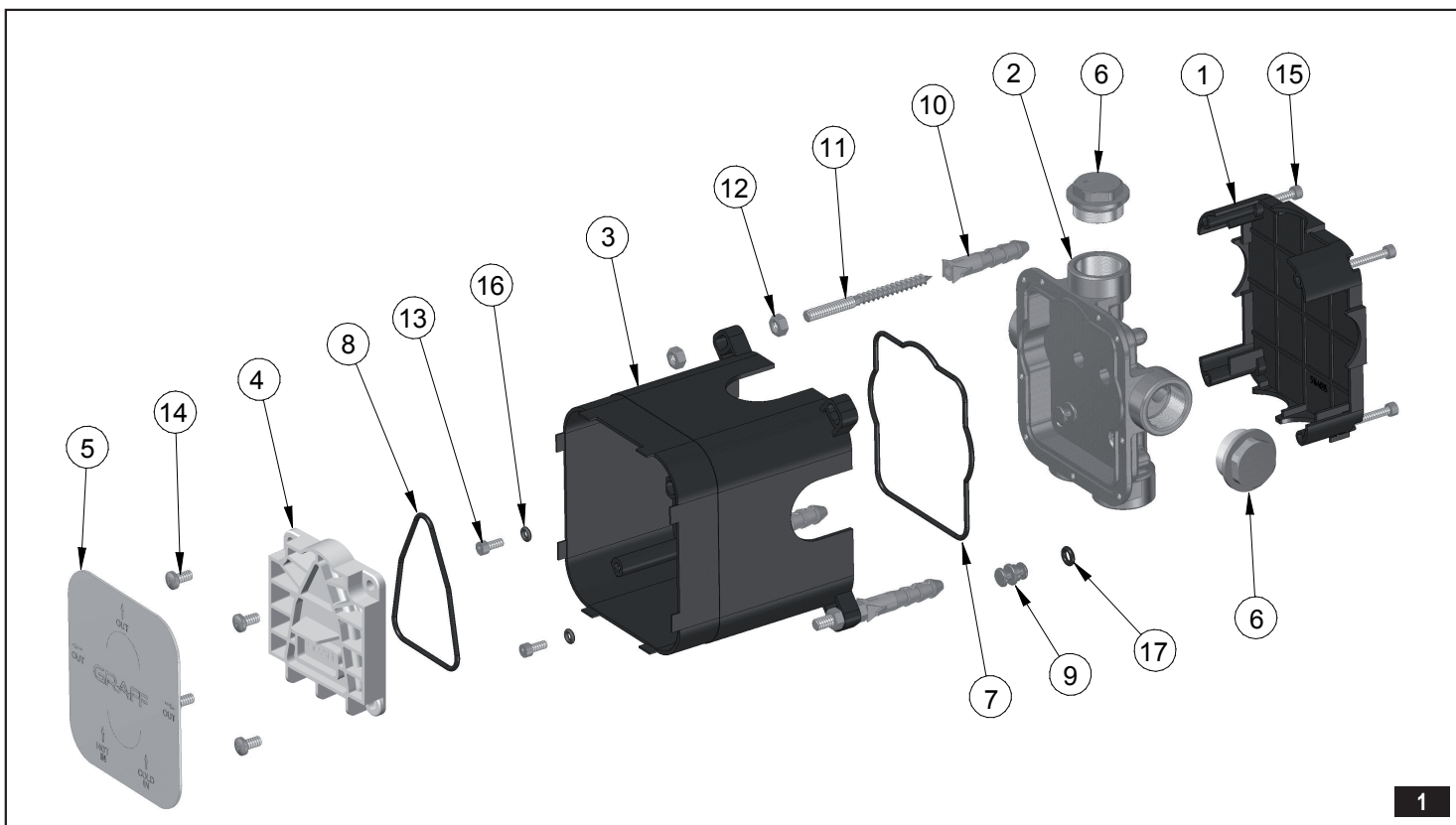

1

BEFORE INSTALLATION:

GB

- Read the instruction before assembling.
- Read all the notes and information on the use and maintenance of the unit.
- Before installing the unit it is advisable to rinse it out to remove any impurities or dirt.
- For the hot and cold water supply we recommend you install stops with filters.

VOR DER MONTAGE:

D

- Bevor Sie mit der Montage beginnen, lesen Sie bitte die Anleitung.
- Lesen Sie bitte vor der Montage alle Bemerkungen und Informationen durch.
- Bevor Sie die Batterie montieren, ist angebracht die Anlage zu spülen, um die Verunreinigungen zu beseitigen.
- Wir empfehlen auf dem Warm- und Kaltwasserzulauf Kugelhähne mit Filtern zu montieren.

AVANT DE PROCÉDER À L'INSTALLATION :

F

- Avant installation, veuillez lire la notice.
- Prenez connaissance de toutes les informations et remarques liées à l'usage et à l'entretien de la batterie de douche.
- Avant d'installer la batterie, il est recommandé d'effectuer un rinçage de l'installation, de manière à éliminer les impuretés éventuelles.
- Nous vous recommandons d'installer des robinets à tournant sphérique au niveau de l'alimentation en eau chaude et en eau froide.

ANTES DE INSTALAR:

E

- Antes de empezar el montaje lea las instrucciones.
- Lea todas las indicaciones sobre el servicio y la conservación de la batería.
- Antes de instalar la batería, se recomienda limpiar bien la instalación para eliminar todos los residuos.
- En la alimentación de agua caliente y fría recomendamos el montaje de grifos angulares de boals con el filtro.

PRIMA DEL MONTAGGIO:

IT

- Prima del montaggio leggi il manuale.
- Leggi tutte le avvertenze, le informazioni sul funzionamento e sulla manutenzione della batteria.
- Prima di montare la batteria è opportuno sciacquare l'impianto allo scopo di eliminare le impurità.
- Sull'alimentazione con acqua calda e fredda consigliamo di montare rubinetti a sfera con il filtro.

ПЕРЕД УСТАНОВКОЙ:

RUS

- Перед началом монтажа прочитайте инструкцию.
- Ознакомьтесь со всеми замечаниями, информацией об обслуживании и консервировании смесителя.
- Перед установкой смесителя рекомендуется промыть установку с целью очистки от загрязнений.
- При подаче горячей и холодной воды рекомендуем монтаж шаровых кранов с филь-тром.

PRZED INSTALACJĄ:

PL

- Przed rozpoczęciem montażu przeczytaj instrukcję.
- Przeczytaj wszystkie uwagi, informacje o obsłudze i konserwacji baterii.
- Przed zainstalowaniem baterii wskazane jest przepłukanie instalacji w celu usunięcia zanieczyszczeń.
- Na zasilaniu ciepłą i zimną wodą zalecamy montaż kurków kulowych z filtrem.

TECHNICAL INFORMATION

GB

- Water pressure in the installation: 0,5 - 5 bar
- Water temperature in the installation: 5°C - 80°C
- Temperature range of thermostat operation: 15°C - 45°C

TECHNISCHE INFORMATIONEN

D

- Wasserdruck in der Anlage: 0,5 - 5 bar
- Wassertemperatur in der Anlage: 5°C - 80°C
- Arbeitstemperaturbereich des Thermostaten: 15°C - 45°C

INFORMATIONS TECHNIQUES

F

- Pression d'eau dans le système: 0,5 - 5 bar
- Température d'eau dans le système: 5°C - 80°C
- Plage des températures de travail du thermostat: 15°C - 45°C

INFORMACIÓN TÉCNICA

E

- Presión de agua en la instalación: 0,5 - 5 bar
- Temperatura de agua en la instalación: 5°C - 80°C
- Alcance de temperaturas de trabajo del termostato: 15°C - 45°C

INFORMAZIONI TECNICHE

IT

- Pressione dell'acqua nell'impianto: 0,5 - 5 bar
- Temperatura dell'acqua nell'impianto: 5°C - 80°C
- Ambito delle temperature di funzionamento del termostato: 15°C - 45°C

ТЕХНИЧЕСКАЯ ИНФОРМАЦИЯ

RUS

- Давление воды в системе: 0,5 - 5 бар
- Температура воды в установке: 5°C - 80°C
- Температурный диапазон работы термостата: 15°C - 45°C

INFORMACJE TECHNICZNE

PL

- Ciśnienie wody w instalacji: 0,5 - 5 bar
- Temperatura wody w instalacji: 5°C - 80°C
- Zakres temperatur pracy termostatu: 15°C - 45°C

ROUGH-IN INSTALLATION - see fig. 2.1 - 5.3.

GB

1. Prepare the recess in the wall for the valve body pipe work taking into account the maximum and minimum depth allowed.
2. Arrange the pipe work so that the hot water feed is on the left (HOT) and the cold is on the right (COLD) in relation to the valve body - see fig. 2.2.
3. Place valve body (2) with the plaster guard (3) into the wall recess. The finished wall surface must be within side wall of plaster guard. The minimum and maximum distance is indicated on the plaster guard face. Recommended depth for valve body in wall measured from center of shower outlet to finished wall surface is in the range 85mm - 110mm. Use the plaster guard (3) to determine the depth of the valve in the wall, and to trace the cutout line in the wall material.
4. Use thread sealant, and connect the hot and cold water supply lines to the valve inlet ports. The inlet ports are marked "HOT" and "COLD", and must be connected to the correct water supply lines to ensure proper valve function.
5. Connect the water outlet lines to the valve ports.

NOTE: When all pipes have been connected, make sure that there are no leaks before closing wall and installing trim.

UNTERPUTZINSTALLATION DES VENTILS - siehe Zeich. 2.1 - 5.3.

D

1. Wandnische für den Ventilkörper vorbereiten, indem die maximale und minimale Einbautiefe berücksichtigt wird.
2. Die Installation so durchführen, damit das Warmwasser (HOT) auf der linken Seite des Körpers und das Kaltwasser (COLD) auf der rechten Seite des Körpers ist - siehe Zeich. 2.2.
3. Den Ventilkörper (2) mit der Montageschutzabdeckung in der Wandnische (3) anbringen. Die Fläche der Anschlusswand soll in dem durch die Wand des Flansches der Montageschutzabdeckung bestimmten Bereich passend sein. Die empfohlene Tiefe des Ventilkörpers an der Wand von der Achse des Brausestutzens zur Fläche der Anschlusswand soll zwischen 85mm - 110mm sein. Die Montageschutzabdeckung (3) dient zur Bestimmung der richtigen Einbautiefe des Ventils an der Wand und zur Bestimmung der Form des Ausschnittes an der Wand.
4. Die Gewindedichtung anwenden und die Warm- und Kaltwasserinstallation an die Auslaufstutzen des Ventils anschließen. Die Stutzen sind mit "HOT" - Warmwasser und "COLD" - Kaltwasser markiert und müssen so angeschlossen werden, um die richtige Funktion des Ventils sicherzustellen.
5. Das Rohr mit der Abnehmerinstallation (Dusche, Auslauf) an die Auslaufstutzen des Ventils anschließen.

ACHTUNG: Nach dem Anschluss aller Rohre die Verbindungen vor dem Verschließen der Wand und der Montage der Dekorabdeckungen auf ihre Dichtheit prüfen.

INSTALATION DE LA VANNE ENCASTREE - voir schéma 2.1-5.3.

F

1. Préparez une niche aménagée dans le mur pour le corps de vanne, en tenant compte de la profondeur maximale et minimale d'encastrement.
2. Effectuez l'installation de telle manière que l'alimentation en eau chaude (HOT) soit située à gauche du corps et l'alimentation en eau froide (COLD) soit située à droite du corps - voir schéma 2.2.
3. Placez le corps de vanne (2) avec le cache de fixation (3) dans la niche aménagée dans le mur. La surface de la paroi de finition doit se trouver dans la plage indiquée par les bords de la bride du cache de fixation. La profondeur recommandée d'encastrement du corps de vanne dans le mur est mesurée entre l'axe du manchon de la douche et la surface de la paroi de finition. Celle-ci doit être comprise entre 85 mm et 110 mm. Utilisez le cache de fixation (3) pour indiquer la profondeur exacte d'encastrement de la vanne dans le mur et pour indiquer la forme de perçage dans le mur.
4. Utilisez le joint pour filetage et raccordez l'alimentation en eau chaude et en eau froide sur les embouts d'arrivée de la vanne. Les embouts sont repérés « HOT » - eau chaude, « COLD » - eau froide et doivent être raccordés de façon à assurer le fonctionnement correct de la vanne.
5. Raccordez les tuyaux d'installation des jets (la douche, le robinet) aux embouts de sortie de la vanne.

ATTENTION: Après avoir raccordé tous les tuyaux, il convient de vérifier l'étanchéité des raccords avant de procéder au montage des parois et des caches décoratifs.

INSTRUCCIONES DE DEBASTADO - ver dis. 2.1-5.3.

E

1. Prepare the hendadura en la pared para el trabajo de la tubería del cuerpo del mezclador considerando la profundidad máxima y mínima permitida.
2. Ubique la tubería de tal modo que el suministro del agua caliente esté a la izquierda (CALIENTE) y del agua fría este a la derecha (FRÍA) de acuerdo al cuerpo de la válvula - ver dis. 2.2.
3. Ponga el cuerpo de la válvula (2) con el protector del yaso (3) en la hendadura de la pared. La superficie acabada de la pared debe estar dentro de la pared lateral del protector del yaso. La distancia mínima y máxima se indica en la cara del protector del yaso. La profundidad recomendada para el cuerpo de válvula en la pared medida del centro del enchufe de la ducha a la superficie acabada de la pared esta en el intervalo de 85mm - 110mm.
4. Utilice sellador para rosca y conecte las líneas de suministro de agua a los puertos de entrada de la válvula. Los puertos de entrada están marcados "HOT" y "COLD", y deben estar conectados a las líneas de suministro correctas, para asegurar el funcionamiento correcto de la válvula.
5. Conecte las líneas de salida a los puertos de la válvula.

NOTA: Cuando todas las tuberías han sido conectadas, cerciórese de que no haya escapes antes de sellar la pared y de instalar el ajuste.

INSTALLAZIONE SOTTO L'INTONACO DELLA VALVOLA - vedi fig. 2.1-5.3.

IT

1. Prepara un vano nel muro per il corpo della valvola, prendendo in considerazione la massima e la minima profondità dell'incassatura.
2. Realizza l'installazione in tal modo, da disporre l'alimentazione con l'acqua calda (HOT) dalla parte sinistra del corpo, e l'alimentazione con l'acqua fredda (COLD) dalla parte destra del corpo - vedi fig. 2.2.
3. Metti il corpo della valvola (2) con la protezione di montaggio (3) nell'incavo del muro. La superficie del piano di finitura dovrebbe rientrare nell'ambito determinato dai lati della flangia della protezione di montaggio. La profondità consigliata dell'incasso per il corpo della valvola misurato dall'asse del tubo di giunzione della doccia fino alla superficie del piano di finitura dovrebbe rientrare nell'ambito di 85mm - 110mm. La protezione di montaggio (3) serve a delimitare la corretta profondità dell'incasso della valvola e per definire la forma dell'incasso nel muro.
4. Applica la guarnizione del filetto e collega l'impianto di alimentazione con l'acqua calda e fredda ai tubi in ingresso della valvola. I tubi sono marcati con "HOT" - acqua calda, "COLD" - l'acqua fredda e devono essere collegati in tal modo da assicurare il corretto funzionamento della valvola.
5. Collega i tubi all'impianto di ricezione (doccia, bocca) ai tubi di uscita della valvola.

ATTENZIONE: Dopo aver collegato tutti i tubi bisogna verificare la tenuta dei collegamenti prima della copertura del muro e dell'installazione delle protezioni decorative.

INSTRUCCIONES DE DEBASTADO - см. рис. 2.1-5.3.

RUS

1. Приготовьте стенную нишу для установки корпуса клапана обращая внимание на разрешаемую глубину посадки (максимум - минимум).
2. Подведите трубопровод таким образом, чтобы снабжение теплой водой (HOT) находилось с левой стороны корпуса а холодной (COLD) - с правой стороны корпуса - см. рис. 2.2.
3. Поместите корпус клапана (2) вместе с монтажной крышкой (3) в стенной нише. Плоскость отделочной стенки должна найтись в диапазоне расстояния ограниченном стенками фланцы монтажной крышки. Советуемая глубина посадки клапана в стене измеряемая от оси душевого штуцера до уровня стены должна находится в пределах 85 мм - 110 мм. Роль монтажной крышки (3) - определить правильную глубину посадки клапана в стене и для определения формы отверстия в стене.
4. Употребите уплотнение резьбы и присоедините снабжение теплой и холодной водой к входным штуцерам клапана. Штуцера обозначены "HOT" - теплая вода и "COLD" - вода холодная. И так должны быть присоединены для обеспечения правильной работы клапана.
5. Присоедините трубы приемников (душ, излив) к выходящим штуцерам клапана.

ВНИМАНИЕ: После присоединения всех труб следует проверить плотность всех соединений до застройки отделочной стенки и монтажа декоративных элементов.

INSTALACJA PODTYNKOWA ZAWORU - zobacz rys. 2.1-5.3.

PL

1. Przygotuj wnękę w ścianie pod korpus zaworu biorąc pod uwagę maksymalną i minimalną głębokość osadzenia.
2. Podprowadź instalację w taki sposób, by zasilanie wodą ciepłą (HOT) znajdowało się z lewej strony korpusu, a zasilanie wodą zimną (COLD) znajdowało się z prawej strony korpusu - zobacz rys. 2.2.
3. Umieść korpus zaworu (2) z osłoną montażową (3) we wnękę ściany. Płaszczyzna ścianki wykończeniowej powinna się mieścić w zakresie wyznaczonym przez ścianki kolnierza osłony montażowej. Zalecana głębokość osadzenia korpusu zaworu w ścianie mierzona od osi króćca natryskowego do powierzchni ścianki wykończeniowej powinna się mieścić w zakresie 85mm - 110mm. Osłona montażowa (3) służy do wyznaczenia właściwej głębokości osadzenia zaworu w ścianie oraz do określenia kształtu wycięcia w ścianie.
4. Zastosuj uszczelnienie gwintu i podłącz instalację zasilającą wody cieplej i zimnej do króćców wlotowych zaworu. Króćce są oznaczone "HOT" - woda ciepła, "COLD" - woda zimna i muszą być tak podłączone, aby zapewnić właściwe funkcjonowanie zaworu.
5. Podłącz rury z instalacją odbiorczą (natrysk, wylewka) do króćców wylotowych zaworu.

UWAGA: Po podłączeniu wszystkich rur należy sprawdzić szczelność połączeń przed zabudowaniem ściany i montażem osłon ozdobnych.

**UNIVERSAL-EINBAUKÖRPER • BOÎTE UNIVERSELLE
PARTE INTERNA UNIVERSAL • CORPO DA INCASSO UNIVERSALE
УНИВЕРСАЛЬНЫЙ ВСТРАИВАЕМЫЙ ЭЛЕМЕНТ • UNIWERSALNY BOX PODTYNKOWY**

**SIDE VIEW • SEITENANSICHT • VUE DE CÔTÉ • VISTA LATERAL
VISTA DAL LATO • БОКОВОЙ ВИД • WIDOK Z BOKU**

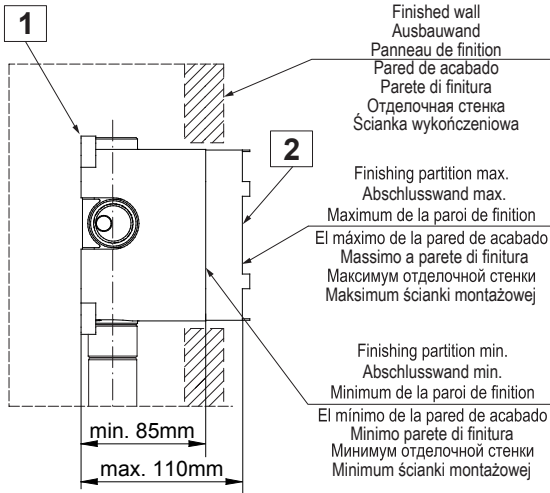

2.1

**CONNECTING TO THE SUPPLY SYSTEM • ANSCHLUSS AN DIE ANLAGE
RACCORDAMENTO A L'INSTALLAZIONE • CONEXIÓN A LA INSTALACIÓN • COLLEGAMENTO
ALL'IMPIANTO • ПОДКЛЮЧЕНИЕ К СИСТЕМЕ • PODŁĄCZENIE DO INSTALACJI**

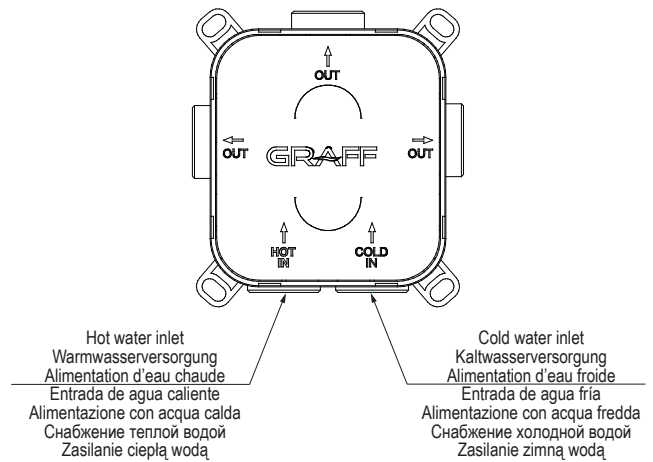

2.2

Cut-off valve

Outlet without water
Ausgang ohne wasser
Sortie sans eau
Salida sin agua
Uscita senza acqua
экзитус без воды
Wyjście bez wody

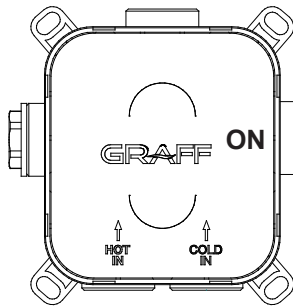

Water receiver (for example: shower head)
Wasser-Empfänger (beispielsweise: Regenbrause)
Récepteur d'eau (par exemple: pomme de douche)
Receptor de agua (por ejemplo: alcachofa de ducha)
Ricevitore acqua (per esempio: soffione)
приемник воды (например: разбрызгиватель)
Odbiornik wody (na przykład: głowica prysznicowa)

3.1

Outlet without water
Ausgang ohne wasser
Sortie sans eau
Salida sin agua
Uscita senza acqua
экзитус без воды
Wyjście bez wody

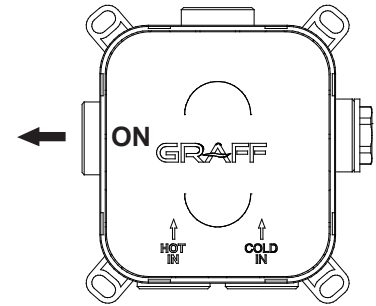

Water receiver (for example: shower head)
Wasser-Empfänger (beispielsweise: Regenbrause)
Récepteur d'eau (par exemple: pomme de douche)
Receptor de agua (por ejemplo: alcachofa de ducha)
Ricevitore acqua (per esempio: soffione)
приемник воды (например: разбрызгиватель)
Odbiornik wody (na przykład: głowica prysznicowa)

3.2

Shower mixer with 2 outlets

Outlet without water
Ausgang ohne wasser
Sortie sans eau
Salida sin agua
Uscita senza acqua
экзитус без воды
Wyjście bez wody

Water receiver (for example: hand shower)
Wasser-Empfänger (beispielsweise: Handbrause)
Récepteur d'eau (par exemple: douche à main)
Receptor de agua (por ejemplo: ducha de mano)
Ricevitore acqua (per esempio: doccia)
приемник воды (например: душевая ручья)
Odbiornik wody (na przykład: słuchawka prysznicowa)

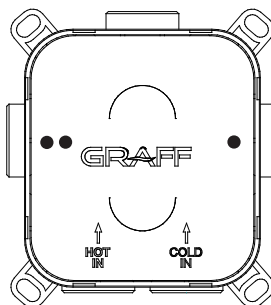

Water receiver (for example: shower head)
Wasser-Empfänger (beispielsweise: Regenbrause)
Récepteur d'eau (par exemple: pomme de douche)
Receptor de agua (por ejemplo: alcachofa de ducha)
Ricevitore acqua (per esempio: soffione)
приемник воды (например: разбрызгиватель)
Odbiornik wody (na przykład: głowica prysznicowa)

3.3

Thermostatic with 2 outlets

A

Water receiver (for example: shower head)
Wasser-Empfänger (beispielsweise: Regenbrause)
Récepteur d'eau (par exemple: pomme de douche)
Receptor de agua (por ejemplo: alcachofa de ducha)
Ricevitore acqua (per esempio: soffione)
приемник воды (например: разбрызгиватель)
Odbiornik wody (na przykład: głowica prysznicowa)

Outlet without water (Absolutely required: The Plug.)
Ausgang ohne wasser (Unbedingt erforderlich: Ventilkegel.)
Sortie sans eau (Absolument requis: Bouchon.)
Salida sin agua (Absolutamente necesario: Tapón de la válvula.)
Uscita senza acqua (Assolutamente richiesto: Tappo di sfiato.)
эжзитус без воды (Обязательно: Конический вентиль.)
Wyjście bez wody (Bezwzględnie wymagany: Korek zaworu.)

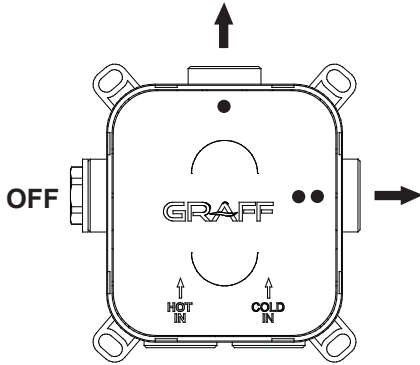

Water receiver (for example: hand shower)
Wasser-Empfänger (beispielsweise: Handbrause)
Récepteur d'eau (par exemple: douchette)
Receptor de agua (por ejemplo: ducha de mano)
Ricevitore acqua (per esempio: doccetta)
приемник воды (например: душевая трубка)
Odbiornik wody (na przykład: słuchawka prysznicowa)

3.4

B

Water receiver (for example: hand shower)
Wasser-Empfänger (beispielsweise: Handbrause)
Récepteur d'eau (par exemple: douchette)
Receptor de agua (por ejemplo: ducha de mano)
Ricevitore acqua (per esempio: doccetta)
приемник воды (например: душевая трубка)
Odbiornik wody (na przykład: słuchawka prysznicowa)

Outlet without water (Absolutely required: The Plug.)
Ausgang ohne wasser (Unbedingt erforderlich: Ventilkegel.)
Sortie sans eau (Absolument requis: Bouchon.)
Salida sin agua (Absolutamente necesario: Tapón de la válvula.)
Uscita senza acqua (Assolutamente richiesto: Tappo di sfiato.)
эжзитус без воды (Обязательно: Конический вентиль.)
Wyjście bez wody (Bezwzględnie wymagany: Korek zaworu.)

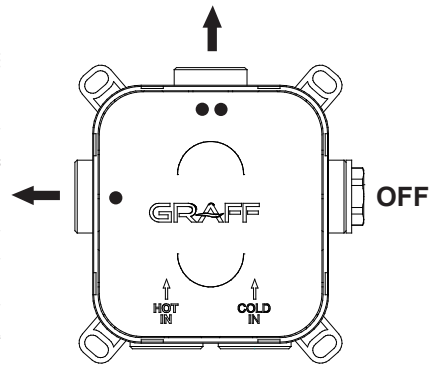

3.5

Thermostatic with 2 outlets

C

Outlet without water (Absolutely required: The Plug.)
Ausgang ohne wasser (Unbedingt erforderlich: Ventilkegel.)
Sortie sans eau (Absolument requis: Bouchon.)
Salida sin agua (Absolutamente necesario: Tapón de la válvula.)
Uscita senza acqua (Assolutamente richiesto: Tappo di sfiato.)
эжзитус без воды (Обязательно: Конический вентиль.)
Wyjście bez wody (Bezwzględnie wymagany: Korek zaworu.)

Water receiver (for example: hand shower)
Wasser-Empfänger (beispielsweise: Handbrause)
Récepteur d'eau (par exemple: douchette)
Receptor de agua (por ejemplo: ducha de mano)
Ricevitore acqua (per esempio: doccetta)
приемник воды (например: душевая трубка)
Odbiornik wody (na przykład: słuchawka prysznicowa)

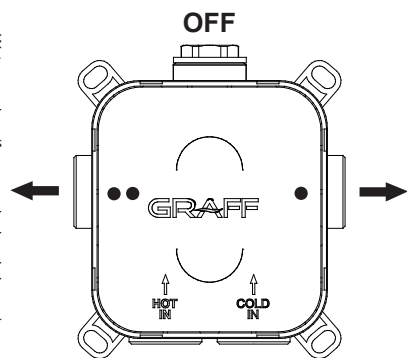

Water receiver (for example: shower head)
Wasser-Empfänger (beispielsweise: Regenbrause)
Récepteur d'eau (par exemple: pomme de douche)
Receptor de agua (por ejemplo: alcachofa de ducha)
Ricevitore acqua (per esempio: soffione)
приемник воды (например: разбрызгиватель)
Odbiornik wody (na przykład: głowica prysznicowa)

3.6

Thermostatic/Shower mixer with 3 outlets

Water receiver (for example: shower head)
Wasser-Empfänger (beispielsweise: Regenbrause)
Récepteur d'eau (par exemple: pomme de douche)
Receptor de agua (por ejemplo: alcachofa de ducha)
Ricevitore acqua (per esempio: soffione)
приемник воды (например: разбрызгиватель)
Odbiornik wody (na przykład: głowica prysznicowa)

Water receiver (for example: hand shower)
Wasser-Empfänger (beispielsweise: Handbrause)
Récepteur d'eau (par exemple: douchette)
Receptor de agua (por ejemplo: ducha de mano)
Ricevitore acqua (per esempio: doccetta)
приемник воды (например: душевая трубка)
Odbiornik wody (na przykład: słuchawka prysznicowa)

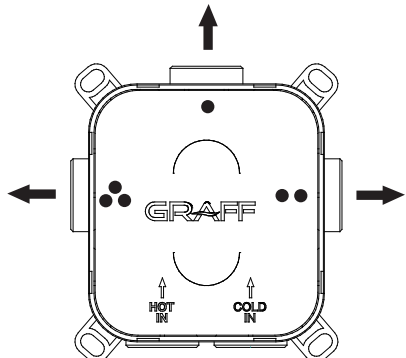

Water receiver (for example: body spray)
Wasser-Empfänger (beispielsweise: Seitenbrause)
Récepteur d'eau (par exemple: douche latérale)
Receptor de agua (por ejemplo: alcachofa de ducha lateral)
Ricevitore acqua (per esempio: doccetta laterale)
приемник воды (например: боковая форсунка)
Odbiornik wody (na przykład: dysza boczna)

3.7

**UNIVERSAL-EINBAUKÖRPER • BOÎTE UNIVERSELLE
PARTE INTERNA UNIVERSAL • CORPO DA INCASSO UNIVERSALE
УНИВЕРСАЛЬНЫЙ ВСТРАИВАЕМЫЙ ЭЛЕМЕНТ • UNIWERSALNY BOX PODTYNKOWY**

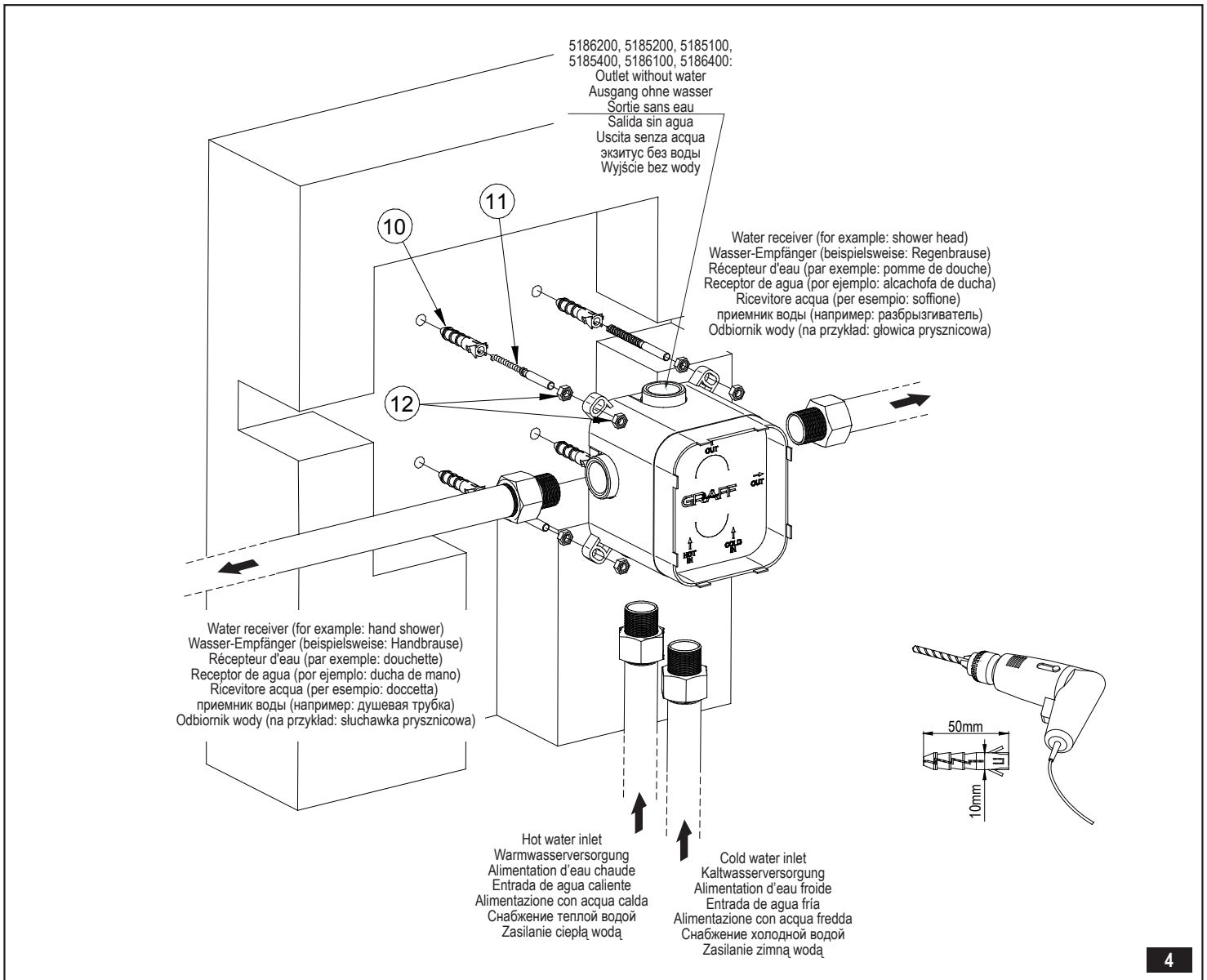

PAY ATTENTION • HINWEIS • FAIRE ATTENTION • TENGA EN CUENTA • PRESTA ATTENZIONE • ОБРАТИТЕ ВНИМАНИЕ • ZWRÓĆ UWAGĘ

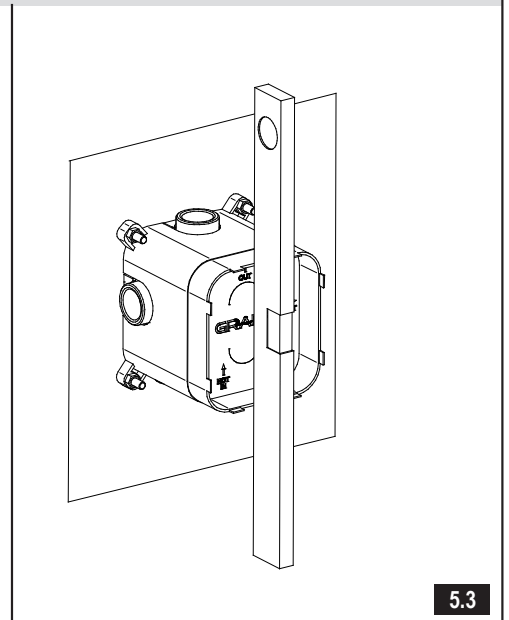
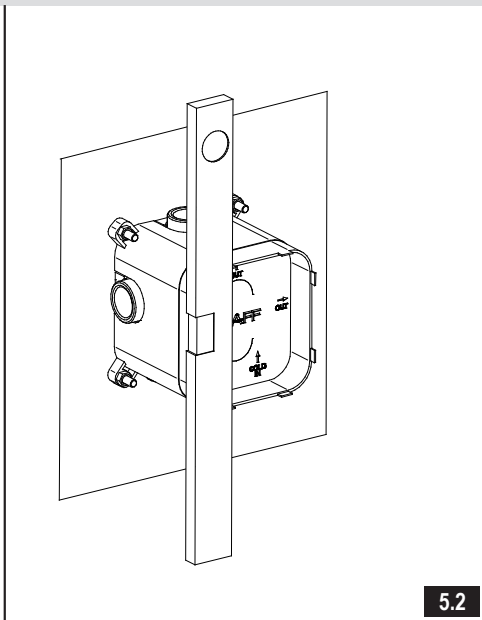
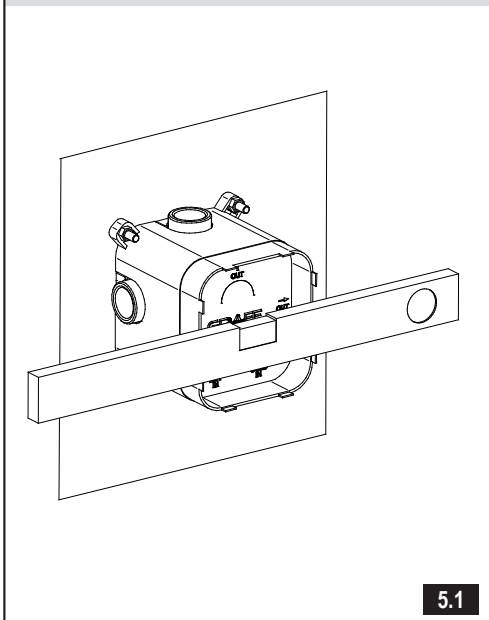

GB

To ensure that a wall-mounted installation is totally water tight, press the supporting gasket into PCI Lastogum or other sealing compound which is similar according to the manufacturer's details, spread before on the wall.

D

Um bei der Vorwandinstallation absolute Dichtheit zu garantieren, wird der Dichtflansch in den auf die Wand vorher aufgetragenen PCILastogum oder einen nach Herstellerangaben vergleichbaren Dichtstoff eingedrückt.

F

Pour assurer une étanchéité hydraulique de l'installation montée contre le mur, insérer le joint de support à la masse PCI Lastogum ou une autre masse d'étanchéité présentant des caractéristiques comparables selon les renseignements du fabricant, en l'appliquant au préalable contre le mur.

E

Con el objetivo de garantizar la estanqueidad completa de la instalación hidráulica montada en la pared, presionar a fuerza la junta de soporte contra la masa PCI Lastogum u otra masa de estanqueidad de funcionamiento semejante según los datos del fabricante, distribuyéndola

IT

Per garantire la perfetta tenuta idraulica dell'installazione a parete, inserire la guarnizione di appoggio nella membrana PCI Lastogum o in un'altra membrana impermeabile dalle simili caratteristiche secondo i dati forniti dal produttore, applicata precedentemente sulla parete.

RUS

Чтобы обеспечить полную гидрогерметичность устанавливаемой на стене системы, следует погрузить опорную прокладку в PCI Lastogum либо иную герметизирующую массу подобного действия согласно информации производителя, предварительно укладывая её на стене.

PL

Aby zapewnić absolutną szczelność instalacji przyściennej, dociskamy zawarty w zestawie kolierz uszczelniający do nałożonego na ścianę tworzywa PCI Lastogum lub innego porównywalnego tworzywa uszczelniającego.

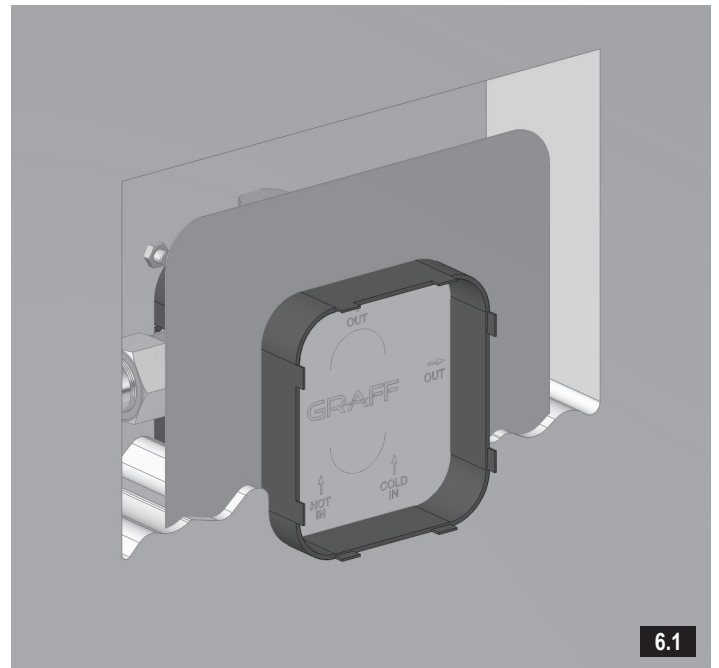

6.1

GB

To ensure leak tightness also against sparkling water, please seal the gap between UNI-Box and the tiles with silicone.

D

Damit die Dichtheit auch Spritzwasser gegenüber gewährleistet ist, muss die Nahtstelle zwischen UNI-Box und Fliesen mit Silikon ausgespritzt werden.

F

Pour assurer encore une étanchéité par rapport à l'eau aérée, étancher le joint entre UNI-Box et les carreaux avec un silicone.

E

Con el objetivo de garantizar también la estanqueidad frente al agua con gas/aire, por favor hagan estanque también la grieta entre el UNI-Box y las losas usando la silicona para ello.

IT

Al fine di garantire anche la tenuta all'acqua gassata / aerata sigillare la fessura tra il UNI-Box e le piastrelle con il silicone.

RUS

Чтобы обеспечить также герметичность по отношению к газо- /воздухонасыщенной воде, следует уплотнить с использованием силикона щель между UNI-Box и плитками.

PL

W celu zapewnienia szczelności lukę pomiędzy G-box a płytkami wypełnić silikonem.

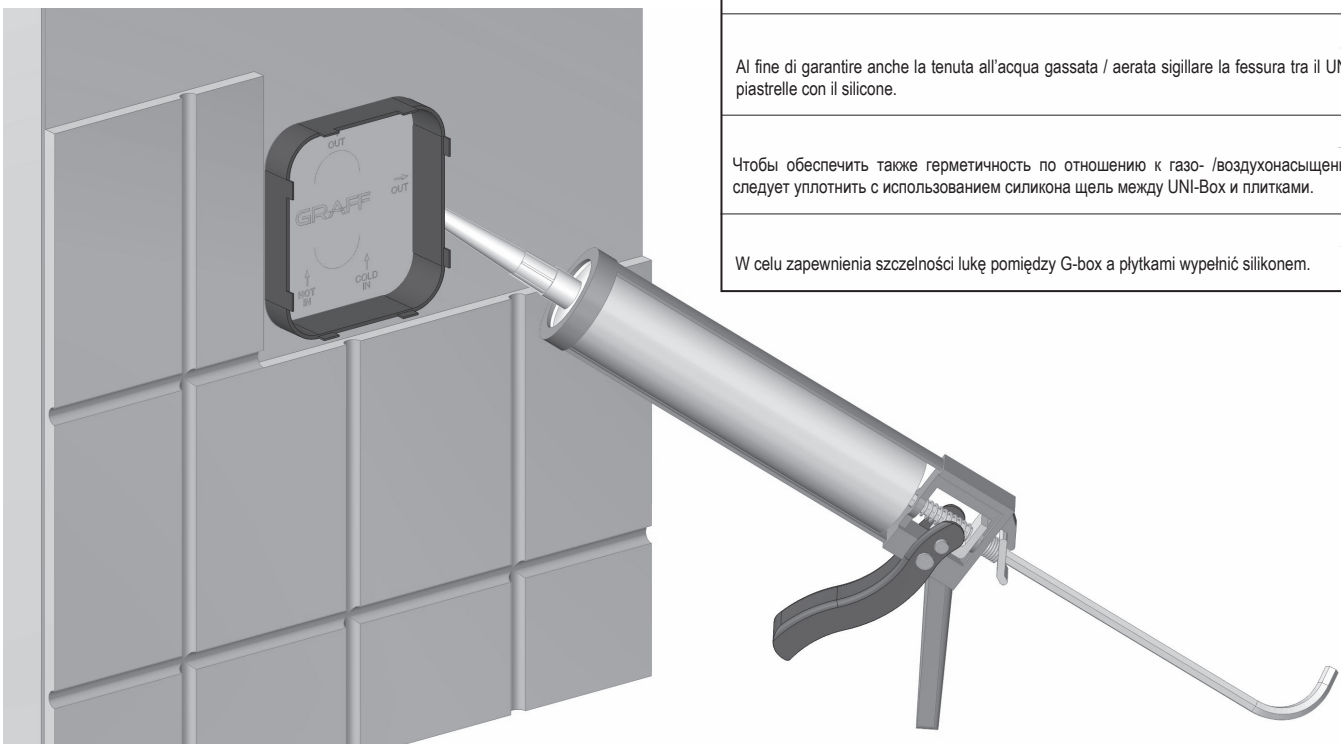

6.2

Flow rate information • Durchflussinformation • Information sur le debit • Información de intensidad de flujo • Informazione sui valori del flusso • Расход воды • Informacja o wielkości przepływu								
		1	2	3	4	5	bar	
Concealed thermostatic and diverter with 3 outlets	•	17,4	24,6	29,7	34,0	37,4	l/min	
	••	14,9	21,1	25,9	29,9	33,2	l/min	
	•••	15,0	21,0	25,9	29,8	33,1	l/min	
Concealed thermostatic and diverter with 2 outlets	A	•	18,8	26,8	33,3	38,4	42,6	l/min
		••	16,6	23,7	29,1	33,8	37,8	l/min
	B	•	16,5	23,5	29,0	33,6	37,5	l/min
		••	18,8	26,8	33,3	38,4	42,6	l/min
	C	•	16,6	23,7	29,1	33,8	37,8	l/min
		••	16,5	23,5	29,0	33,6	37,5	l/min
Concealed thermostatic and cut-off valve	ON	17,8	25,3	30,9	35,5	39,0	l/min	
Concealed shower mixer and diverter with 3 outlets	•	11,5	15,8	19,6	22,5	24,8	l/min	
	••	10,4	14,4	17,8	20,5	22,8	l/min	
	•••	10,3	14,4	17,7	20,4	22,8	l/min	
Concealed shower mixer and diverter with 2 outlets	•	11	15,6	19,3	22,2	24,9	l/min	
	••	11,2	15,8	19,6	22,6	25,5	l/min	

<p>➔ MAINTENANCE</p> <p>• Clean water guarantees that a mixer equipped with ceramic flow regulators will work correctly, i.e. the water should not contain any impurities such as sand, boiler scale etc. Because of this, the pipe system should be equipped with sieve filters or, if there is no such possibility, with individual cut-off valves with filters designed for such units.</p>		GB	
<p>➔ WARTUNG</p> <p>• Garant für das korrekte Funktionieren von Armaturen mit Keramik-Durchflussregler ist sauberes Wasser, das heißt Wasser ohne Verunreinigungen, wie: Sand, Kesselstein, etc. Deswegen wird empfohlen, die Wasserversorgung mit Gitterfiltern zu versehen, und sollte dies nicht möglich sein, sollten im System Absperrventile montiert werden, die diese Filter enthalten.</p>	D	<p>➔ ENTRETIEN</p> <p>• La garantie du fonctionnement correct de la robinetterie équipée en régulateurs de flux céramiques est l'eau propre, c'est-à-dire une eau qui ne contient pas de polluants tels que : sable, tartre, etc. Pour cette raison, il est exigé d'équiper les installations d'eau en crépines et, en cas d'absence d'une telle possibilité, en vannes d'arrêt individuelles avec un filtre destiné à la robinetterie.</p>	F
<p>➔ CONSERVACIÓN</p> <p>• Para el buen funcionamiento de las baterías equipadas en reguladores cerámicos del flujo es necesaria el agua limpia, que quiere decir el agua desprovista de elementos tales como la arena, la piedra de caldera etc. Por eso es imprescindible equipar la instalación de cañerías en filtros de tela metálica, y en caso de la falta de tales posibilidades, en válvulas particulares cortadoras con el filtro adecuadas para la batería.</p>	E	<p>➔ MANUTENZIONE</p> <p>• La garanzia per un funzionamento corretto delle batterie fornite di regolatori ceramici di portata è l'acqua pulita, ossia priva di elementi come sabbia, incrostazioni ecc. In relazione a quanto suddetto si è tenuti a equipaggiare l'impianto idrico di filtri a rete, nel caso in cui fosse impossibile, di individuali valvole di arresto con un filtro predisposto per la batteria.</p>	IT
<p>➔ КОНСЕРВИРОВАНИЕ</p> <p>• Гарантией правильной работы смесителей, оснащенных керамическими регуляторами протекания, является чистая вода, т.е. которая не содержит таких загрязнений, как : песок, накипь, и т.п. В связи с вышесказанным, требуется оснащение водопроводной системы сетчатыми фильтрами, а если это невозможно, индивидуальными запорными клапанами с фильтром, предназначенными для смесителей.</p>	RUS	<p>➔ KONSERWACJA</p> <p>• Gwarancją prawidłowego działania baterii wyposażonych w ceramiczne regulatory przepływu jest czysta woda, to znaczy nie zawierająca takich zanieczyszczeń, jak: piasek, kamień kotłowy itp. W związku z powyższym wymagane jest wyposażenie instalacji wodociągowej w filtry siatkowe, a w przypadku braku takich możliwości w indywidualne zawory odcinające z filtrem przeznaczone do baterii.</p>	PL

<p>➔ GUARANTEE: The guarantee conditions are contained in a separate sheet.</p> <p>➔ IN THE EVENT OF A PROBLEM: e-mail: graff@graff-mixers.com</p>	GB	<p>➔ GARANTIE: Die Garantiebedingungen sind auf einem separaten Blatt beigefügt.</p> <p>➔ SOLLTEN PROBLEME AUFTRETEN wenden Sie sich an uns e-mail: graff@graff-mixers.com</p>	D	<p>➔ GARANTIE: Les conditions de garantie se trouvent dans une feuille séparée.</p> <p>➔ EN CAS DE PROBLEME: e-mail: graff@graff-mixers.com</p>	F
<p>➔ GARANTÍA: Las condiciones de la garantía se encuentran en otra hoja</p> <p>➔ EN CASO DE PROBLEMAS: e-mail: graff@graff-mixers.com</p>	E	<p>➔ GARANZIA: Le condizioni di garanzia sono indicate sul foglio separato.</p> <p>➔ NEL CASO IN CUI SI VERIFICHIANO PROBLEMI: e-mail: graff@graff-mixers.com</p>	IT	<p>➔ ГAРАНТИЯ: Гарантийные условия на отдельном листе.</p> <p>➔ ЕСЛИ ВОЗНИКНЕТ ПРОБЛЕМА: e-mail: graff@graff-mixers.com</p>	RUS
		<p>➔ GWARANCJA: Warunki gwarancji są zawarte na osobnej kartce.</p> <p>➔ GDY POJAWI SIĘ PROBLEM: e-mail: graff@graff-mixers.com</p>	PL		