

# HANDTUCHSTÄNDER





HANDTUCHSTÄNDER HTB2-600

# HANDTUCHSTÄNDER

Handtuchständer mit zwei Querstangen  $\varnothing 18$  mm und verdeckter Verschraubung, Edelstahl massiv, seidig-matt handgeschliffen. Mit O-Ringen\* für einen sicheren Stand.

- HTB2-600** Mit zwei Querstangen, Gesamtbreite 60 cm.  
**HTB2-800** Mit zwei Querstangen, Gesamtbreite 80 cm.

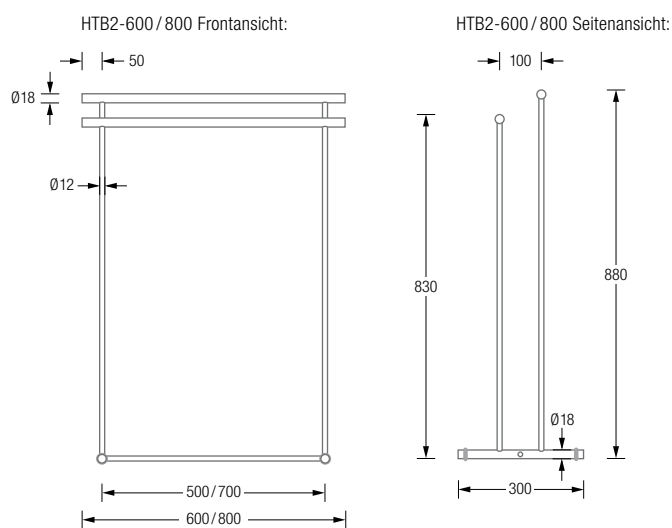





# HANDTUCHSTÄNDER

Handtuchständer mit drei Querstangen  $\varnothing 18$  mm und verdeckter Verschraubung, Edelstahl massiv, seidig-matt handgeschliffen. Mit O-Ringen\* für einen sicheren Stand.

**HTB3-600** Mit drei Querstangen, Gesamtbreite 60 cm.

**HTB3-800** Mit drei Querstangen, Gesamtbreite 80 cm.

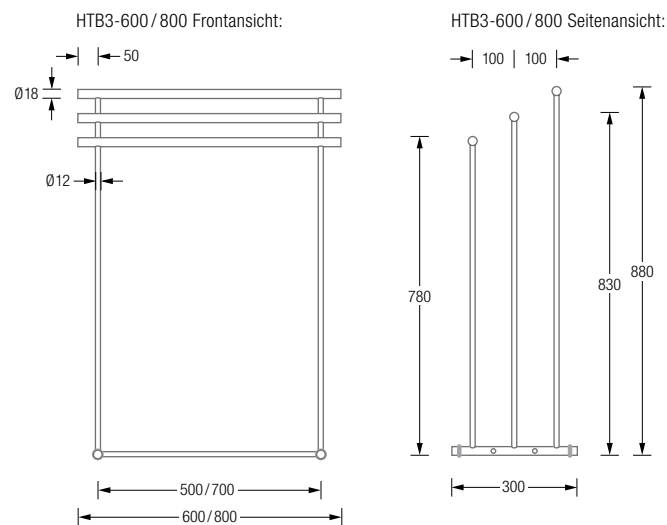

\*Material: NBR Synthesekautschuk (Nitrile Butadiene Rubber). Hohe Elastizität und Beständigkeit mit günstigem Alterungsverhalten und geringem Abrieb.