

**СОРОКИН®**  
ИНСТРУМЕНТ С ИМЕНЕМ

# ТОЧИЛЬНЫЙ СТАНОК



ТЕХНИЧЕСКИЙ ПАСПОРТ  

---

ИНСТРУКЦИЯ ПО ЭКСПЛУАТАЦИИ

## СОДЕРЖАНИЕ

|   |    |
|---|----|
| Назначение изделия . . . . .                  | 2  |
| Комплект поставки . . . . .                   | 3  |
| Основные технические характеристики . . . . . | 4  |
| Устройство изделия . . . . .                  | 6  |
| Подготовка к работе . . . . .                 | 7  |
| Порядок работы . . . . .                      | 8  |
| Требования безопасности. . . . .              | 10 |
| Рекомендации по уходу и обслуживанию. . . . . | 12 |
| Гарантийные обязательства . . . . .           | 14 |
| Отметка о продаже . . . . .                   | 15 |
| Отметки о ремонте . . . . .                   | 16 |

Точильный станок предназначен для заточки режущего инструмента, хозяйственного инвентаря, зачистки сварных швов, шлифования различных изделий и других работ в бытовых условиях, в профессиональных целях используются точильные станки: 20.155, 20.205, 20.255, 20.300, 20.350.

Точильный станок предназначен для эксплуатации в условиях умеренного климата при температуре окружающего воздуха от плюс 35°C до минус 15°C и относительной влажности воздуха 80% при 15°C.

Точильный станок работает от сети переменного тока напряжением 220В, частотой 50Гц.

В качестве рабочего инструмента применяются шлифовальные круги:

Абразивный шлифовальный круг со средним зерном:

Подходит для грубого шлифования, когда необходимо снять значительное количество металла, либо когда получение гладкой обработанной поверхности не является необходимым.

Абразивный шлифовальный круг с мелким зерном:

Должен использоваться для заточки инструментов или шлифования с маленьким допуском по толщине, поскольку он удаляет металл более постепенно, для более точного шлифования, а также дает заготовке более гладкую поверхность.

## КОМПЛЕКТ ПОСТАВКИ

1. Точильный станок ..... 1 шт.
2. Технический паспорт и инструкция по эксплуатации ..... 1 шт.
3. Упаковка изделия ..... 1 кор.

**ВНИМАНИЕ!** Распаковав изделие, убедитесь в наличии всех деталей, согласно комплекту поставки. При отсутствии или поломке какой-либо детали немедленно свяжитесь с продавцом.

## ОСНОВНЫЕ ТЕХНИЧЕСКИЕ ХАРАКТЕРИСТИКИ



20.75



20.125



20.150



20.152



20.154



20.155



20.159



20.200

| Номер по каталогу:               | 20.75               | 20.125              | 20.150              | 20.152              | 20.154              | 20.155              | 20.159              |
|----------------------------------|---------------------|---------------------|---------------------|---------------------|---------------------|---------------------|---------------------|
| Рабочее напряжение, В            | 220                 | 220                 | 220                 | 220                 | 220                 | 220                 | 220                 |
| Частота тока, Гц                 | 50                  | 50                  | 50                  | 50                  | 50                  | 50                  | 50                  |
| Мощность электродвигателя, Вт    | 200                 | 180                 | 250                 | 250                 | 375                 | 550                 | 250                 |
| Частота вращения, об/мин         | 2950                | 2950                | 2950                | 2950                | 2950                | 2950                | 2950/<br>134        |
| Диаметр шлифовального круга, мм  | 75                  | 125                 | 150                 | 150                 | 150                 | 150                 | 150/200             |
| Вес нетто, кг                    | 4                   | 5,5                 | 8,5                 | 9                   | 12                  | 16                  | 10                  |
| Вес брутто, кг                   | 4,5                 | 6                   | 9                   | 9,5                 | 12,5                | 17                  | 10,5                |
| Габариты в упаковке<br>ДхШхВ, мм | 330х<br>150х<br>105 | 285х<br>180х<br>200 | 340х<br>200х<br>227 | 365х<br>200х<br>255 | 400х<br>215х<br>270 | 480х<br>260х<br>260 | 425х<br>260х<br>270 |

## ОСНОВНЫЕ ТЕХНИЧЕСКИЕ ХАРАКТЕРИСТИКИ



20.204



20.205



20.250



20.255



20.300



20.350

| Номер по каталогу:              | 20.200              | 20.204              | 20.205              | 20.250              | 20.255              | 20.300              | 20.350               |
|---------------------------------|---------------------|---------------------|---------------------|---------------------|---------------------|---------------------|----------------------|
| Рабочее напряжение, В           | 220                 | 220                 | 220                 | 220                 | 220                 | 220                 | 220                  |
| Частота тока, Гц                | 50                  | 50                  | 50                  | 50                  | 50                  | 50                  | 50                   |
| Мощность электромотора, Вт      | 375                 | 375                 | 1100                | 750                 | 1100                | 1500                | 1500                 |
| Частота вращения, об/мин        | 2950                | 2950                | 2950                | 2950                | 2950                | 2950                | 2950                 |
| Диаметр шлифовального круга, мм | 200                 | 200                 | 200                 | 250                 | 250                 | 300                 | 350                  |
| Вес нетто, кг                   | 13                  | 12                  | 26                  | 25                  | 30                  | 35                  | 120                  |
| Вес брутто, кг                  | 13,5                | 13                  | 28                  | 27                  | 32                  | 40                  | 130                  |
| Габариты в упаковке ДхШхВ, мм   | 425x<br>265x<br>285 | 415x<br>265x<br>295 | 526x<br>320x<br>310 | 475x<br>310x<br>340 | 526x<br>320x<br>310 | 730x<br>425x<br>520 | 750x<br>590x<br>1190 |



Рисунок 1 - Точильный станок.

- |                      |                       |
|----------------------|-----------------------|
| 1. Искрогаситель     | 8. Подручник          |
| 2. Гайка             | 9. Экран прозрачный   |
| 3. Прокладка         | 10. Шлифовальный круг |
| 4. Втулка переходная | 11. Винт м4х48        |
| 5. Фланец            | 12. Подставка         |
| 6. Электропривод     | 13. Болт м8х14        |
| 7. Выключатель       | 14. Защитный кожух    |

Электробезопасность точильного станка обеспечивается как изоляцией токоведущих частей, так и соединением доступных металлических частей с защитным заземляющим проводом стационарной проводки путем применения специальной розетки с заземляющим контактом.

При включении точильного станка в электросеть крутящий момент электропривода передается непосредственно на вал с закрепленным на нем шлифовальным кругом.

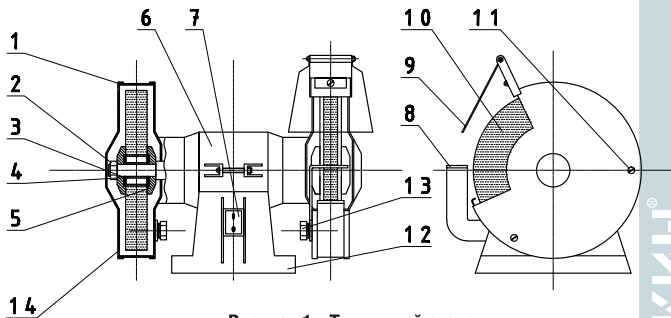
## ПОДГОТОВКА К РАБОТЕ

1. Точильный станок следует установить на рабочем месте и закрепить.
2. Установить и закрепить экран прозрачный (9), подручник (8) рис.1.
3. При монтаже точильного станка на рабочем месте и смене шлифовального круга использовать стандартный инструмент: ключи гаечные 7x8, 10x13, 12x14 и 17x19 и отвертку под крестообразный шлиц.
4. Подключить к сети розетку двухполюсную с заземляющим контактом.
5. Для подключения заземляющего контакта розетки должен быть применен отдельный третий провод сечением не менее 4 мм<sup>2</sup>.

**Предупреждение!** Точильный станок не предназначен для непрерывной эксплуатации. При работе необходимо соблюдать следующую цикличность:

**Внимание!** После каждых 10 мин работы – 10 мин перерыва при выключенном состоянии электроинструмента.

Несоблюдение этого требования ведет к преждевременному износу инструмента и выходу его из строя, и классифицируется как перегрузка. При расчете рабочего ресурса инструмента, общее время его работы в сутки принималось равным одному часу. Регулярное превышение этой суточной нагрузки значительно снижает фактический срок службы изделия. Такой режим работы также рассматривается как чрезмерно интенсивный и может служить основанием отказа в гарантийном ремонте.

При работе не перегружайте точильный станок – это может привести к полной остановке точильного диска и к выходу из строя самого инструмента.

Перед началом работы заточный круг должен быть подвергнут вращению холостую в течение не менее 5-10 секунд.

Всегда проводите заточку инструмента на наружной стороне точильного круга.



1. Перед проведением заточных, шлифовальных и других работ подготовленные инструменты (инвентарь, материалы, детали) очистить от грязи и масла.
2. При включении точильного станка допускается легкая вибрация изделия, что не является его дефектом. При замене шлифовального круга необходимо установить его таким образом, чтобы обеспечить минимальное биение торцевых поверхностей.

Данная операция осуществляется следующим образом:

- ослабляется гайка (2) (см. рис.1)
  - проворачивается шлифовальный круг на оси двигателя на  $15^{\circ} \sim 20^{\circ}$
  - затягивается гайка (2)
  - проверяется торцевое биение при вращении шлифовального круга вручную. В том случае если биение не устранено, операция повторяется
3. В рабочую зону инструмент (инвентарь, материал, деталь) подается по подручнику с равномерной подачей, в особенности при завершении операций. Быстрая подача обрабатываемого инструмента (инвентаря, материала, детали) приводит к перегрузке точильного станка.
  4. В случае остановки электроточила в результате чрезмерной подачи обрабатываемого инструмента (инвентаря, материала, детали) или заклинивания его со шлифовальным кругом необходимо выключить точильный станок, а после освобождения шлифовального круга от обрабатываемого инструмента, необходимо проверить состояние шлифовального круга. При отсутствии сколов, трещин, выбоин и других дефектов можно продолжить работу.
  5. При работе допускается незначительное перемещение электроточила относительно опорной поверхности. Для исключения этого явления необходимо точильный станок закрепить на рабочем месте через отверстия в подставке (12) или установить его на резиновую прокладку.
  6. По окончании работ точильный станок необходимо отключить от сети и очистить от пыли.

## ПОРЯДОК РАБОТЫ

7. При износе шлифовального круга по наружному диаметру до 100 мм его необходимо заменить.

Для замены изношенного шлифовального круга необходимо:

- отвернуть болты (13) на 2 ~ 3 оборота
- оттянуть на себя подручник (8)
- отвернуть винты (11)
- снять боковую стенку защитного кожуха (14) вместе с искрогасителем (1)
- отвернуть гайку (2), снять фланец (5) и прокладку (3)
- снять шлифовальный круг

Сборку произвести в обратном порядке, произвести правку шлифовального круга с помощью абразивного материала (например использованный шлифовальный круг), устранив биение наружного диаметра.

При эксплуатации точильного станка необходимо соблюдать следующие требования безопасности:

- Включать точильный станок разрешается только после установки его на место, предназначенное для работы, и ознакомления с настоящим руководством.
- Работать разрешается только в защитных очках или при наличии защитного козырька, закрепленного на голове работающего.
- Запрещается работать без подручника, зазор между краем подручника и рабочей поверхностью шлифовального круга должен быть меньше половины толщины обрабатываемого изделия, но не более 3 мм.
- Запрещается работать на поврежденном шлифовальном круге (сколы, выбоины, трещины и т.д.).
- Запрещается работать без экрана прозрачного.
- Запрещается работать в помещениях со взрывоопасной или химически активной средой, а также на открытых площадках во время дождя или снегопада.
- Запрещается работать при повреждении штепсельной вилки, питающего шнура.
- Очищайте и не допускайте засорения вентиляционных отверстий различной технической пылью, засорения приводят к ухудшению охлаждения электродвигателя, к перегреву и ускоренному износу, а также к замыканию.
- Запрещается эксплуатировать точильный станок при возникновении во время работы хотя бы одной из следующих неисправностей:
  1. нечеткой работы выключателя;
  2. появление дыма или запаха, характерного для горячей изоляции;
  3. появление повышенного шума, стука, вибрации;

## ТРЕБОВАНИЯ БЕЗОПАСНОСТИ

- запрещается перегружать точильный станок, создавая усилия подачи, вызывающие перегрузку (остановку).
- все виды осмотров и регулировки должны проводиться при отсутствии энергопитания и при полной остановке точильного станка.
- при работе следите за диаметром шлифовального круга. При его стачивании до внешнего диаметра менее 100 мм необходимо произвести замену, исключая возможный разрыв и травмирование лица, эксплуатирующего и лиц находящихся вблизи точильного станка.

**Внимание!** Установка шлифовального круга без картонных прокладок (3) (рис.1) не допустима. Запрещается заменять вилку двухполюсную с заземляющим контактом на вилку двухполюсную без электроточило в сеть без заземления.

## РЕКОМЕНДАЦИИ ПО УХОДУ И ОБСЛУЖИВАНИЮ

Точильный станок не нуждается в специальном обслуживании.

Регулярно очищайте точильный станок и верстак от абразивной пыли и опилок, образующихся в процессе работы. Внешние пластиковые части станка можно почистить влажной тряпкой и легким моющим средством. Никогда не используйте растворитель.

### Устранение неисправностей

| Возможная неисправность   | Вероятная причина  | Методы устранения   |
|---|--|---|
| Не запускается мотор  | Станок не включен в розетку.                                   | Вставьте вилку в розетку.   |
|   | Выключатель не находится в положении ВКЛЮЧЕНО.                 | Поверните выключатель в положение ВКЛЮЧЕНО.   |
|   | Шнур мотора порезан или перетерся.                             | Замените его на новый шнур.   |
|   | Неисправный штепсель на шнуре.                                 | Замените на новый штепсель.   |
|   | Отключение предохранителя или прерывателя цепи.                | Переустановите, может быть, слишком много машин работает на одной линии.  |
|   | Неисправность мотора.  | Обратитесь в сервисную службу.  |
| Мотор не запускается, и отключается предохранитель или прерыватель цепи | Слишком много электрических станков работает от одной розетки. | Отключите другие станки и попробуйте еще раз.   |
|   | Неправильный предохранитель.                                   | Попробуйте предохранитель с задержкой времени или перейдите к электрической цепи с предохранителями более высокого уровня прерывателя цепи. |
|   | Круги не могут вращаться из-за какого-то препятствия.          | Отключите из розетки и попробуйте повернуть шлифовальный круг рукой.  |
|   | Удлинительный шнур слишком малого размера.                     | Используйте удлинительный шнур подходящего размера: проконсультируйтесь с руководством.   |
|   | Короткое замыкание.  | Необходим ремонт шнура, вилки или мотора; Обратитесь в сервисную службу.  |

## РЕКОМЕНДАЦИИ ПО УХОДУ И ОБСЛУЖИВАНИЮ

| Возможная неисправность                                | Вероятная причина                             | Методы устранения  |
|--|---|--|
| Мотор не развивает полную мощность                     | Низкое напряжение на линии                    | Проверьте правильность напряжения силовой линии.   |
|  | Неисправный мотор или конденсатор.            | Обратитесь в сервисную службу.   |
| Мотор перегревается                                    | Перегрузка мотора                             | Снизьте нагрузку на мотор; не нажимайте так сильно.  |
|  | Плохая вентиляция мотора                      | Отключите прибор из розетки и очистите зону вокруг мотора; обеспечьте лучшую циркуляцию воздуха. |
|  | Неисправность конденсатора                    | Обратитесь в сервисную службу.   |
| Мотор останавливается или замедляется                  | Перегрузка мотора                             | Снизьте нагрузку на мотор; не нажимайте так сильно.  |
|  | Низкое напряжение на линии                    | Проверьте правильность напряжения силовой линии.   |
|  | Плохое соединение проводов                    | Обратитесь в сервисную службу.   |
| Частое перегорание предохранителя или прерывателя цепи | Неисправность мотора                          | Обратитесь в сервисную службу.   |
|  | Перегрузка мотора                             | Снизьте нагрузку на мотор; не нажимайте так сильно.  |
|  | Перегрузка электрической цепи.                | Слишком много электрических приборов в одной цепи.   |
|  | Неправильный предохранитель прерывателя цепи. | Проведите усовершенствование мощности электрической розетки.                                     |

ООО «СОРОКИН® и К°», действует на основании закона РФ «О защите прав потребителя», берет на себя следующие обязательства:

1. На данный инструмент распространяется гарантия 12 месяцев со дня продажи через сеть официальных дилеров.

2. В целях определения причин отказа и/или характера повреждений инструмента производится техническая экспертиза сроком до десяти рабочих дней. По результатам экспертизы принимается решение о возможности восстановления инструмента или необходимости его замены.

Все вышеперечисленные обязательства применяются только к изделиям, предоставленным в представительство Компании в чистом виде и сопровождаемым паспортом со штампом, подтверждающим дату покупки.

**Гарантия распространяется** на все поломки, которые делают невозможным дальнейшее использование инструмента и вызваны дефектами изготовителя, материала или конструкции.

**Гарантия не распространяется** на повреждения, возникшие в результате естественного износа, плохого ухода, неправильного использования или грубого обращения, а так же изделия имеющие следы несанкционированного вмешательства в устройство изделия лиц, не имеющих специального разрешения на проведение ремонтных работ.

Координаты гарантийной службы:

(495) 363-91-00, tool@sorokin.ru

## ОТМЕТКА О ПРОДАЖЕ

С требованиями безопасности, рекомендациями по уходу  
и условиями гарантии ознакомлен и согласен.

Претензий к внешнему виду и комплектности поставки не имею.

Подпись покупателя: \_\_\_\_\_

Подпись продавца: \_\_\_\_\_

Номер изделия: \_\_\_\_\_

Дата продажи: « \_\_\_\_\_ » \_\_\_\_\_ 20 \_\_\_\_\_ г.



Дата поступления изделия: « \_\_\_\_\_ » \_\_\_\_\_ 20 \_\_\_\_\_ г.

Ремонт является:  гарантийный  послегарантийный  
(ненужное зачеркнуть)

Был произведен ремонт:

---



---



---

Изделие из ремонта получил: \_\_\_\_\_ (подпись) \_\_\_\_\_ (расшифровка подписи)

Дата получения изделия: « \_\_\_\_\_ » \_\_\_\_\_ 20 \_\_\_\_\_ г.

Дата поступления изделия: « \_\_\_\_\_ » \_\_\_\_\_ 20 \_\_\_\_\_ г.

Ремонт является:  гарантийный  послегарантийный  
(ненужное зачеркнуть)

Был произведен ремонт:

---



---



---

Изделие из ремонта получил: \_\_\_\_\_ (подпись) \_\_\_\_\_ (расшифровка подписи)

Дата получения изделия: « \_\_\_\_\_ » \_\_\_\_\_ 20 \_\_\_\_\_ г.

**СОРБОКОН**  
 ИНСТРУМЕНТ С ИМЕНЕМ

