

**WANNENMISCHBATTERIE MIT EINGEAUTEM UMSCHALTVENTIL (DIVERTER)  
BATTERIE DE MITIGEUR DE BAIGNOIRE AVEC ROBINET COMMUTATEUR INTÉGRÉ  
СМЕСИТЕЛЬ ДЛЯ ВАННЫ С ВСТРОЕННЫМ ПЕРЕКЛЮЧАЮЩИМ КЛАПАНОМ  
GRIFO DE BAÑERA CON VÁLVULA DE DESVIADOR INCORPORADA  
BATTERIA DA VASCA CON VALVOLA DEVIATORE INCORPORATA**

**GB**  
Dear Customer

**D**  
Sehr geehrte Damen und Herren

**F**  
Cher Client

**RUS**  
Уважаемые господа

**E**  
Muy Señores Míos

**IT**  
Cari Clienti

Thank you for choosing our product. We hope the item you have purchased can fulfill all your expectations our products are technologically advanced and designed on the basis of our many years of experience in the production of sanitary fittings.

Wir bedanken uns für die Wahl unseres Produktes. Wir hoffen, dass wir mit unserem technologisch fortgeschrittenen Produkt, dass auf Basis mehrjähriger Erfahrungen bei der Produktion von Sanitärarmaturen entwickelt wurde, Ihre Erwartungen erfüllt haben.

Nous vous remercions pour savoir choisi notre produit. Nous sommes certains de pouvoir satisfaire pleinement à vos attentes grâce à notre riche offre de produits d'un niveau technologique avancé qui résulte de notre longue expérience en fabrication de la robinetterie et des accessoires des salles de bains.

Благодарим за выбор нашего продукта. Надеемся, что полностью удовлетворим Ваши ожидания, вводя в эксплуатацию технологически усовершенствованное изделие, запроектированное на базе многолетнего опыта в области производства санитарной арматуры.

Les agradecemos por elegir nuestro producto. Esperamos que cumplamos Sus deseos entregándoles un producto de una tecnología avanzada, diseñado a base de la experiencia de muchos años en la producción de accesorios sanitarios.

Vi ringraziamo per aver scelto il nostro prodotto. Speriamo, di aver soddisfatto completamente le Vostre aspettative, offrendo Vi un prodotto tecnologicamente avanzato, progettato in base ad una esperienza di molti anni nell'ambito di produzione degli accessori sanitari.

**ATTENTION!** For care, use soft towel with soap and water only! Under no circumstances should you use any chemicals.

**ATTENTION!** Pour le nettoyage utiliser seulement une serviette douce, du savon et de l'eau! En aucun cas n'utiliser les produits chimiques quelconques!

**ATENCIÓN!** Para el cuidado, utilice solamente una toalla suave con jabón y agua! Bajo ninguna circunstancia no use productos químicos.

**ACHTUNG!** Verunreinigungen bitten wir mittels Wasser mit Seife und mit weichem Lappen beseitigen! In keinem Falle chemische Mittel verwenden.

**ВНИМАНИЕ!** Загрязнения следует удалять водой с мылом и мягкой тряпочкой! Ни в коем случае нельзя применять химические средства.

**ATTENZIONE!** Attenzione! Si prega di pulire usando acqua e sapone ed un panno morbido! In nessun caso usare detergenti chimici.

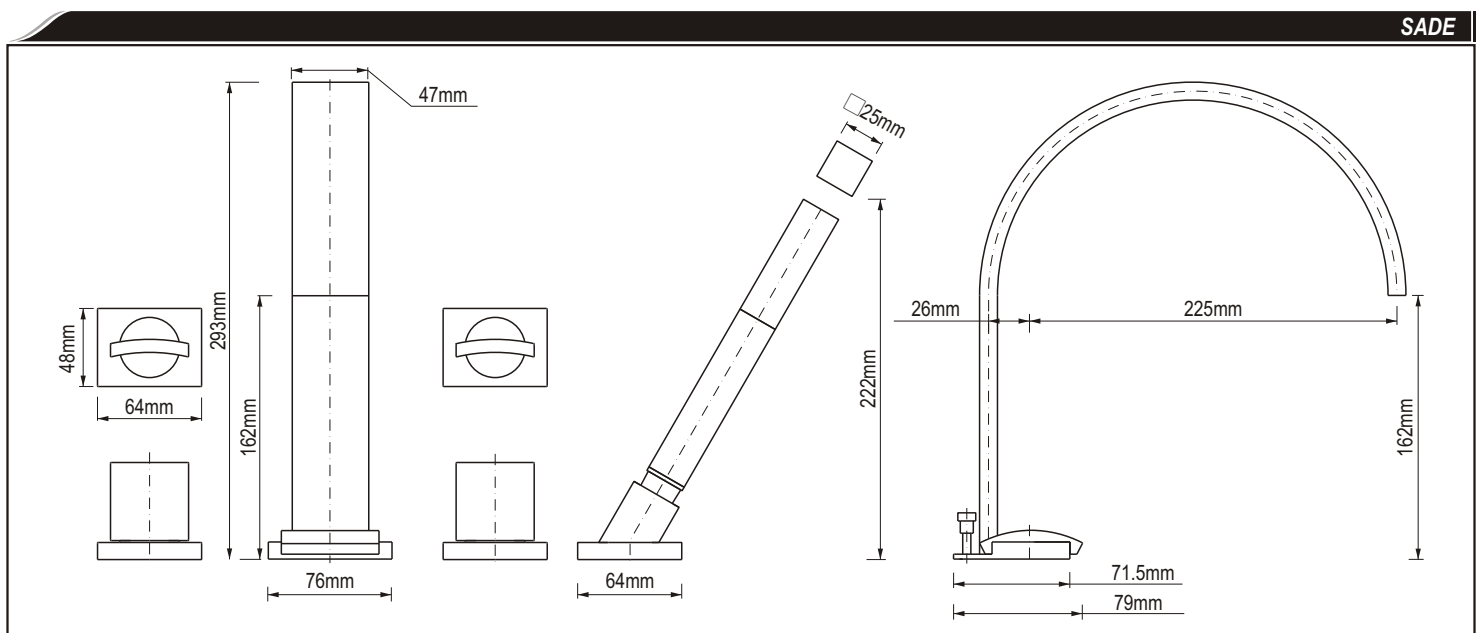
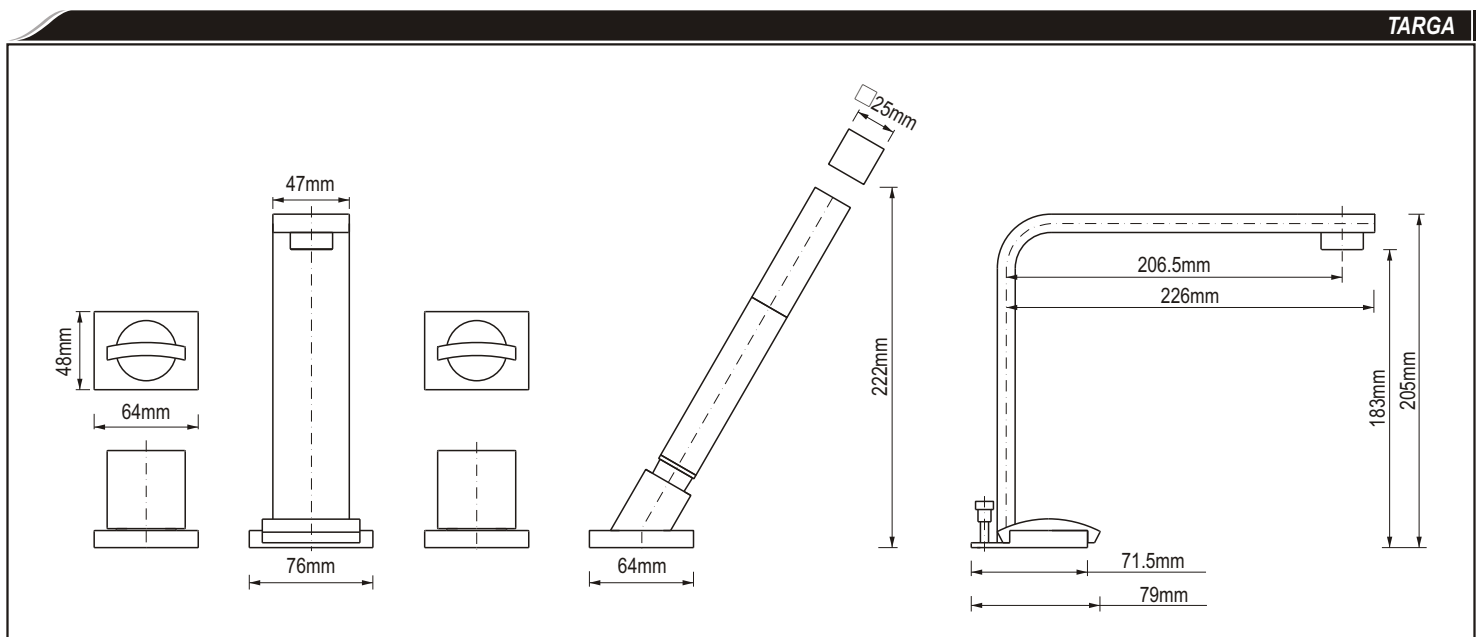

**WANNENMISCHBATTERIE MIT EINGEAUTEM UMSCHALTVENTIL (DIVERTER)  
BATTERIE DE MITIGEUR DE BAIGNOIRE AVEC ROBINET COMMUTATEUR INTÉGRÉ  
СМЕСИТЕЛЬ ДЛЯ ВАННЫ С ВСТРОЕННЫМ ПЕРЕКЛЮЧАЮЩИМ КЛАПАНОМ  
GRIFO DE BAÑERA CON VÁLVULA DE DESVIADOR INCORPORADA  
BATTERIA DA VASCA CON VALVOLA DEVIATORE INCORPORATA**

- |  |  |   |  |   |  |
|--|--|---|--|---|--|
| <p><b>GB</b></p> <p>→ For assembly you will need:</p> <ul style="list-style-type: none"> <li>● an adjustable spanner,</li> <li>● pliers,</li> <li>● teflon tape,</li> <li>● silicon or other sealant.</li> </ul> | <p><b>D</b></p> <p>→ Bei der Montagewerden benötigt:</p> <ul style="list-style-type: none"> <li>● verstellbarer Schlüssel,</li> <li>● Kombizange,</li> <li>● Teflonband,</li> <li>● Silikon oder anderes Dichtungsmittel.</li> </ul> | <p><b>F</b></p> <p>→ Les outils nécessaires pour le montage:</p> <ul style="list-style-type: none"> <li>● La clef à ouverture variable,</li> <li>● La pince universelle,</li> <li>● La bande Téflon,</li> <li>● Le silicone ou une autre garniture d'étanchéité.</li> </ul> | <p><b>RUS</b></p> <p>→ Для монтажа необходимы:</p> <ul style="list-style-type: none"> <li>● разводной ключ,</li> <li>● плоскогубцы,</li> <li>● тефлоновая лента,</li> <li>● силикон или другой уплотнитель.</li> </ul> | <p><b>E</b></p> <p>→ Para el montaje se necesitan:</p> <ul style="list-style-type: none"> <li>● llave ajustable,</li> <li>● alicates universales,</li> <li>● cinta de teflón,</li> <li>● silicona u otro tipo de material de estancar.</li> </ul> | <p><b>IT</b></p> <p>→ Per il montaggio sono necessari i seguenti utensili:</p> <ul style="list-style-type: none"> <li>● chiave registrabile,</li> <li>● tenaglia piana,</li> <li>● nastro di teflon,</li> <li>● silicone o altro tipo di guarnizione.</li> </ul> |
|--|--|---|--|---|--|

- |   |  |
|---|--|
| <p><b>GB</b></p> <p>→ BEFORE INSTALLATION:</p> <ul style="list-style-type: none"> <li>● Read the instruction before assembly.</li> <li>● Read all the notes and information on the use and maintenance of the unit.</li> <li>● Before installing the unit it is advisable to rinse it out to remove any impurities or dirt.</li> <li>● For the hot and cold water supply we recommend you install ball cocks with filters.</li> </ul> | <p><b>D</b></p> <p>→ VOR DER MONTAGE:</p> <ul style="list-style-type: none"> <li>● Bevor Sie mit der Montage beginnen, lesen Sie bitte die Anleitung.</li> <li>● Lesen sie bitte alle Bemerkungen, Informationen über.</li> <li>● Bevor Sie die Batterie montieren, ist angebracht die Anlage zu spülen, um die Verunreinigungen zu beseitigen.</li> <li>● Wir empfehlen auf dem Warm- und Kaltwasserzulauf die Kugelhähne mit Filter zu montieren.</li> </ul> |
|---|--|

- |   |  |
|---|--|
| <p><b>F</b></p> <p>→ AVANT DE PROCÉDER À L'INSTALLATION :</p> <ul style="list-style-type: none"> <li>● Avant installation, veuillez lire la notice.</li> <li>● Prenez connaissance de toutes les informations et remarques liées à l'usage et à l'entretien de la batterie de douche.</li> <li>● Avant d'installer la batterie, il est recommandé d'effectuer un rinçage de l'installation, de manière à éliminer les impuretés éventuelles.</li> <li>● Nous vous recommandons d'installer des robinets à tournant sphérique au niveau de l'alimentation en eau chaude et en eau froide.</li> </ul> | <p><b>RUS</b></p> <p>→ ПЕРЕД УСТАНОВКОЙ:</p> <ul style="list-style-type: none"> <li>● Перед началом монтажа прочитайте инструкцию.</li> <li>● Ознакомьтесь со всеми замечаниями, информацией об обслуживании и консервировании смесителя.</li> <li>● Перед установкой смесителя рекомендуется промыть установку с целью очистки от загрязнений.</li> <li>● При подаче горячей и холодной воды рекомендуем монтаж шаровых кранов с фильтром.</li> </ul> |
|---|--|

- |  |   |
|--|---|
| <p><b>E</b></p> <p>→ ANTES DE INSTALAR:</p> <ul style="list-style-type: none"> <li>● Antes de empezar el montaje lea la instrucción.</li> <li>● Lea todos los comentarios, informaciones sobre el servicio y la conservación de la batería.</li> <li>● Antes de instalar la batería se recomienda enjuagar la instalación para quitar toda la basura.</li> <li>● En la alimentación de agua caliente y fría recomendamos el montaje de grifos angulares de bolas con el filtro.</li> </ul> | <p><b>IT</b></p> <p>→ PRIMA DEL MONTAGGIO:</p> <ul style="list-style-type: none"> <li>● Prima del montaggio leggi il manuale.</li> <li>● Leggi tutte le avvertenze, le informazioni sul funzionamento e sulla manutenzione della batteria.</li> <li>● Prima di montare la batteria è opportuno sciacquare l'impianto allo scopo di eliminare le impurità.</li> <li>● Sull'alimentazione con acqua calda e fredda consigliamo di montare rubinetti a sfera con il filtro.</li> </ul> |
|--|---|

**ASSEMBLY DIAGRAM**

**MONTAGESCHEMA · SCHÉMA D'INSTALLATION · МОНТАЖНАЯ СХЕМА · ESQUEMA DE MONTAJE · SCHEMA DI MONTAGGIO**

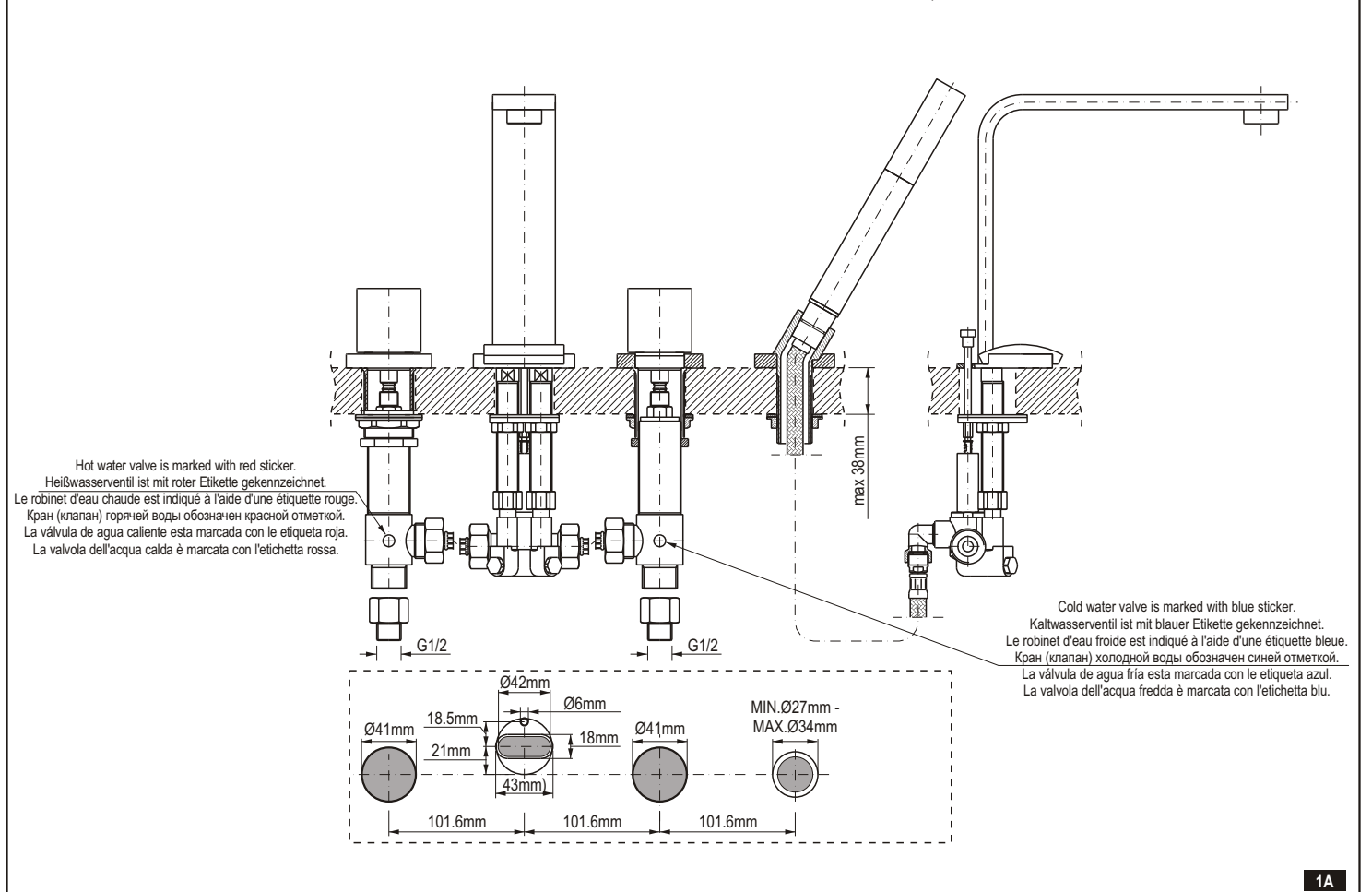

**WANNENMISCHBATTERIE MIT EINGEBAUTEM UMSCHALTVENTIL (DIVERTER)**  
**BATTERIE DE MITIGEUR DE BAIGNOIRE AVEC ROBINET COMMUTATEUR INTÉGRÉ**  
**СМЕСИТЕЛЬ ДЛЯ ВАННЫ С ВСТРОЕННЫМ ПЕРЕКЛЮЧАЮЩИМ КЛАПАНОМ**  
**GRIFO DE BAÑERA CON VÁLVULA DE DESVIADOR INCORPORADA**  
**BATTERIA DA VASCA CON VALVOLA DEVIATORE INCORPORATA**

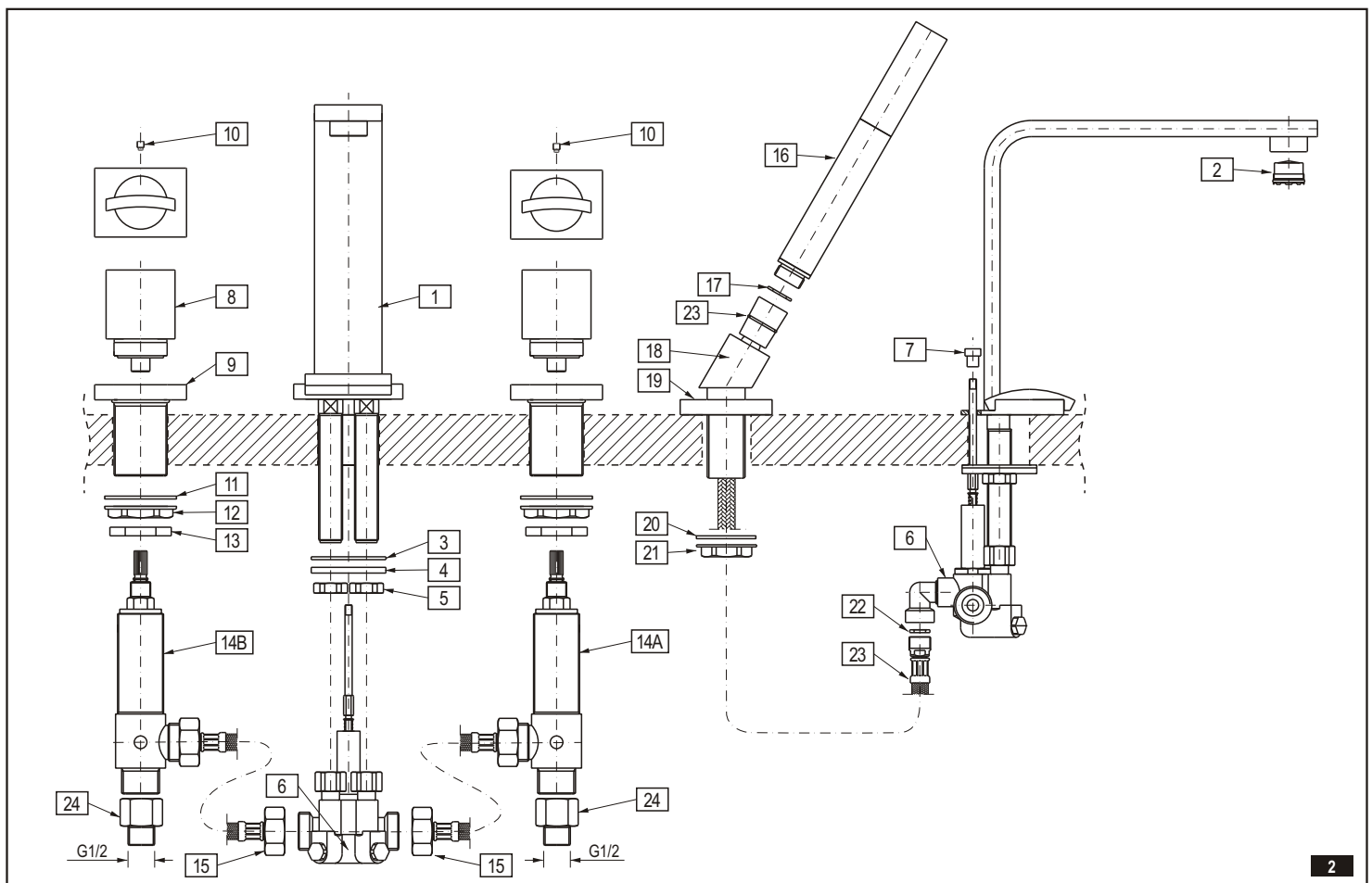
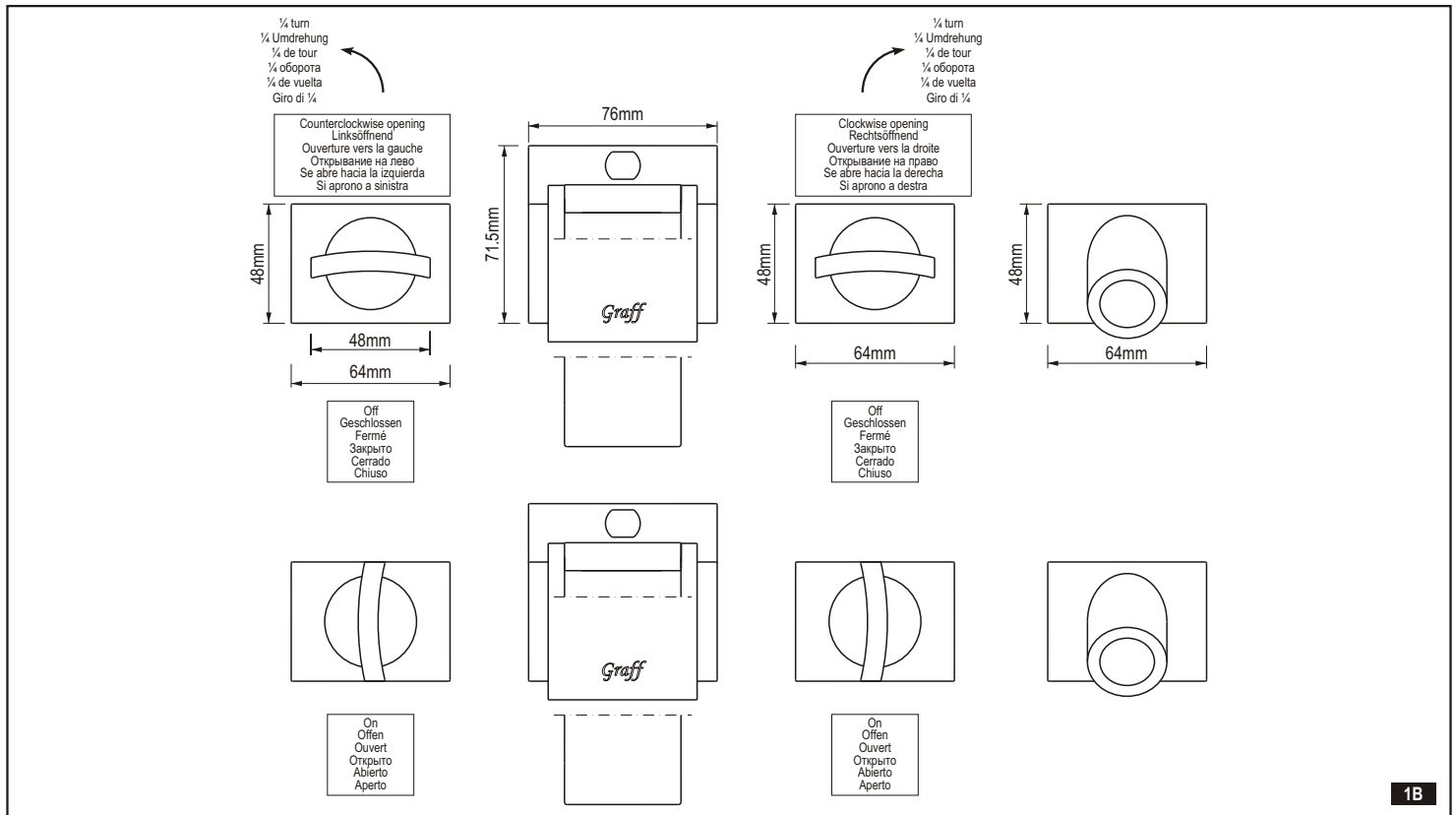

**WANNENMISCHBATTERIE MIT EINGEAUTEM UMSCHALTVENTIL (DIVERTER)  
BATTERIE DE MITIGEUR DE BAIGNOIRE AVEC ROBINET COMMUTATEUR INTÉGRÉ  
СМЕСИТЕЛЬ ДЛЯ ВАННЫ С ВСТРОЕННЫМ ПЕРЕКЛЮЧАЮЩИМ КЛАПАНОМ  
GRIFO DE BAÑERA CON VÁLVULA DE DESVIADOR INCORPORADA  
BATTERIA DA VASCA CON VALVOLA DEVIATORE INCORPORATA**

	GB	D	F	RUS	E	IT
1	Spout	Auslauf	Mélangeur	Носик - излив	Grifo	Bocca
2	Aerator insert	Einsatz des Perlenbildners	Insert de l'aérateur	Вкладыш аэратора	Insertor del aereador	Cartuccia dell'aeratore
3	Rubber pad	Gummiunterlegscheibe	Rondelle en caoutchouc	Резиновая подкладка	Arandela de caucho	Rondella di gomma
4	Steel washer	Metallunterlegscheibe	Rondelle en métal	Металлическая подкладка	Arandela de metal	Rondella di metallo
5	Mounting nut (2 pieces)	Montagemutter (2 Stück)	Écrou de montage (x 2)	Монтажная гайка (2 шт.)	Tuerca de montaje (2 piezas)	Dado di montaggio (2 pezzi)
6	Diverter valve	Umschaltventil	Robinet commutateur	Переключающий клапан	Válvula de desviador	Valvola deviatore
7	Diverter switch knob	Drehknopf des Umschalters	Bouton du commutateur	Головка переключателя	Bola del desviador	Pomolo del deviatore
8	Handle assembly	Drehknopf Komplet	Module du sélecteur rotatif	Курок комплектный	Juego de manilla	Maniglia completa
9	Handle base	Untersatz des Drehknopfes	Base du sélecteur rotatif	Базис (подставка) курка	Base de la manilla	Base della maniglia
10	Screw	Schraube	Vis	Винт	Tornillo	Vite
11	Washer	Unterlegscheibe	Rondelle	Подкладка	Arandela	Rondella
12	Flanged nut	Flanschmutter	Écrou à bride	Фланцевая гайка	Tuerca con brida	Dado a collare
13	Counter nut	Kontermutter	Contre-écrou	Контргайка	Tuerca de contra	Dado di contro
14A	Right valve (with clockwise opening cartridge)	Rechtes Ventil (mit Kopf Öffnend im sinn des Uhrzeigers)	Robinet droit (avec tête s'ouvrant dans le sens des aiguilles d'une montre)	Правый курок/клапан (с картриджем открывающимся согласно часовой стрелке)	Válvula derecha (con cartucho que se abre hacia la derecha)	Valvola destra (con la testa che si apre in senso orario)
14B	Left valve (with counterclockwise opening cartridge)	Linkes Ventil (mit Kopf Öffnend in dem Entgegengesetzten sinn des Uhrzeigers)	Robinet gauche (avec tête s'ouvrant dans le sens contraire des aiguilles d'une montre)	Левый курок/клапан (с картриджем открывающимся против часовой стрелке)	Válvula izquierda (con cartucho que se abre hacia la izquierda)	Valvola sinistra (con la testa che si apre in senso antiorario)
15	Hose 300mm	Elastischer Schlauch 300mm	Tuyau souple, d'une longueur de 300mm	Подсоединительный шланг 300мм	Manguera 300mm	Flessibile, lunghezza 300mm
16	Shower handset	Brausekopf [Dusche]	Pomme de douche (pour douche)	Душевая трубка	Teleducha	Cornetta della doccia
17	Washer	Gummiunterlegscheibe	Rondelle en caoutchouc	Резиновая подкладка	Arandela	Rondella di gomma
18	Shower handset socket	Brausekopfsitz	Logement de la pomme de douche	Гнездо душевой трубки	Asiento de ducha	Sede della cornetta della doccia
19	Base	Sockel [Untersatz] der Brause	Socle de la douche	Цоколь душа	Base de ducha	Base della doccia
20	Rubber pad	Gummiunterlegscheibe	Rondelle en caoutchouc	Резиновая подкладка	Arandela de caucho	Rondella di gomma
21	Flanged nut	Flanschmutter	Écrou à bride	Фланцевая гайка	Tuerca con brida	Dado a collare
22	Rubber washer	Gummiunterlegscheibe	Joint en caoutchouc	Резиновая прокладка	Arandela de goma	Guarnizione di gomma
23	Hose 1500mm	Brauseschlauch 1500mm	Tuyau de douche (pour douche), d'une longueur de 1500mm	Душевой шланг (дл. 1500мм)	Manguera 1500mm	Flessibile della doccia, lunghezza 1500mm
24	Pipe connector (2 pieces)	Verbindungsstück (2 Stück)	raccord (x 2)	Соединитель (2 шт.)	Pieza de empalme (2 piezas)	Raccordo (2 pezzi)

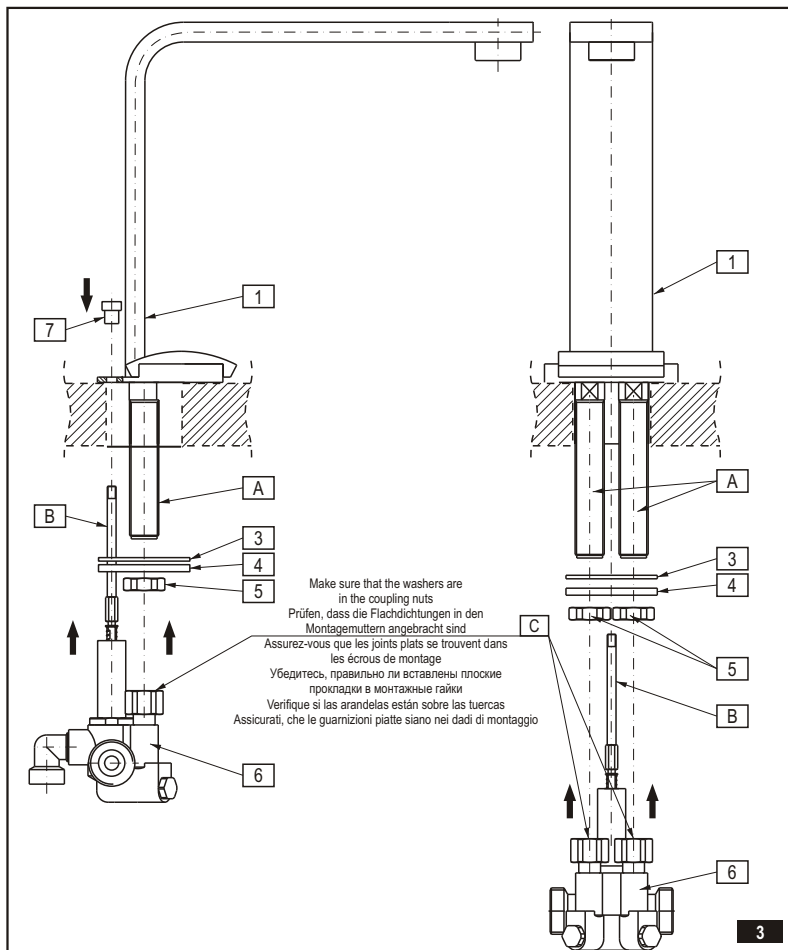

**SPOUT AND DIVERTER VALVE INSTALLATION – see fig. 3**

- ➔ Insert spout (1) with shanks (A) through the central hole in the deck (see „Assembly Diagram“). Center spout over side hole of mounting surface.
- ➔ From underneath the ledge (of bath) place rubber washer (3), metal washer (4) on the shanks (A), then screw on the mounting nuts (5). Hand tighten only.
- ➔ From underneath the ledge (of bath) align diverter valve (6) with the spout axis as shown on fig. 1A. Put diverter switch (B) through the spout base hole, then screw on the coupling nuts (C) onto shanks (A). Make sure that the washers are in the coupling nuts (C). Screw on the knob (7) onto diverter switch (B) and check the correct operation of diverter switch.
- ➔ Make sure that the spout is in proper position on the bath tub ledge. Tighten the mounting nuts (5) using adjustable wrench.

**MONTAGE DES AUSLAUFES UND DES UMSCHALT-VENTILS (des DIVERTERS)**

- Siehe Zeichnung 3
- ➔ Den Auslauf (1) mit Stützen (A) in die entsprechende Öffnung in der Wanne legen (siehe „Montageschema“). Den Auslauf auf der Montagefläche in der Achse der Öffnung einstellen.
- ➔ Von der unteren Seite der Kante (der Wanne) Gummiunterlegscheibe (3), Metallunterlegscheibe (4) auf die Stützen (A) aufsetzen, anschließend Montagemuttern andrehen (5). Von Hand andrehen.
- ➔ Von der unteren Seite der Kante (der Wanne) das Umschaltventil in der Achse mit dem Auslauf (6) gemäß Zeichnung 1A einstellen. Den Umschalter des Ventils (B) durch die Öffnung im Sockel des Auslaufes legen, anschließend die Klemmmuttern (C) auf die Stützen (A) andrehen. Überprüfen, ob die Flachdichtungen an den Klemmmuttern (C) angebracht sind. Den Drehknopf (7) am Umschaltventil (B) andrehen, die richtige Arbeit des Umschalters prüfen.
- ➔ Überprüfen, ob der Auslauf in der richtigen Position an der Wanne ist. Die Montagemuttern (5) mittels des verstellbaren Schlüssels andrehen.

**WANNENMISCHBATTERIE MIT EINGEBAUTEM UMSCHALTVENTIL (DIVERTER)  
BATTERIE DE MITIGEUR DE BAIGNOIRE AVEC ROBINET COMMUTATEUR INTÉGRÉ  
СМЕСИТЕЛЬ ДЛЯ ВАННЫ С ВСТРОЕННЫМ ПЕРЕКЛЮЧАЮЩИМ КЛАПАНОМ  
GRIFO DE BAÑERA CON VÁLVULA DE DESVIADOR INCORPORADA  
BATTERIA DA VASCA CON VALVOLA DEVIATORE INCORPORATA**

**MONTAGE DU MÉLANGEUR ET DU ROBINET COMMUTATEUR – voir dessin 3**

- ➔ Placez le mélangeur (1) et les tubulures (A) dans l'orifice prévu de la baignoire (voir „Schéma de Montage“). Placez le mélangeur sur la surface de montage de manière à ce qu'il se trouve dans l'axe de l'orifice.
- ➔ Par en-dessous (au niveau du bord, sous la baignoire), placez la rondelle en caoutchouc (3) et la rondelle en métal (4) sur les tubulures (A), puis vissez les vis de montage (5). Contentez-vous de les serrer à la main.
- ➔ Sous le bord (de la baignoire), placez le robinet commutateur, dans l'axe du mélangeur (6) en vous conformant au dessin 1A. Passez le commutateur du robinet (B) dans l'orifice du socle du mélangeur, puis vissez les écrous de serrage (C) sur les tubulures (A). Vérifiez si les joints plats se trouvent bien dans les écrous de serrage (C). Vissez le bouton de réglage (7) sur le commutateur du robinet (B) et assurez-vous du bon fonctionnement du commutateur.
- ➔ Vérifiez si le mélangeur est bien placé sur la baignoire, avant de serrer les vis de montage (5) à l'aide d'une clef à ouverture variable.

**F**

**МОНТАЖ НОСИКА ИЗЛИВА И ПЕРЕКЛЮЧАЮЩЕГО КЛАПАНА (ДИВЕРТЕРА) – см. рис. 3**

- ➔ Вложите носик (1) со штуцерами (A) в соответствующие отверстие ванны (см. „Монтажная Схема“). Установите носик на монтажной поверхности на оси отверстия.
- ➔ Снизу края (ванны) наложите резиновую подкладку (3), металлическую подкладку (4) на штуцеры (A), после чего прикрутите монтажные гайки (5). Прикручивать вручную.
- ➔ Снизу края (ванны) установите на оси носика - излива переключающий клапан (6) согласно рис. 1A. Переложите переключатель клапана (B) через отверстие в цоколи носика, после чего прикрутите зажимные гайки (C) на штуцеры (A). Убедитесь, находятся ли плоские прокладки в зажимных гайках (C). Прикрутите головку (7) на переключатель клапана (B) и проверьте работу переключателя.
- ➔ Убедитесь, находится ли носик излив в правильной позиции на ванне. Докрутите монтажные гайки (5) употребляя разводной ключ.

**RUS**

**INSTALACIÓN DEL GRIFO Y DE LA VÁLVULA DE DESVIADOR – vea dis. 3**

- ➔ Inserte el grifo (1) con tubos de conexión (A) a través del agujero central en la cubierta. Centre el grifo en el agujero lateral de la superficie de montaje.
- ➔ Por debajo del borde coloque la arandela de goma (3) y la arandela de metal (4) en los tubos de conexión (A), luego enrosque las tuercas de montaje (5). Apriete únicamente a mano.
- ➔ Por debajo del borde coloque la válvula del desviador (6) con el eje situado como lo muestra la dis. 1A. Poner el conector del desviador (B) a través del agujero en la base del grifo, luego enrosca las tuercas (C) sobre los tubos (A). Verifique si las arandelas están sobre las tuercas (C). Enrosca la bola (7) en el conector del desviador (B) y verificar si el desviador funciona correctamente.
- ➔ Asegúrese de que el grifo se encuentra en la posición apropiada en el borde de la bañera. Ajuste las tuercas de montaje (5) usando la llave inglesa.

**E**

**MONTAGGIO DELLA BOCCA E DEL DEVIATORE – vedi fig. 3**

- ➔ Inserisci la bocca (1) con i tubi di giunzione (A) nel foro predisposto nella vasca (vedi „Schema di Montaggio“). Posiziona la bocca sulla superficie di montaggio in asse del foro.
- ➔ Dalla parte inferiore del bordo (vasca) inserisci la guarnizione di gomma (3), la rondella di metallo (4) sui tubi di giunzione (A), poi avvita i dadi di fissaggio (5). Avvita solamente a mano.
- ➔ Dalla parte inferiore del bordo (vasca) posiziona nell'asse della bocca la valvola deviatore (6) in conformità alla fig. 1A. Fa passare la valvola deviatore (B) nel foro della base della bocca, poi avvita i dadi di fissaggio (C) sui tubi di giunzione (A). Assicurati, che le guarnizioni piatte siano nei dadi di fissaggio (C). Avvita il pomolo (7) sul deviatore della valvola (B) e verifica il funzionamento corretto del deviatore.
- ➔ Assicurati, che la bocca è in posizione corretta sulla vasca. Avvita i dadi di montaggio (5) usando la chiave registrabile.

**IT**

Turn spline of cartridge (A) to (OFF) position max. clockwise direction.  
Kopfspindel (A) in die geschlossene Stellung (OFF) umdrehen. Max. Umdrehung nach rechts.  
Tournez la broche de la tête (A) en position fermée (OFF). Rotation maximale vers la droite.  
Поверните стержень картриджа (A) в закрытое положение (OFF).  
Оборот в крайне правое положение.  
Luego girar la polichaveta de cartucho (A) en la posición (OFF) maximo hacia la derecha.  
Gira il fuso della testa (A) in posizione chiuso (OFF). Giro max a destra.

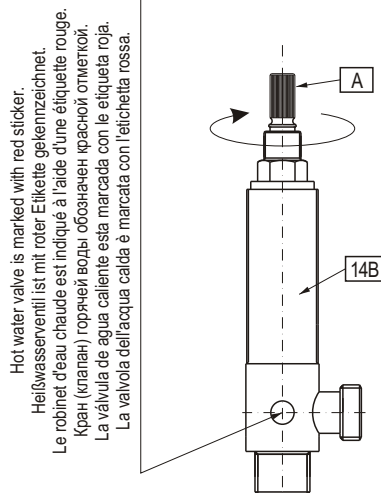

**4.1**

Turn spline of cartridge (B) to (OFF) position max. counterclockwise direction.  
Kopfspindel (B) in die geschlossene Stellung (OFF) umdrehen. Max. Umdrehung nach links.  
Tournez la broche de la tête (B) en position fermée (OFF). Rotation maximale vers la gauche.  
Поверните стержень картриджа (B) в закрытое положение (OFF).  
Оборот в крайне левое положение.  
Luego girar la polichaveta (B) de cartucho en la posición (OFF) maximo hacia la izquierda.  
Gira il fuso della testa (B) in posizione chiuso (OFF). Giro max a sinistra.

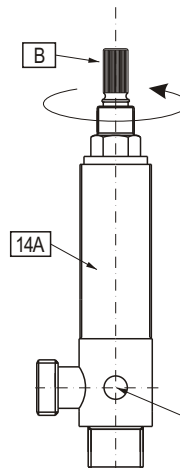

**4.2**

**HANDLES INSTALLATION – see fig. 4.1-4.2, 5.1-5.6**

- ➔ Place handle base (9) and center over side hole of mounting surface – see fig. 1B and 5.1.
- ➔ From underneath the ledge place the washer (11) and then screw the flanged nut (12) (fig. 5.1).
- ➔ Turn the spline of a cartridge in a valve (14A) & (14B) to OFF position:
  - in the hot water valve (fig. 4.1): left valve marked with the red sticker turn the cartridge spline (A) in clockwise direction,
  - in the cold water valve (fig. 4.2): right valve marked with the blue sticker turn the cartridge spline (B) in counterclockwise direction.
- ➔ Thread the counter nut (13) onto the valve (14A) [and (14B)] as show fig. 5.2.
- ➔ From underneath the ledge thread the valve (14A) [and (14B)] to the handle base (9) until the spline of the cartridge (A) [and (B)] protrudes from the hole (4mm) - see fig. 5.3. Tighten lightly the counter nut (13) on the valve (14A) [and (14B)].

**GB**

**MONTAGE DER DREHKNÖPFE – Siehe Zeichnung 4.1-4.2, 5.1-5.6**

- ➔ Den Drehknopf (9) über der Mitte der seitlichen Öffnung am Montageblatt anbringen - Siehe Zeichnung 1B i 5.1.
- ➔ Von der Unterseite der Wanne die Unterlegscheibe (11) anbringen und anschließend die Flanschmutter (12) andrehen Zeichnung 5.1.
- ➔ Die Kopfspindel im Ventil (14A) [und (14B)] in die Stellung „Kopf zu - OFF“ umstellen:
  - beim Warmwasserventil (Zeichnung 4.1): das linke Ventil mit roter Etikette mit dem rechtsöffnenden Kopf die Kopfspindel (A) rechts drehen,
  - beim Kaltwasserventil (Zeichnung 4.2): das rechte Ventil mit blauer Etikette mit dem linksöffnenden Kopf die Kopfspindel (B) links drehen,
- ➔ Am Ventil (14A) [und (14B)] die Kontermutter (13) andrehen Zeichnung 5.2.
- ➔ Von der Unterseite der Wanne das Ventil (14A) [und (14B)] am Untersatz des Drehknopfes (9) bis zum Moment andrehen, bis die Keilwelle des Kopfes (A) [und (B)] aus der Öffnung der Wanne (ca. 4mm) herausragt. Zeichnung 5.3. die Kontermutter (13) am Ventil (14A) [und (14B)] andrehen.

**D**

## WANNENMISCHBATTERIE MIT EINGEBAUTEM UMSCHALTVENTIL (DIVERter) BATTERIE DE MITIGEUR DE BAIGNOIRE AVEC ROBINET COMMUTATEUR INTÉGRÉ СМЕСИТЕЛЬ ДЛЯ ВАННЫ С ВСТРОЕННЫМ ПЕРЕКЛЮЧАЮЩИМ КЛАПАНОМ GRIFO DE BAÑERA CON VÁLVULA DE DESVIADOR INCORPORADA BATTERIA DA VASCA CON VALVOLA DEVIATORE INCORPORATA

- Put the hex key into the hole of the slide ring (R) and rotate the ring (R) so that the hole in the ring is in bottom position facing the hex set screw (10) in the base plate (9). Remove the hex key from the hole and push in the handle assembly (8) onto cartridge spindle - see fig. 5.4 - 5.5. Set the handle (8) as on fig. 1B "OFF" position.
- Block carefully the handle (8) with a set screw (10) using the hex key (included with the faucet). A screw pin should enter the hole in the slide ring (R). In case of excessive pressure and difficulties with rotation of the handle loosen up the set screw (10) by a ¼ turn (fig. 5.6).
- Tighten the counter nut (13) on the valve (14A) [and (14B)].
- Den Imbusschlüssel in die Öffnung des Gleitringes (R) einsetzen und den Ring (R) so umdrehen, damit die Öffnung am Ring gegenüber der Öffnung mit der Schraube (10) am Untersatz des Drehknopfes (9) liegt. Den Imbusschlüssel aus der Öffnung am Ring abnehmen und den Drehknopfsatz (8) auf die Kopfspindel andrehen - siehe Zeichnung - 5.4 - 5.5. Den Drehknopfsatz (8) in der Stellung „zu“ [“OFF“] gemäß Zeichnung 1B einstellen.
- Mittels des Imbusschlüssels (der Batterie beigelegt) den Drehknopfsatz (8) mit der Schraube (10) vorsichtig sperren. Das Endstück der Schraube (10) soll in die Öffnung am Gleitring (R) eingehen. Beim erhöhten Widerstand und Schwierigkeit beim Drehen des Drehknopfes (10) die Schraube um ¼ Umdrehung lösen (Zeichnung 5.4).
- Die Kontermutter (13) am Ventil (14A) [und (14B)] andrehen.

### MONTAGE DES SÉLECTEURS ROTATIFS – voir dessins 4.1-4.2, 5.1-5.6

- Placez le socle du sélecteur rotatif (9) au-dessus du centre de l'orifice latéral, sur la surface de montage - voir dessins 1B et 5.1.
- Par en-dessous (sous la baignoire), placez une rondelle (11) et vissez un écrou à bride (12) - dessin 5.1.
- Changer la broche de la tête dans le robinet (14A) [et (14B)] de façon à ce qu'elle soit placée en position „tête fermée“ OFF :
  - dans le cas du robinet d'eau chaude (dessin 4.1): le robinet gauche est marqué d'une étiquette de couleur rouge, et sa tête se ferme vers la droite tournez la broche de la tête (A) vers la gauche,
  - dans le cas du robinet d'eau froide (dessin 4.2): le robinet droit est marqué d'une étiquette de couleur bleue, et sa tête se ferme vers la gauche tournez la broche de la tête (B) vers la gauche,
- Vissez le contre-écrou (13) sur le robinet (14A) [et (14B)] - dessin 5.2.
- Vissez le robinet (14A) [et (14B)] par en dessous (sous le bord de la baignoire) à la base du sélecteur rotatif (9) jusqu'au moment où la cale multiple de la tête (A) [et (B)] dépasse de l'orifice de la baignoire (de 4mm environ) - voir dessin 5.3. Vissez légèrement le contre-écrou (13) sur le robinet (14A) [et (14B)].
- Mettez une clef Allen dans le trou de la bague collectrice (R) et faites tourner la bague (R) de façon à ce que l'orifice de la bague se trouve en face de l'orifice avec la vis (10) au niveau du socle du sélecteur rotatif (9). Sortez la clef Allen de l'orifice de la bague, et placez l'ensemble du module du sélecteur rotatif (8) sur la broche de la tête - voir dessin 5.4 - 5.5. Placez le module du sélecteur rotatif (8) en position "OFF", conformément au dessin 1B.
- En utilisant la clef Allen (jointe à la batterie), bloquez avec précaution le module du sélecteur rotatif (8) à l'aide d'une vis (10). L'extrémité de la vis (10) doit pénétrer dans l'orifice de la bague collectrice (R). En cas de résistance accrue et de difficulté lors de la rotation du sélecteur, relâchez la force de serrage de la vis (10) d'¼ de tour (dessin 5.4).
- Vissez le contre-écrou (13) sur le robinet (14A) [et (14B)].

### INSTALACIÓN DE LAS MANILLAS – vea dis. 4.1-4.2, 5.1-5.6

- Coloque la base de la manilla (9) y centre en el agujero lateral de la superficie de montaje - vea dis. 1B y 5.1.
- Colocar la arandela (11) por debajo del borde y atornillar la tuerca con brida (12) (dib. 5.1).
- Poner la polichaveta del cartucho en la válvula (14A) y (14B) en la posición "cartucho cerrado" - "OFF":
  - en el caso de la válvula de agua caliente (dib. 4.1): la válvula izquierda con etiqueta roja con cartucho cerrado a la derecha girar la polichaveta del cartucho (A) a la derecha,
  - en el caso de la válvula de agua fría (dib. 4.2) la válvula derecha con etiqueta azul can cartucho cerrado a la izquierda girar la polichaveta del cartucho (B) a la izquierda.
- En la válvula (14A) [y (14B)] enrosque la tuerca de contra (13) de acuerdo con la dis. 5.2.
- Por debajo del borde enrosque la válvula (14A) [y (14B)] a la base de la manilla (9) hasta que aparezca toda la polichaveta del cabezal (A) [y (B)] de acuerdo con la dis. 5.3 (cerca de 4mm). Apretar ligeramente la tuerca de contra (13) en la válvula (14A) [y (14B)].
- En el agujerito del anillo de deslizamiento (R) ponga la llave hexagonal y gire todo el anillo (R) hasta el punto en el que el agujerito del anillo se encuentre al frente del tornillo del boqueno (10) en la base de la manilla (9). Quite la llave hexagonal del agujerito y ponga el juego de manilla (8) al husillo de cabeza hasta que resista - vea dis. 5.4 - 5.5. Poner la manilla (8) como en el dis. 1B en la posición "OFF".
- Bloquee cuidadosamente el manilla (8) con el tornillo (10) usando la llave hexagonal (que va junto con la batería). El gorrón del tornillo tiene que entrar en agujerito del anillo de deslizamiento (R) del manilla. En el caso de una presión demasiado grande que dificulte la rotación del manilla, desapriete el tornillo (10) a ¼ de su rotación (dis. 5.6).
- Apretar la tuerca de contra (13) en la válvula (14A) [y (14B)].

**WANNENMISCHBATTERIE MIT EINGEBAUTEM UMSCHALTVENTIL (DIVERTER)  
BATTERIE DE MITIGEUR DE BAIGNOIRE AVEC ROBINET COMMUTATEUR INTÉGRÉ  
СМЕСИТЕЛЬ ДЛЯ ВАННЫ С ВСТРОЕННЫМ ПЕРЕКЛЮЧАЮЩИМ КЛАПАНОМ  
GRIFO DE BAÑERA CON VÁLVULA DE DESVIADOR INCORPORADA  
BATTERIA DA VASCA CON VALVOLA DEVIATORE INCORPORATA**

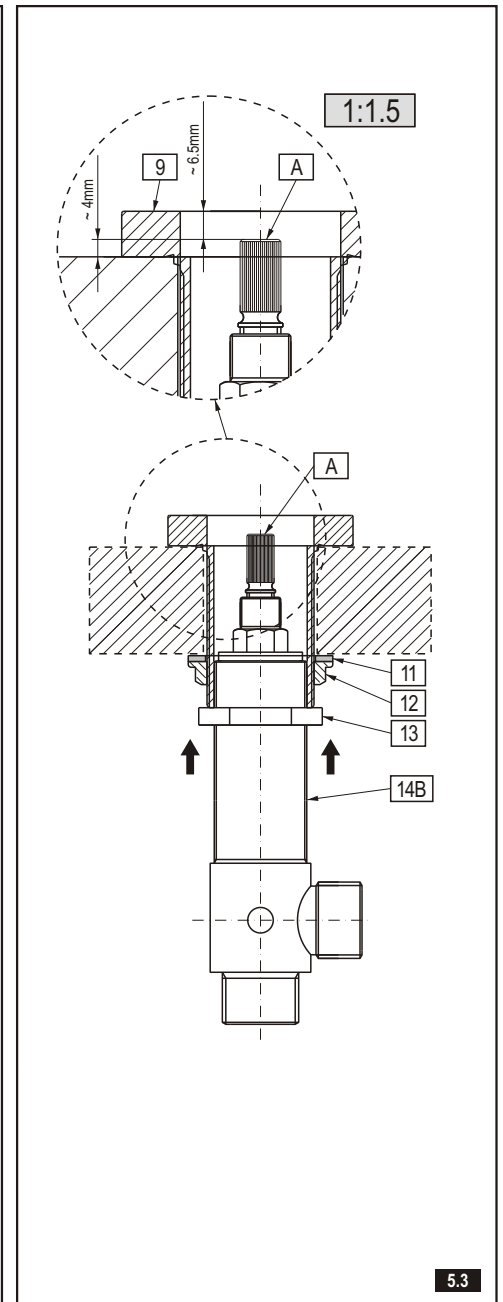
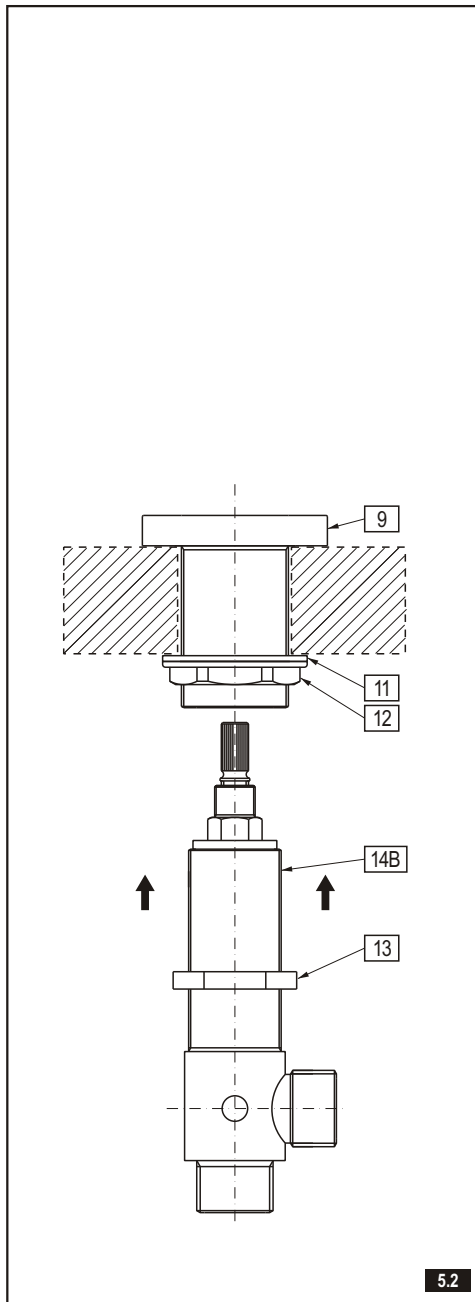
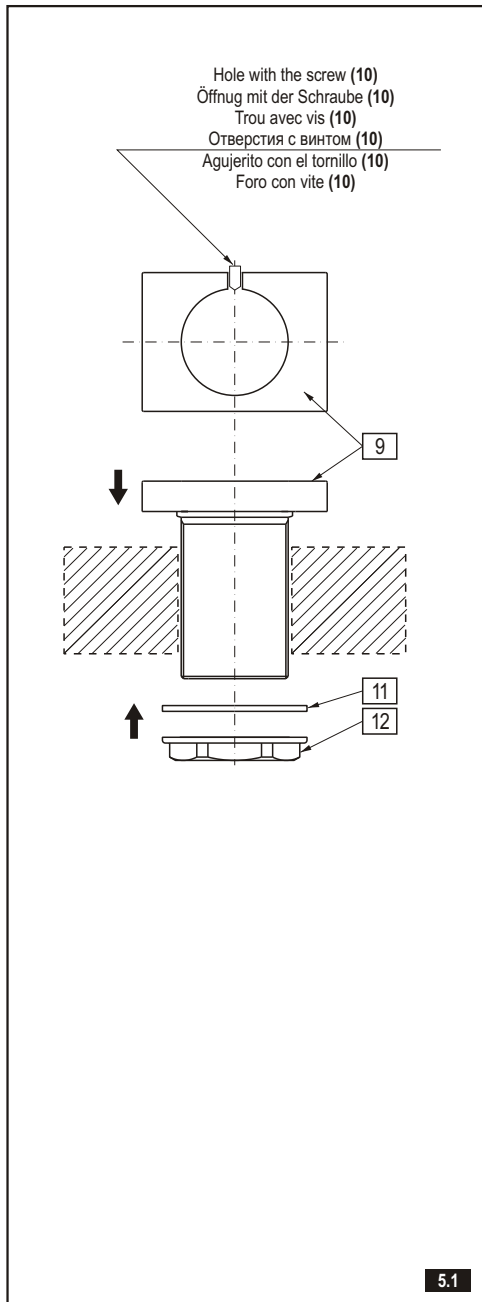

**WANNENMISCHBATTERIE MIT EINGEAUTEM UMSCHALTVENTIL (DIVERTER)  
BATTERIE DE MITIGEUR DE BAIGNOIRE AVEC ROBINET COMMUTATEUR INTÉGRÉ  
СМЕСИТЕЛЬ ДЛЯ ВАННЫ С ВСТРОЕННЫМ ПЕРЕКЛЮЧАЮЩИМ КЛАПАНОМ  
GRIFO DE BAÑERA CON VÁLVULA DE DESVIADOR INCORPORADA  
BATTERIA DA VASCA CON VALVOLA DEVIATORE INCORPORATA**

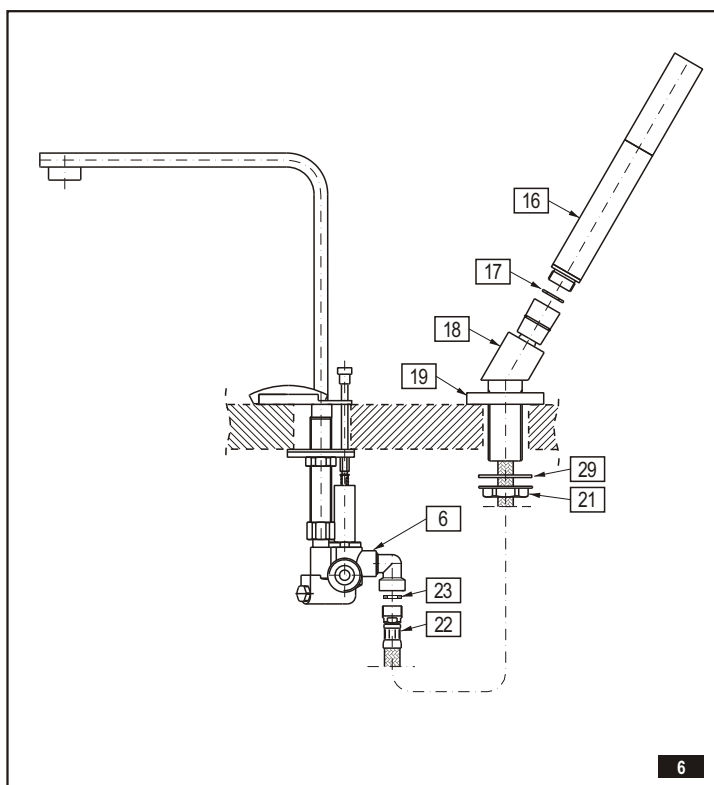
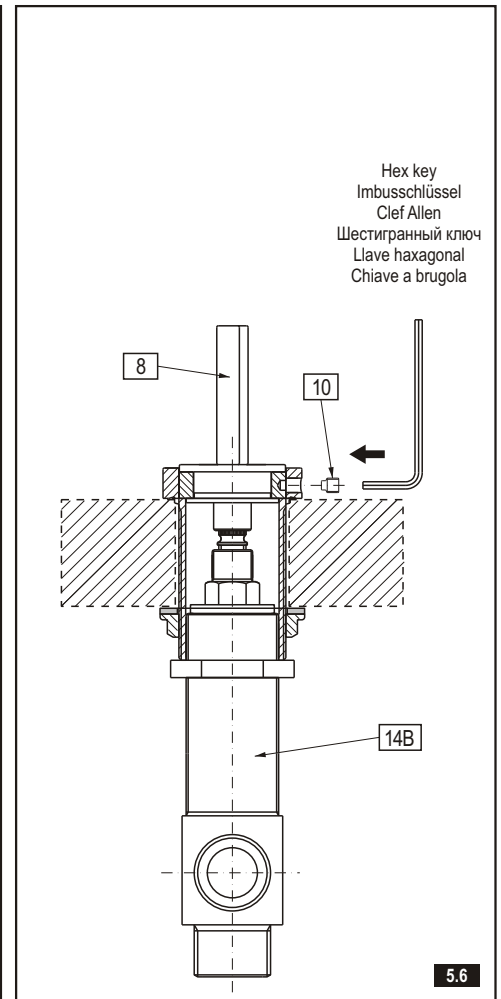
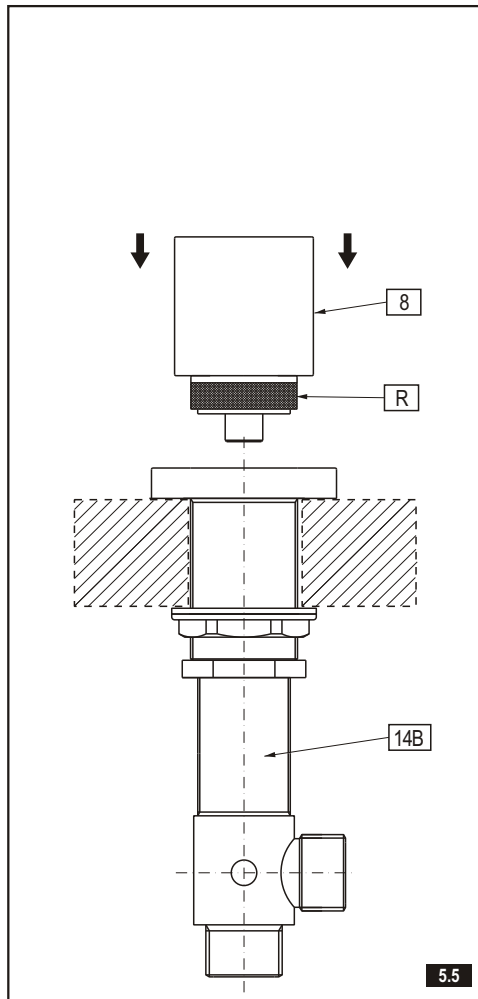
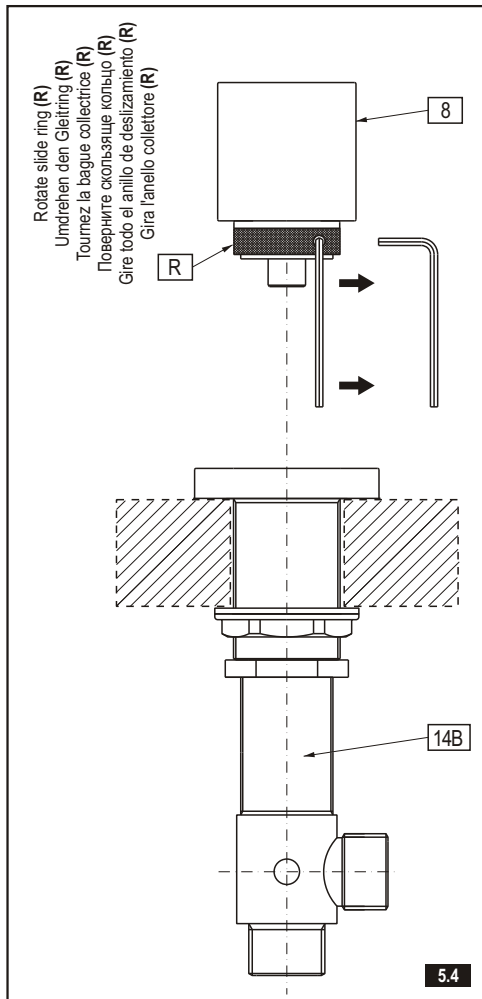

**SHOWER HANDSET INSTALLATION**

(and connecting shower handset the diverter valve) – see fig. 6

- ➔ Position the shower base (19) in the axis of the assembly hole.
- ➔ Insert shower handset socket (18) through the hole in the deck.
- ➔ From underneath the ledge (of bath) place rubber washer (29) on the shank, then screw on the flanged nut (21). Hand tighten only.
- ➔ Make sure that the shower handset socket (18) and shower base (19) are in proper position on the bath tub ledge. Tighten the flanged nut (21) using adjustable wrench.
- ➔ Insert the shower hose (22) through the shower handset socket (18) by its narrow end. Connect the shower handset (16) to the hose (22), taking care that the flat seal (17) is positioned correctly in the coated shower hose nut. Screw the other end of the hose (22) into the casing of the diverter valve (6), keeping in mind the positioning of the flat seal (23).

**MONTAGE DES BRAUSEKOPFES (DER DUSCHE)**

(und Anschluss des Brausekopfes an das Umschaltventil) – Siehe Zeich. 6

- ➔ Den Sockel der Dusche (19) in der Achse mit der Montageöffnung einstellen.
- ➔ Den Sitz des Brausekopfes (18) durch die Montageöffnungen legen.
- ➔ Von der unteren Seite der Kante (der Wanne) Gummiunterlegscheibe (3), Metallunterlegscheibe (4) auf die Stützen (A) aufsetzen, anschließend Montagemuttern andrehen (5). Von Hand andrehen.
- ➔ Überprüfen, ob der Sitz des Brausekopfes (18) und der Sockel der Brause (19) in der richtigen Position an der Kante der Wanne sind. Die Flanschmutter (21) mittels des verstellbaren Schlüssels andrehen.
- ➔ Den Brauseschlauch (22) mit dem dünneren Endstück durch den Sitz des Brausekopfes (18) legen. Den Brausekopf (16) mit dem Schlauch (22) verbinden, dabei auf die richtige der Lage der Flachdichtung (17) an der Mutter des Schlauches achten. Das andere Endstück des Schlauches (mit Gewinde M15x1 GZ) in den Körper des Umschaltventils (6) eindrehen, dabei das Anbringen der Flachdichtung (23) nicht vergessen.



**WANNENMISCHBATTERIE MIT EINGEBAUTEM UMSCHALTVENTIL (DIVERTER)  
BATTERIE DE MITIGEUR DE BAIGNOIRE AVEC ROBINET COMMUTATEUR INTÉGRÉ  
СМЕСИТЕЛЬ ДЛЯ ВАННЫ С ВСТРОЕННЫМ ПЕРЕКЛЮЧАЮЩИМ КЛАПАНОМ  
GRIFO DE BAÑERA CON VÁLVULA DE DESVIADOR INCORPORADA  
BATTERIA DA VASCA CON VALVOLA DEVIATORE INCORPORATA**

**MONTAGE DE LA POMME DE DOUCHE (POUR DOUCHE)**

(et raccordement de la pomme de douche au robinet commutateur) – voir dessin 6

- ➔ Placez le socle de la douche (19) dans l'axe de l'orifice de montage.
- ➔ Passez le logement de la pomme de douche (18) dans le trou de montage.
- ➔ Par en dessous (au niveau du bord de la baignoire), placez la rondelle en caoutchouc (29) sur la tubulure, puis vissez l'écrou à bride (21). Contentez-vous de le serrer à la main.
- ➔ Assurez-vous que la pomme de douche (18) et le socle de la douche (19) se trouvent dans la bonne position sur le rebord de la baignoire. Serrez alors la vis à bride (21) en vous servant d'une clef à ouverture variable.
- ➔ Placez la partie la plus fine du tuyau de la douche (22) dans le logement de la pomme de douche (18). Connectez la pomme de douche (16) au tuyau (22), en vous assurant de la bonne position du joint plat (17) dans l'écrou du tuyau. Mettez la deuxième extrémité du tuyau (filetage M15x1 GZ) et vissez-le dans le corps du robinet commutateur (6), en n'oubliant pas de placer le joint plat (23).

**F**

**МОНТАЖ ДУШЕВОЙ ТРУБКИ**

(и подсоединение душевой трубки к переключающему клапану) – см. рис. 6

- ➔ Установите цоколь душа (19) в оси с монтажным отверстием.
- ➔ Переложите гнездо душевой трубки (18) через монтажное отверстие.
- ➔ Снизу края (ванны) наложите на штуцер резиновую подкладку (29), после чего накрутите фланцевую гайку (21). Прикручивайте только вручную.
- ➔ Убедитесь, что гнездо душевой трубки (18) и цоколь душа (19) находятся в правильной позиции на крае ванны. Докрутите фланцевую гайку (21) употребляя разводной ключ.
- ➔ Переложите душевой шланг (22) концом потоньше через гнездо душевой трубки (18). Соедините трубку (16) со шлангом (22), обращая внимание на правильное положение плоской прокладки (17) в гайке шланга. Второй конец шланга (с резьбой M15x1 GZ) вкрутите в корпус переключающего клапана (6), помня о плоской прокладке (23).

**RUS**

**INSTALACIÓN DE LA TELEDUCHA**

(y conectado la teleducha a la válvula de desviador) – vea dis. 6

- ➔ Posicione la base de la ducha (19) en el eje del agujero de montaje.
- ➔ Inserte el asiento de la ducha (18) a través del agujero de la cubierta.
- ➔ Por debajo del borde coloque la arandela de goma (29) en el tubo de conexión, luego enrosque la tuerca con brida (21). Apriete únicamente a mano.
- ➔ Asegúrese de que el asiento de la ducha (18) y la base de la ducha (19) se encuentran en la posición apropiada en el borde de la bañera. Ajuste la tuerca con brida (21) usando la llave inglesa.
- ➔ Ponga la manguera de ducha (22) de un lado más fino por el asiento de la ducha (18). Junte la ducha (16) con la manguera (22), verifique si la posición de la empaquetadura plana (17) está colocada bien en la tuerca pintada (galvanizada) de la manguera de la ducha. Otra boquilla de la manguera (22) ponga en el cuerpo de la válvula de desviador (6), recuerde poner la empaquetadura plana (23).

**E**

**MONTAGGIO DELLA CORNETTA DELLA DOCCETTA**

(e la connessione della cornetta della doccetta alla valvola deviatore) – vedi fig. 6

- ➔ Posiziona la base della doccetta (19) in asse con il foro di montaggio.
- ➔ Fa passare la sede della cornetta della doccetta (18) attraverso il foro di montaggio.
- ➔ Dalla parte inferiore del bordo (della vasca) metti la rondella di gomma (29) sul tubo di giunzione, di seguito avvita il dado a collare (21). Avvita solamente a mano.
- ➔ Assicurati, che la sede della cornetta della doccetta (18) e la base della doccetta (19) sono posizionate correttamente sul bordo della vasca. Serra il dado a collare (21) con la chiave registrabile.
- ➔ Fa passare il flessibile della doccetta (22) prendendo l'estremità fine attraverso la sede della cornetta della doccetta (18). Connetti la cornetta della doccetta (16) con il flessibile (22), facendo attenzione al corretto posizionamento della guarnizione piatta (17) nel dado del flessibile. La seconda estremità del flessibile (con il filetto M15x1 GZ) deve essere avvitata al corpo del deviatore (6), ricordandosi di mettere la guarnizione piatta (23).

**IT**

**MAKE CONNECTION TO WATER LINES**

Connect flexible hoses (available separately) to the inlet valves of water supply lines. Use flexible hoses with an appropriate length for your requirements. Use adjustable wrench when tightening. Do not overtighten. Be sure to hold the flexible hose in place when tightening the nut so as not to twist the hose.

**OPERATING INSTRUCTIONS**

Lever are used to open and regulate the water flow. Full flow is obtained by turning the lever through 90° (the cold water tap on the right goes clockwise, the hot water tap on the left counterclockwise). The intensity of the water flow is regulated by positions between 0°-90°.

Pressing the diverter switch knob causes the water flow out through the shower handset, releasing the pressure causes it to flow through the tub spout.

**GB**

**ANSCHLUSS AN DIE EINSPEISUNGSINSTALLATION**

Die elastischen Schläuche (getrennt erhältlich) an die Ventile der Einspeisungsinstallation anschließen. Schläuche mit einer an die eigenen Bedürfnisse angepassten Länge verwenden. Zum Andrehen den verstellbaren Schlüssel einsetzen. Nicht zu fest andrehen. Den Schlauch an der Montagestelle anfassen, damit der Schlauch sich nicht verdreht.

**BESCHREIBUNG DER WIRKUNG**

Zum Öffnen des Auslaufes des Wassers und zur Einstellung des Wasserstroms dienen die Drehknöpfe. Volles Öffnen durch die Umdrehung des Drehknopfes um 90° (im Sinn des Uhrzeigers Kaltwasserdrehknopf, im entgegengesetzten Sinn des Uhrzeigers Warmwasserdrehknopf). Die Regelung des Wasserstroms erfolgt im Einstellbereich 0° - 90°.

Das Drücken des Umschaltknopfes bewirkt den Durchfluss des Wassers durch den Brausekopf, das Lösen den Durchfluss des Wassers durch den Auslauf der Wannenbatterie.

**D**

**RACCORDEMENT À L'INSTALLATION D'ALIMENTATION EN EAUX**

Raccordez les tuyaux souples (à acheter séparément) aux robinets de l'installation d'alimentation en eau. Employez des tuyaux dont la longueur sera adaptée à vos besoins. Lors du serrage, serrez-vous d'une clef à ouverture variable. Ne serrez pas trop fort. Maintenez en place le tuyau souple, de façon à ce qu'il ne s'enroule pas sur lui-même.

**DESCRIPTION DU FONCTIONNEMENT**

Les sélecteurs rotatifs servent à ouvrir l'eau et à régler la force du jet. Vous obtiendrez une pleine ouverture en faisant tourner le sélecteur rotatif de 90° (dans le sens des aiguilles d'une montre pour le robinet d'eau froide, dans le sens contraire des aiguilles d'une montre pour le robinet d'eau chaude). Le réglage de la force du jet d'eau se fait dans les positions de 0° à 90°.

En appuyant sur le bouton de réglage du commutateur, vous mettez en marche la douche, et l'eau coule par la pomme de douche. Lorsque vous relâchez ce bouton, l'eau coule par le mélangeur de la batterie de la baignoire.

**F**

**ПРИСОЕДИНЕНИЕ К ВОДОПРОВОДУ**

Присоедините подсоединительные шланги (доступны отдельно) к клапанам водоснабжающей системы. Употребите подсоединительные шланги необходимой длины. Докручивая употребляйте разводной ключ. Не докручивайте чересчур сильно. Докручивая, для избежания его деформации, придерживайте шланг на месте.

**ОПИСАНИЕ ДЕЙСТВИЯ**

Курки пускают и регулируют водяную струю. Полное открытие происходит при повороте курка на 90° (согласно часовой стрелке курок холодной воды, противоположно часовой стрелке курок теплой воды). Регулировка водяной струи в диапазоне положений 0° - 90°.

Нажать головки переключателя ведет к выходу воды через душевую трубку, снятие нажима вода идет через носик – излив смесителя ванны.

**RUS**

**CONEXIÓN A LAS FUENTES DE AGUA**

Conecte las mangueras flexibles (accesibles por separado) a las válvulas de entrada de las líneas de suministro del agua. Use las mangueras flexibles de la longitud adecuada según las necesidades particulares. Use la llave ajustable cuando esté ajustando las piezas. No ajuste demasiado. Mientras esté fijando la tuerca, sujete la manguera flexible para que no se tuerza.

**LA DESCRIPCIÓN DEL FUNCIONAMIENTO**

Para abrir la salida y la regulación del flujo del agua sirven las palancas. La apertura total sucede al tornar la palanca por el ángulo de 90° (de acuerdo con el movimiento de las manillas del reloj en caso de la palanca del agua fría colocada en el lado derecho, en contrario del movimiento de las manillas del reloj en caso de la palanca del agua caliente colocada en el lado izquierdo). La regulación de la intensidad del flujo de agua sucede en las posiciones 0°-90°. El apretar la bola del desviador causa la salida del agua por la ducha, dejar de apretarlo causa que el agua sale por el grifo de la bañera.

**E**

**CONNESSIONE ALL'IMPIANTO D'ALIMENTAZIONE**

Connetti i flessibili (disponibili separatamente) alle valvole dell'impianto di alimentazione. Usa flessibili di lunghezza adeguata alle proprie esigenze. Serra usando la chiave registrabile. Non serrare troppo forte. Tieni il flessibile fermo, durante il serramento del dado, affinché non si torca.

**DESCRIZIONE DEL FUNZIONAMENTO**

Le maniglie servono ad aprire e regolare l'erogazione dell'acqua. L'apertura totale è il risultato della rotazione della maniglia di un angolo di 90° (in senso orario la maniglia dell'acqua fredda, in senso antiorario la maniglia dell'acqua calda). La regolazione della portata del flusso d'acqua avviene nell'ambito di posizioni 0° - 90°.

Dopo aver premuto il pomolo del deviatore avviene il getto d'acqua tramite la doccetta, l'allentamento del pomolo il getto d'acqua tramite la bocca della batteria da vasca.

**IT**

**WANNENMISCHBATTERIE MIT EINGEBAUTEM UMSCHALTVENTIL (DIVERTER)  
BATTERIE DE MITIGEUR DE BAIGNOIRE AVEC ROBINET COMMUTATEUR INTÉGRÉ  
СМЕСИТЕЛЬ ДЛЯ ВАННЫ С ВСТРОЕННЫМ ПЕРЕКЛЮЧАЮЩИМ КЛАПАНОМ  
GRIFO DE BAÑERA CON VÁLVULA DE DESVIADOR INCORPORADA  
BATTERIA DA VASCA CON VALVOLA DEVIATORE INCORPORATA**

**GB**

→ **MAINTENANCE**

- Clean water guarantees that a mixer equipped with ceramic flow regulators will work correctly, i.e. the water should not contain any impurities such as sand, boiler scale etc. Because of this, the pipe system should be equipped with sieve filters or, if there is no such possibility, with individual cut-off valves with filters designed for such units.
- In the event of increased steering resistance, greater pressure should not be exerted on the handle, as this may cause damage to the flow regulator. In such a situation, the regulator should be removed and cleaned of the dirt and impurities which have accumulated on it.
- The seals should be maintained with vaseline or silicon oil.

**Cleaning the outer coating:**

- dirt or stains on the external surfaces of the mixer resulting from scale deposits should be removed by washing the unit with soapy water only. Scale deposits should be dissolved with vinegar then the surface rinsed with clean water and rubbed dry with a soft cloth,
- under no circumstances should the surface of the mixer be cleaned with coarse cloths or cleaning agents containing abrasive materials or acids,
- plastic or lacquered parts must not be cleaned with chemicals containing alcohol, disinfectants or solvents.

**D**

→ **WARTUNG**

- Eine Garantie für richtige Funktion von Batterien mit keramischen Durchflussregler ist sauberes Wasser, dass heißt Wasser ohne solche Verunreinigungen, wie: Sand, Kesselstein, usw. Deswegen wird die Ausrüstung der Wasserleitungsanlage mit Gitterfilter gefordert, und wenn solche Filter nicht vorhanden sind, soll es möglich sein, die für Batterien bestimmte Absperrventile mit Filter zu montieren.
- Bei vergrößertem Einstellungswiderstand soll man auf den Heben keinen größeren Druck ausüben, da es eine Beschädigung des Durchflussreglers verursachen kann. Wenn es so ist, soll man den Regler ausmontieren und die auf dem Regler gesammelten Verunreinigungen entfernen.
- Die Dichtungen sollen mit Vaseline oder Silikonöl gewartet werden.

**Reinigung der äußeren Oberflächen:**

- den Schmutz oder die Flecke, entstanden infolge von Steinablagerungen auf den äußeren Batterieoberflächen, durch Abspülen mit Seifewasser entfernen, den Stein mit Essig lösen, danach die Oberfläche mit sauberem Wasser abspülen und mit weichem Lappen trocknen.
- Auf keinem Fall die Batterieoberfläche mit rauen Lappen oder mit scheuermittel- oder säurehaltigen Reinigungsmitteln reinigen.
- Für die Reinigung der Kunststoffteile oder lackierten Teile kann man keine alkoholhaltige Mittel, Desinfektions- oder Lösungsmitteln verwenden.

**F**

→ **ENTRETIEN**

- La garantie du fonctionnement correct de la robinetterie équipée en régulateurs de flux céramiques est l'eau propre, c'est-à-dire une eau qui ne contient pas de polluants tels que : sable, tartre, etc. Pour cette raison, il est exigé d'équiper les installations d'eau en crépines et, en cas d'absence d'une telle possibilité, en vannes d'arrêt individuelles avec un filtre destiné à la robinetterie.
- En cas de résistance accrue de la commande, il est interdit d'exercer un plus grand appui sur le levier car cela peut provoquer l'endommagement du régulateur de flux. Dans ce cas, il faut démonter le régulateur et enlever les polluants qui s'y sont rassemblés.
- Entretenir les joints d'étanchéité avec de la vaseline ou de l'huile de moteur.

**Nettoyage des couches externes:**

- éliminer les salissures ou les taches apparues suite au dépôt du tartre sur les surfaces externes de la robinetterie en la lavant uniquement avec de l'eau et du savon ; pour dissoudre le tartre, utiliser du vinaigre, rincer ensuite la surface avec de l'eau propre et essuyer avec un chiffon sec et doux,
- en aucun cas, il ne faut nettoyer la surface de la robinetterie avec des chiffons rugueux ou des produits de nettoyage contenant des matériaux abrasifs et des acides,
- il est interdit d'utiliser, pour le nettoyage des parties réalisées en matière plastique et vernies, des produits contenant de l'alcool, des substances de désinfection ou des dissolvants.

**RUS**

→ **КОНСЕРВИРОВАНИЕ**

- Гарантией правильной работы смесителей, оснащенных керамическими регуляторами протекания, является чистая вода, т.е. которая не содержит таких загрязнений, как : песок, накипь, и т.п. В связи с вышесказанным, требуется оснащение водопроводной системы сетчатыми фильтрами, а если это невозможно, индивидуальными запорными клапанами с фильтром, предназначенными для смесителей.
- В случае повышенного сопротивления при регулировании запрещается увеличивать силу нажима на рычаг т.к. это может привести к повреждению регулятора протекания. В этой ситуации необходимо демонтировать регулятор и очистить его от загрязнений.
- Уплотнения консервировать вазелином или силиконовым маслом.

**Очистка наружных поверхностей:**

- загрязнение или пятна, возникшие в результате оседания камня на внешних поверхностях смесителя, смывать исключительно водой с мылом, для растворения камня применять уксус, затем промыть поверхность чистой водой и досуха вытереть мягкой тряпочкой,
- ни в каком случае нельзя чистить поверхность смесителя шероховатыми тряпочками или чистящими средствами с содержанием абразивных компонентов и кислот,
- для чистки элементов, выполненных из пластмассы или лакированных, запрещается использовать средства, содержащие алкоголь, дезинфицирующие средства или растворители.

**E**

→ **CONSERVACIÓN**

- Para el buen funcionamiento de las baterías equipadas en reguladores cerámicos del flujo es necesaria el agua limpia, que quiere decir el agua sin tales basuras como la arena, la piedra de caldera etc. Por eso es imprescindible equipar la instalación de cañerías en filtros de tela metálica, y en caso de la falta de tales posibilidades, en válvulas particulares cortadoras con el filtro adecuadas para la batería.
- En caso de una resistencia aumentada del mando no se puede ejercer una presión mayor en la palanca porque esto puede provocar una avería del regulador de flujo. En este caso hay que desmontar el regulador y quitar toda la basura agrupada.
- Conservar las empaquetaduras con la vaselina o el aceite de silicona.

**Limpieza de las superficies exteriores:**

- la suciedad o las manchas que se produjeron a causa de depositar el sarro en las superficies exteriores de la batería hay que quitarlas lavando la batería sólo con el agua y el jabón, para diluir el sarro use vinagre, después enjuague la superficie con el agua limpia y séquela con un trapo suave,
- en cualquier caso no se puede limpiar la superficie de la batería con trapos ásperos o medios de limpieza que contienen abrasivos y ácidos,
- para limpiar las partes hechas de materias plásticas y barnizadas no se puede usar medios que contienen alcohol, sustancias desinfectante o disolventes.

**IT**

→ **MANUTENZIONE**

- La garanzia per un funzionamento corretto delle batterie equipaggiati in regolatori ceramici di portata è l'acqua pulita, ossia priva di tali elementi, come: sabbia, incrostazione ecc. In relazione a quanto suddetto si è tenuti a equipaggiare l'impianto idrico in filtri a rete, nel caso in cui fosse impossibile, in individuali valvole di arresto con un filtro predisposto per la batteria.
- Nel caso in cui la resistenza di comando aumenti, non è ammesso di esercitare una pressione maggiore sulla leva, in quanto si può danneggiare il regolatore della portata. In tal caso bisogna smontare il regolatore ed eliminare le impurità in esso accumulate.
- Per la manutenzione delle guarnizioni usare vaselina od olio di silicone.

**Pulizia di rivestimenti esterni:**

- Eliminare lo sporco o le macchie, formatesi in conseguenza alla sedimentazione del calcare sulle superfici esterne della batteria, lavando la batteria esclusivamente con acqua e sapone, per lo scioglimento del calcare usare l'aceto, in seguito sciacquare la superficie con acqua pulita ed asciugare perfettamente con un panno morbido ed asciutto.
- Non è ammessa in alcun caso la pulizia della superficie della batteria con panni scabrosi o detersivi di pulizia che contengono sostanze abrasive e acidi.
- Per la pulizia delle parti eseguite di materie plastiche e verniciate non è ammesso l'uso di detersivi, che contengono alcol, sostanze disinfettanti o solventi.

**GB**

→ **GUARANTEE:**

The guarantee conditions are contained on a separate sheet.

→ **IN THE EVENT OF A PROBLEM:**

e-mail: graff@graff-mixers.com

**D**

→ **GARANTIE:**

Die Gewährleistungsbedingungen sind auf dem separaten Blatt.

→ **SOLLTEN PROBLEME AUF TRETEN wenden Sie sich an uns**

e-mail: graff@graff-mixers.com

**F**

→ **GARANTIE:**

Les conditions de garantie se trouvent dans une feuille séparée.

→ **EN CAS DE PROBLEME:**

e-mail: graff@graff-mixers.com

**RUS**

→ **ГАРАНТИЯ:**

Гарантийные условия на отдельном листе.

→ **ЕСЛИ ВОЗНИКНЕТ ПРОБЛЕМА:**

e-mail: graff@graff-mixers.com

**E**

→ **GARANTÍA:**

Las condiciones de la garantía se encuentran en otra hoja

→ **EN CASO DE PROBLEMAS:**

e-mail: graff@graff-mixers.com

**IT**

→ **GARANZIA:**

Le condizioni di garanzia sono indicate sul foglio separato.

→ **NEL CASO IN CUI SI VERIFICHIANO PROBLEMI:**

e-mail: graff@graff-mixers.com