

BlackSmith

Станки и инструмент дляковки



ПАСПОРТ ГАРАНТИЙНЫЙ ТАЛОН

ИНСТРУКЦИЯ ПО ЭКСПЛУАТАЦИИ (РУКОВОДСТВО ПОЛЬЗОВАТЕЛЯ)

МВ22-70 Инструмент ручной гибочный универсальный.

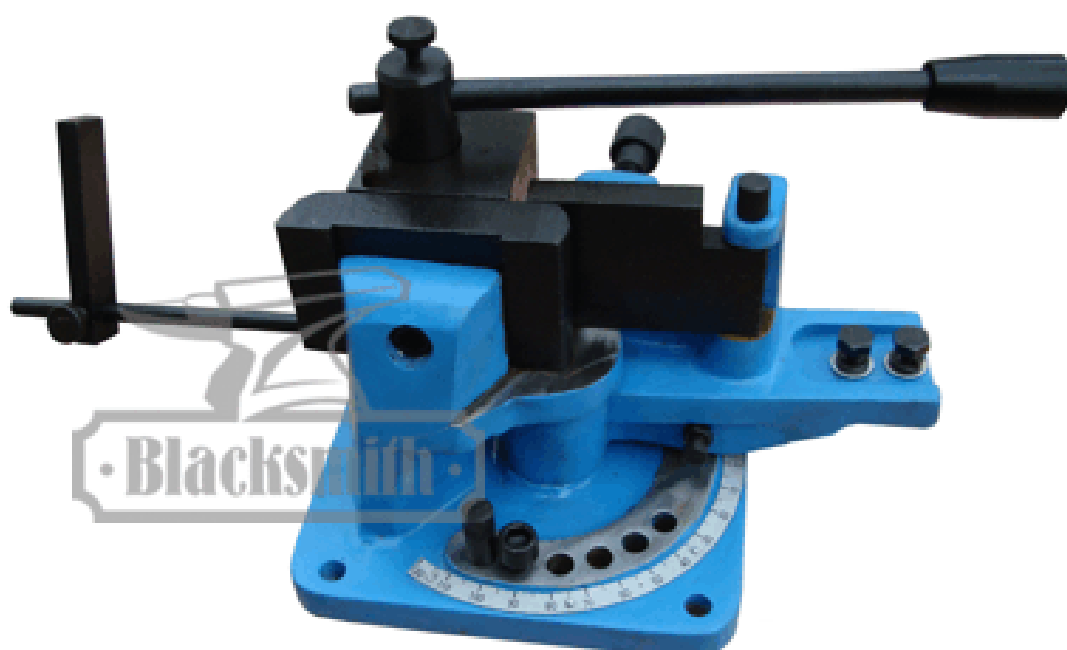

СПЕЦИФИКАЦИЯ.

Инструмент для гибки металла ручной.

Предназначен для гибки металлического прутка, полосы, уголка.

Максим. толщина обрабатываемого материала (холодное / разогретое состояние):

Пруток (сталь 3) 18мм / 30мм

Полоса (сталь 3) 70 x 15мм

Пвдврат (сталь 3) 16 x 16 / 30 x 30мм

Уголок (сталь 3) 60 x 8 / 70 x 15мм

Материал: Сталь

Размер упаковки: 390 x 290 x 280мм

Вес: 28/29кг

СОХРАНИТЕ ЭТУ ИНСТРУКЦИЮ

Данная инструкция описывает принцип работы, правила обслуживания, и меры предосторожности при работе. Сохраните ее вместе с документами о приобретении.

ПЕРЕД НАЧАЛОМ РАБОТЫ ПРОЧИТАЙТЕ ЭТУ ИНСТРУКЦИЮ

МЕРЫ БЕЗОПАСНОСТИ

1. Сохраняйте рабочее место в чистоте.

2. Условия рабочей зоны: Не используйте инструмент во влажных условиях (под дождём). Это может привести к его коррозии.

3. НЕ допускайте нахождения детей возле инструмента.

4. Хранение неиспользуемого инструмента.

Храните инструмент в сухом и чистом месте, во избежание образования коррозии.

Также убирайте инструмент в места, где его не найдут дети.

5. Использование по назначению.

Не используйте инструмент не по назначению.

6. При работе всегда используйте средства защиты: очки, перчатки, маску.

7. Обслуживание инструмента. Сохраняйте его в чистоте; вытирайте ручки от масла и смазки.

8. Будьте внимательны. Никогда не начинайте работу, находясь в утомленном состоянии.

9. Перед работой.

Проверьте, все ли основные детали инструмента исправны. Поврежденные детали замените.

10. Замена деталей.

Установите только те детали, которые предназначены для данного инструмента.

11. Не начинайте работу с инструментом под воздействием алкоголя или наркотиков.

12. Не вставляйте на инструмент.

РАСПАКОВКА

При открытии упаковки, пожалуйста, обратите внимание на следующие пункты. Если у вас есть какие-то вопросы, пожалуйста, свяжитесь непосредственно с нашей компанией.

1) Получены ли повреждения при перевозке или нет.

2) Наличие всех принадлежностей и документов.

3) Соответствие технических условий, указанных на инструменте, с договором.

МОНТАЖ

Перед началом использования, закрепите инструмент к неподвижному основанию при помощи четырёх болтов.

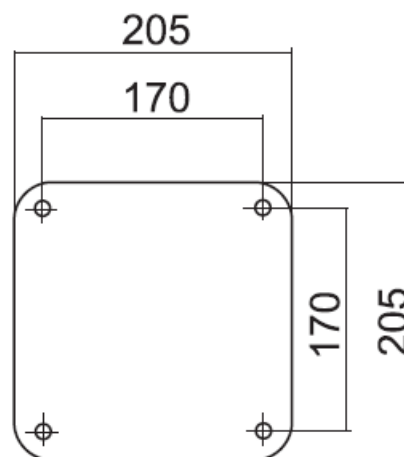

ИСПОЛЬЗОВАНИЕ

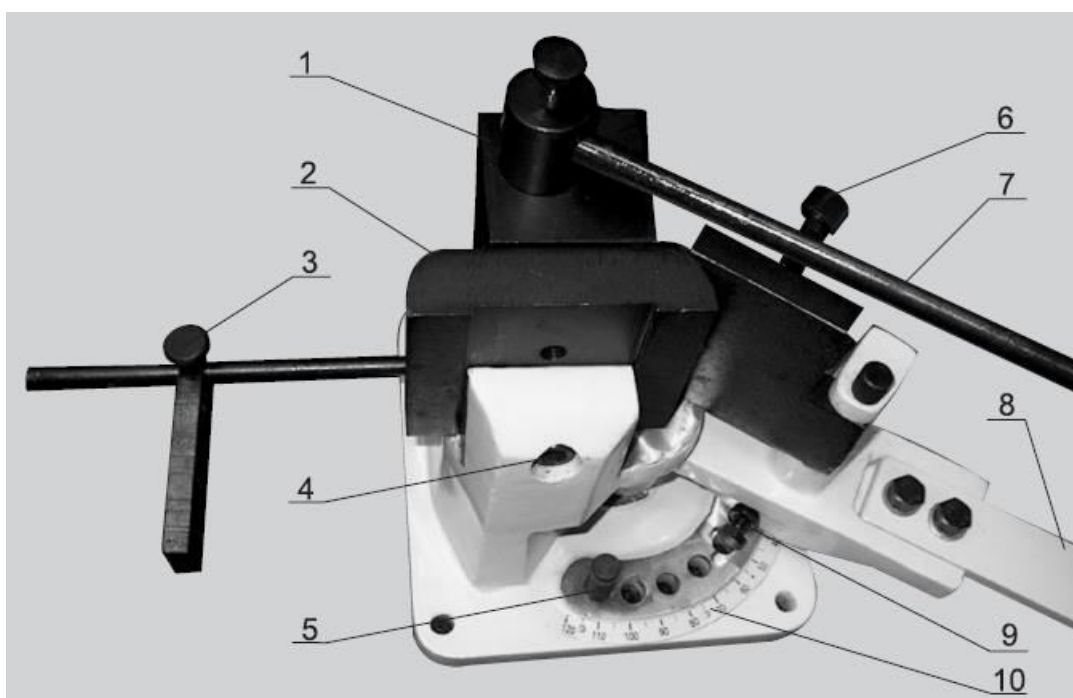

1. Эксцентриковый зажим
2. Сменная матрица
3. Винт упора
4. Винт крепления матрицы
5. Упор угла сгиба

6. Винт регулировки гибочной панели
7. Ручка эксцентрикового зажима
8. Рукоятка
9. Винт точной настройки углагиба
10. Шкала угла гибки

1. Установите эксцентриковый зажим (1) в нужном положении в зависимости от толщины сгибаемого материала.
2. Установите необходимую матрицу (2).
3. При необходимости установите упор на необходимую длину и зафиксируйте винтом (3).
4. С помощью упора (5) и винта (9) установите необходимый угол сгиба.
5. Винтом (6) отрегулируйте зазор между материалом и гибочной панелью (**Внимание!** зазор должен быть минимальным, но гибочная панель не должна прижиматься к обрабатываемому материалу).
6. Вложите материал между матрицей (2) и зажимом (1).
7. зафиксируйте материал ручкой (7).
8. Согните материал, потянув рукоятку (8) на себя.