

EAN CODE

3276007112276

3276007112283

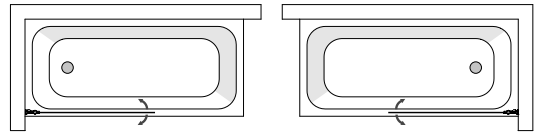

# NEREA

**FR** Notice de Montage - Utilisation - Entretien

**ES** Instrucciones de Montaje - Utilización - Mantenimiento

**IT** Istruzioni per il Montaggio - l'Uso - la Manutenzione

**PT** Instruções de Montagem - Utilização - Manutenção

**EL** Εγχειρίδιο συναρμολόγησης - χρήσης - συντήρησης

**PL** Instrukcja Montażu - Użytkowania - Konserwacji

**RU** Руководство По Сборке и Эксплуатации

**KZ** Жинау, пайдалану және техникалық қызмет көрсету нұсқаулығы

**UK** Керівництво По Збірці і Експлуатації

**RO** Manual asamblare - utilizare - întreținere

**BR** Instruções de Montagem, Utilização e Manutenção

**EN** Assembly - Use - Maintenance Manual

2020 - 03

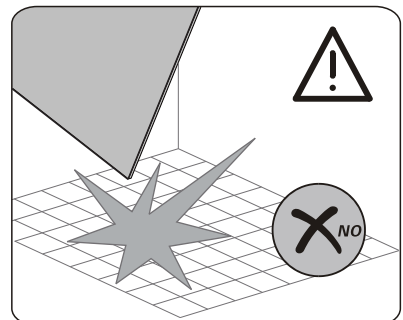
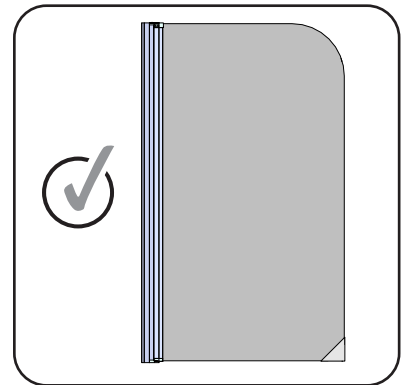
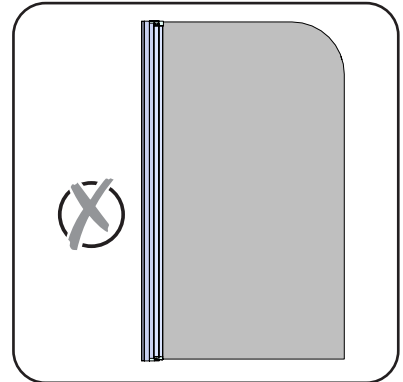
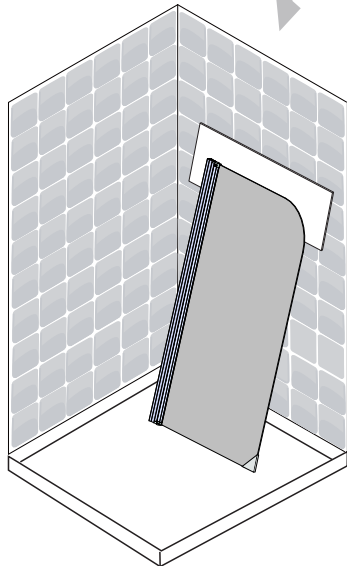
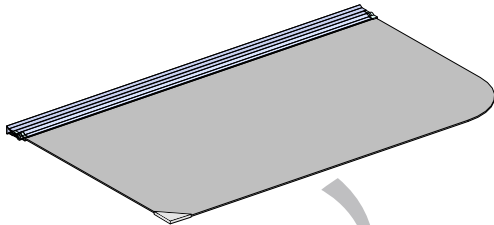
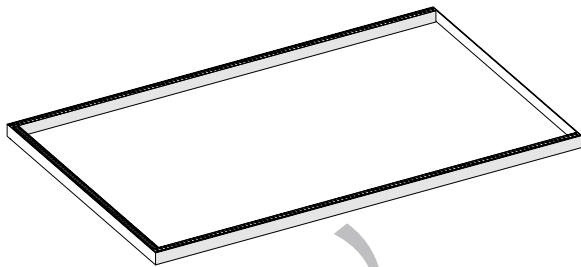
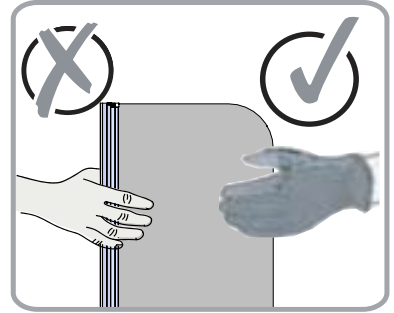
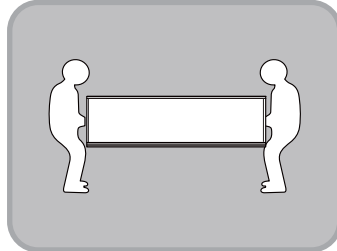
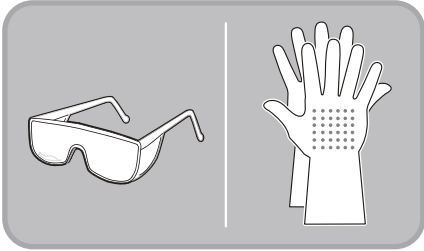
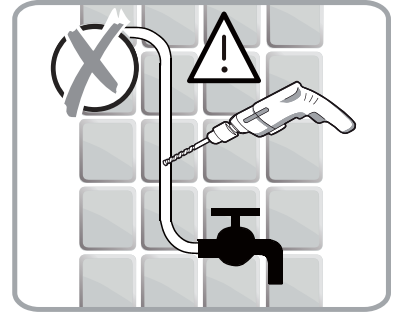
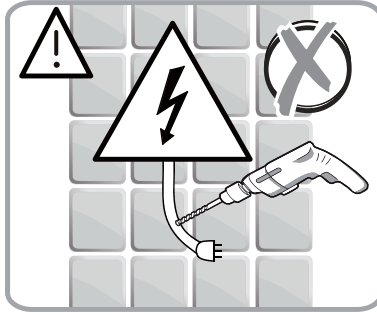
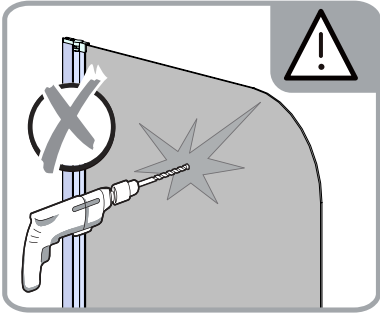

**FR** Vérifiez que les chevilles murales fournies sont appropriées à votre mur (celles fournies dans l'emballage sont conçues pour le béton). Sinon, utilisez des vis et des chevilles murales adaptées au type de matériau de votre mur. Pour obtenir des conseils concernant les vis et les chevilles appropriées à votre mur, demandez à un vendeur spécialisé.

**ES** Compruebe que todos los tacos suministrados puedan ser utilizados con su pared (los incluidos en la caja son para hormigón). En caso contrario, utilice tornillos y tacos de pared apropiados para el material de su pared. Para información acerca de las fijaciones y tornillos apropiados para su pared, consulte con un asistente de ventas especializado.

**IT** Verificare che i tasselli da parete forniti siano compatibili con la propria parete (quelli forniti con l'articolo sono per cemento). Altrimenti, utilizzare viti e tasselli adatti per la superficie della propria parete. Per ottenere consigli e suggerimenti sulle viti e i tasselli più adatti alla propria parete, consultare un rivenditore specializzato.

**PT** Certifique-se de que as buchas fornecidas são adequadas à sua parede (as fornecidas na embalagem são para betão). Caso contrário, use parafusos e buchas adequados ao tipo de material da sua parede. Para se aconselhar acerca dos parafusos e buchas adequados à sua parede, fale com um assistente de vendas especializado.

**EL** Βεβαιωθείτε ότι οι παρεχόμενες στερεώσεις τοίχου είναι κατάλληλες για τον τοίχο σας (οι παρεχόμενες στη συσκευή προορίζονται για μπετό). Αλλιώς χρησιμοποιήστε βίδες και στερεώσεις τοίχου κατάλληλες για τον τύπο υλικού του τοίχου σας. Για να λάβετε συμβουλές σχετικά με τις κατάλληλες βίδες και τα εξαρτήματα για τον τοίχο σας, ρωτήστε έναν ειδικό πωλητή.

**PL** Prosimy sprawdzić, czy dostarczone kołki do ścian nadają się do użycia w posiadanej ścianie (kołki dostarczone w zestawie są przeznaczone do betonu). Jeśli tak nie jest, należy użyć śrub i kołków odpowiednich do materiału, z którego wykonana jest ściana. Aby uzyskać poradę w sprawie śrub i elementów montażowych odpowiednich do danego typu ściany, należy zwrócić się z pytaniem do wyspecjalizowanego sprzedawcy.

**RU** Убедитесь, что прилагаемые дюбеля подходят для ваших стен (входящие в комплект дюбеля предназначены для бетона). В противном случае используйте шурупы и дюбеля, соответствующие материалу стены. Для получения рекомендаций по выбору шурупов и крепежных деталей, подходящих для вашей стены, обратитесь к специалисту-консультанту.

**KZ** Жеткізілетін қабырға анкерінің (қаланған тастарды ұстастыратын темір) сіздің қабырғаңызға үйлесімділігін тексеріңіз (жиынтыққа кіретіні бетонға арналған). Олай болмаған жағдайда, қабырғаңыздың материалының түріне сәйкес бұрмашеге мен қабырға анкерін пайдаланыңыз. Қабырғаңызға сәйкес бұрмашегелер мен бөлшектер туралы ақпарат алу үшін сату бөлімінің кеңесшісіне хабарласыңыз.

**UK** Перевірте, що анкери підходять для вашої стіни (ті, що постачаються в упаковці – для бетону). В іншому випадку використовуйте гвинти й стінові анкери, що відповідають матеріалу вашої стіни. Для отримання консультацій щодо гвинтів й фітінгів для вашої стіни зверніться до відповідного продавця-консультанта.

**RO** Verificați ca toate ancorele de perete furnizate să fie adecvate pentru peretele dumneavoastră (cele furnizate în pachet sunt pentru beton). În caz contrar, folosiți șuruburi și ancore de perete adecvate pentru tipul de material din care este peretele dumneavoastră. Pentru a obține recomandări privind șuruburile și armăturile adecvate pentru peretele dumneavoastră, întrebați un vânzător specializat.

**BR** Verifique se as buchas fornecidas são adequadas para sua parede (as fornecidas na embalagem são para concreto). Caso contrário, use parafusos e buchas adequados ao tipo de material da parede. Para obter conselhos sobre os parafusos e buchas adequadas à sua parede, questione um assistente de vendas especializado.

**EN** Check that wall anchors provided are suitable for your wall (those provided in the package are for concrete). Otherwise, use screws and wall anchors suited to the type of material of your wall. To obtain advice on the screws and fittings suited to your wall, ask a specialized sales assistant.



Attention danger / Atención: Peligro / Attenzione pericolo / Atencão perigo / Προσοχή κίνδυνος /  
Uwaga niebezpieczeństwo / Внимание! Опасно! / Абайлаңыз / Увага! Небезпечно! /  
Atenção, Pericol / Cuidado perigo / Caution danger /



Correct / Correcto / Corretto / Correcto / Σωστό / Dobrze / Правильный / Дұрыс /  
Правильно / Corect / Correto / Correct /



Incorrect / Incorrecto / Errato / Incorrecto / Λάθος / Žle / Неправильный / Дұрыс емес /  
Неправильно / Incorect / Incoreto / Incorrect /

**Notes / Observaciones / Note / Notas / Σημειώσεις / Notatki / Примечания / Ескертпелер /**

**Примітки / Note / Observações / Notes**

---

---

---

---

---

---

---

---

---

---

**FR** Préparation

**ES** Preparación

**IT** Preparazione

**PT** Preparação

**EL** Προετοιμασία

**PL** Przygotowanie

**RU** Подготовка

**KZ** Дайындау

**UK** Підготування

**RO** Pregătire

**BR** Preparação

**EN** Preparation

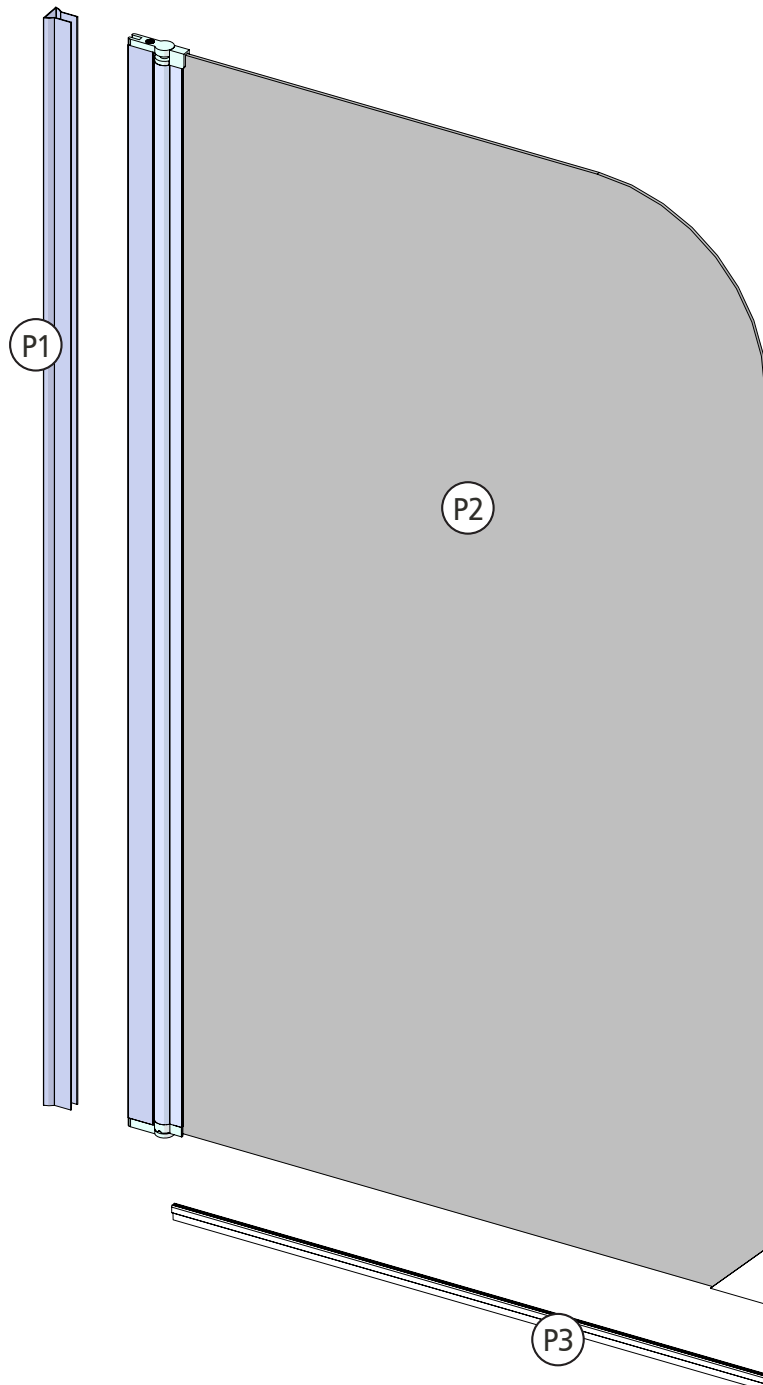
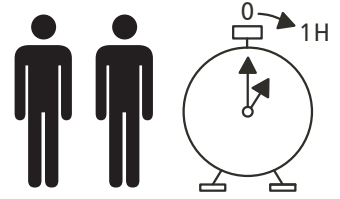
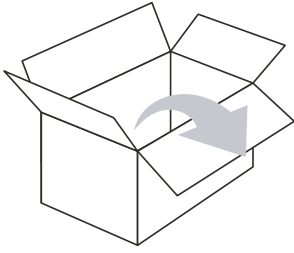

FR Préparation

ES Preparación

IT Preparazione

PT Preparação

EL Προετοιμασία

PL Przygotowanie

RU Подготовка

KZ Дайындау

UK Підготування

RO Pregătire

BR Preparação

EN Preparation

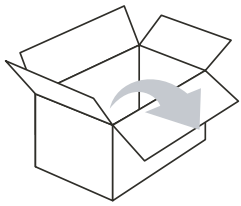

H1 x3

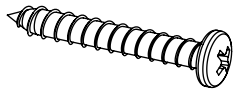

4x30mm

H4 x3

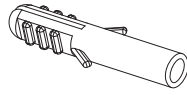

6x29mm

H14 x3

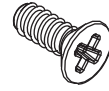

4x9.5mm

H5 x3



10x5mm

H6 x3



12x7mm

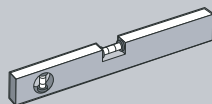
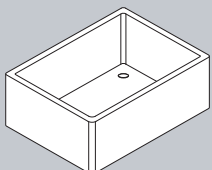
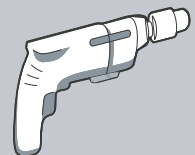
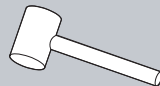
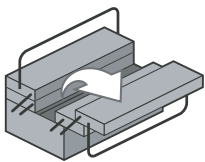

Ø 6mm

Ø 3mm

Not Included  
brak w zestawie

non inclus  
no incluido

δεν συμπεριλαμβάνονται  
не входит до комплекты

Não incluído  
neinclus

non incluso  
Dahil değıildir

Не входит в комплект

**FR** Montage

**ES** Montaje

**IT** Montaggio

**PT** Montagem

**EL** Συναρμολόγηση

**PL** Montaż

**RU** Сборка

**KZ** Монтаждау

**UK** Збірка

**RO** Montaj

**BR** Montagem

**EN** Assembly

**1**

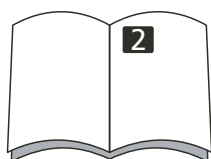
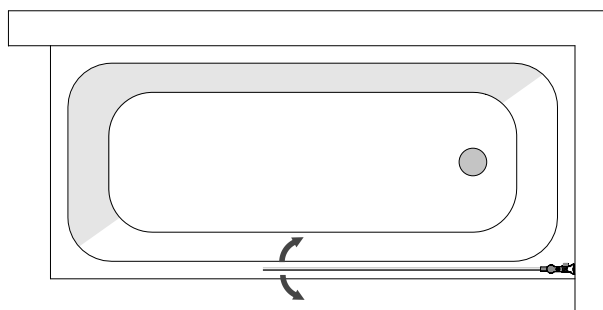
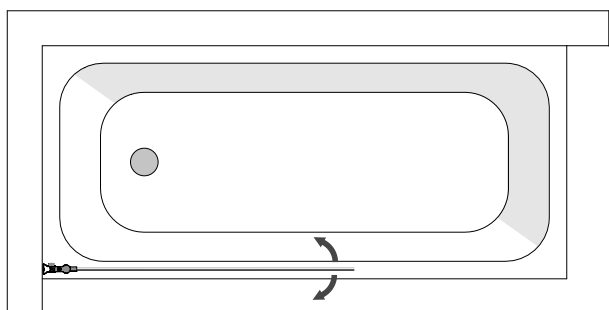
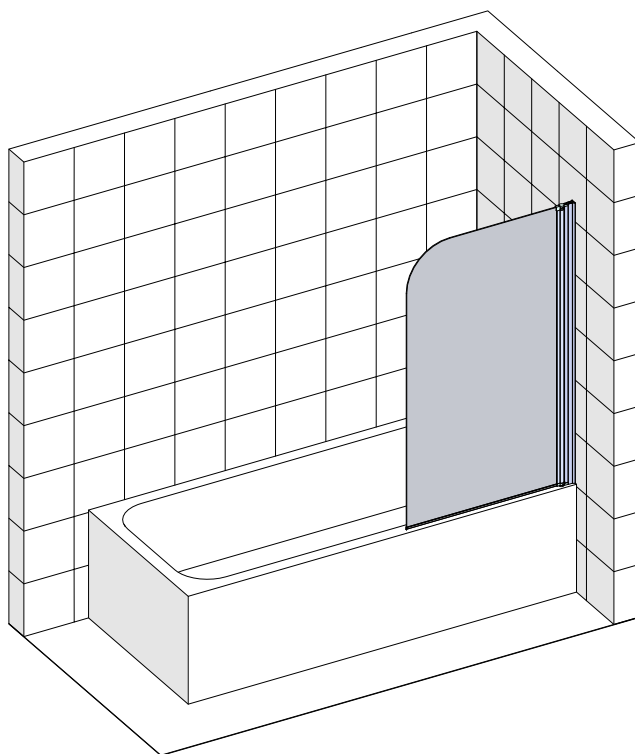
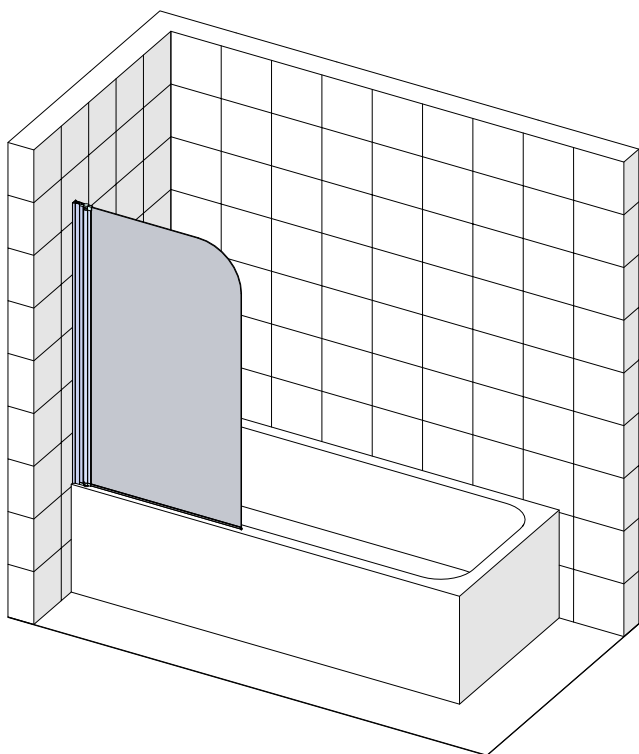

FR Montage

ES Montaje

IT Montaggio

PT Montagem

EL Συναρμολόγηση

PL Montaż

RU Сборка

KZ Монтаждау

UK Збірка

RO Montaj

BR Montagem

EN Assembly

2

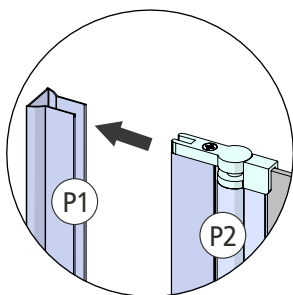
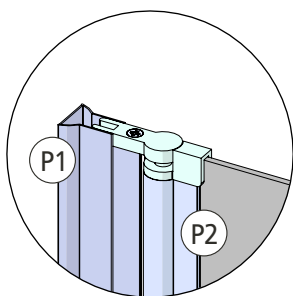
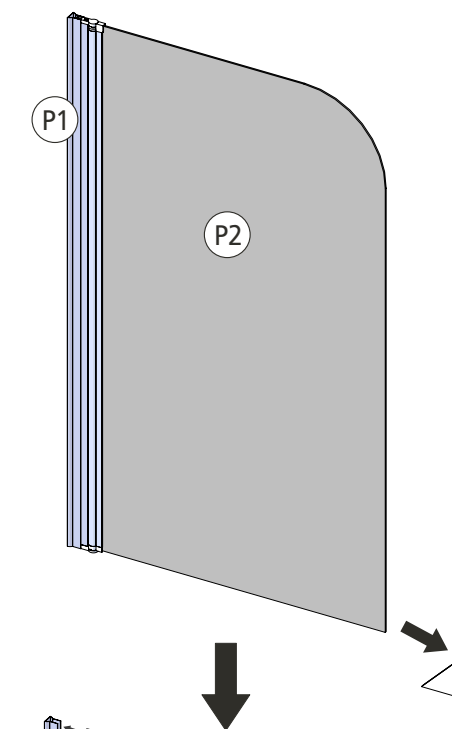
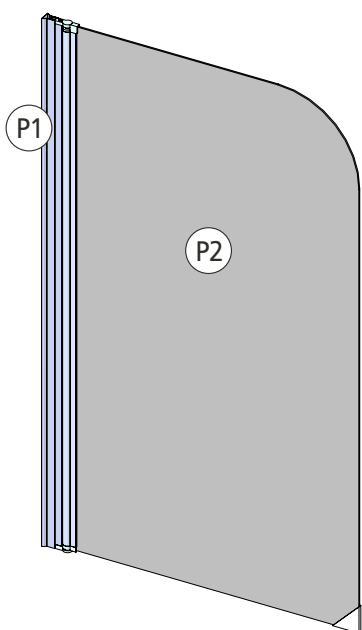
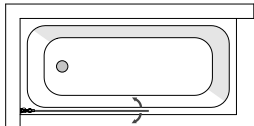
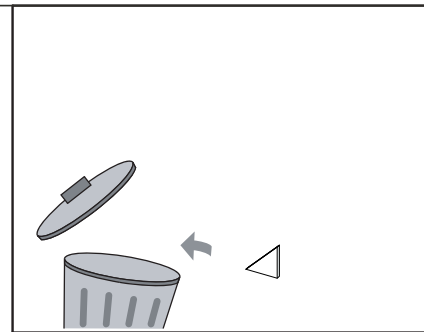
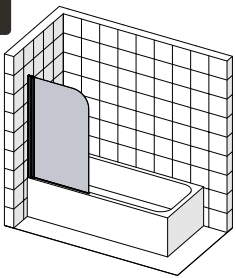



FR Montage

ES Montaje

IT Montaggio

PT Montagem

EL Συναρμολόγηση

PL Montaż

RU Сборка

KZ Монтаждау

UK Збірка

RO Montaj

BR Montagem

EN Assembly

3

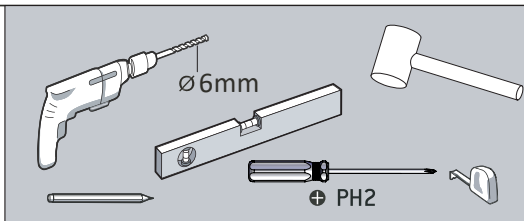
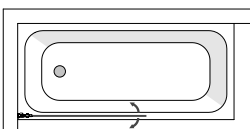
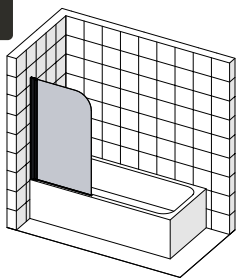

H1 x3

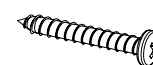

4x30mm

H4 x3



6x29mm

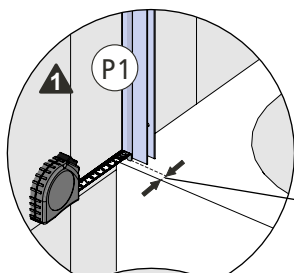
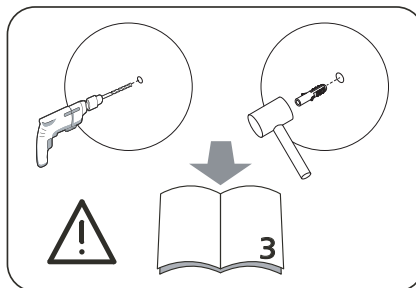

10mm

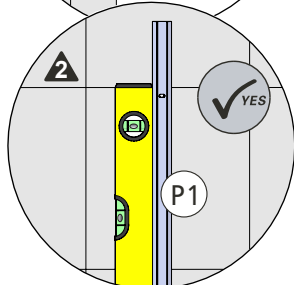

Φ6mm

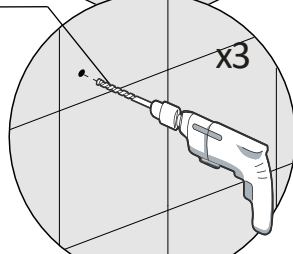
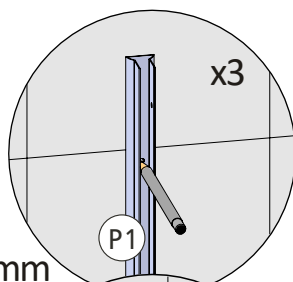

H4

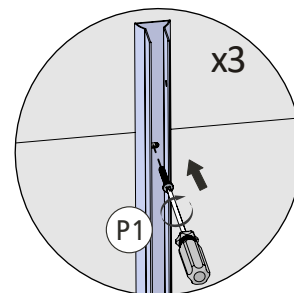
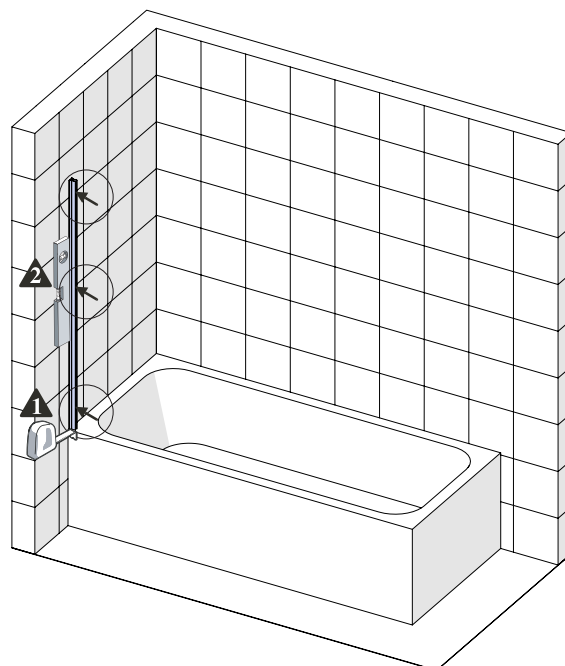
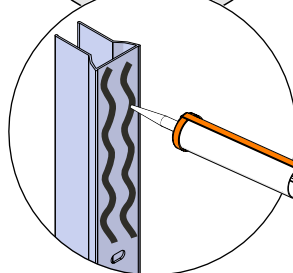
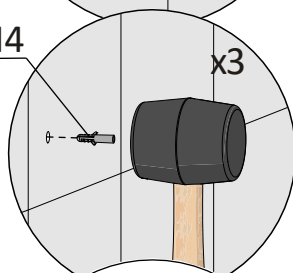

FR Montage

ES Montaje

IT Montaggio

PT Montagem

EL Συναρμολόγηση

PL Montaż

RU Сборка

KZ Монтаждау

UK Збірка

RO Montaj

BR Montagem

EN Assembly

4

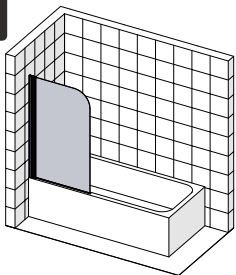

NEREA	X(mm)
760×1300mm	760-775

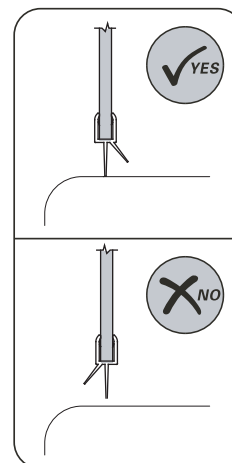
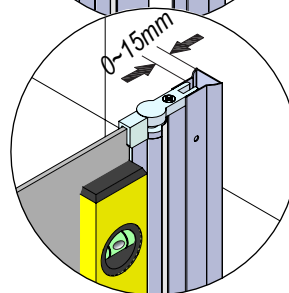
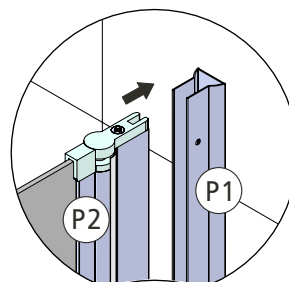
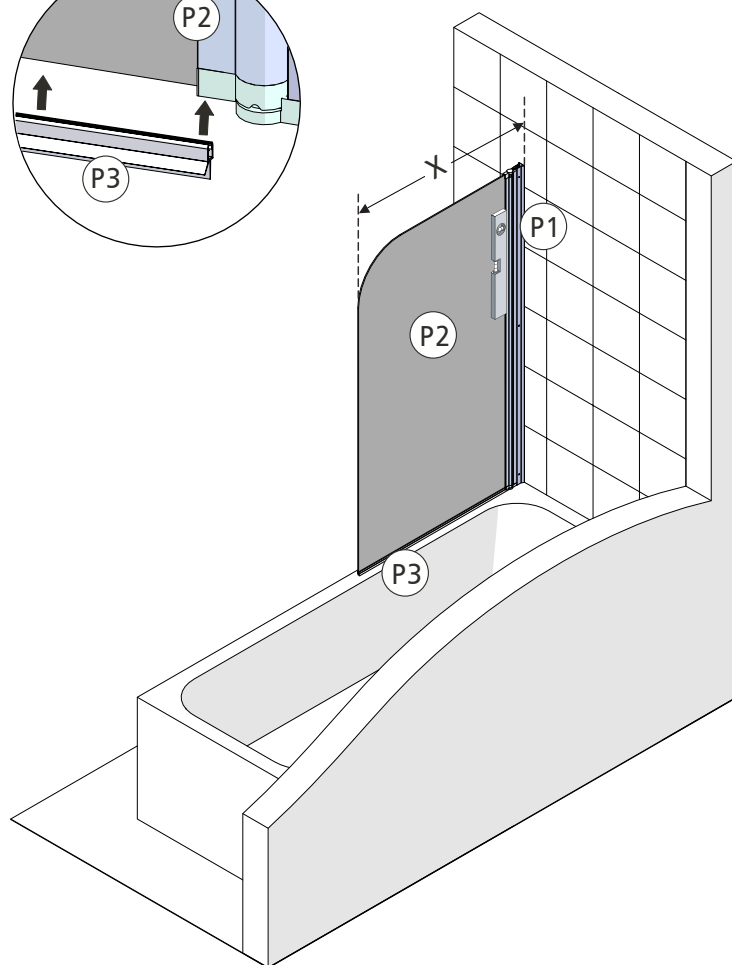
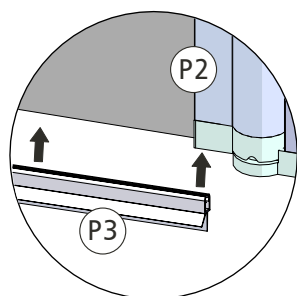
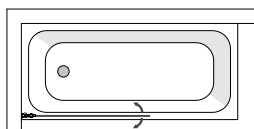
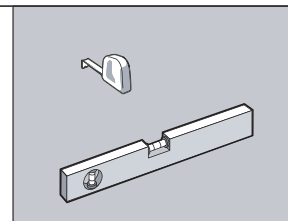

FR Montage

ES Montaje

IT Montaggio

PT Montagem

EL Συναρμολόγηση

PL Montaż

RU Сборка

KZ Монтаждау

UK Збірка

RO Montaj

BR Montagem

EN Assembly

5

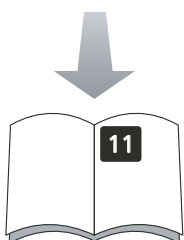
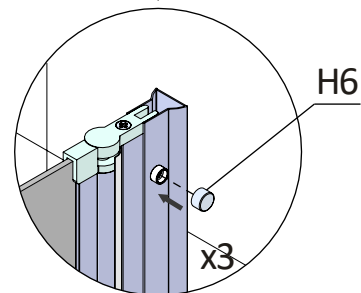
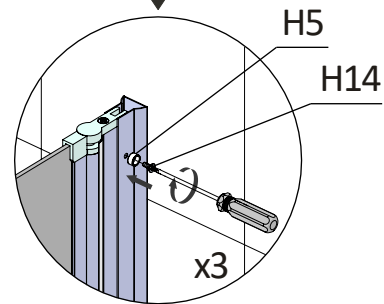
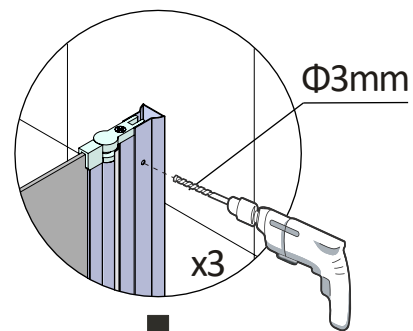
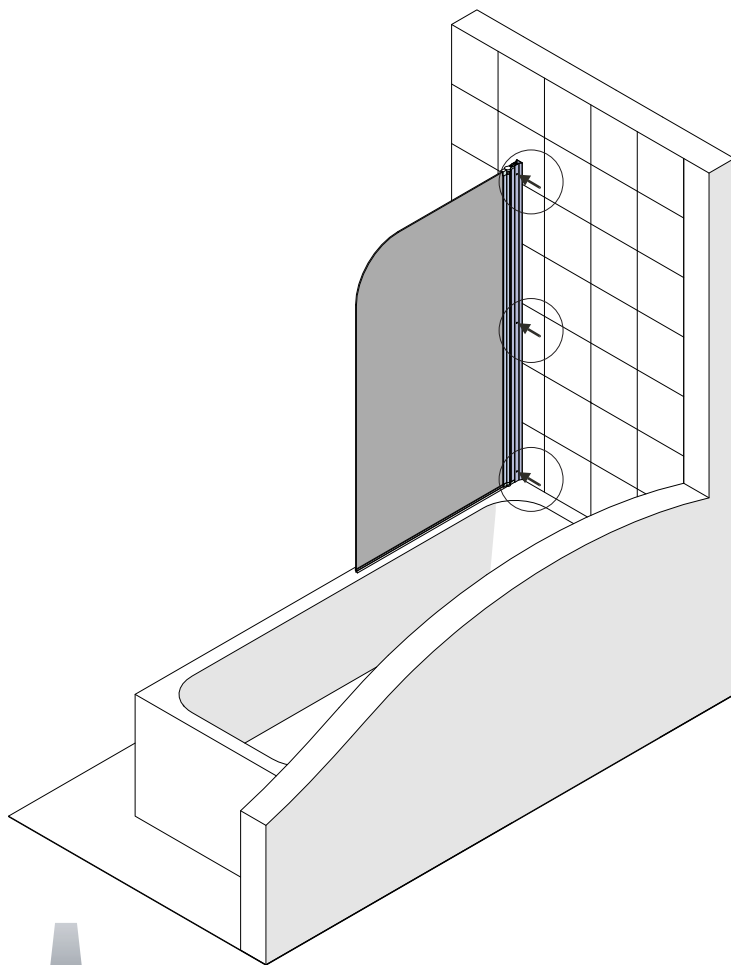
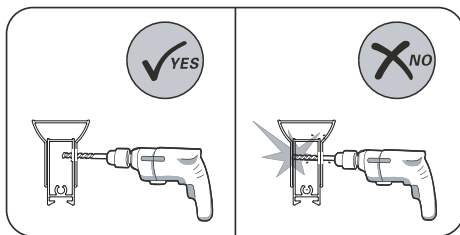
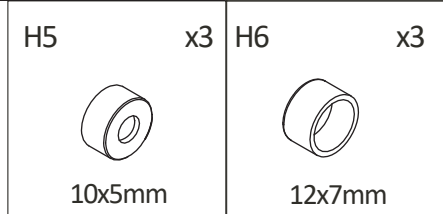
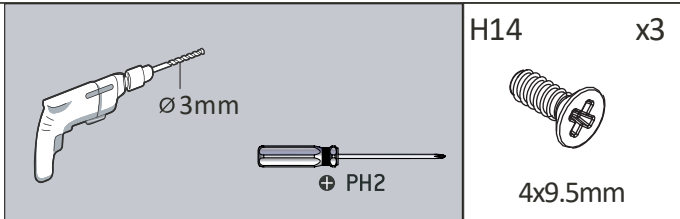
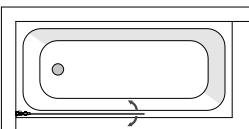
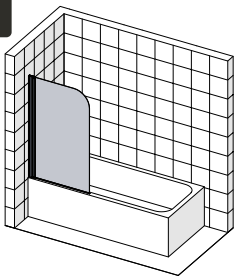

FR Montage

ES Montaje

IT Montaggio

PT Montagem

EL Συναρμολόγηση

PL Montaż

RU Сборка

KZ Монтаждау

UK Збірка

RO Montaj

BR Montagem

EN Assembly

6

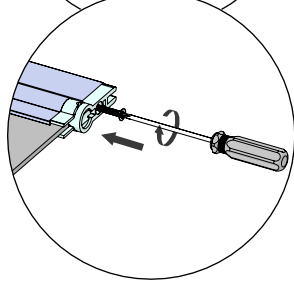
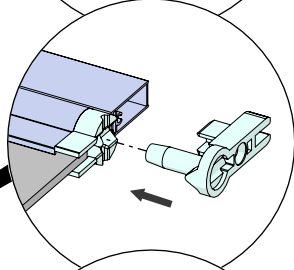
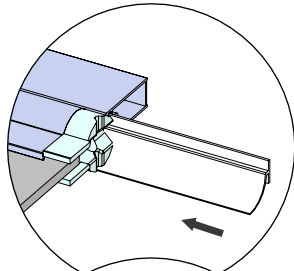
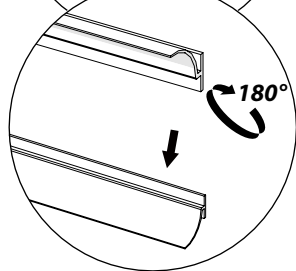
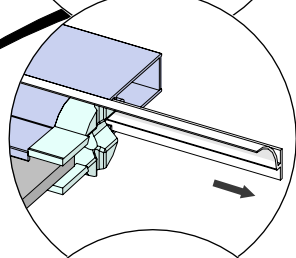
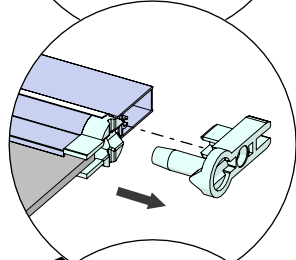
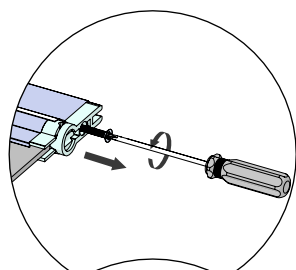
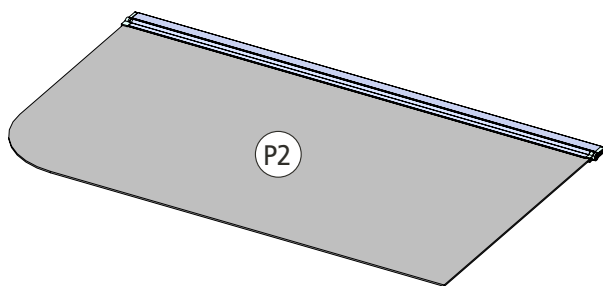
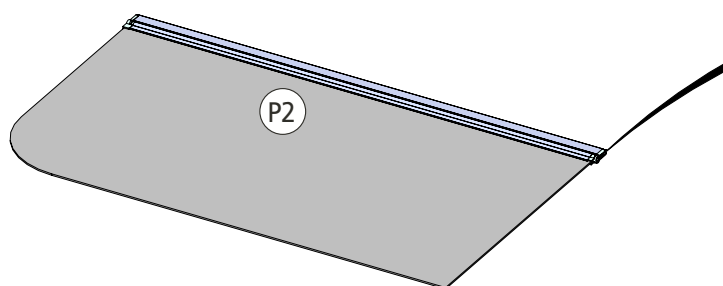
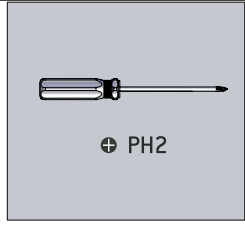
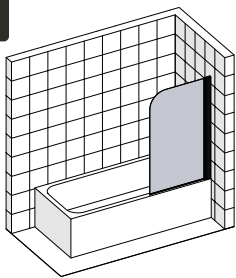

FR Montage

ES Montaje

IT Montaggio

PT Montagem

EL Συναρμολόγηση

PL Montaż

RU Сборка

KZ Монтаждау

UK Збірка

RO Montaj

BR Montagem

EN Assembly

7

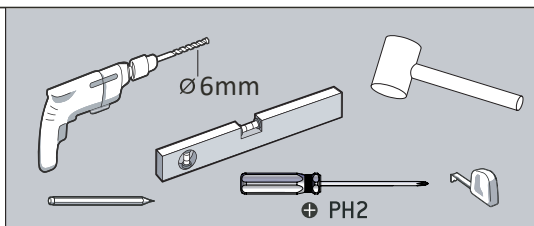
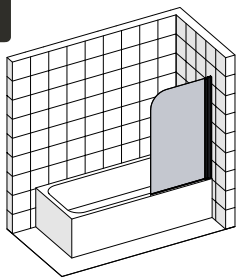

H1 x3



4x30mm

H4 x3



6x29mm

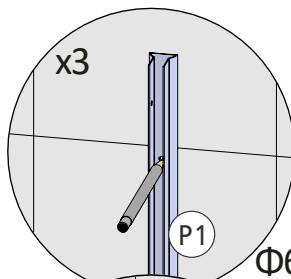
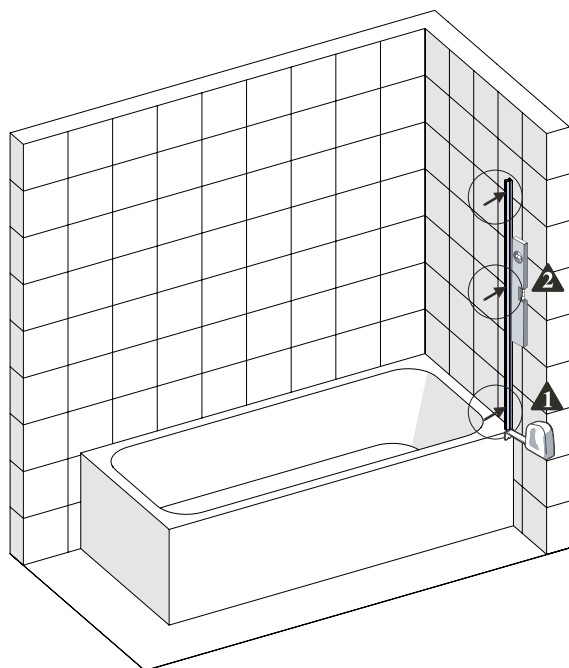
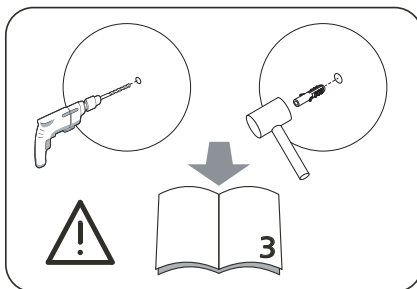

10mm

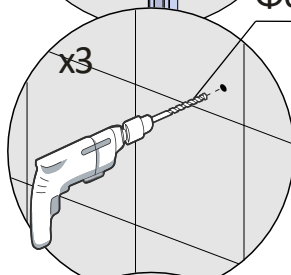
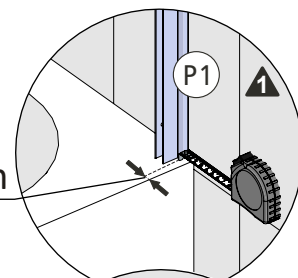

Φ6mm

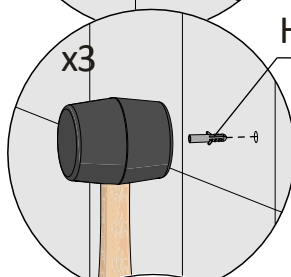
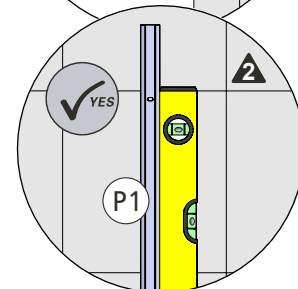

H4

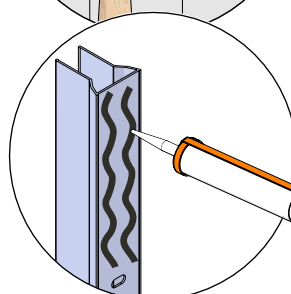
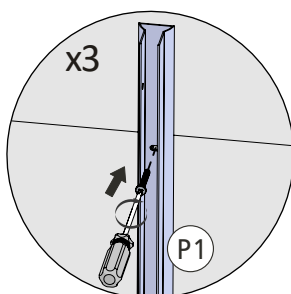

FR Montage

ES Montaje

IT Montaggio

PT Montagem

EL Συναρμολόγηση

PL Montaż

RU Сборка

KZ Монтаждау

UK Збірка

RO Montaj

BR Montagem

EN Assembly

8

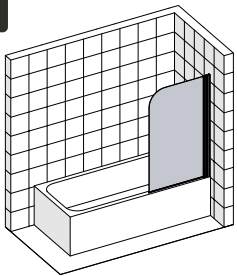

NEREA	X(mm)
760×1300mm	760-775

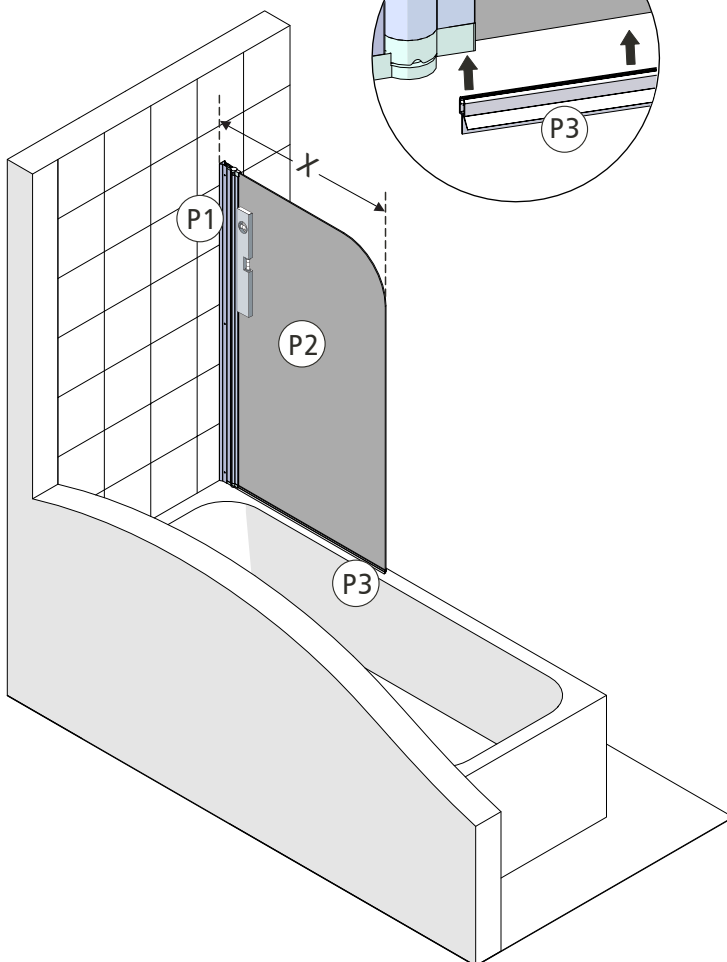
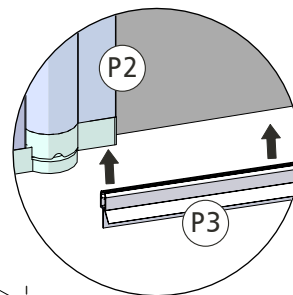
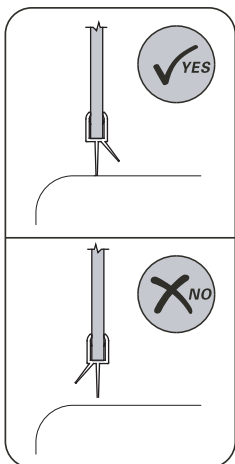
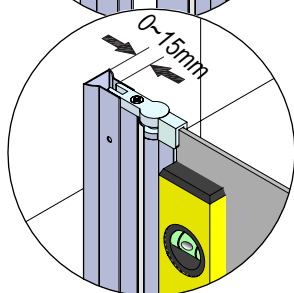
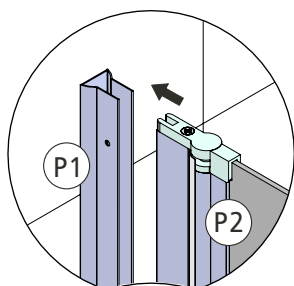
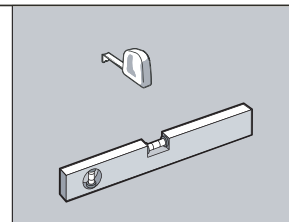

FR Montage

ES Montaje

IT Montaggio

PT Montagem

EL Συναρμολόγηση

PL Montaż

RU Сборка

KZ Монтаждау

UK Збірка

RO Montaj

BR Montagem

EN Assembly

9

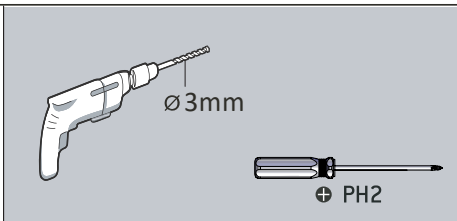
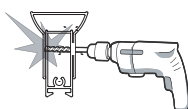
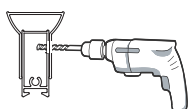
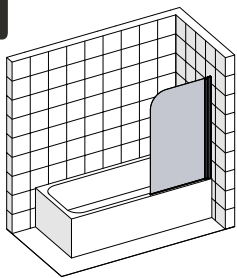

H14 x3

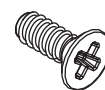

4x9.5mm

H5 x3



10x5mm

H6 x3



12x7mm

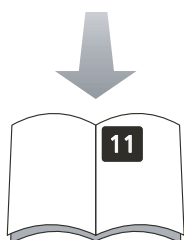
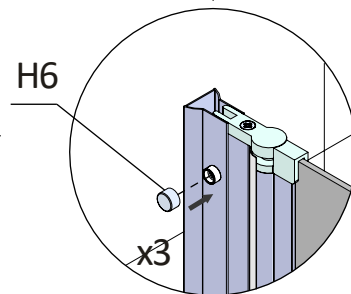
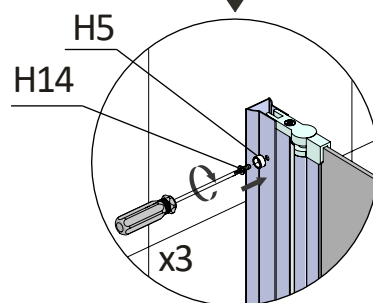
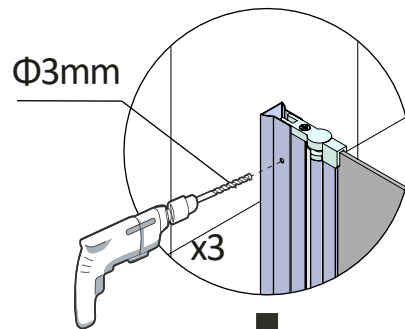
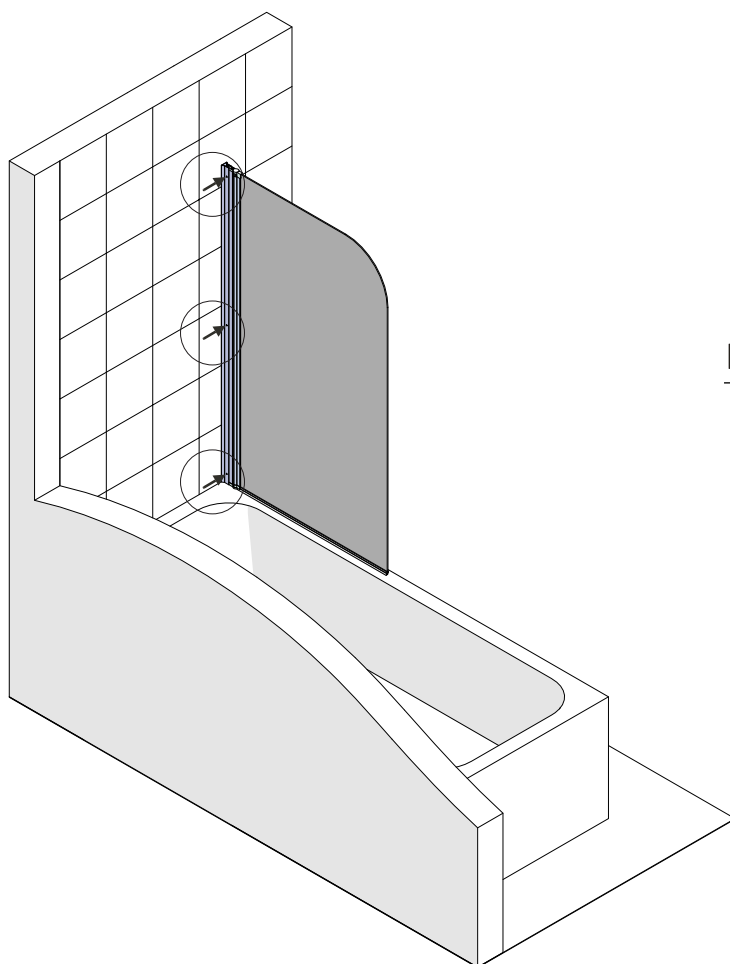

FR Montage

ES Montaje

IT Montaggio

PT Montagem

EL Συναρμολόγηση

PL Montaż

RU Сборка

KZ Монтаждау

UK Збірка

RO Montaj

BR Montagem

EN Assembly

10

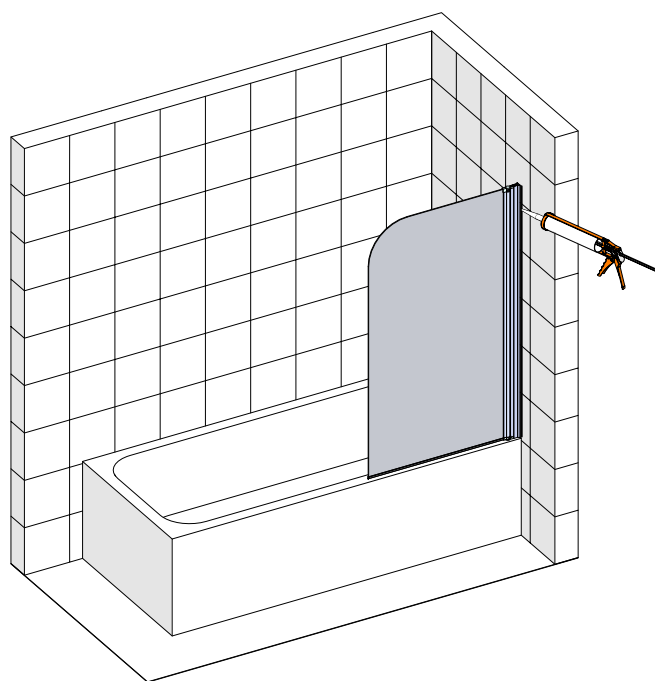
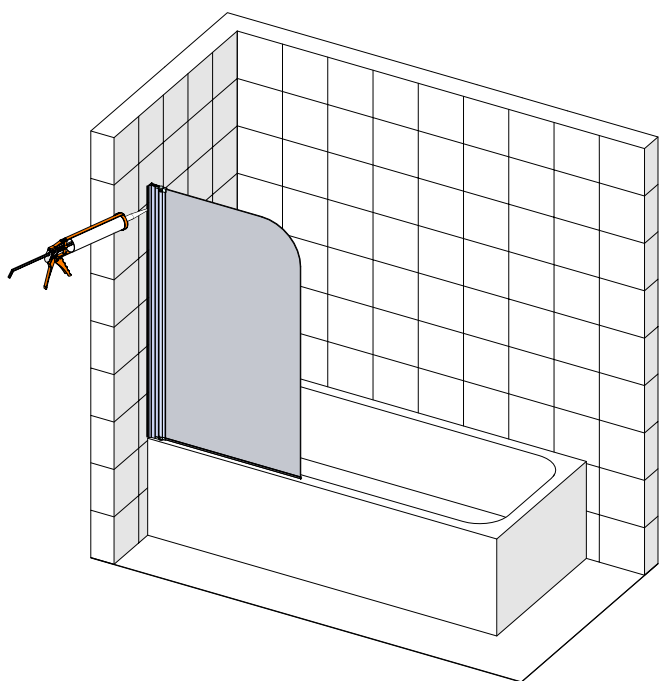
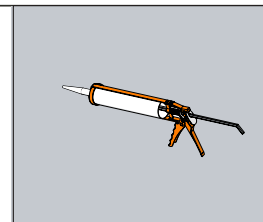
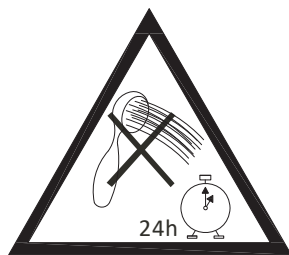



11



Sans solvant / Sin disolvente / Senza solventi / Sem solventes / Χωρίς διαλυτικά / Bez rozpuszczalnika / Без растворителя /  
Без розчинника / Fără solvent / Solvent-free

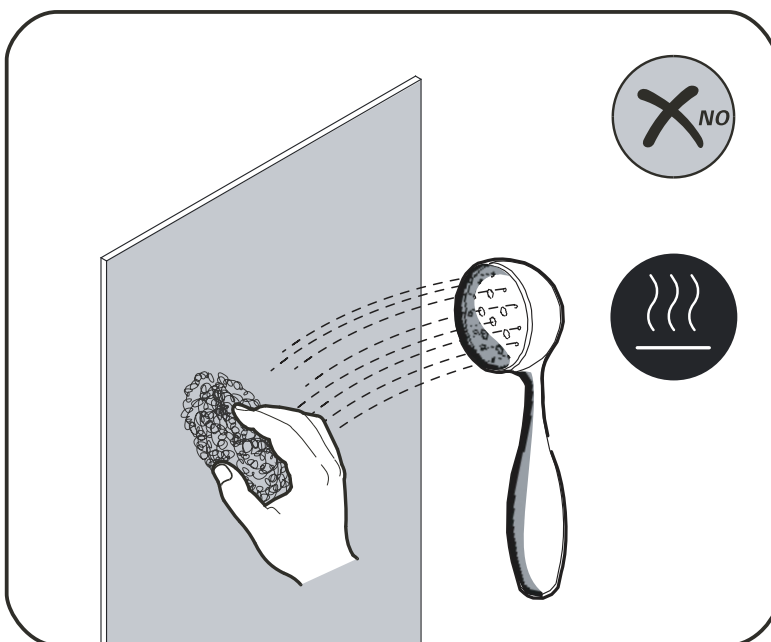
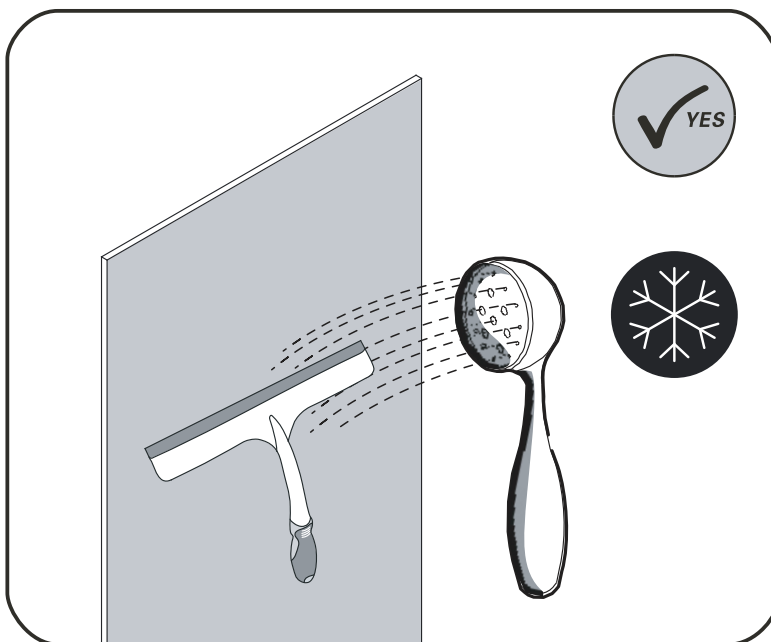

**FR** 

ADEO Services -135 Rue Sadi Carnot -  
CS 00001 59790 RONCHIN - France  
20  
EN 14428: 2015+A1: 2018

Code d'identification unique  
du produit type: \*\*  
usage prévu: hygiène personnelle  
Nettoyable: Conforme  
Résistance à l'impact/  
Capacité de Fragmentation: Conforme  
durabilité: Conforme

DOP N° 207919/0001/2020

**ES** 

ADEO Services -135 Rue Sadi Carnot -  
CS 00001 59790 RONCHIN - France  
20  
EN 14428: 2015+A1: 2018

Código de identificación  
única del producto tipo: \*\*  
Uso previsto: higiene personal  
Limpiable: Conforme  
Resistencia al impacto/  
Capacidad de fragmentación: Conforme  
Durabilidad: Conforme

DOP N° 207919/0001/2020

**IT** 

ADEO Services -135 Rue Sadi Carnot -  
CS 00001 59790 RONCHIN - France  
20  
EN 14428: 2015+A1: 2018

Codice di identificazione  
unico del prodotto-tipo: \*\*  
Uso previsto: igiene personale  
Pulibile: Conforme  
Resistenza agli urti/  
Capacità di Frammentazione: Conforme  
Durata: Conforme

DOP N° 207919/0001/2020

**PT** 

ADEO Services -135 Rue Sadi Carnot -  
CS 00001 59790 RONCHIN - France  
20  
EN 14428: 2015+A1: 2018

Código de identificação  
único do produto-tipo: \*\*  
Utilização prevista: higiene pessoal  
Limpeza: Conforme  
Resistência ao impacto/  
Capacidade de fragmentação: Conforme  
Durabilidade: Conforme

DOP N° 207919/0001/2020

**EL** 

ADEO Services -135 Rue Sadi Carnot -  
CS 00001 59790 RONCHIN - France  
20  
EN 14428: 2015+A1: 2018

Μοναδικός κωδικός ταυτοποίησης  
του τύπου του προϊόντος: \*\*  
προβλεπόμενη χρήση: προσωπική υγιεινή  
Δυνατότητα καθαρισμού: Σύμφωνα με  
Αντοχή σε κρούση/  
Ικανότητα κατάτμησης: Σύμφωνα με  
Διάρκεια: Σύμφωνα με

DOP N° 207919/0001/2020

**PL** 

ADEO Services -135 Rue Sadi Carnot -  
CS 00001 59790 RONCHIN - France  
20  
EN 14428: 2015+A1: 2018

Niepowtarzalny kod  
identyfikacyjny typu wyrobu: \*\*  
przeznaczenie: higiena osobista  
Możliwość czyszczenia: Zgodny  
Odporność na uderzenia/  
Rozkruszalność: Zgodny  
Trwałość: Zgodny

DOP N° 207919/0001/2020

**RO** 

ADEO Services -135 Rue Sadi Carnot -  
CS 00001 59790 RONCHIN - France  
20  
EN 14428: 2015+A1: 2018

Cod unic de identificare  
a tipului de produs: \*\*  
destinație: igienă personală  
Posibilitatea de curățare: Conform  
Rezistență la impact/  
Capacitate de fragmentare: Conform  
Durabilitate: Conform

DOP N° 207919/0001/2020

**EN** 

ADEO Services -135 Rue Sadi Carnot -  
CS 00001 59790 RONCHIN - France  
20  
EN 14428: 2015+A1: 2018

Unique identification code  
of the product-type: \*\*  
Intended use: personal hygiene  
cleanability: Pass  
Impact resistance/ shatter properties: Pass  
Durability: Pass

DOP N° 207919/0001/2020

\*\*

**FR** Reportez-vous à l'annexe.

**ES** Consulte el apéndice.

**IT** Consultare l'appendice.

**PT** Consulte o anexo.

**EL** Ανατρέξτε στο Παράρτημα.

**PL** Patrz załącznik.

**RO** Consultați anexa.

**EN** Refer to appendix.

FR/ Annexe

ES/ Apéndice

IT/ Appendice

PT/ Anexo

EL/ Παράρτημα

PL/ Załącznik

RU/ Приложение

KZ/ Қосымша

UK/ Додаток

RO/ Anexa

BR/ Apêndice

EN/ Appendix

EAN CODE	**MODEL NO.	SIZE(mm)	PROFILE
3276007112276	NER-4BS130-C-C	1300×760	Silver
3276007112283	NER-4BS130-W-P	1300×760	White

**FR** ADEO Services - 135 Rue Sadi Carnot - CS 00001  
59790 RONCHIN - France

**RU** ООО ЛЕРУА МЕРЛЕН ВОСТОК, 141031, Московская область,  
Мытищинский район, г. Мытищи, Осташковское шоссе,  
д.1, РОССИЯ

**UK** ТОВ «Леруа Мерлен Україна»,  
вул. Полярна 17а, м. Київ 04201, Україна



Made in P.R.C.2020