

Нержавеющие питьевые фонтаны SLUN 43C, SLUN 43CS



SLUN 43C



SLUN 43CS

Характеристики

- нержавеющий питьевой фонтан с нажимной арматурой и охлаждением (SLUN 43C)
- нержавеющий питьевой фонтан с нажимной арматурой, нажимной арматурой для налива стакана и с охлаждением (SLUN 43CS)
- температурный диапазон охлаждающего устройства 4 - 10 °C
- монтаж к стене
- регулятор расхода воды на нажимной арматуре
- наполнен пенополиуретаном (повышенная шумоизоляция, улучшенная прочность)
- материал AISI - 304
- чаша - глянцевая, облицовка - матовая поверхность

Размеры

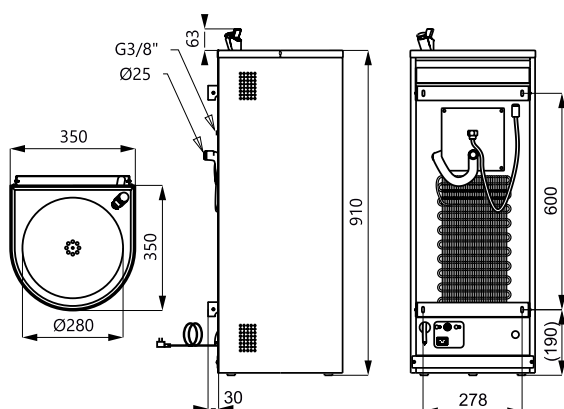

SLUN 43C

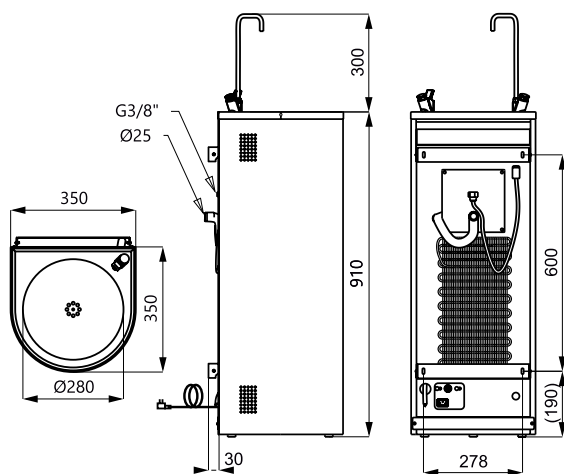

SLUN 43CS

Технические данные

| | |
|-----------------------|------------------------|
| Питающее напряжение | 230 В |
| Потребляемая мощность | 55 Вт |
| Рабочее давление | 0,15 - 0,25 МПа |
| Расход воды | 1,4 л/мин. (инф. пар.) |
| Подача воды | наруж. резьба G 1/2" |

Спецификация поставки

SLUN 43C - арт. № 83438
SLUN 43CS - арт. № 83439

нержавеющий питьевой фонтан, нажимная арматура, нажимная арматура для налива стакана (SLUN 43CS), охлаждение, сифон, крепежный комплект, кабель питания с вилкой, 230 В/50 Гц