

Dornbracht

Montageanleitung

Installation instructions
Montageaanwijzing
Instructions de montage
Istruzioni di montaggio
Instrucciones de montaje
Assembly Instructions
Monteringsanvisning
Montážní návod
Instrukcja montażu
Инструкция по монтажу
安装指导

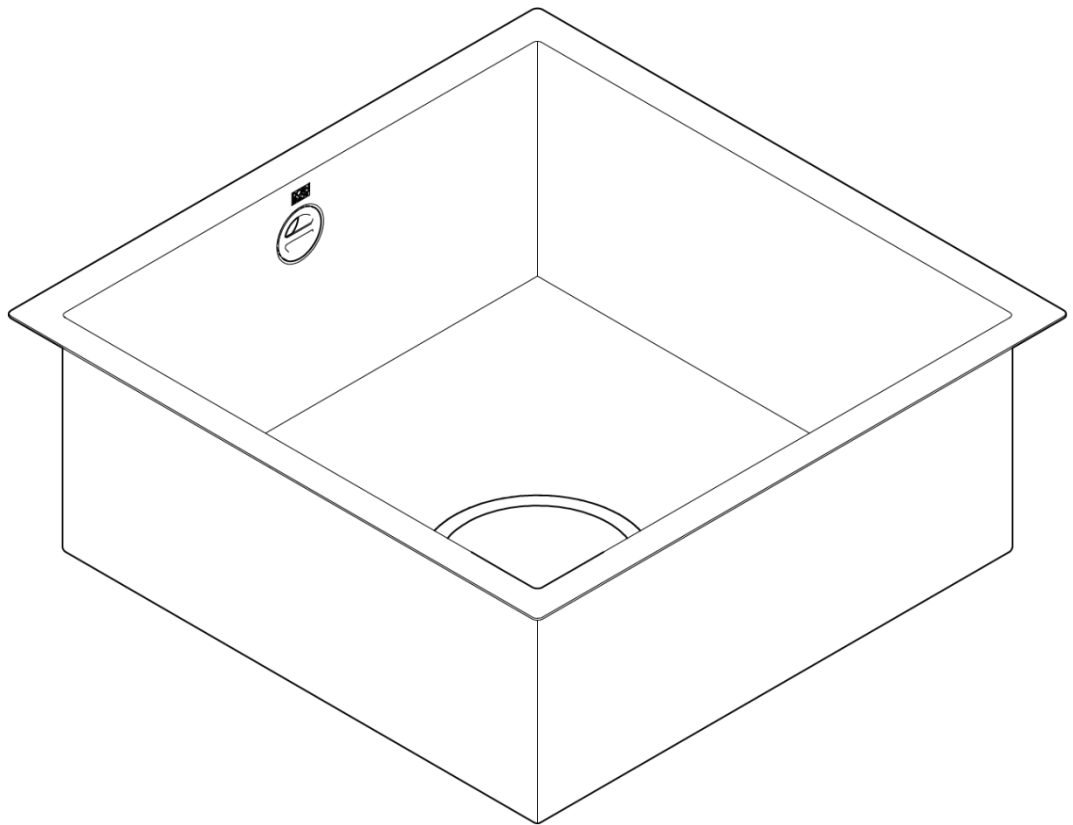

DE Allgemeine Warnhinweise. GB General warnings. NL Algemene waarschuwingen. FR Mises en garde générales. IT Avvertenze generali. ES Advertencias generales.



DE Vorsicht!

Dieses Symbol warnt vor Sachschäden bei Nichtbeachten der Sicherheitshinweise. GB Caution! This symbol gives warning of damage to property if safety instructions are not followed.

GB Caution!

This icon warns of property damage due to non-compliance with the safety instructions.

NL Voorzichtig!

Dit symbool waarschuwt voor materiële schade bij het niet-naleven van de veiligheidsinstructies.

FR Prudence !

Ce symbole met en garde contre des dommages matériels en cas de non-respect des consignes de sécurité.

IT Attenzione!

Questa icona avverte in merito ai danni materiali derivanti dalla non osservanza delle avvertenze di sicurezza.

ES ¡Atención!

Este símbolo advierte de los posibles daños si no se cumplen las indicaciones de seguridad.



DE Hinweis!

Dieses Symbol warnt vor möglichen Sachschäden bei Nichtbeachten der Montagehinweise.

GB Note!

This symbol gives warning of possible damage to property if installation instructions are not followed.

NL Let op!

Dit symbool waarschuwt voor mogelijke materiële schade bij het niet-naleven van de montage-instructies.

FR Remarque!

Ce symbole met en garde contre d'éventuels dommages matériels en cas de non-respect des instructions de montage.

IT Avviso!

Questo simbolo avverte in merito ai possibili danni materiali derivanti dalla non osservanza delle istruzioni di montaggio.

ES Nota:

Este símbolo advierte de los posibles daños si no se cumplen las indicaciones de montaje.

us General warnings. SE Allmänna varningar. cz Všeobecné výstražné pokyny. PL Ogólne wskazówki ostrzegawcze. RU Общие предупреждения. CN 一般性警告。

us Caution!

This icon warns of property damage due to non-compliance with the safety instructions.

SE Se upp!

Denna symbol varnar för skador på egendom vid ignorering av säkerhetsanvisningarna.

cz Pozor!

Tento symbol varuje před věcnými škodami v důsledku nedodržení bezpečnostních pokynů.

PL Uwaga!

Symbol ostrzega przed uszkodzeniami na skutek nieprzestrzegania wskazówek bezpieczeństwa.

RU Осторожно!

Этот символ предупреждает о материальном ущербе в случае несоблюдения указаний по технике безопасности.

CN 注意！

该符号代表如不遵守安全指示将导致财产损失。

us Note!

This icon warns of possible property damage due to non-compliance with the installation instructions.

SE Obs!

Denna symbol varnar för skador på egendom vid ignorering av monteringsanvisningarna.

cz Upozornění!

Tento symbol varuje před možnými věcnými škodami v důsledku nedodržení montážních pokynů.

PL Wskazówka!

Symbol ostrzega przed możliwymi uszkodzeniami na skutek nieprzestrzegania instrukcji montażowych.

RU Указание!

Этот символ предупреждает о возможном материальном ущербе в случае несоблюдения указаний по монтажу.

CN 提示！

该符号代表如不遵守安装指示可能导致财产损失。

DE Alle Arbeiten sind ausschließlich durch sachkundiges, qualifiziertes Personal durchzuführen! Nur dann ist eine Haftungsübernahme durch den Hersteller möglich. Nationale Vorschriften zur Unfallverhütung sind in jedem Fall vorrangig zu befolgen. Betriebsbedingungen und Maße finden Sie im Anhang.

GB All the work must be carried out exclusively by competent, suitably qualified personnel! Only then can there be any assumption of liability on the part of the manufacturer. Priority is always given to national statutory accident prevention regulations. Operating conditions and dimensions can be found in the appendix.

nl Alle werkzaamheden dienen uitsluitend door vakkundig en gekwalificeerd personeel te worden uitgevoerd. Alleen in dat geval kann de fabrikant aansprakelijk worden gesteld. Nationale voorschriften ter preventie van ongevallen moeten in ieder geval met prioriteit worden opgevolgd. Bedrijfsvoorwaarden en maten vindt u in de bijlage.

fr Tous les travaux doivent être réalisés exclusivement par un personnel qualifié et compétent ! Seule la responsabilité du fabricant peut alors être engagée. Dans tous les cas, les réglementations nationales concernant la prévention des accidents doivent être respectées en priorité. Vous trouverez les conditions de fonctionnement et les dimensions en annexe.

it Tutti i lavori devono essere eseguiti esclusivamente da personale esperto qualificato! Il costruttore risponderà dei danni solo a questa condizione. Sono sempre da rispettare in via prioritaria le norme antinfortunistiche locali. Le condizioni di funzionamento e le misure sono fornite nell'appendice.

es Todos los trabajos deberán ser realizados exclusivamente por parte de personal profesional cualificado. El fabricante puede asumir algún tipo de responsabilidad en este caso. Siempre se deberán cumplir en primer lugar las directrices nacionales de prevención de accidentes. En el anexo encontrará usted las condiciones de funcionamiento y las medidas.

us All work must be carried out exclusively by trained, qualified personnel! Only then can the manufacturer assume liability. National accident prevention regulations have priority in all cases. Operating conditions and dimensions can be found in the appendix.

se Alla arbeten får endast utföras av sakkunnig, kvalificerad personal! Detta är en förutsättning för att tillverkaren ska kunna överta någon form av ansvar. Nationella säkerhetsföreskrifter ska i varje fall iakttas med högsta prioritet. Driftsförhållanden och måttuppgifter finns i bilagan.cz Všechny práce musí vykonávat výhradně odborný kvalifikovaný personál! Pouze tehdy může výrobce převzít ručení. Všechny národní předpisy o bezpečnosti práce mají vždy přednost. Provozní podmínky a rozměry najdete v příloze.

pl Wszystkie prace powinny być wykonane wyłącznie przez wykwalifikowany i doświadczony personel! Tylko w tym wypadku producent przejmuje odpowiedzialność. W każdym przypadku bezwzględnie muszą być przestrzegane przepisy BHP obowiązujące w danym kraju. Warunki eksploatacji oraz wymiary znajdują Państwo w załączniku.

ru Все работы должны выполняться исключительно компетентным, квалифицированным персоналом! Только в этом случае обеспечивается гарантия производителя. В любом случае следует в приоритетном порядке выполнять национальные правила техники безопасности. Данные об условиях эксплуатации и о размерах находятся в приложении.

cn 所有工作必须由具有相应资格的专业人员进行！并且由制造商承担相应责任。在任何情况下都必须首先遵守国家事故预防措施规定。运行条件及尺寸在附件中。



de Im Lieferumfang sind keine Befestigungsmittel enthalten. Befestigungsmittel und Abdichtung, die für das Produkt aus emailliertem Stahl (max. Gewicht: 41 kg / 90 lbs (US)) in Kombination mit der jeweiligen Arbeitsplatte geeignet sind, sind bauseits vorzusehen.

gb Fasteners are not included in the scope of delivery. The customer must provide suitable fixing materials and sealing suitable for the product made of enamelled steel (max. weight 41 kg / 90 lbs (US)) in combination with the worktop.

nl Bevestigingsmiddelen zijn niet bij de levering inbegrepen. De klant dient in combinatie met het werkblad geschikte bevestigingsmaterialen en afdichtingen te leveren die geschikt zijn voor het product van geëmailleerd staal (maximaal gewicht 41 kg / 90 lbs (US)).

fr Aucune pièce de fixation n'est fournie. Le client doit fournir des matériaux de fixation appropriés et une étanchéité appropriée pour le produit en acier émaillé (poids max 41 kg / 90 lbs (US)) en combinaison avec le plan de travail.

it La fornitura non comprende i dispositivi di fissaggio. Il cliente deve fornire materiali di fissaggio e sigillature adatti al prodotto realizzato in acciaio smaltato (peso massimo 41 kg / 90 lbs (US)) in combinazione con il piano di lavoro.

es El volumen de suministro no incluye ningún medio de fijación. El cliente debe proporcionar los materiales de fijación adecuados

y el sellado adecuado para el producto de acero esmaltado (peso máximo de 41 kg / 90 lbs (US)) en combinación con la encimera.

se Monteringsmaterial ingår inte i leveransomfånget. Kunden måste tillhandahålla lämpliga fästmaterial och tätning lämplig för produkten gjord av emaljerat stål (max vikt 41 kg / 90 lbs (US)) i kombination med bänkskivan.

cz V rozsahu dodávky nejsou zahrnuty žádné upevňovací prostředky. Zákazník musí poskytnout vhodné upevňovací materiály a těsnění vhodné pro výrobek z smaltované oceli (max. Hmotnost 41 kg / 90 lbs (US)) v kombinaci s pracovní deskou.

pl Zakres dostawy nie obejmuje elementów montażowych. Klient musi dostarczyć odpowiednie materiały mocujące i uszczelnienie odpowiednie dla produktu z emaliowanej stali (waga maksymalna 41 kg / 90 lbs (US)) w połączeniu z blatem roboczym.

ru В комплекте поставки отсутствует крепежные средства. Заказчик должен предоставить подходящие крепежные материалы и уплотнение, подходящее для изделия из эмалированной стали (макс. Вес 41 кг / 90 lbs (США)) в сочетании с рабочей поверхностью.

cn 供货范围中不包含紧固装置。客戶必須提供合適的固定材料和密封，適用於由搪瓷鋼製成的產品（最大重量41 kg / 90 lbs (US)）與工作檯面組合。

DE Technische Daten. GB Technical data. NL Technische gegevens. FR Caractéristiques techniques. IT Dati tecnici. ES Datos técnicos. US Technical data. SE Teknisk data. CZ Technické údaje. PL Dane techniczne. RU Технические данные. CN 技术数据。

dornbracht.com
> Professional

DE Pflege und Wartung. GB Care and maintenance. NL Onderhoud en verzorging. FR Entretien et maintenance. IT Manutenzione e cura. ES Cuidado y mantenimiento. US Care and Maintenance. SE Skötsel och underhåll. CZ Ošetřování a údržba. PL Czyszczenie i konserwacja. RU Уход и техобслуживание. CN 维修保养。

dornbracht.com
> Professional

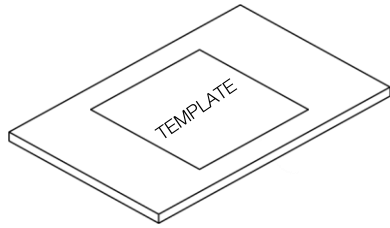

dornbracht.com
> Professional

DE Lieferumfang. GB Parts supplied. NL Omvang van de levering. FR Pièces livrées. IT Entità di fornitura. ES Volumen de suministro. us Parts Supplied. SE Leveransomfång. cz Rozsah dodávky. PL Zakres dostawy. RU Объем поставки. CN 供货范围。

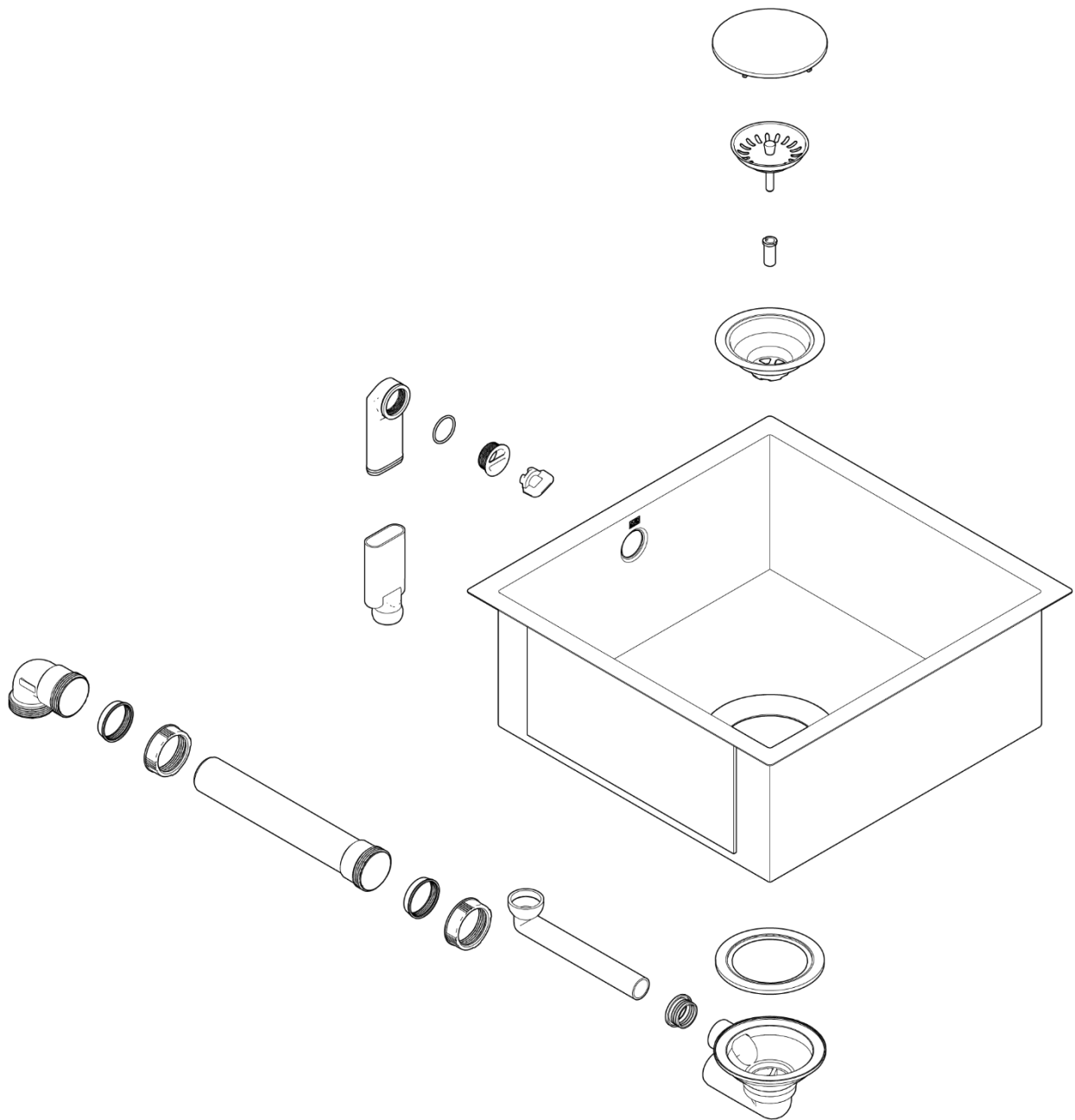

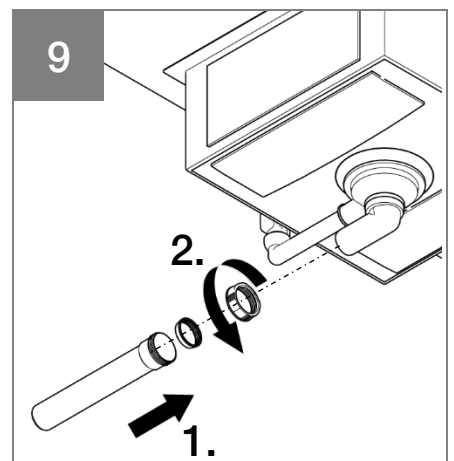
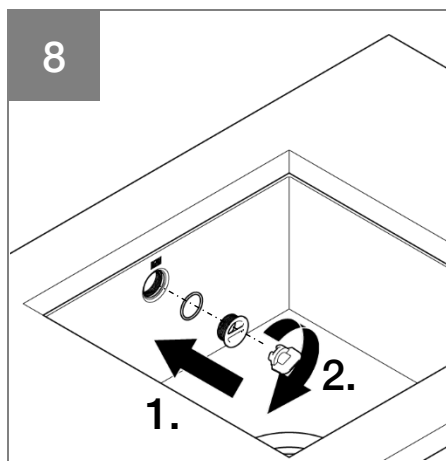
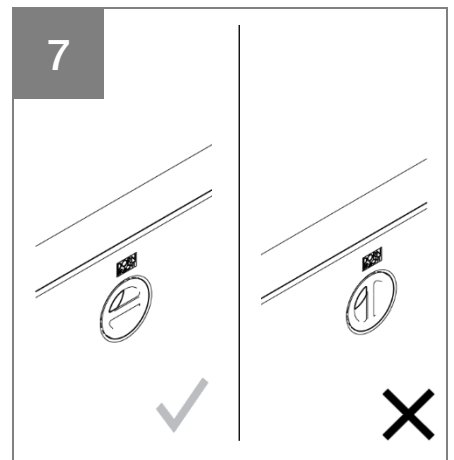
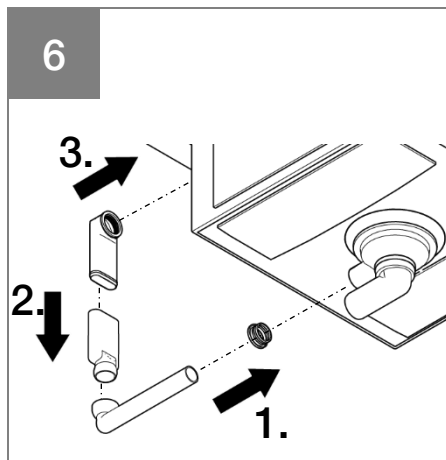
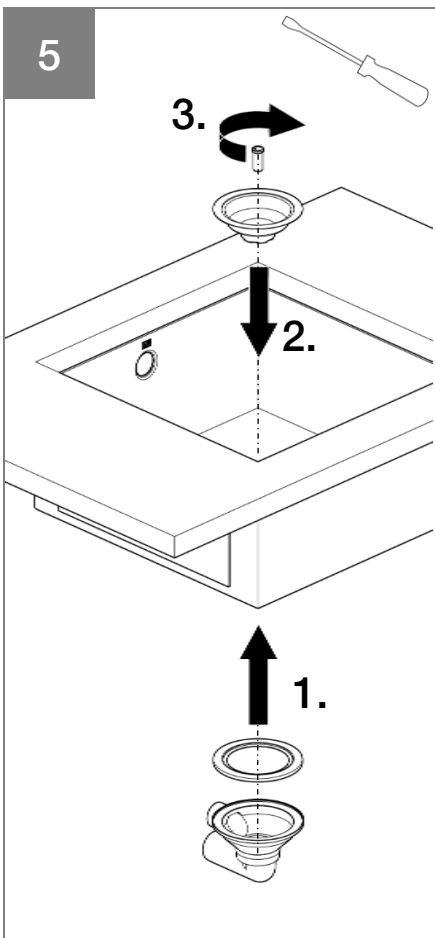
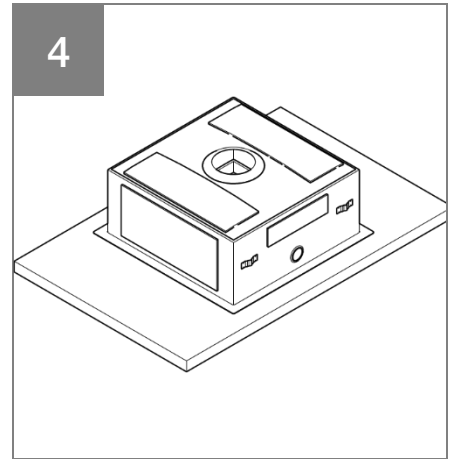
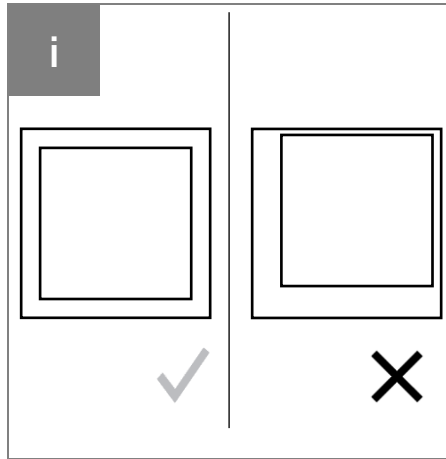
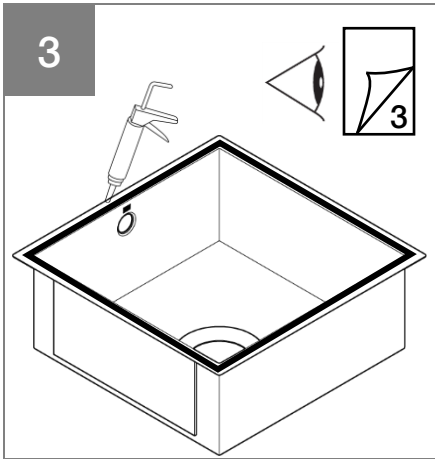
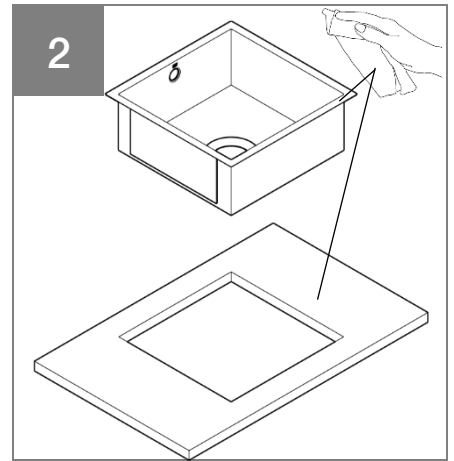
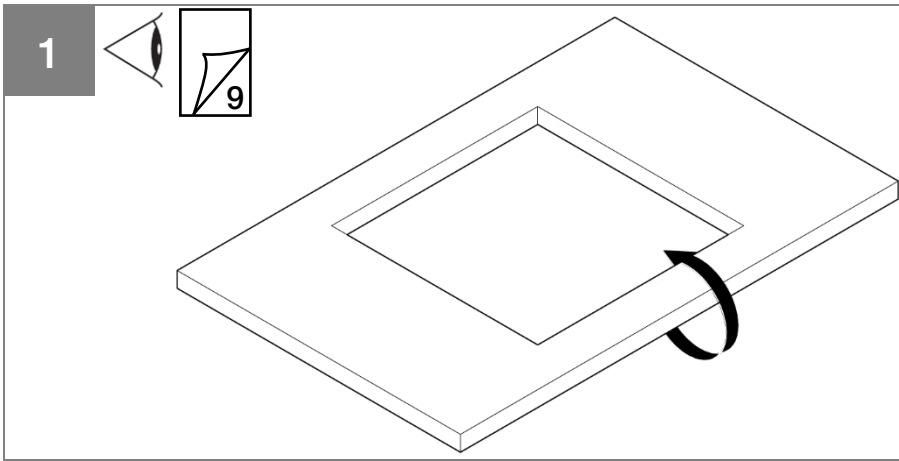

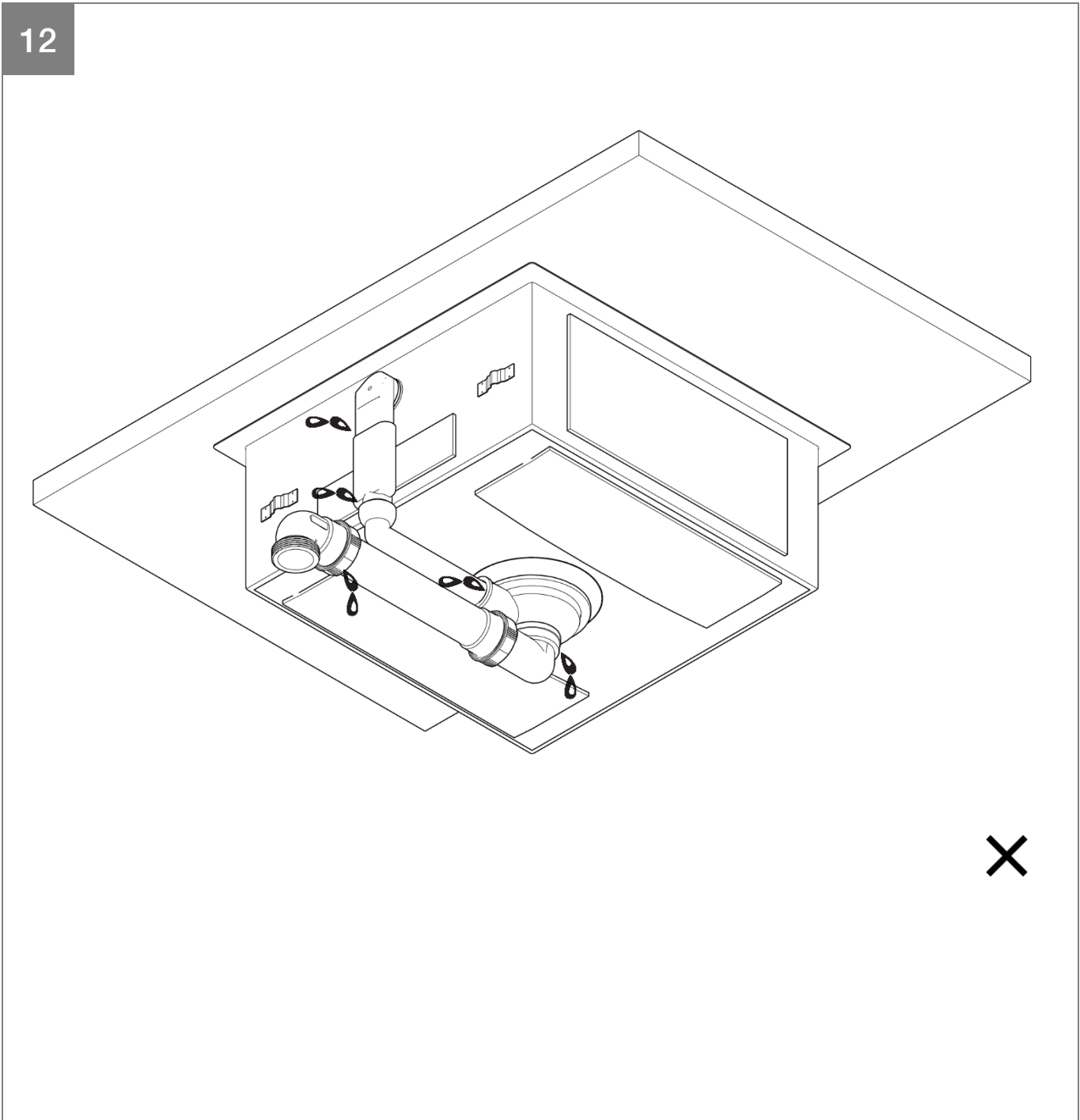
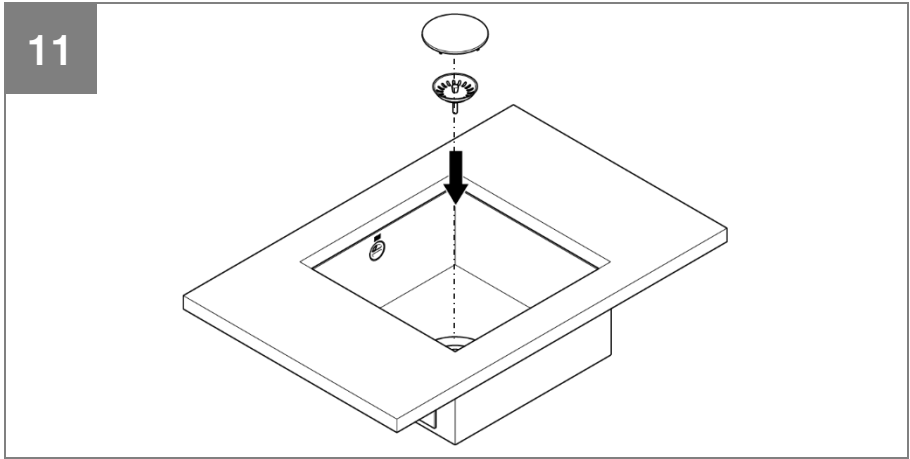
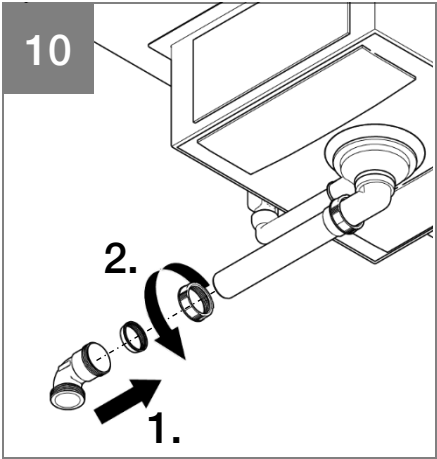

38 400 002

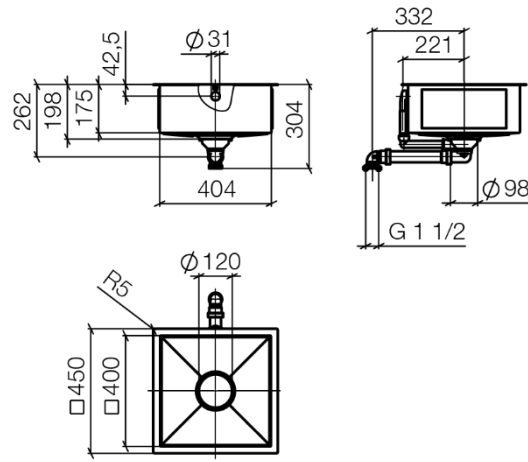

mm

38 450 002

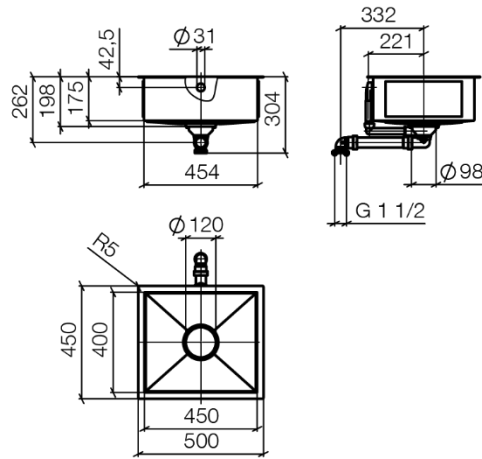

mm

38 500 002

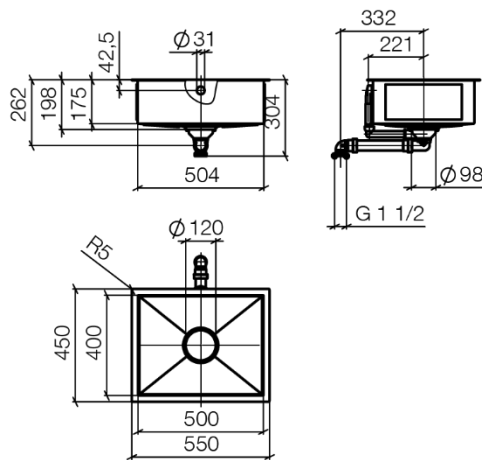

mm

38 550 002

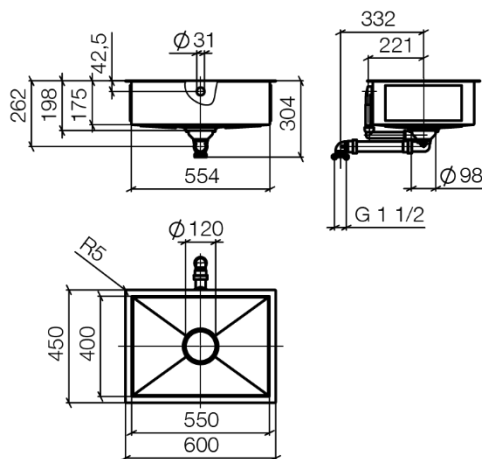

mm
Inch = mm x 0,0394

38 400 002

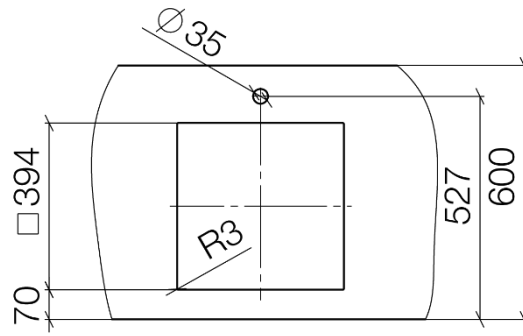

mm

38 450 002

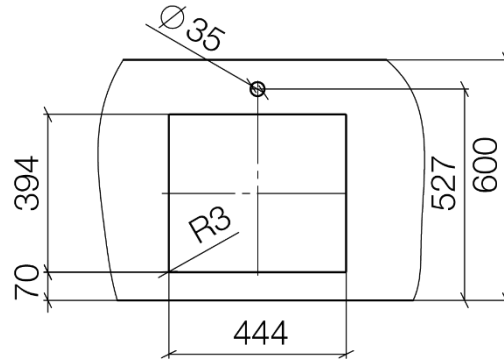

mm

38 500 002

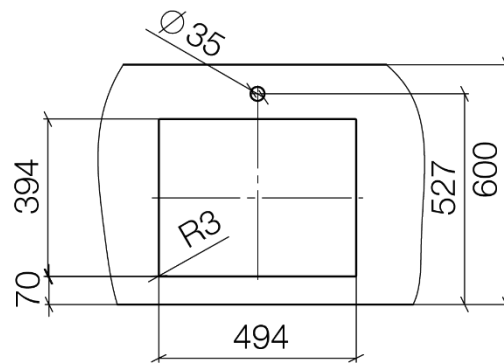

mm

38 550 002

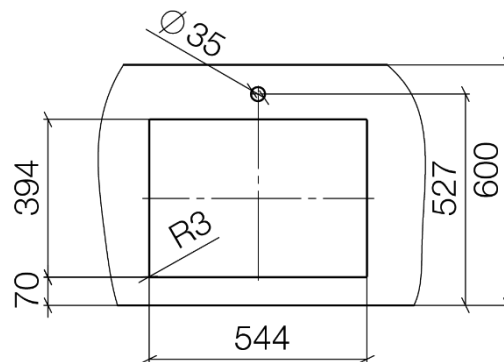

mm
Inch = mm x 0,0394

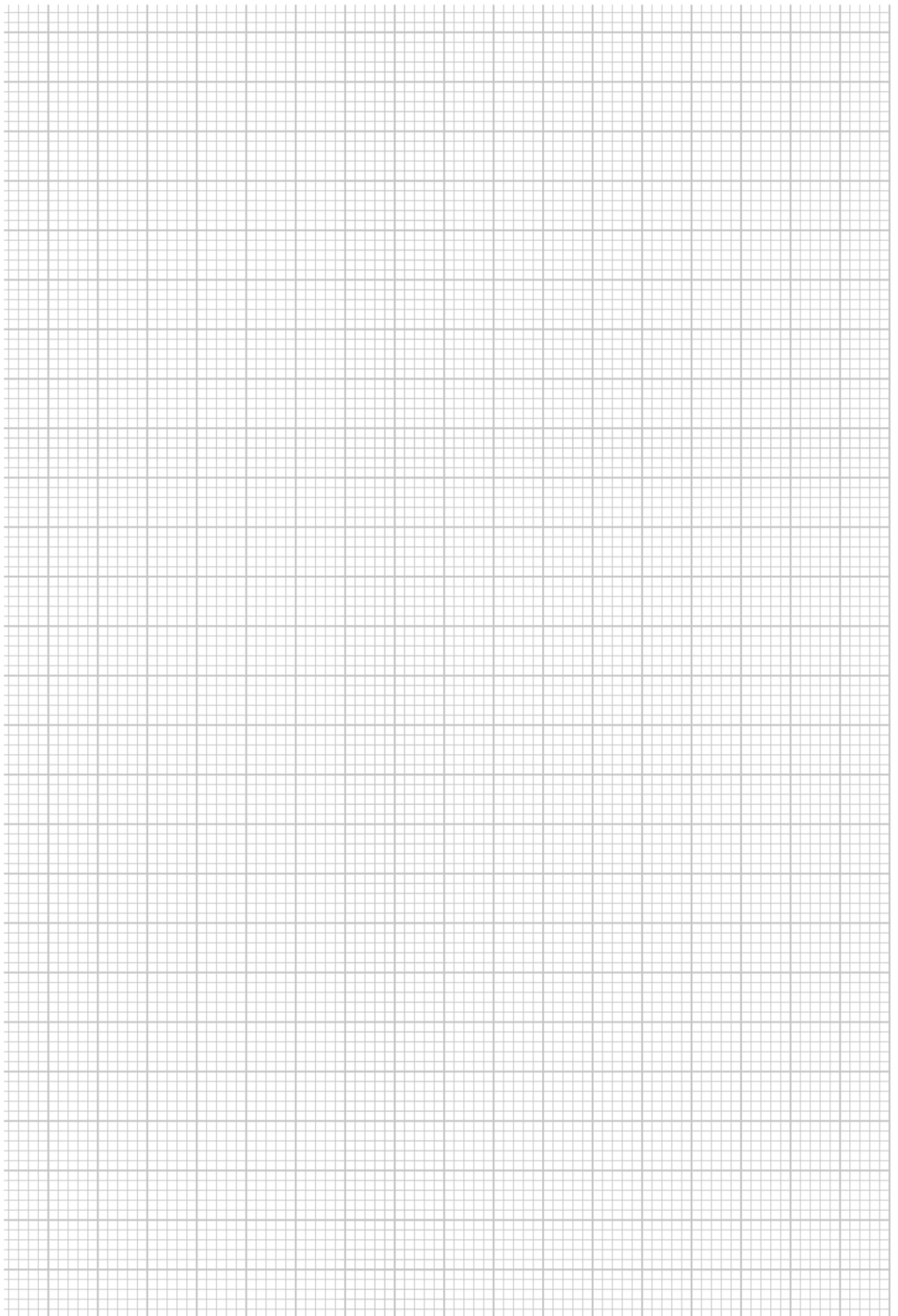

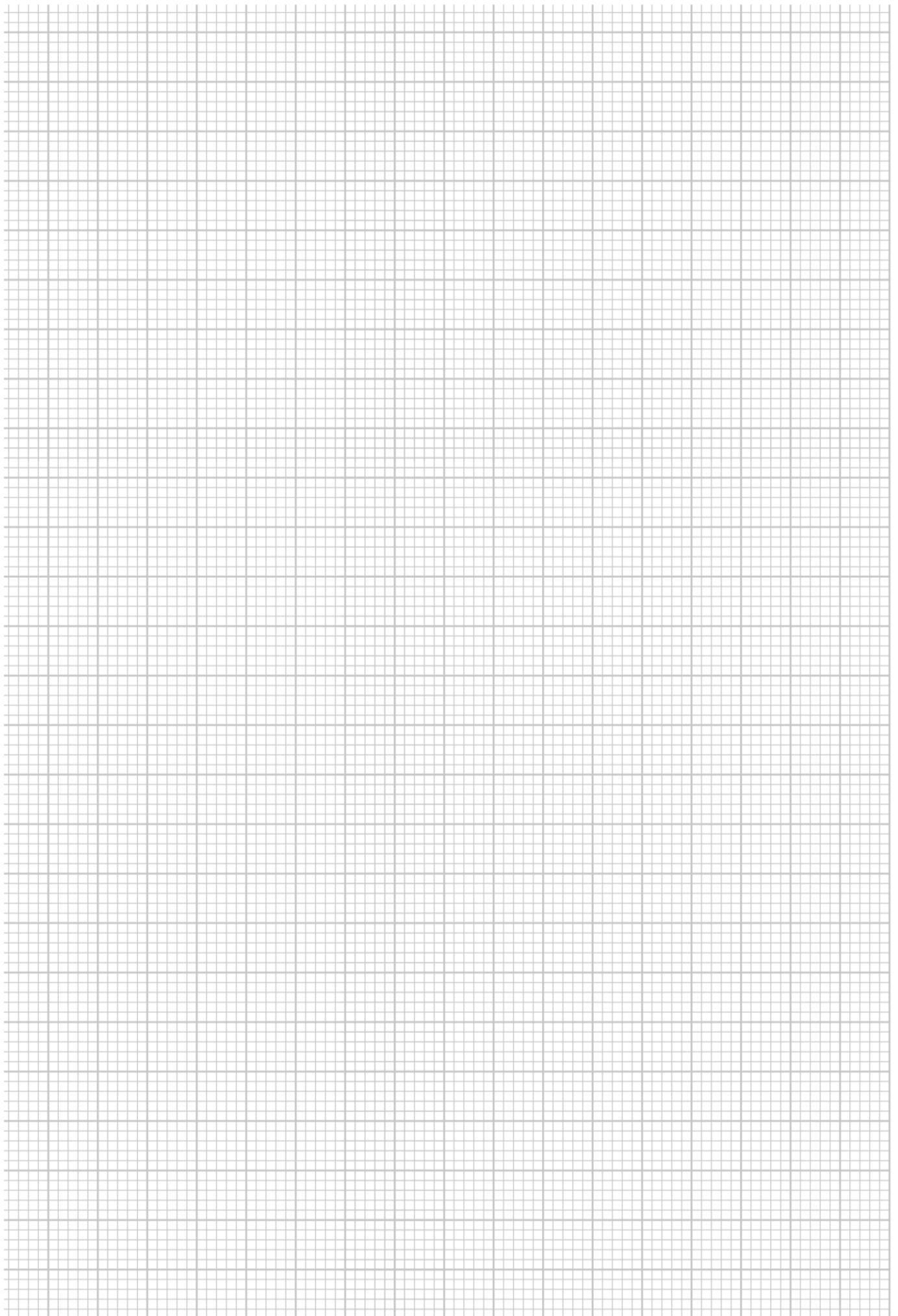

Aloys F. Dornbracht GmbH & Co. KG Armaturenfabrik
Köbbingser Mühle 6, D-58640 Iserlohn
Tel. +49(0)2371 433-0, Fax +49(0)2371 433-232
mail@dornbracht.de, dornbracht.com

Dornbracht Group
Premium Solutions for Interior Architecture



01 03 40 001 00 / 07.2017