

PROGRAMMA MISCELAZIONE BAGNO
BATH MIXING PROGRAM
PROGRAMME DU MITIGEUR POUR LA SALLE DE BAIN
BAD-MISCHUNGSPROGRAMM
PROGRAMA MEZCLADORES BAÑO

RETTANGOLO

Art. 20095

GESSI 

Gessi SpA - Parco Gessi
13037 Serravalle Sesia (Vercelli) - Italy
Phone +39 0163 454111 - Facsimile +39 0163 459273

www.gessi.com - gessi@gessi.it

Art. 20095

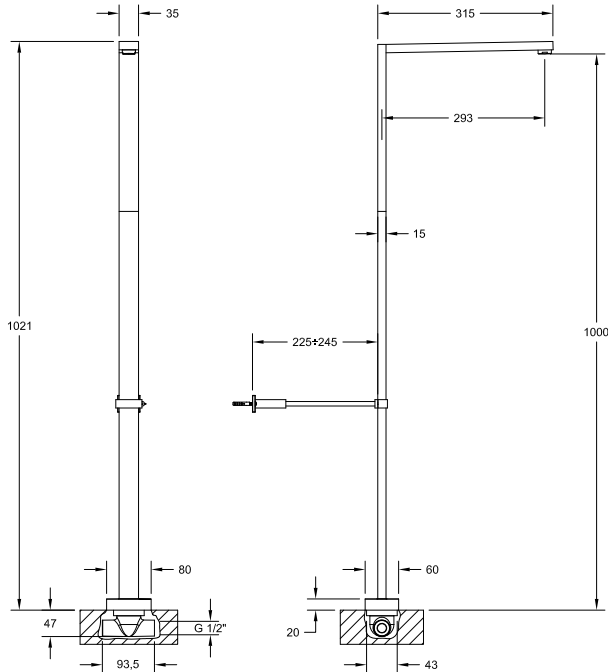

Attenzione! I tubi d'alimentazione devono essere sciacquati con cura prima dell'installazione del dispositivo, in modo che non rimangano trucioli, residui di saldatura o canapa, o altre impurità all'interno dei tubi. Attraverso tubazioni non sciacquate a fondo o attraverso la rete idrica generale, nel dispositivo possono entrare corpi estranei in grado di danneggiare guarnizioni/o-ring. Si raccomanda pertanto di dotare anche l'impianto generale di filtri.

Warning! The feeding pipes have to be rinsed carefully before the installation of the device so that there won't remain shavings, sealing or hemp residues, or other impurities inside the pipes. Through pipes not thoroughly rinsed or through the general water network, in the device foreign bodies can enter that could damage gaskets /o-ring. So filters should be installed also on the general system.

Attention! Les tuyaux d'alimentation doivent être rincés avec soin avant l'installation du dispositif, de sorte que ils ne restent pas de copeaux, des restes de soudage ou de chanvre, ou d'autres impuretés à l'intérieur des tuyaux. A travers les conduites non rincées à fond ou à travers le réseau hydrique général, dans le dispositif peuvent entrer des corps étrangers à même de détériorer les gaines/o-ring. On recommande ainsi d'installer des filtres également sur le système général.

Achtung! Bevor die Vorrichtung zu installieren, bitte spülen Sie die Zuleitungsröhre sorgfältig aus, um alle Spannen, Schweiß- und Hanfrückstände bzw. alle Verunreinigungen vom Inneren der Röhre zu entfernen. Durch nicht sorgfältig gespülte Rohrleitungen bzw. durch das allgemeine Wassernetz können Fremdkörper in den Korpen eintreten, die die Dichtungen bzw. die O-Ringe beschädigen können. Es ist dann empfehlenswert, die allgemeine Anlage mit Filtern auszustatten.

¡Cuidado! Los tubos de alimentación tienen que ser enjuagados escrupulosamente antes de instalar el dispositivo de manera que no haya virutas, residuos de soldadura o cáñamo u otras impurezas al interior de los tubos. A través de los tubos no perfectamente enjuagados o de la red hídrica general pueden entrar en el dispositivo unos cuerpos extraños que pueden dañar guarniciones, o-rings y/o. Les recomendamos por lo tanto que instalen los filtros en la planta general también.

Art. 20095

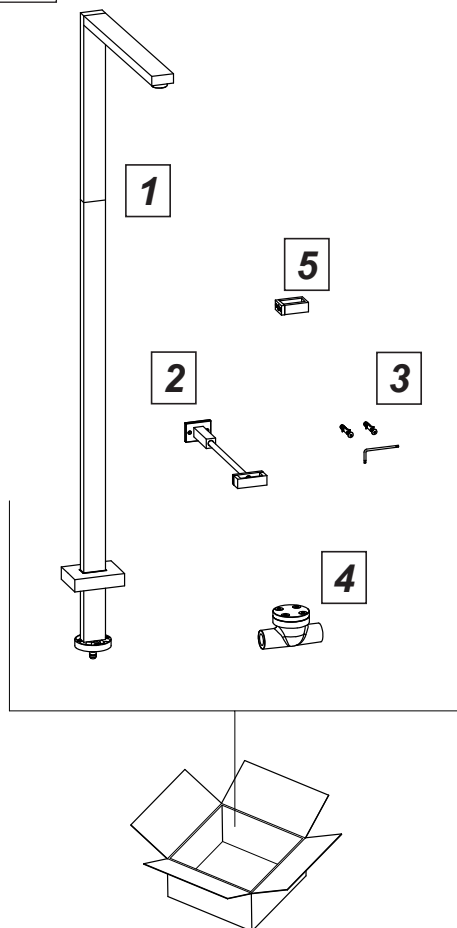

Contenuto della confezione:

- 1 - Art. 20095
- 2 - Fissaggio a parete
- 3 - Set di fissaggio
- 4 - Corpo incasso
- 5 - Fissaggio laterale

Package content:

- 1 - Art. 20095
- 2 - Wall fastening
- 3 - Fastening set
- 4 - Built-in body
- 5 - Lateral fastening

Contenu de l'emballage:

- 1 - Art. 20095
- 2 - Fixation murale
- 3 - Set de fixation
- 4 - Corps encastrément
- 5 - Fixation latérale

Inhalt der Verpackung:

- 1 - Art. 20095
- 2 - Wandbefestigung
- 3 - Befestigungsset
- 4 - Einbaukörper
- 5 - Seitliche Befestigung

Contenido del embalaje:

- 1 - Art. 20095
- 2 - Fijación a la pared
- 3 - Juego de fijación
- 4 - Cuerpo por empotrar
- 5 - Fijación lateral

Utensili necessari per l'installazione - Tools for installation - Outils nécessaires pour l'installation - Für die Installation notwendige Werkzeuge - Herramienta necesaria para la instalación

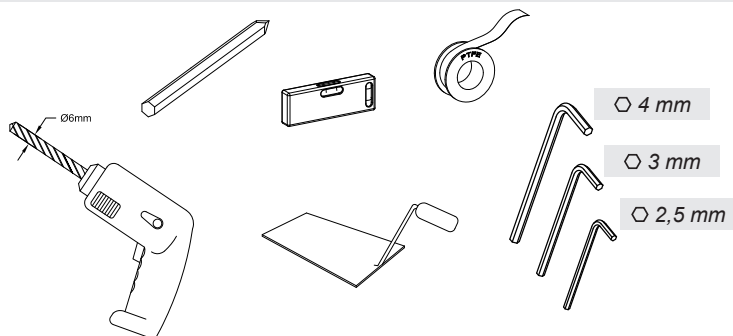

Fig. 1

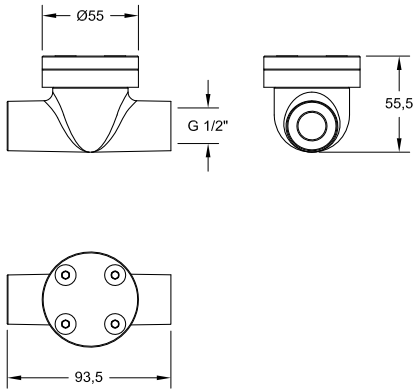

Fig. 2

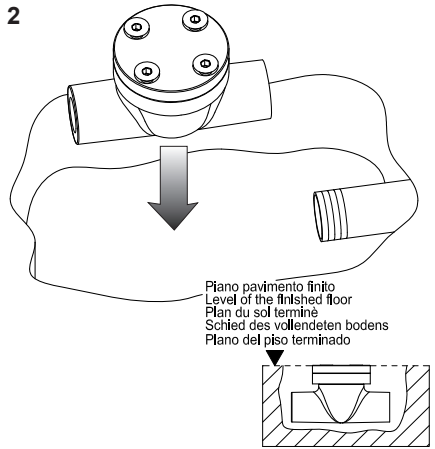

Fig. 3

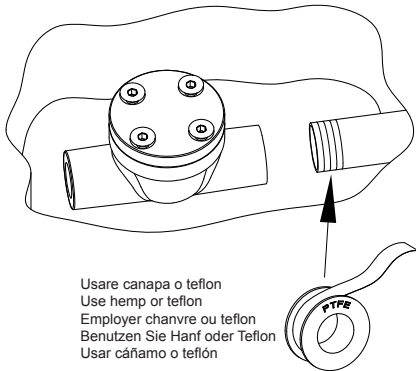

Fig. 4



Fig. 5

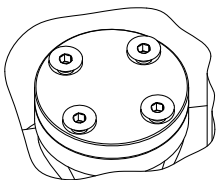
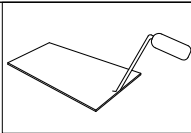
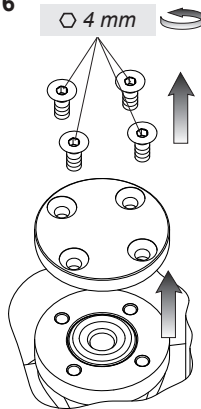

Fig. 6



INSTALLAZIONE CORPO INCASSO

Creare la sede per il corpo dopo aver rispettato scrupolosamente le indicazioni relative alle misure d'ingombro. Posizionare il corpo nella sede corrispondente sul pavimento, controllando che la parte superiore sia allineata al livello del pavimento finito. Collegare il tubo al corpo, come indicato nella figura, usando del Teflon o della canapa, per garantire la perfetta tenuta dei filetti. Testare il sistema, aprendo l'acqua della rete idrica e controllare che non vi siano perdite. Se il test è positivo chiudere l'alimentazione e procedere con l'installazione. Chiudere la sede sul pavimento utilizzando del materiale adeguato. Rimuovere il tappo utilizzato per il test, svitando le viti che lo assicurano al corpo.

IMPORTANTE: gettare via il tappo, giacché non sarà più utilizzato, e conservare le viti che potrebbero essere utili nelle successive fasi di installazione.

BUILT-IN BODY INSTALLATION

Create the seat for the body after observing carefully the overall size. Position the body in its seat in the floor checking that its upper side is aligned with the level of the finished floor. Connect the pipe to the body as shown using Teflon or hemp to guarantee thread tightness. Test the system opening the water network and check there are no leakages. If the test has a positive outcome stop the supply and carry out the installation. Close the seat in the floor using appropriate material. Remove the test plug unscrewing the screws that fasten it to the body.

IMPORTANT: throw away the test plug since it is no longer used and keep the screws because they will be useful in the next installation steps.

INSTALLATION CORPS ENCASTREMENT

Créer l'emplacement pour le corps après avoir bien observé les dimensions de l'encombrement. Positionner le corps dans son siège obtenu dans le plancher en vérifiant que la partie supérieure de celui-ci est alignée avec la surface du plancher fini. Connecter la conduite au corps ainsi qu'indiqué utilisant du Téflon ou du chanvre pour garantir l'étanchéité du filet. Effectuer le test du système ouvrant le réseau hydrique et vérifiant qu'il n'y a pas de fuites. Si le test a un résultat positif arrêter le débit et poursuivre avec l'installation. Fermer le siège dans le plancher en utilisant du matériel approprié. Enlever le bouchon d'essai en dévissant les vis qui le fixent au corps.

IMPORTANT: jeter le bouchon d'essai n'étant plus utilisé et garder les vis car elles seront utiles dans les phases successives de l'installation.

INSTALLATION DES EINBAUKÖRPERS

Nachdem man gewissenhaft die Anweisungen hinsichtlich der Abmessungen der Einbaumaße berücksichtigt hat, verwirklicht man die Unterbringung für den Einbaukörper. Den Körper in dem entsprechenden Sitz auf dem Fußboden positionieren, wobei man kontrolliert, dass der obere Teil auf Höhe des vollendeten Fußbodens geflüchtet ist. Das Rohr entsprechend der Angaben auf der Abbildung an den Einbaukörper anschließen, wobei man Teflon oder Hanf verwendet, um die perfekte Dichtigkeit der Gewinde zu gewährleisten. Das System überprüfen, indem man die Wasserversorgung vom Wassernetz öffnet und kontrolliert, dass keinerlei Wasserverluste auftreten. Wenn dieser Test zu einem positiven Ergebnis führt, schließt man die Wasserversorgung und fährt mit der Installation fort. Die Unterbringung auf dem Fußboden unter Einsatz von geeignetem Material schließen. Den für den Test verwendeten Stopfen entfernen, indem man die Schrauben abschraubt, die diesen am Einbaukörper sichern.

WICHTIG: Den Stopfen wegwerfen, da dieser nicht mehr gebraucht wird, aber die Schrauben aufbewahren, da diese während der anschließenden Installationsphasen nützlich sein könnten.

INSTALACIÓN CUERPO POR EMPOTRAR

Crear el alojamiento para el cuerpo tras haber respetado con cuidado las dimensiones máximas. Posicionen el cuerpo en el asiento que han realizado en el suelo, verificando que la parte superior del mismo cuerpo quede alineada al llano del suelo acabado. Conecten la tubería al cuerpo como indicado, utilizando teflón o cáñamo para asegurar la estanqueidad de la rosca. Ensayen la planta abriendo la red hídrica y verificando que no hay goteos. Si el ensayo tiene éxito, interrumpen la erogación y continúen la instalación. Cierren el asiento en el suelo con material adecuado. Quitar el tapón de ensayo aflojando los tornillos que lo aseguran al cuerpo.

IMPORTANTE: tiren el tapón de ensayo ya que no irá a ser utilizado más y guarden los tornillos que, al contrario, serán usadas otra vez durante las fases sucesivas de la instalación.

Fig. 7

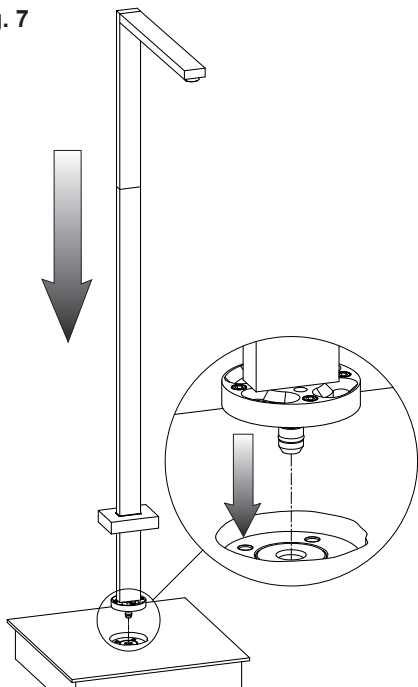

Fig. 8

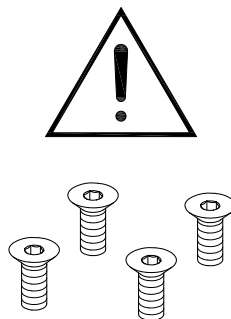

Fig. 9

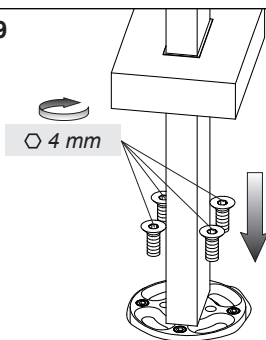

Fig. 10

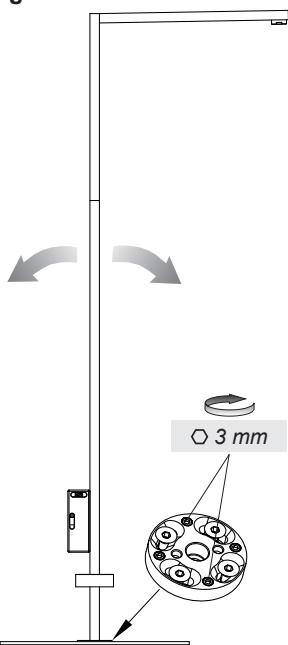

Fig. 11

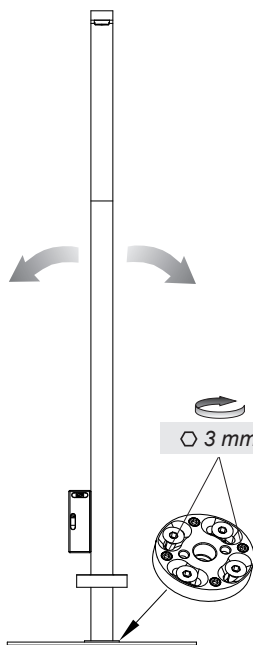

Fig. 12

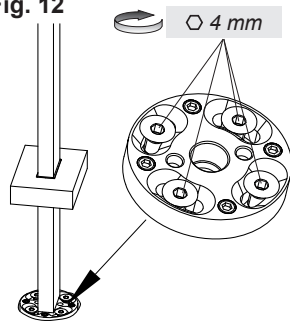
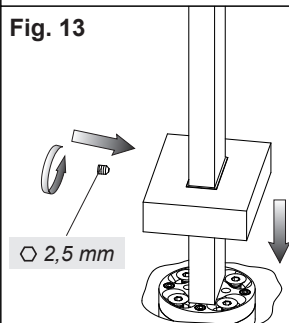

Fig. 13



INSTALLAZIONE DELLA BOCCA A PAVIMENTO

Installare la bocca a pavimento sul corpo a incasso in modo che la guarnizione di base entri perfettamente nel foro ricavato sul corpo. Prendere le viti precedentemente rimosse dal tappo di test e avvitarle LEGGERMENTE nei quattro fori visibili all'interno dei fori ricavati sulla flangia del corpo del miscelatore. Controllare con una livella che la bocca sia perfettamente orientata. Se così non fosse utilizzare i grani, già inseriti sulla flangia, per regolare al meglio la posizione del corpo del miscelatore. Chiudere SALDAMENTE le viti precedentemente posizionate per fissare il piedistallo del corpo a incasso (possibilmente avvitarle con sequenza incrociata per garantire un fissaggio uniforme). Fare scorrere il rosone verso il pavimento e chiudere la vite sul retro.

INSTALLATION OF THE FLOOR SPOUT

Install the floor spout on the built-in body in the floor so that the joint placed on its base fits into the hole of the body. Take the screws previously removed from the test plug and screw them SLIGHTLY in the four holes visible inside the buttonholes on the flange of the mixer body. Check the perfect orientation of the spout with a level. If this condition is not present use the dowels, already inserted in the flange, to adjust at best the position of the mixer body. Tighten FIRMLY the screws, previously placed, to fasten the stand on the built-in body (possibly screwing them in a cross sequence to guarantee a homogeneous fastening). Slide the cover plate to the floor, tighten the backside screw.

INSTALLATION DE LA BOUCHE DU PLANCHER

Installer la bouche du plancher sur le corps encastré dans le plancher de sorte que le raccord situé à la base de celle-ci entre dans le trou du corps. Prendre les vis enlevées auparavant du bouchon d'essai et les visser LEGEREMENT dans les quatre trous visibles à l'intérieur des boutonnières situées sur la bride du corps mélangeur. Vérifier l'orientation parfaite de la bouche à l'aide d'un niveau. Si cette condition n'est pas présente sur les grains déjà insérés à l'intérieur de la bride, pour régler au mieux la position du corps mélangeur. Serrer avec FORCE les vis, appuyées auparavant, pour fixer le piédestal au corps encastré (de préférence en les vissant en séquence croisée pour garantir une fixation homogène). Il faut faire glisser la rose jusqu'à terre, la fixer avec le grain en dotation.

INSTALLATION DES AUSLAUFS AUF DEM FUSSBODEN

Den Fußbodenauslauf derartig auf dem Einbaukörper installieren, dass die Basisdichtung perfekt in der, auf dem Einbaukörper heraus gearbeiteten Bohrung sitzt. Dann nimmt man die Schrauben, welche man zuvor vom Teststopfen abgeschraubt hat und schraubt sie LEICHT in die vier sichtbaren Bohrungen, die auf dem Flansch der Mischkörperbatterie herausgearbeitet sind. Dann überprüft man mit einer Wasserwaage, dass der Auslauf perfekt ausgerichtet ist. Falls das nicht der Fall sein sollte, benutzt man die schon auf dem Flansch eingesetzten Stifte, um die Position der Mischkörperbatterie bestmöglich zu korrigieren. Die zuvor positionierten Schrauben FEST anziehen, um den Sockel des Einbaukörpers zu fixieren (um eine gleichmäßige Fixierung zu gewährleisten, sind diese in überkreuzender Abfolge festzuschrauben). Die Abdeckung in Richtung Fußboden verschieben und die Schraube auf der Rückseite festziehen.

INSTALCIÓN DEL CAÑO DE SUELO

Instalar el caño de suelo sobre el cuerpo empotrado en el pavimento cuidando con que la unión colocada a la base del caño entre en el agujero del cuerpo. Cogen los tornillos anteriormente quitados del tapón de ensayo y atorníllenos LIGERAMENTE en los cuatro agujeros visible al interior de los ojales sobre la brida en el cuerpo mezclador. Verifiquen la perfecta orientación del caño con la ayuda de un nivel. En el caso de que no ocurra dicha condición utilicen las clavijas de fijación, introducidas ya al interior de la brida, para ajustar de la mejor manera la posición del cuerpo mezclador. Cierren con FUERZA los tornillos, anteriormente apoyados, para fijar el poste al cuerpo empotrado (preferiblemente atornillándolos de manera cruzada para garantizar una fijación homogénea). Deslicen el embellecedor hacia el suelo, fíjenlo con prisionero.

Fig. 14

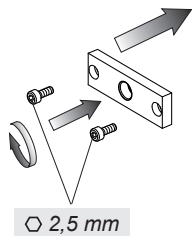

Fig. 15

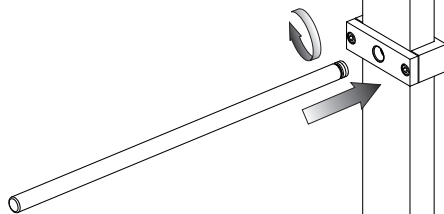

Fig. 16

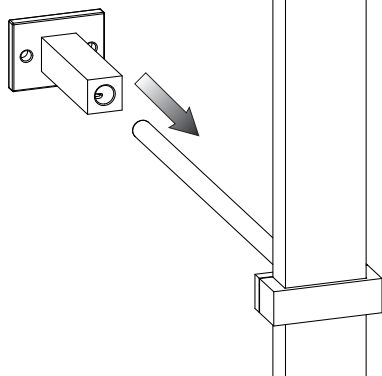

Fig. 17

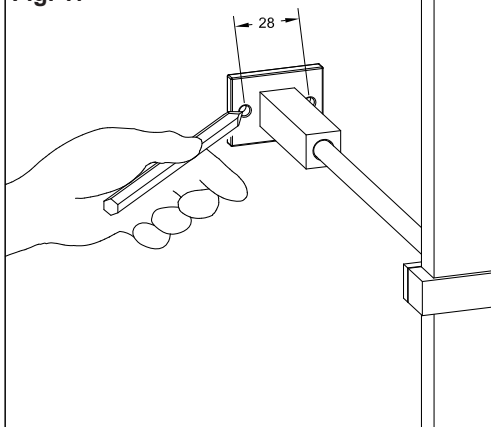

Fig. 18

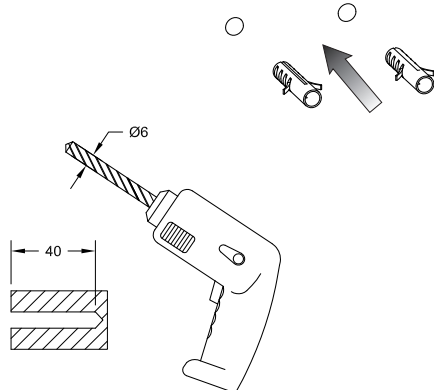

Fig. 19

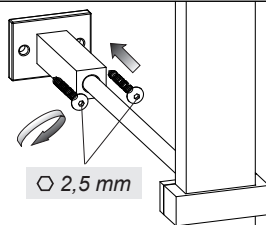
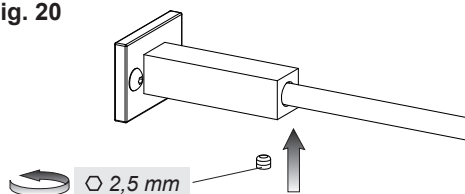

Fig. 20



INSTALLAZIONE DEL FISSAGGIO A PARETE

Collegare la piastra di fissaggio frontale a quella posteriore utilizzando le viti speciali, secondo l'altezza richiesta. Avvitare l'asta nel foro filettato sulla piastra e inserire la flangia di fissaggio. Fare scorrere quest'ultima verso il basso fino a toccare la parete. Si consiglia di scegliere dei riferimenti adeguati per l'inserimento dei tasselli (interasse 28mm). Togliere la flangia, forare in corrispondenza dei riferimenti precedentemente presi e inserire i tasselli in dotazione. Quindi fissare la piastra alla parete con le viti fornite in dotazione. Avvitare con forza il grano di fissaggio che sarà utilizzato per fissare la flangia sull'asta avvitata sulla piastra: durante questa operazione è importante mantenere la bocca di erogazione perfettamente allineata al piano.

INSTALLATION OF THE WALL FASTENING

Take the frontal fastening plate and connect it to the rear fastening plate, with the special screws, at required height. Screw the rod in the threaded hole on the plate and insert the fastening flange. Let the latter slide down until it touches the wall, this will be useful to choose the adequate references for plugs insertion (28mm centre distance). Drag the flange away and make holes in correspondance with the previously taken references, then insert the plugs supplied. Then fasten the plate on the wall with the screws supplied with the set. Screw firmly the locking pin that will be used to fasten the flange on the rod screwed on the plate; it is important to keep during this operation the supply mouth perfectly vertical with respect to the plane.

INSTALLATION DE LA FIXATION MURALE

Prendre la plaquette frontale de fixation et l'unir à la plaquette arrière de fixation, au moyen des vis, à une hauteur désirée. Visser la tige dans le trou fileté placé sur la plaquette et y insérer la bride de fixation. Il faut faire glisser ce dernier jusqu'au contact avec la paroi, il servira à choisir les références pour l'insertion des chevilles (entraxe 28mm). Il faut éloigner la bride et pratiquer les trous en correspondance des références achetées précédemment, et y insérer les chevilles en dotation. Fixer la plaque à la paroi avec les vis que vous trouverez dans le kit. Visser avec force le grain de serrage qui servira à fixer la bride à la tige vissée à la plaquette; pendant cette opération, il faut garder la bouche de distribution verticale par rapport au plan.

INSTALLATION FÜR DIE BEFESTIGUNG AN DER WAND

Unter Verwendung der Spezialschrauben die vordere Befestigungsplatte auf geforderter Höhe mit der Hintere verbinden. Die Spindelführung in die Gewindebohrung auf der Platte festschrauben und den Befestigungsflansch einsetzen. Den Letzteren soweit nach unten verschieben, bis dass er die Wand berührt. Es empfiehlt sich angemessene Bezugspunkte zum Einsetzen der Dübel zu ermitteln (Achsabstand 28mm). Den Flansch entfernen und in Übereinstimmung mit den zuvor ermittelten Bezugspunkten bohren, um dann die, im Lieferumfang enthaltenen Dübel einzusetzen. Nun fixiert man, unter Einsatz der, in der Ausstattung enthaltenen Schrauben die Platte an der Wand. Den Fixierstift fest anschrauben, weil dieser dazu genutzt wird, um den Flansch auf der, auf der Platte festgeschraubten Spindelführung zu blockieren: Während dieser Tätigkeiten ist es sehr wichtig, dass der Auslauf hinsichtlich der Fläche in einer perfekt vertikalen Position verbleibt.

INSTALACIÓN DE LA FIJACIÓN DE PARED

Unan la placa frontal de fijación a la placa posterior de fijación, con la ayuda de los correspondientes tornillos, a la altura deseada. Atornillen la varilla en el hueco enroscado colocado sobre la placa e introduzcan la brida de fijación. Háganla deslizar hasta obtener el contacto con la pared, lo cual hará posible la elección de las referencias para la introducción de los tacos (con una distancia entre los ejes de 28mm). Alejen la brida y realicen los huecos sobre las medidas adquiridas anteriormente, introduzcan los tacos incluidos en el suministro. Finalmente fijen la plancha a la pared con los tornillos. Atornillen con fuerza el prisionero de fijación que servirá para fijar la brida a la varilla y atornillenla a la placa; es importante mantener durante esta operación la boca perfectamente perpendicular al suelo.

Fig. 21

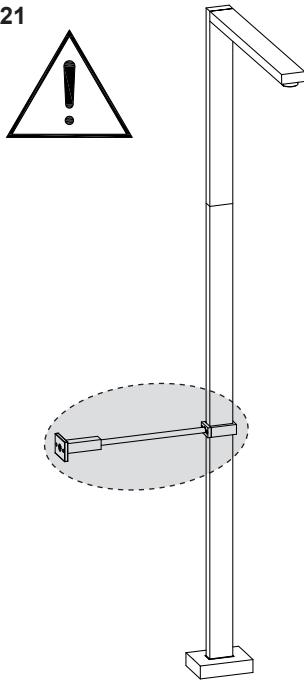
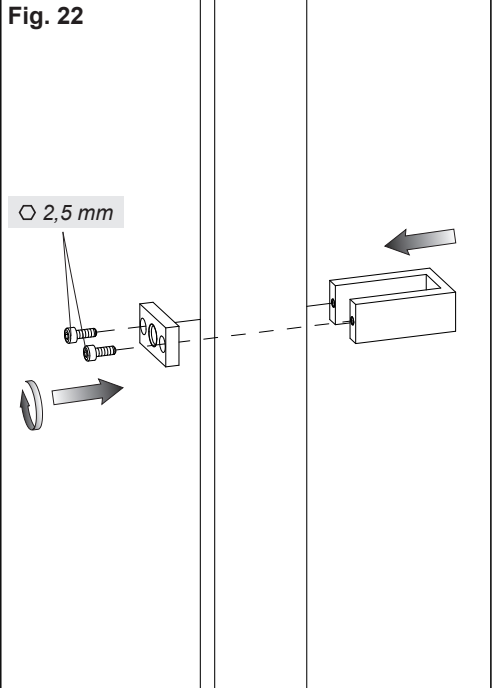

Fig. 22



FISSAGGIO LATERALE

ATTENZIONE: Nel caso si preveda di fissare lateralmente la bocca alla parete è necessario utilizzare l'apposito anello di fissaggio contenuto nella confezione.

Installare l'anello sulla bocca all'altezza desiderata e quindi seguire la procedura illustrata da fig. 15 a fig. 20 per il fissaggio alla parete.

LATERAL FASTENING

WARNING: To fasten laterally the spout to the wall use the special fastening ring in the package.

Install the ring on the spout at required height then follow the procedure illustrated from fig. 15 to fig. 20 for wall mounting.

FIXATION LATERALE

ATTENTION: Pour fixer latéralement la bouche au mur il faut utiliser la bague de fixation contenue dans l'emballage.

Installer la bague sur la bouche à la hauteur requise et ensuite suivre la procédure illustrée de la fig. 15 à la fig. 20 pour la fixation murale.

SEITLICHE BEFESTIGUNG

ACHTUNG: Falls man beabsichtigt, den Auslauf seitlich an der Wand zu befestigen, muss man den, in der Konfektion beiliegendem Befestigungsring verwenden.

Diesen Ring auf der gewünschten Höhe auf dem Auslauf installieren und dann zwecks Befestigung an der Wand die Vorgehensweise befolgen, die auf Abb. 15 bis Abb. 20 dargestellt ist.

FIJACIÓN LATERAL

CUIDADO: En el caso de que se prevea la fijación lateral del caño a la pared será necesario utilizar el anillo de fijación incluido en la caja.

Instalen el anillo sobre el caño a la altura deseada y observen el procedimiento ilustrado de página 15 a 20 para su fijación a la pared.

Art. 20095

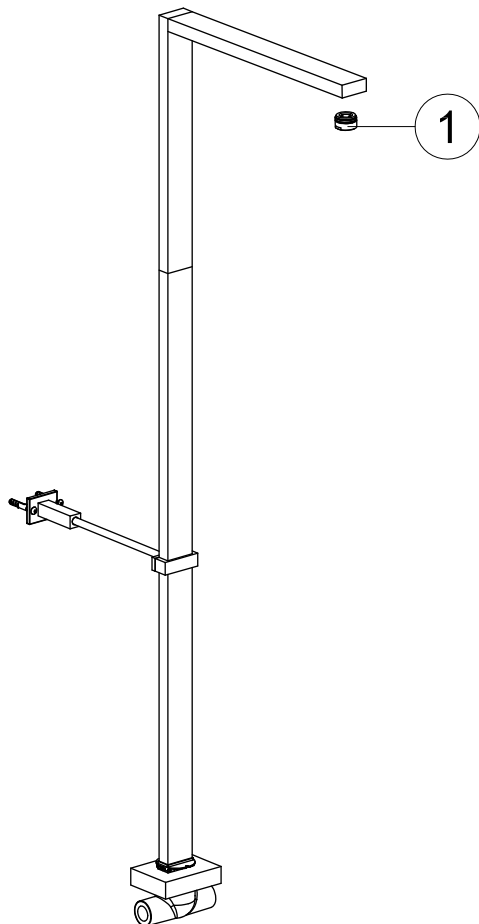

Spare parts:

1 - Aeratore

Spare parts:

1 - Aerator

Pièces de rechange:

1 - Brise jet

Ersatzteile:

1 - Perlator

Piezas de repuesto:

1 - Aireador

Fig. 1

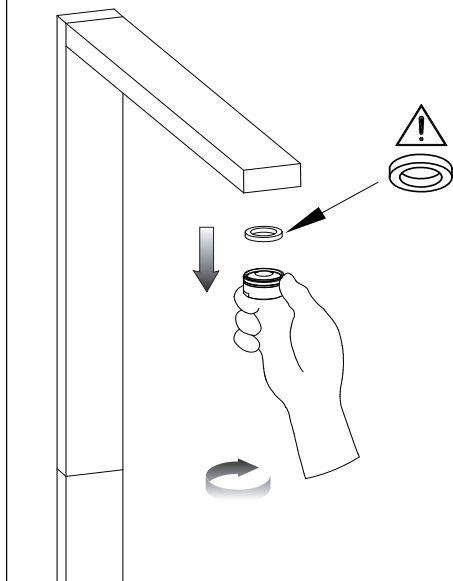
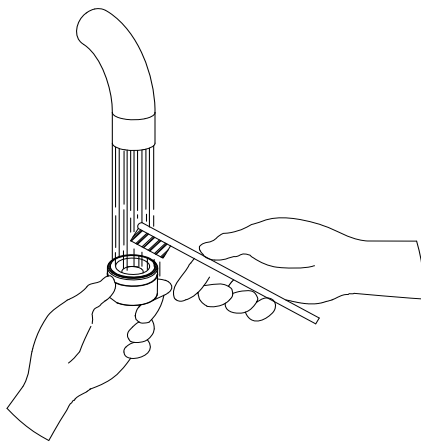

Fig. 2



PULIZIA / SOSTITUZIONE DELL'AERATORE

Nel caso l'erogazione non fosse fluida svitare manualmente il porta aeratore, estrarre il filtro senza danneggiare e/o smarrire la guarnizione. Se l'aeratore fosse otturato è sufficiente sciacquare il filtro con acqua corrente, senza utilizzare detersivi. Nel caso fosse danneggiato è possibile sostituire filtro e guarnizione e rimontare il tutto nella sequenza inversa.

AERATOR CLEANING / REPLACING

If the supply is not fluid unscrew manually the aerator-holder, remove the filter without damaging and/or losing the gasket. If the filter is clogged just rinse it with running water without using any detergents. If it is damaged it can be replaced, together with a new gasket, and they have to be reassembled in the opposite sequence.

NETTOYAGE / SUBSTITUTION DE L'AERATEUR

Si le débit n'est pas fluide dévisser manuellement le porte-aérateur, extraire le filtre sans abîmer et/ou perdre la gaine. Si le filtre est obturé il suffit de le rincer avec de l'eau courante sans utiliser de détergents. S'il est abîmé on peut le remplacer, avec la nouvelle gaine et tout remonter dans la séquence inverse.

REINIGUNG / AUSTAUSCH DES BELÜFTERS

Falls die Wasserversorgung nicht genügend flüssig ist, schrauben Sie das Gehäuse des Belüfters manuell ab und nehmen Sie den Filter heraus, ohne die Dichtung zu verlieren/beschädigen. Falls der Filter verstopft ist, genügt es, ihn mit fließendem Wasser auszuspülen, ohne Waschmittel zu verwenden. Falls er beschädigt ist, kann er ausgetauscht werden, indem eine neue Dichtung hinzugefügt wird und alle Bestandteile in umgekehrter Reihenfolge wieder montiert werden.

LIPIEZA / SUSTITUCIÓN DEL AIREADOR

En le caso de que la erogación no fuese fluida, destornillen manualmente el porta-aireador, extraigan el filtro sin dañar y/o perder la junta. Si el filtro resultara atascado, será suficiente enjuagarlo utilizando agua corriente sin detergentes. En el caso de que fuese dañado será posible sustituirlo, colocando una nueva junta, y volver a montar el conjunto según la secuencia inversa.