

NANO С РУКОЯТКАМИ

G5B-6500

Смеситель для раковины однорычажный с донным клапаном

THG[®]
PARIS

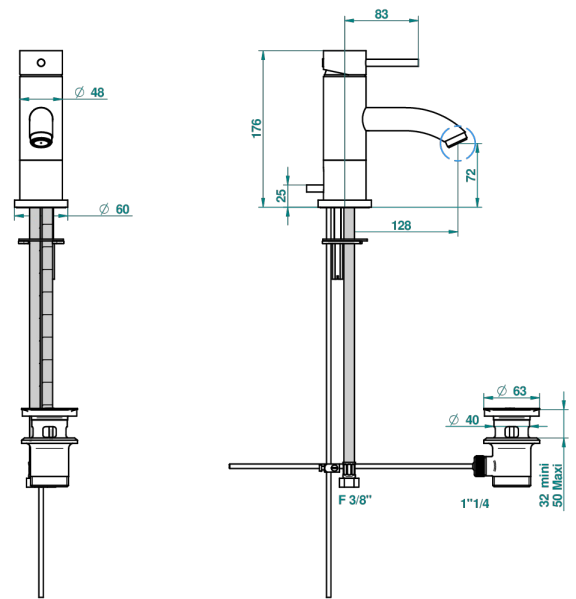

Ø de perçage conseillé
recommended drilling ø
empfohlener abstand
Ø de perforación aconsejado

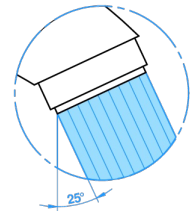
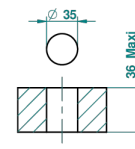

51527

11/12/2013

ХАРАКТЕРИСТИКИ

- DVGW : DW-6506CN0357
- NF : NF EN 817 - IZ - Chrome

СТАНДАРТЫ



ТЕХНИЧЕСКИЕ ХАРАКТЕРИСТИКИ

- Recommandé : 3 bars (max. 5 bars) - Advised : 43,5 psi (max. 72 psi)
- 15 l/min à 3 bars (4 gpm at 43.5 psi)

ДОСТУПНЫЕ ВАРИАНТЫ ПОКРЫТИЙ

Аранья (чёрный никель) - D24
Золото - F01
Матовое золото - F07
Матовое светлое золото - F31
Матовый никель - C01
Матовый хром - C02

Никель - B01
Розовое золото - F27
Сатинированное золото - F03
Сатинированный хром - C03
Светлое золото - F30
Серебро с родием - F18

Состаренный никель - H28
Хром - A02
Хром/золото - G02