

# АНОА С ЧЕРНЫМИ РОГОВЫМИ ВСТАВКАМИ

G5D-151

THG<sup>®</sup>  
PARIS

Смеситель для раковины на три отверстия устанавливаемый на борту с донным клапаном

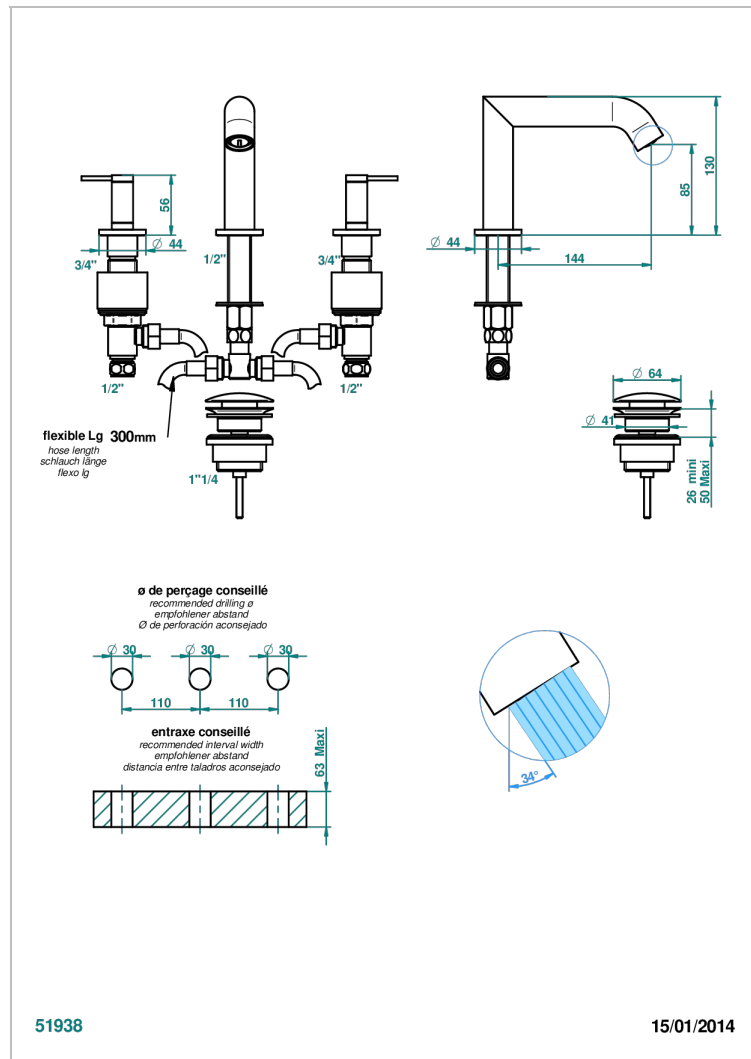
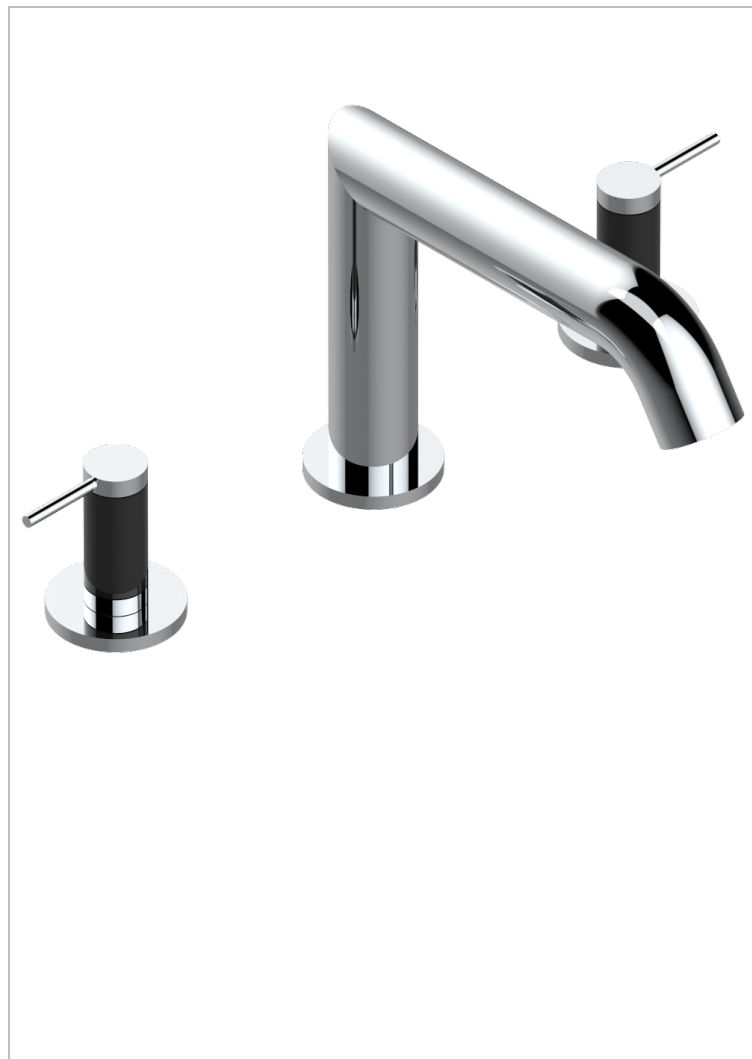

## ХАРАКТЕРИСТИКИ

- DVGW : DW-6051CN0459
- NF : NF EN 200 - IA - Chrome
- SVGW-SSIGE : 1901-6813

## СТАНДАРТЫ



## ТЕХНИЧЕСКИЕ ХАРАКТЕРИСТИКИ

- Recommandé : 3 bars (max. 5 bars) - Advised : 43,5 psi (max. 72 psi)
- 8,2 l/min à 3 bars (2.2 gpm at 43.5 psi)

## ДОСТУПНЫЕ ВАРИАНТЫ ПОКРЫТИЙ

Аранья (чёрный никель) - D24  
Золото - F01  
Матовое золото - F07  
Матовое светлое золото - F31  
Матовый никель - C01  
Матовый хром - C02

Никель - B01  
Розовое золото - F27  
Сатинованное золото - F03  
Сатинованный хром - C03  
Светлое золото - F30  
Серебро с родием - F18

Состаренный никель - H28  
Хром - A02  
Хром/золото - G02

51938

15/01/2014