

Wind

Design by Jordi Vilardell

ASSEMBLY INSTRUCTIONS INSTRUCCIONES DE MONTAJE MONTAGEANLEITUNG

SUPPLIED MATERIAL

MATERIAL SUMINISTRADO

GELIEFERTES MATERIAL

1.



2.

4070



4075



	4070	4075
1 Allen key / Llave allen / Imbußschlüssel	2 un.	2 un.
2 Lamp structure / Estructura luminaria / Leuchten-Struktur	1 un.	1 un.

TECHNICAL SPECIFICATIONS

ESPECIFICACIONES TÉCNICAS

TECHNISCHE DATEN

4070. Net Weight / Peso Neto / Netto-Gewicht 9 Kg	1 x 2GX13 230V 40W (T5C)	⊕ IP65 CE F ~ 50 Hz
4075. Net Weight / Peso Neto / Netto-Gewicht 9,5 Kg	1 x 2GX13 230V 40W (T5C)	⊕ IP65 CE F ~ 50 Hz



Class I. Product with an additional protection cable (grounds).
Clase I. Aparato con un cable protector adicional (toma de tierra).
Klasse I. Apparat mit zusätzlichen Schutzleiter (Erdkabel).



Dust-tight product. Protected against water trickles.
Producto totalmente estanco al polvo. Protegido contra los chorros de agua.

Staubdicht. Schutz gegen das Eindringen von Strahlwasser.



Product that CAN be in contact with normally-flammable materials (wood or others).

Está permitido que el producto marcado con este símbolo esté en contacto con materiales normalmente inflamables (maderas u otros).

Es ist erlaubt Produkte mit diesem Etikett auf normal entflammbaren Oberflächen (Holz usw.) zu montieren.



Alternating current

Corriente alterna

Wechselstrom

Caution / Precaución / Vorsicht

EN

Before assembling and installing this product, carefully read the following:

-Switch of the mains before installing the lamp.

-Always use the recommended bulb

-To install on the ceiling, always choose the most adequate fixing tools for the ceiling material.

-If the steel cable or the power cord of this lamp is damaged, it must be replaced only by the manufacturer or their technical service or by a person capacitated to this effect to avoid any risk.

ES

Antes de proceder al montaje e instalación de esta luminaria, leer detenidamente las siguientes consideraciones.

-Desconectar el suministro eléctrico antes de proceder a la instalación de la luminaria.

-Utilizar siempre la bombilla recomendada.

-Para el montaje de la luminaria al techo elegir los elementos de fijación mas adecuados en función del soporte de instalación.

-Si el cable flexible o cordón de esta luminaria está dañado, deberá sustituirse exclusivamente por el fabricante o su servicio técnico, o por una persona con cualificación equivalente con objeto de evitar cualquier riesgo

D

Bevor Sie mit der Montage dieser Leuchte beginnen, sollten Sie die folgenden Hinweise in aller Ruhe lesen und berücksichtigen.

- Schalten Sie vor dem elektrischen Anschluss den Strom ab.

- Benutzen Sie immer das empfohlene Leuchtmittel.

- Wählen Sie passend zu der Vorrichtung für die Deckenmontage der Leuchte das dafür geeignetste Befestigungsmaterial.

- Wenn das Kabel dieser Leuchte beschädigt werden sollte, muss es ausgetauscht werden. Dies darf ausschliesslich nur durch den Fabrikanten, seinem Kundendienst oder einer hierfür qualifizierten Person geschehen, um jegliche Gefahr ausschliessen zu können.

Продажа дизайнерской мебели, света и аксессуаров по всей России

8 (800) 500-70-36
hello@barcelonadesign.ru
www.barcelonadesign.ru

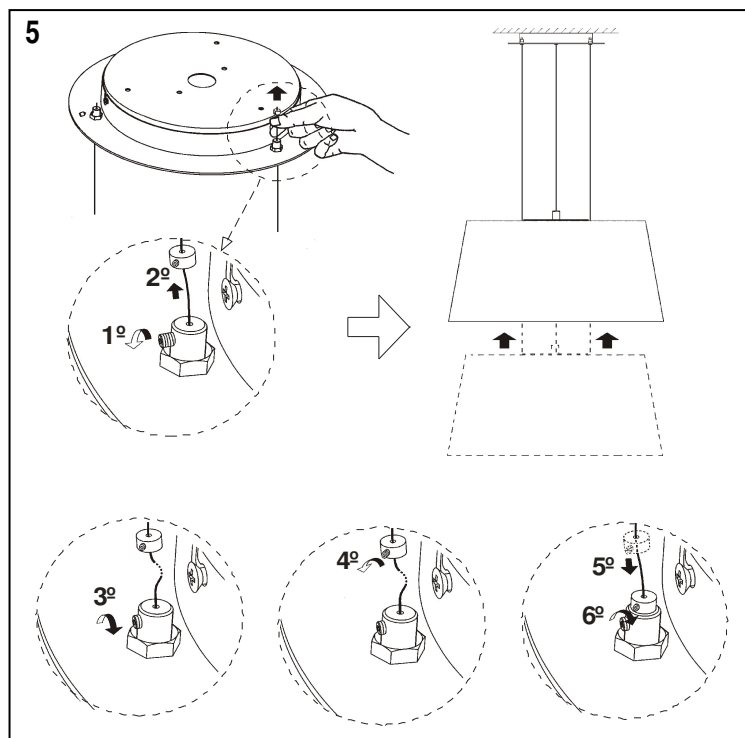
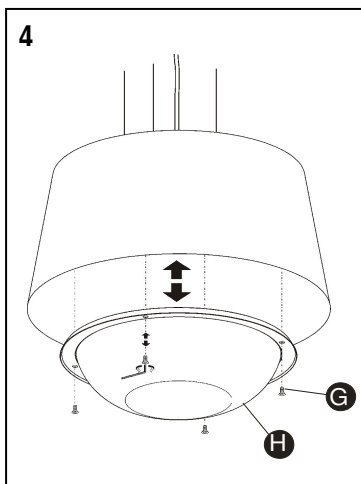
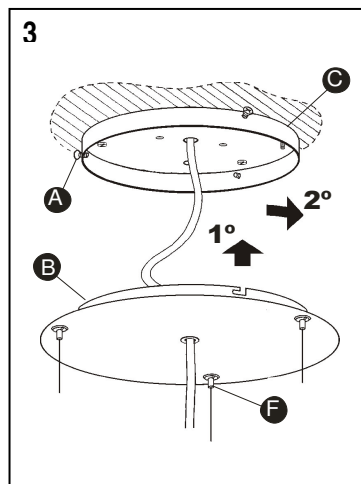
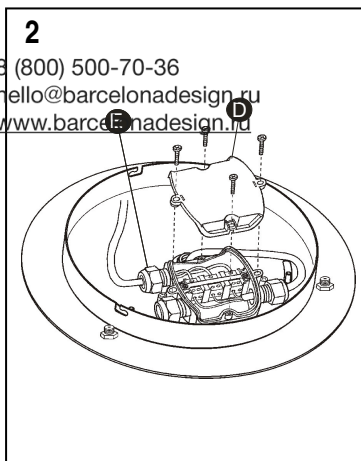

EN

IMPORTANT NOTICE:

Switch of the mains before installing the lamp.

1. Loose the three screws (A) to remove the base (B). Fix the plaque (C) to the ceiling using the most adequate screws and plug, slip your cable through the central hole.
2. To proceed with the connection to the mains, disassemble the lid (D) by removing the 4 screws. Loosen then the cable clamp (E) so as to be able to introduce the cable of your installation and connect it to the cable connector. Finally reinstall the lid (D) with the 4 screws.
- NOTE: The lamp must be prepared to be directly connected to an IP65 plug. The cable used must be made of rubber type H05 RN-F or superior and its diameter between 5 and 10 mm.
3. Reinstall the base (B) as shown by the arrows. Tighten the screws (A) to fix the lamp to the ceiling.
4. For the installation and maintenance of the lamp, remove the 4 screws (G) using the supplied key and the diffuser (H). When finished with maintenance, follow the previous steps backward.
5. The lamp height can be adjusted by means of the three cables (F) coming out of the ceiling rose (B). Follow the instruction in the drawing.

ES

IMPORTANTE:

Desconectar el suministro eléctrico antes de realizar la instalación de la luminaria.

1. Aflojar los tres tornillos (A) para desmontar el florón (B). Posteriormente fijar la placa (C) al techo con los tornillos y tacos mas adecuados pasando el cable de su instalación por el agujero central.
2. Para realizar la conexión a la red eléctrica, primero desmontar la tapa (D) quitando los 4 tornillos. En segundo lugar, aflojar el prensacables (E) para poder introducir el cable de su instalación y realizar la conexión en las regletas. Por último volver a montar la tapa (D) con los 4 tornillos.
- NOTE: El modelo va preparado para ser conectado directamente a una toma de corriente cumpliendo un IP 65. El cable utilizado debe ser de goma o superior tipo H05 RN-F de entre 5 y 10 mm. de diámetro.
3. Volver a montar el florón (B) siguiendo los movimientos que indican las flechas. Apretar los tornillos de fijación (A) para asegurar el conjunto.
4. Para la instalación y mantenimiento de la lámpara desmontar los 4 tornillos (G) con la llave suministrada, para extraer el difusor (H). Una vez realizado el mantenimiento, proceder en orden inverso para montar el difusor.
5. La regulación en altura de la pantalla se puede realizar mediante los tres suspensores (F) ubicados en el florón (B). Seguir los pasos descritos en los dibujos.

D

WICHTIG:

Schalten Sie vor dem elektrischen Anschluss den Strom ab.

1. Lösen Sie die drei Schrauben (A) um den Deckenbaldachin (B) zu öffnen. Montieren Sie danach den Deckenteller (C) mit den dafür geeigneten Schrauben und Dübeln. Führen Sie das elektrische Anschlusskabel durch das Loch in der Mitte.
2. Um den elektrischen Anschluss zu realisieren, demontieren Sie als erstes die Abdeckung (D) durch lösen der 4 Schrauben. Als zweites lösen Sie die Kabelbuchsen (E) um das Anschlusskabel durchzuführen und mit den Klemmen zu verbinden. Als letztes montieren Sie wieder die Abdeckung (D) mit seinen 4 Schrauben.
- HINWEIS: Das Modell ist für einen Direktanschluss an einen Stromauslass vorgesehen und erfüllt IP 65. Das zu benutzende Kabel muss aus Gummi oder höherwertig Typ H05 RN-F mit einem Durchmesser zwischen 5 und 10mm sein.
3. Fügen Sie wieder den Deckenbaldachin (B) zusammen wie mit den Pfeilen dargestellt. Ziehen Sie die Schrauben (A) fest um einen dauerhaften Halt zu gewährleisten.
4. Zum einsetzen und auswechseln des Leuchtmittels lösen Sie die 4 Schrauben (G) mit dem mitgelieferten Imbußschlüssel um den Diffuser (H) zu entnehmen. Nach einsetzen des Leuchtmittels Diffuser wieder montieren.
5. Die Höhenregulierung des Schirms lässt sich durch die drei Seil-Aufhänger (F) am Deckenbaldachin realisieren. Folgen Sie den gezeigten Schritten in den Abbildungen.

Maintenance / Mantenimiento / Instandhaltung

EN

-Use a slightly-wet cotton cloth for cleaning.

-In case of malfunction or damage, please contact the retailer who sold the lamp.

ES

-Para limpiar la luminaria, usar un paño de algodón ligeramente humedecido en agua.

-En caso de avería o incidente con la luminaria, contactar directamente con el establecimiento en que se adquirió.

D

-Zur Reinigung der Leuchte nutzen Sie einen leicht angefeuchteten Baumwoll-Lappen.

-Im Falle des Ausfalls oder einer Fehlfunktion der Leuchte setzen Sie sich direkt mit dem Unternehmen in Verbindung bei dem Sie die Leuchte bezogen haben.



GRUPO T DIFFUSION S.A. Barcelona, 72-74. 08820 El Prat de Llobregat (Barcelona - Spain)
Nacional Tel 934 796 970. Fax 934 796 973. Internacional Tel +34 934 796 971. Fax +34 934 782 026
www.vibia.es grupo-t@grupo-t.com