



# P.I.T.®

Progressive Innovational Technology

GCS38-C2

Паспорт изделия  
Инструкция пользователя **RU**

## Бензиновая пила



ПРОГРЕССИВНЫЕ ИННОВАЦИОННЫЕ ТЕХНОЛОГИИ

ИННОВАЦИОННЫЕ  
ИННОВАЦИОННЫЕ



ПРОГРЕССИВНЫЕ  
ИННОВАЦИОННЫЕ  
ТЕХНОЛОГИИ



P.I.T.®

Progressive Innovational Technology

Общие меры безопасности .....	1
Назначение.....	2
Расшифровка торговой марки P.I.T. ....	2
Принцип работы .....	2
Технические характеристики.....	2
Функциональные возможности и особенности.....	3
Устройство бензопилы.....	3-4
Правила эксплуатации.....	5
Техническое обслуживание.....	6
Условия гарантийного обслуживания.....	7
Гарантийное свидетельство.....	8
Гарантийный талон.....	9-10
Схема .....	11



## **ОБЩИЕ МЕРЫ БЕЗОПАСНОСТИ**

1. Перед использованием бензопилы, внимательно прочитайте инструкцию, она входит в комплект бензопилы.
2. Не используйте бензопилу, если вы устали, под воздействием алкоголя или лекарств, при болезни и плохом самочувствии. Бензопила является опасным инструментом. Вы должны быть отдохнувшим и бодрым.
3. Используйте спец-ботинки, защитные очки, головной убор и другую спец-одежду.
4. Держите пилу обеими руками. Держите пилу как положено. Надежный захват поможет вам сохранить контроль над пилой в случае отдачи или других неожиданных рывков
- 5.левой рукой держите пилу за несущую переднюю дугу рядом с тормозом, правой возьмитесь за рукоятку со стороны управления газом – даже если вы левша.
5. Держите руки сухими чистыми и без масла или топливной смеси.
6. Пилите стоя чуть в сторону. Так вы сможете избежать ранения в результате обратного удара, если он произойдет.
7. Переносите пилу с зажатым тормозом цепи в сторону глушителя от себя. Лучше при переходе на другое место пиления, заглушить пилу. При транспортировке бензопилы, всегда используйте соответствующие ножны.
8. Не пилите на вытянутых руках и выше высоты плеч.
9. Пилите твердо встав на несущую поверхность. Не используйте бензопилу на дереве или на лестнице, если у Вас нет специальных навыков.
10. Чтобы избежать риск отдачи, убедитесь, что область, в которой вы пилите свободна от препятствий. Не позволяйте пильной цепи соприкоснуться с остатками гвоздей и проволоки или твердыми бетонными поверхностями.
11. Если валите дерево, до падения дерева, убедитесь, что у Вас безопасное место и есть план пути быстрого отступления.
12. Будьте осторожны в случае с валом дерева, пропилил в стороне падения ствола смыкается и зажимает пилу. В этом случае необходимо сильными толчками вытащить шину, давая цепи свободно вращаться, т.е. снять с тормоза.
13. Будьте предельно осторожны при резки небольшого размера кустов и саженцев. При резке кустарника, давление на концы веток создает пила, при перепиле давление пропадает и пила по инерции уходит в сторону пиления. Учтите это что бы избежать поражения конечностей.
14. Не позволяйте другим лицам, стоять в зоне работы бензопилы. Держите на дистанции животных.
15. Держите пильную сторону на расстоянии от всех частей тела, когда двигатель работает.
16. Не используйте бензопилу, если она повреждена, неправильно отрегулирована или не полностью собрана. Убедитесь, что режущая цепь перестает двигаться, когда курок управления дроссельной заслонкой отпущен.
17. Если вы не знаете о техническом состоянии вашей пилы, обратитесь к специалисту.
18. Следуйте инструкциям по техническому обслуживанию производителя бензопилы. Если нет инструкции, обратитесь за советом к дилерам или ремонтную мастерскую.
19. Используйте режущие цепи только указанные производителем или эквивалент. Стандарты режущих цепей влияют не только на производительность, но и на безопасность отдачи, а также поддержание надлежащего натяжения пильной цепи. Свободная цепь может соскочить с шины и ранить оператора.
20. Обслуживание и ремонт бензопилы, кроме пунктов упомянутых в инструкции по обслуживанию, должны выполняться квалифицированными специалистами. Неправильно выполненное техническое обслуживание может привести к повреждению пилы и представляет опасность для пользователя.

## РАСШИФРОВКА ТОРГОВОЙ МАРКИ P.I.T.

### **P.I.T.**<sup>®</sup> Progressive Innovative Technology (Прогрессивные Инновационные Технологии)

В настоящее время под маркой P.I.T. выпускается механическое и электрическое оборудование 10 видов. По объему продаж бензопилы P.I.T. занимают одно из лидирующих мест. Обозначение бензиновых цепных пил имеет следующее значение:

#### **GCS38-C2**

**GCS** – бензиновая пила

**38** – объем двигателя

**C2** – серия модификации



модель GCS38-C2

## НАЗНАЧЕНИЕ

Бензопила. Другие названия: «бензиновая цепная пила» или «мотопила». Мотопила используется для валки леса и раскряжевки. Модель удобна для переноски и проста в обращении.

## ПРИНЦИП РАБОТЫ

Бензиновая пила имеет следующий принцип работы:

1. Впуск: открывается впускной клапан, поршень движется вниз, происходит смешивание бензина и сжатого воздуха, происходит всасывание в воздушный цилиндр.
2. Сжатие: впускной и выпускной клапан одновременно закрываются, поршень движется вверх, происходит сжатие смешанного воздуха.
3. Сгорание: смеситель под давлением опускается к самому низу, запальная свеча поджигает смешанный воздух, горение создает давление, под действием которого поршень движется вниз, приводя в движение коленчатый вал.
4. Выпуск: поршень достигает самой низкой точки, открывается выпускной клапан, происходит выброс отработанного газа, поршень движется вверх, происходит выброс остатков отработанного газа.

## ТЕХНИЧЕСКИЕ ХАРАКТЕРИСТИКИ

### **GCS38-C2**

Рабочий объем двигателя	38 см <sup>3</sup>
Длина направляющей шины	400 мм
Емкость бака	320 мл
Емкость масляного бака	200 мл
Скорость вращения на холостом ходу	9000 об/мин
Номинальная выходная мощность	1500 Вт/2,2 л.с.
Вес	5,3 кг

## ФУНКЦИОНАЛЬНЫЕ ВОЗМОЖНОСТИ И ОСОБЕННОСТИ БЕНЗОПИЛЫ

### Функциональные возможности:

Продукция обладает большой мощностью, высокой эффективностью распиловки, низкой себестоимостью валки леса и многими другими преимуществами. Бензопила уже стала основной техникой для заготовки леса ручным способом.

В качестве амортизационной системы бензопилы выступают пружины и высокопрочные резиновые амортизаторы. Форма цепного колеса – правильная шестеренка, что делает установку цепи процессом простым и удобным. В связи с этим функциональные возможности пилы подходят для следующих работ: заготовка леса, раскряжевка, обрезка веток, распиливание шпал для железной дороги.

### Особенности:

1. Новый дизайн корпуса пилы обтекаемой формы, что делает ее удобной и надежной в обращении.
2. Удобные рукоятки эргономичной формы.
3. Низкий и ровный уровень шума при работе.
4. Клавиша включения самоблокирующегося типа, что обеспечивает дополнительную безопасность при работе.
5. Система противотолчкового торможения, что делает работу спокойной и безопасной.
6. Автоматическая система смазки, что значительно повышает эффективность работы.
7. Карбюратор высокого качества, благодаря чему продлевается срок эксплуатации инструмента.
8. Обладает легким запуском, оснащен редукционным клапаном, за счет чего сокращается расход топлива и время при запуске инструмента.

## УСТРОЙСТВО БЕНЗОПИЛЫ

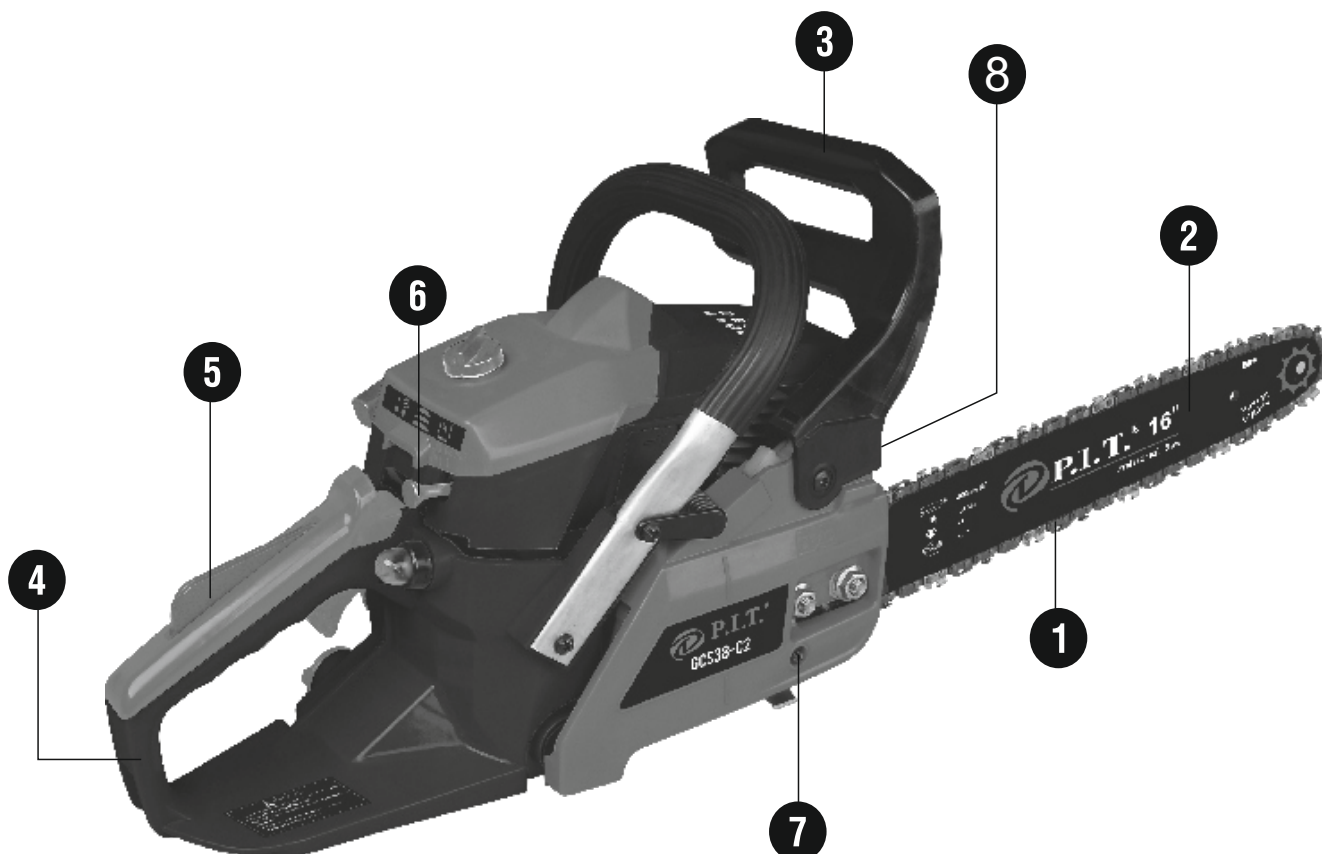

## 1 Цепь



имеет хорошую прочность, остро заточенные режущие зубья. На поверхности цепи указано направление движения. При каждом использовании цепи необходимо обращать внимание на направление вращения цепи.

## 2 Направляющая шина



используется для вращения цепи. Настоящая направляющая шина имеет хорошие характеристики износоустойчи-

вости.

## 3 Тормозной механизм



предназначен для мгновенной остановки цепи при обратном ударе, который иногда происходит при быстром или случайном прикосновении вращающейся цепи (особенно конца шины) к дереву. Шина при этом получает резкий удар, отбрасывающий ее вверх или в сторону.

## 4 Основная рукоятка

Ручка с эффектом противопроскальзывания, благодаря которой создается комфорт для рук при работе с инструментом.

## 5 Клавиша включения

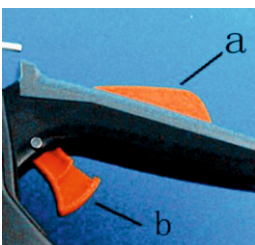

разделена на верхнюю и нижнюю клавиши:

- a) клавиша безопасности
- b) клавиша эксплуатации

Для начала работы необходимо нажать клавишу безопасности, а затем уже клавишу эксплуатации. Клавиша безопасности обеспечивает контроль при эксплуатации бензопилы,

предотвращает возникновение аварии при потере контроля над инструментом.

## 6 Корпус

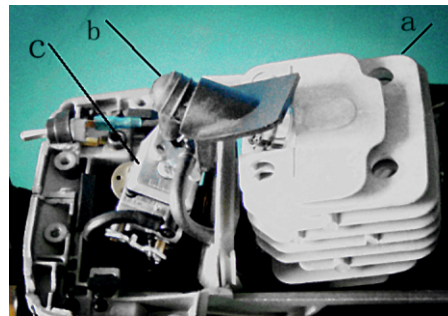

Составляющие корпуса:

- a) цилиндр
- b) высоковольтный провод
- c) карбюратор

Внутри цилиндра расположены поршень с поршневыми кольцами. Поршень совершает возвратно-поступательные движения, превращая давление горячей топливной смеси в механическую работу

## 7 Винт натяжения цепи



расположен на фиксированном цепном колесе и крышке направляющей шины. Служит для натяжения/ослабления цепи

## 8 Глушитель



служит для вывода выхлопных газов в атмосферу и уменьшения уровня шума при работе.

## ПРАВИЛА ЭКСПЛУАТАЦИИ

### В следующих ситуациях необходимо незамедлительно выключить инструмент:

1. при соприкосновении цепи пилы с твердым предметом (перед повторным запуском нужно осмотреть повреждения)
2. во время работы появились посторонние шумы и необычная вибрация (необходимо осуществить осмотр и устранить неисправности)
3. оператор покидает место работы бензопилы
4. при обнаружении смещения хлыста или бревна
5. при раскряжевке

### Лица, не допускающиеся к работе с бензопилой:

1. лица несовершеннолетние и пожилые
2. лица со слабым здоровьем и инвалиды
3. лица после употребления алкоголя и наркотических препаратов

### Перед эксплуатацией обратить внимание на следующие моменты:

1. во время работы необходимо находиться в безопасной обуви и спец. одежде (комбинезон, рабочая форма)
2. внимательно осмотреть степень износа бензопилы, цепи, направляющей шины, степень натяжения цепи, при необходимости произвести регулировку или заменить
3. проверить работу клавиши включения бензопилы
4. полностью осмотреть рабочую площадку: убрать камни, металлические предметы, ветки и другие отходы
5. перед началом работы определить путь безопасного отхода с места работы в безопасный район
6. бензопила работает на бензине АИ-92 + масло для 2-х тактных двигателей внутреннего сгорания в соотношении 1:40 (на литр бензина 40гр масла)

### Во время эксплуатации:

1. работа не разрешена, если расстояние от обрабатываемого хлыста до конвейера составляет менее 1.5 метров
3. перед раскряжевкой сначала запустить бензопилу и поработать в течение 1 минуты, для проверки хода
4. во время запуска и эксплуатации, руки и ноги не должны располагаться вблизи вращающихся механизмов, особенно снизу и сверху цепи
5. во время работы бензопилу держать обеими руками
6. во время работы стоять устойчиво, запрещается работать стоя под хлыстом или бревном, а также на бревне
7. устраняя заклинивание пилы необходимо обратить особое внимание на безопасность помогающих людей
8. в процессе работы необходимо своевременно производить смазку и охлаждение пилы
9. перед тем как бревно будет отпилено, обратить внимание на направление движения отрезанного куска, после завершения отпиливания быстро поднять пилу

### В следующих ситуациях не допускается эксплуатация бензопилы:

1. близость людей
2. пока лицо, помогавшее при раскряжевке, не ушло в безопасную зону
3. в рабочей зоне, где хлысты сложены в неустойчивые штабеля
4. недостаточное освещение
5. на открытых площадках в дождливые дни
6. при ветре с силой выше 5 баллов
7. во время грозы
8. без защитного механизма обрыва цепи, без защитного механизма против толчков или при неисправности этих механизмов.

### При завершении работы:

Ежедневно после работы необходимо проверить все гайки, болты, винты, осмотреть степень износа полотна пилы, направляющей шины, цепного колеса. При необходимости осуществить регулировку и замену.

Перед длительным хранением нужно очистить от остатков древесины и грязи, снять цепь и направляющую шину, смазать антикоррозийным маслом. Слить бензосмесь и выработать остатки бензосмеси из карбюратора. Хранить в сухом месте.

## ТЕХНИЧЕСКОЕ ОБСЛУЖИВАНИЕ

### Обслуживание системы подачи топлива

Своевременно чистить бак, топливные фильтры, осматривать маслопровод на предмет проходимости и старения, при необходимости осуществить замену.

Ежедневно чистить воздушный фильтр, в зависимости от рабочей необходимости чистить чаще.

### Техническое обслуживание направляющей шины

При износе пильной цепи осуществить заточку напильником. Обточку осуществлять в правильном направлении. Также обратить внимание на угол левых и правых зубьев, чтобы во время распиливания не было отклонений. Обеспечить высоту ограничительных зубьев, во избежание биения.

После рабочего периода необходимо осуществить обслуживание и обточку направляющей шины.

При обычном осмотре проверить вращение направляющего колеса, в определенные периоды добавлять смазку в подшипник направляющего колеса. При каждой заправке топливом необходимо одновременно добавлять в подшипник направляющего колеса высокоскоростную комплексную литиевую смазку. Осматривать проходимость масленки направляющей шины и ее чистоту.

При замене и эксплуатации обеспечить чтобы направляющая пластина с двух сторон стиралась синхронно, благодаря чему продлевается срок эксплуатации.

### Повседневное техническое обслуживание бензопилы

Ежедневное обслуживание:

- проверить подвижность, плавность, надежность дроссельной гашетки, работу на малых оборотах.
- проверить работу тормозного механизма, удалить опилки, маслянистую грязь с тормозного механизма.
- проверить износ устройства захвата цепи, в случае неисправности осуществить замену целиком.
- осмотреть воздушный фильтр.
- осмотреть состояние отверстия смазки масляного насоса направляющей шины, кроме того, очистить от инородных тел желоба направляющей шины, смазать подшипник цепного колеса направляющей шины.
- осуществить регулировку натяжения цепи, обточку цепи, проверить степень износа приводного колеса.
- проверить степень износа и исправность стартера и пускового шнура, очистить от опилок и грязи воздуховпускное отверстие стартера.
- проверить работу выключателя «стоп», осмотреть надежность крепления всех частей.

Еженедельное обслуживание

- почистить карбюратор, воздушный фильтр, радиатор корпуса цилиндра от опилок и масляной грязи.
- осмотреть стартер, пусковую пружину; почистить лопасти вентилятора и воздуховпускное отверстие.
- очистить от нагара запальную свечу, произвести регулировку зазора электродов.
- смазать подшипник сцепления; обточить заусенцы на поверхности направляющей шины.

**Если возникли проблемы с запуском бензопилы, проверить:**

- нет искры (проверить свечу зажигания)



## **УСЛОВИЯ ГАРАНТИЙНОГО ОБСЛУЖИВАНИЯ**

1. Настоящее гарантийное свидетельство является единственным документом, подтверждающим Ваше право на бесплатное гарантийное обслуживание. Без предъявления данного свидетельства претензии не принимаются. В случае утери или порчи гарантийное свидетельство не восстанавливается.
2. Гарантийный срок на электроинструмент составляет 12 месяцев со дня продажи, в течение гарантийного срока сервисная служба бесплатно устраняет производственные дефекты и производит замену деталей, вышедших из строя по вине изготовителя. На период гарантийного ремонта эквивалентный исправный инструмент не предоставляется. Заменяемые детали переходят в собственность служб сервиса. Компания P.I.T. не несет ответственности за вред, который может быть причинен при работе с электроинструментом.
3. В гарантийный ремонт инструмент принимается в чистом виде, при обязательном наличии надлежащим образом оформленных документов: настоящего гарантийного свидетельства, гарантийного талона, с полностью заполненными полями, штампом торговой организации и подписью покупателя.
4. Гарантийный ремонт не производится в следующих случаях:
  - при отсутствии гарантийного свидетельства и гарантийного талона или неправильном их оформлении;
  - при совместном выходе из строя якоря и статора электродвигателя, при обугливание или оплавлении первичной обмотки трансформатора сварочного аппарата, зарядного или пуско-зарядного устройства, при оплавлении внутренних деталей, прожиге электронных плат;
  - если гарантийное свидетельство или талон не принадлежат данному электроинструменту или не соответствует установленному поставщиком образцу;
  - по истечении срока гарантии;
  - при попытках самостоятельного вскрытия или ремонта электроинструмента вне гарантийной мастерской; внесения конструктивных изменений и смазки инструмента в гарантийный период, о чем свидетельствуют, например, заломы на шлицевых частях крепежа корпусных деталей.
  - при использовании электроинструмента в производственных или иных целях, связанных с получением прибыли, а также – при возникновении неисправностей связанных с нестабильностью параметров электросети, превышающих нормы, установленные ГОСТ;
  - при неправильной эксплуатации (использование электроинструмента не по назначению, установки на электроинструмент не предназначенных заводом-изготовителем насадок, дополнительных приспособлений и т.п.);
  - при механических повреждениях корпуса, сетевого шнура и при повреждениях, вызванных воздействиями агрессивных средств и высоких и низких температур, попадании инородных предметов в вентиляционные решетки электроинструмента, а также при повреждениях, наступивших в результате неправильного хранения(коррозия металлических частей);
  - при естественном износе деталей электроинструмента, в результате длительной эксплуатации(определяется по признакам полной или частичной выработки ресурса, сильного загрязнения, ржавчины снаружи и внутри электроинструмента, отработанной смазки в редукторе);
  - использование инструмента не по назначению, указанному в инструкции по эксплуатации.
  - при механических повреждениях инструмента;
  - при возникновении повреждений в связи с несоблюдением предусмотренных инструкцией условий эксплуатации(см. главу Указание по технике безопасности в инструкции).
  - повреждение изделия вследствие несоблюдения правил хранения и транспортировки.Профилактическое обслуживание электроинструмента (чистка, промывка, смазка, замена пыльников, поршневых и уплотнительных колец) в гарантийный период является платной услугой.  
Срок службы изделия установлен изготовителем и составляет 2 года со дня изготовления.  
О возможных нарушениях, изложенных выше условий гарантийного обслуживания, владельцу сообщается после проведения диагностики в сервисном центре.  
Владелец инструмента доверяет проведение диагностики в сервисном центре в свое отсутствие.  
Запрещается эксплуатация электроинструмента при проявлении признаков повышенного нагрева, искрения, а также шума в редукторной части. Для выяснения причин неисправности покупателю следует обратиться в гарантийную мастерскую.  
Неисправности, вызванные несвоевременной заменой угольных щеток двигателя, устраняются за счет покупателя.
5. Гарантия не распространяется на:
  - сменные принадлежности (аксессуары и оснастка), например: аккумуляторы, диски, ножи, сверла, буры, патроны, цепи, звездочки, цанговые зажимы, шины, элементы натяжения и крепления, головки триммеров, подошвы шлифовальных и ленточных машин, фильтры свечи зажигания и т.п.
  - быстроизнашивающиеся детали, например: угольные щетки, приводные ремни, сальники, защитные кожухи, направляющие ролики, направляющие, резиновые уплотнения, подшипники, зубчатые ремни и колеса, стволы, ленты тормоза, храповики и тросы стартеров, поршневые кольца и т.п. Замена их в течении гарантийного срока является платной услугой.
  - шнуры питания, в случае повреждения изоляции, шнуры питания подлежат обязательной замене без согласия владельца (услуга платная).
  - корпуса инструмента.

**ГАРАНТИЙНОЕ СВИДЕТЕЛЬСТВО НА ИНСТРУМЕНТ P.I.T.**

Наименование изделия \_\_\_\_\_  
Артикул изделия   
Серийный номер   
Дата продажи «\_\_» \_\_\_\_\_  
Наименование торговой организации \_\_\_\_\_

М.П.

**Уважаемый покупатель!**

Благодарим Вас за покупку инструмента P.I.T. и надеемся, что Вы останетесь довольны своим выбором. В процессе производства инструменты P.I.T. проходят многоуровневый контроль качества, если тем не менее Ваше изделие будет нуждаться в обслуживании, просим Вас обращаться в авторизованные сервисные центры P.I.T.

**Внимание!**

При покупке требуйте у продавца проверки комплектности и работоспособности инструмента, заполнение гарантийного свидетельства, гарантийного талона (графы заполняются продавцом) и простановки печати торговой организации в гарантийном свидетельстве и гарантийном талоне.

**Гарантия**

На основании данного гарантийного свидетельства компания P.I.T. гарантирует отсутствие дефектов производственного характера.

Если в течении гарантийного срока в Вашем изделии тем не менее обнаружатся указанные дефекты, специализированные сервисные центры P.I.T. бесплатно отремонтируют изделие и заменят дефектные запасные части.

Гарантийный срок на электроинструменты P.I.T. составляет 12 месяцев со дня продажи.

**«С условиями гарантийного обслуживания ознакомлен(а). Работоспособность и комплектность изделия проверены в моем присутствии. Претензий к качеству и внешнему виду не имею».**

Подпись покупателя \_\_\_\_\_ Фамилия(разборчиво) \_\_\_\_\_

Телефон \_\_\_\_\_

**ГАРАНТИЙНЫЙ ТАЛОН P.I.T.**

Наименование \_\_\_\_\_  
 Серийный номер \_\_\_\_\_  
 Дата продажи «\_\_» \_\_\_\_\_ 201\_\_ г.  
 Дата получения из ремонта «\_\_» \_\_\_\_\_ 201\_\_ г.



Наименование \_\_\_\_\_  
 Серийный номер \_\_\_\_\_  
 Дата продажи «\_\_» \_\_\_\_\_ 201\_\_ г.  
 (Заполняется продавцом)

М.П.,

КАРТА ГАРАНТИЙНОГО РЕМОНТА \_\_  
 Дата приема в ремонт \_\_ \_\_\_\_\_ 201\_\_ г.  
 Заявка на ремонт \_\_\_\_\_  
 Заказчик \_\_\_\_\_  
 Телефон(адрес) \_\_\_\_\_  
 Причина обращения \_\_\_\_\_  
 Дата получения из ремонта \_\_ \_\_\_\_\_ 201\_\_ г.  
 Инструмент проверен в моем присутствии \_\_\_\_\_  
 (Заказ заполняется в сервисном центре) (подпись)

М.П.

Наименование \_\_\_\_\_  
 Серийный номер \_\_\_\_\_  
 Дата продажи «\_\_» \_\_\_\_\_ 201\_\_ г.  
 Дата получения из ремонта «\_\_» \_\_\_\_\_ 201\_\_ г.



Наименование \_\_\_\_\_  
 Серийный номер \_\_\_\_\_  
 Дата продажи «\_\_» \_\_\_\_\_ 201\_\_ г.  
 (Заполняется продавцом)

М.П.,

КАРТА ГАРАНТИЙНОГО РЕМОНТА \_\_  
 Дата приема в ремонт \_\_ \_\_\_\_\_ 201\_\_ г.  
 Заявка на ремонт \_\_\_\_\_  
 Заказчик \_\_\_\_\_  
 Телефон(адрес) \_\_\_\_\_  
 Причина обращения \_\_\_\_\_  
 Дата получения из ремонта \_\_ \_\_\_\_\_ 201\_\_ г.  
 Инструмент проверен в моем присутствии \_\_\_\_\_  
 (Заказ заполняется в сервисном центре) (подпись)

М.П.

Наименование \_\_\_\_\_  
 Серийный номер \_\_\_\_\_  
 Дата продажи «\_\_» \_\_\_\_\_ 201\_\_ г.  
 Дата получения из ремонта «\_\_» \_\_\_\_\_ 201\_\_ г.



Наименование \_\_\_\_\_  
 Серийный номер \_\_\_\_\_  
 Дата продажи «\_\_» \_\_\_\_\_ 201\_\_ г.  
 (Заполняется продавцом)

М.П.,

КАРТА ГАРАНТИЙНОГО РЕМОНТА \_\_  
 Дата приема в ремонт \_\_ \_\_\_\_\_ 201\_\_ г.  
 Заявка на ремонт \_\_\_\_\_  
 Заказчик \_\_\_\_\_  
 Телефон(адрес) \_\_\_\_\_  
 Причина обращения \_\_\_\_\_  
 Дата получения из ремонта \_\_ \_\_\_\_\_ 201\_\_ г.  
 Инструмент проверен в моем присутствии \_\_\_\_\_  
 (Заказ заполняется в сервисном центре) (подпись)

М.П.

## ГАРАНТИЙНЫЙ ТАЛОН P.I.T.

**СХЕМА**

