

libera
flu-x
J-one

istruzioni
instructions
instructions de montage
Bedienungsanleitung
instrucciones



480



483



484

I**Avvertenze per l' uso e la manutenzione**

- Il presente manuale è parte integrante del prodotto.
- E' necessario conservarlo in buono stato e per tutto il ciclo di vita del prodotto.
- Vi consigliamo di leggere attentamente il presente manuale e tutte le disposizioni ivi contenute prima di utilizzare e installare il prodotto.
- L'installazione dovrà essere effettuata da personale qualificato, conformemente ai regolamenti in vigore.
- Il costruttore declina ogni responsabilità in caso di utilizzazione del prodotto con finalità diverse da quelle previste.
- Non disperdere resti di imballaggio nell' ambiente.
- Non creare ostacoli al passaggio dell' acqua.
- Evitare, in ogni caso, l' utilizzo di spugne metalliche o abrasive o di detersivi o prodotti abrasivi che potrebbero danneggiare le superfici.
- Pulire esclusivamente con acqua e sapone. Risciacquare abbondantemente e asciugare con un panno morbido.

GB**Warnings for the use and maintenance**

- This manual is an integral part of the product.
- Keep it in good conditions and at hand throughout product's life.
- We recommend reading carefully this manual and all the instructions contained before using and installing the product.
- The installation should be made by qualified staff in compliance with regulations in force.
- The manufacturer is not liable in case of use of the product with purposes other than those provided for.
- Do not leave the residues of the packaging in the home environment.
- Do not hinder the water flow.
- Totally avoid using metallic or abrasive sponges and detergents or abrasive products in order not to damage the surfaces.
- Clean only with water and soap. Carefully rinse and dry with a soft cloth.

F**Avvertissements pour l' utilisation et entretien**

- Ce manuel est une partie intégrante du produit.
- Il faut le conserver en bon état et à portée pendant tout le cycle de vie du produit.
- Nous conseillons de lire attentivement ce manuel et toutes les consignes qui s' y trouvent avant d' utiliser et d' installer le produit.
- L' installation devra être effectuée par du personnel qualifié et conformément aux réglementations en vigueur.
- Le constructeur décline toute responsabilité en cas d' utilisation du produit dans des buts différents de ceux prévus.
- Ne pas abandonner les résidus de l' emballage dans l' environnement domestique.
- Ne pas faire obstacle au passage de l' eau.
- Éviter absolument d' utiliser des éponges métalliques ou abrasives et des détergents ou produits abrasifs afin de ne pas abîmer les surfaces.
- Nettoyer uniquement à l' eau et au savon. Rincer soigneusement et sécher avec un chiffon doux.

D**Hinweise für die verwendung und reinigung**

- Das vorliegende handbuch ist bestandteil des produktes.
- Es soll im handbereich und in perfektem zustand während des ganzen lebenszyklus des produktes aufbewahrt werden.
- Es ist empfehlenswert, das vorliegende handbuch und alle darin enthaltenen informationen sorgfältig zu lesen, bevor das produkt zu montieren und anzuwenden.
- Die montage soll von fachpersonal unter beachtung der gültigen vorschriften durchgeführt werden.
- Der hersteller lehnt jegliche verantwortung für die unsachgemässe verwendung des produktes ab.
- Keine rückstände der verpackung im haushaltsbereich unbewacht lassen.
- Die wasserdurchgänge nicht verstopfen.
- Keine metall- bzw. Abrasive schwämmen, reinigungsmittel und schleifmittel verwenden, um zu vermeiden, dass die oberfläche beschädigt wird.
- Nur mit wasser und seife reinigen, sorgfältig ausspülen und mit einem weichen tuch austrocknen.

E**Advertencias para el uso y manutención**

- El presente manual es parte integrante del producto.
- Es necesario guardar el manual en buen estado y durante todo el ciclo de vida del producto.
- Les aconsejamos que lean con cuidado el presente manual y todas las disposiciones contenidas antes de utilizar e instalar el producto.
- La instalación tendrá que ser efectuada por personal calificado conformemente a los reglamentos en vigor.
- El constructor declina todo tipo de responsabilidad en caso de utilización del producto con finalidades diferentes de aquellas previstas.
- No tiren los restos de los embalajes al medio ambiente.
- No creen obstáculos de ninguna forma el pasaje de agua.
- Eviten, de todas formas, la utilización de esponjas metálicas o abrasivas o detergentes o productos abrasivos que podrían perjudicar las superficies.
- Limpíen exclusivamente con agua y jabón. Enjuaguen abundantemente y sequen con un trapo limpio.

480

libera

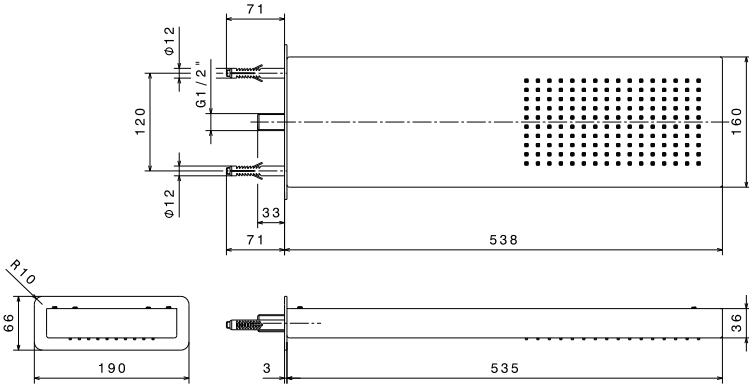

483

flU-X
J-one

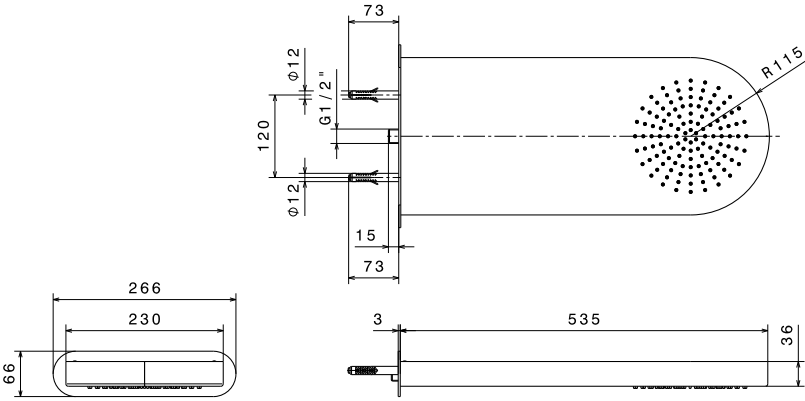

484

J-one

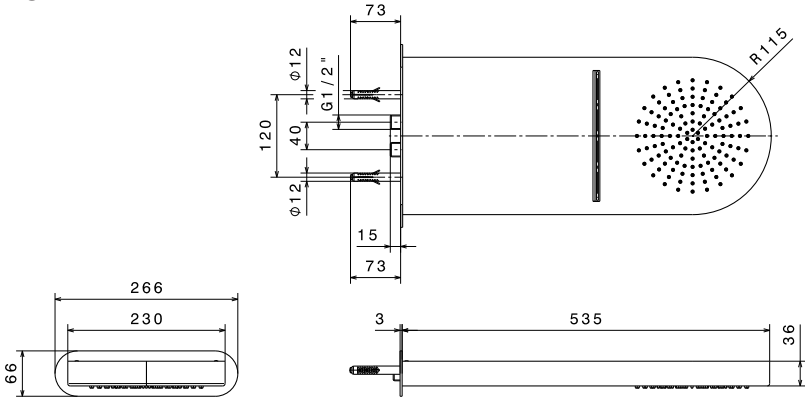

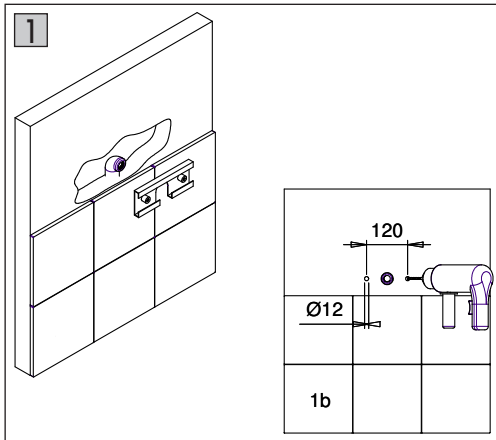

FASE 1_PHASE 1_ÉTAPE 1_SCHRITT 1_FASE 1

- I** Murare la base di fissaggio (Fig.1a) oppure forare la parete (Fig.1b)
- GB** Build into the wall the fixing plate (Fig.1a) or make a hole in the wall (Fig.1b)
- F** Murer la base de fixation (Fig.1a) ou percer le mur (Fig.1b)
- D** Die Befestigungsplatte (Bild 1a) einmauern oder die Wand bohren (Bild 1b)
- E** Encastrar el soporte de fijación (Fig.1a) o perforar el muro (Fig.1b)

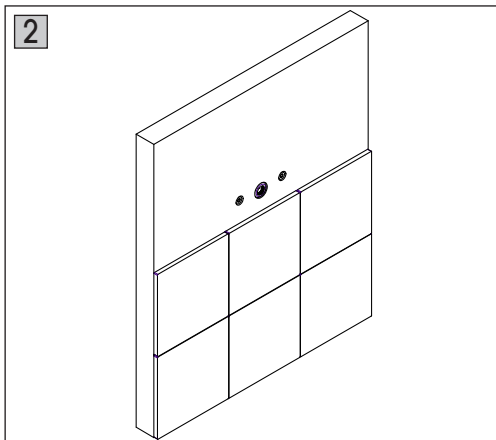

FASE 2_PHASE 2_ÉTAPE 2_SCHRITT 2_FASE 2

- I** Ripristinare l'intonaco della parete
- GB** Restore the wall plaster
- F** Rétablir l'enduit du mur
- D** Den Wandputz wiederinstandsetzen
- E** Restaurar la pared de yeso

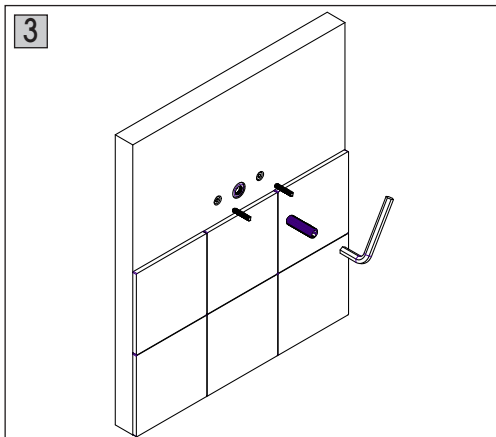

FASE 3_PHASE 3_ÉTAPE 3_SCHRITT 3_FASE 3

- I** Inserire il perno da 1/2" ed inserire i tiranti M8 / tasselli
- GB** Insert 1/2" pin and M8 tie/anchors
- F** Insérer le pivot de 1/2" et introduire les tirants M8 / chevilles
- D** Den 1/2" Zapfen und die M8 Spannstangen/ Dübel einsetzen
- E** Poner el pasador de 1/2" y poner las anclas M8

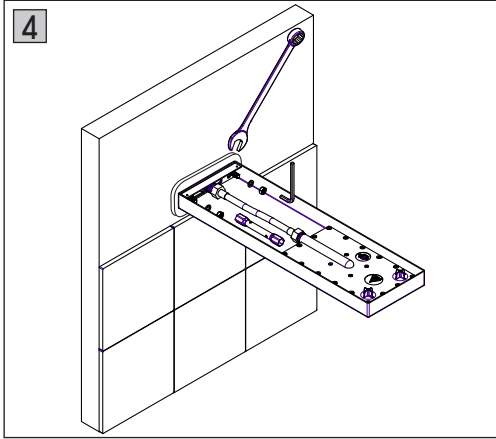

FASE 4_PHASE 4_ÉTAPE 4_SCHRITT 4_FASE 4

- I** Fissare con i dadi / viti il soffione. Collegare il tubo flessibile alla rete idrica
- GB** Fix the head shower by the nuts/screws. Connect the flexible pipe to the water supply
- F** Fixer avec les écrous / vis la tête de douche. Connecter le tuyau flexible au réseau hydrique
- D** Die Kopfbrause mittels der Mutter/Schrauben befestigen. Den Schlauch ans Wassernetz verbinden
- E** Fijar con las roscas el rociador: conectar el tubo flexible a la red del agua

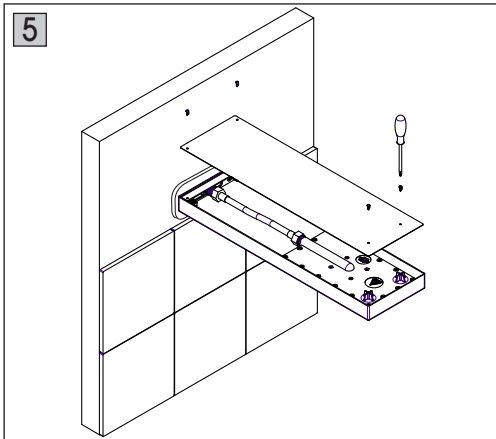

FASE 5_PHASE 5_ÉTAPE 5_SCHRITT 5_FASE 5

- I** Testare la tenuta d'acqua e fissare il coperchio con le 4 viti
- GB** Test the watertight and fix the cover by the 4 screws
- F** Tester l'étanchéité d'eau et fixer le couvercle avec les 4 vis
- D** Die Wasserdichtigkeit prüfen und den Deckel mittels der 4 Schrauben befestigen
- E** Probar el estanco y fijar la tapa con las 4 roscas

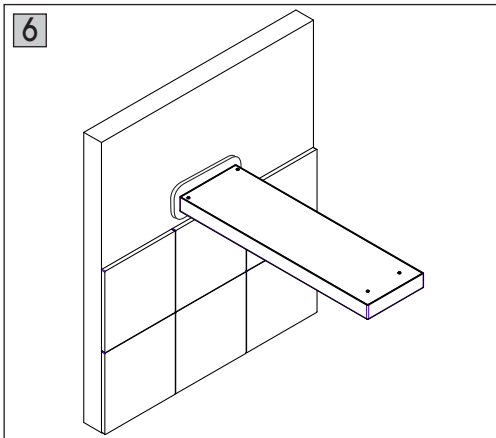

FASE 6_PHASE 6_ÉTAPE 6_SCHRITT 6_FASE 6

- I** Installazione completata
- GB** Installation completed
- F** Installation complété
- D** Fertiggestellte Installation
- E** Instalación completa

pressione
pressure
pression
Druck
presión
(bar)

portata
flow rate
débit
Wasserströmung
caudal
(l/min)

0	0
1	9,04
2	12,14
3	14,21
4	14,26
5	14,27

libera

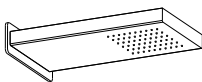

480

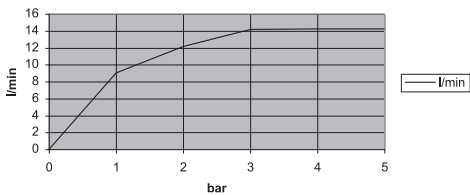

pressione
pressure
pression
Druck
presión
(bar)

portata
flow rate
débit
Wasserströmung
caudal
(l/min)

0	0
1	7,77
2	11,13
3	13,4
4	15,19
5	16,76

flu-X J-one



483

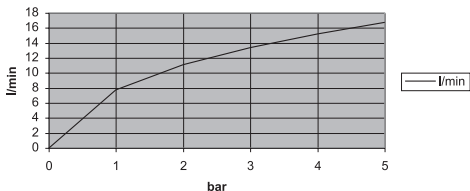

pressione
pressure
pression
Druck
presión
(bar)

portata
flow rate
débit
Wasserströmung
caudal
(l/min)

0	0
1	7,63
2	10,85
3	13,02
4	14,89
5	15,45

J-one

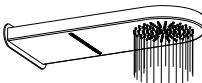

484

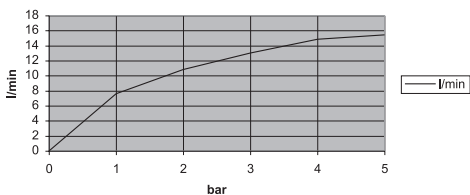

pressione
pressure
pression
Druck
presión
(bar)

portata
flow rate
débit
Wasserströmung
caudal
(l/min)

0	0
1	8,48
2	12,05
3	14,2
4	15,11
5	14,18

J-one

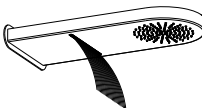

484

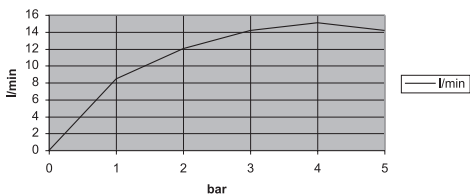

I**Smaltimento dell'imballaggio**

Gli imballaggi dei nostri prodotti non contengono materiali inquinanti: tutte le materie utilizzate rispettano l'ambiente e sono riciclabili. Vi preghiamo di collaborare con noi e di smaltire correttamente l'imballaggio. Non disperdere gli imballaggi, o parte di essi, nell'ambiente. I sacchetti di plastica, in particolare, possono essere fonte d'asfissia per i bambini. Separare i diversi materiali dell'imballaggio e conferirli al centro di smaltimento più vicino. Uno smaltimento corretto permette un riciclo intelligente dei materiali preziosi.

Si certifica che tutte le parti e componenti di origine nazionale ed estera, contenute in questo prodotto (L.166/2009) sono state accuratamente controllate e collaudate nei nostri stabilimenti.

D**Entsorgung der Verpackung**

Die Verpackungen unserer Produkte werden völlig aus umweltfreundlichen und wieder verwertbaren Materialien hergestellt. Bitte entsorgen Sie die Verpackungen ordnungsgemäß. Lassen Sie nicht die Verpackung bzw. einige Bestandteile davon unbewacht. Das Verlassen eines solchen Hinweises könnte zur Gefahr von bei Kindern Erstickung führen, insbesondere wegen des Vorhandenseins von Plastiktüten. Die Ausschussmaterialien aus der Verpackung aussondern und sie ins nächsten Zentrum für Mülltrennung bringen. Eine korrekte Entsorgung ermöglicht die intelligente Wiederverwertung von wertvollen Materialien.

GB**Packaging disposal**

The packaging of our products does not contain polluting material, the materials used are environmental-friendly and recyclable. Please be helpful and properly dispose of the packaging. Do not leave it, or parts of it, in the environment. In fact it could, particularly concerning the plastic bags, constitute a danger of asphyxiation for children. Sort out the materials of the packaging and deliver them to the nearest waste separate collection centres. Proper disposal allows the recycling of precious materials.

E**Eliminación del embalaje**

Los embalajes de nuestros productos no contienen materiales contaminantes: todos los materiales utilizados respetan el medio ambiente y pueden ser reciclados. Les rogamos que colaboren con nosotros para la eliminación correcta del embalaje. No tiren los embalajes o parte de ellos al medio ambiente. Las bolsas de plásticos, particularmente, pueden ser causa de asfixia para los niños. Separen los diferentes tipos de materiales de embalaje y llévenlos al centro de recolección más cercano. Una eliminación correcta permite un reciclado correcto de los materiales preciosos.

F**Élimination de l'emballage**

Les emballages de nos produits ne contiennent pas de matériaux polluants, les matériaux utilisés respectent l'environnement et sont recyclables. Nous vous prions de collaborer et d'éliminer correctement l'emballage. Ne pas abandonner l'emballage ou des parties de celui-ci dans l'environnement. Celles-ci, notamment les sachets en plastique, peuvent constituer un danger d'asphyxie pour les enfants. Séparer les différents matériaux de l'emballage et les déposer auprès du centre de tri le plus proche. Une élimination correcte permet une récupération intelligente de matériaux précieux.

NEWFORM S.p.A.

via Marconi, 25/A - Frazione Vintebbio - 13037 Serravalle Sesia - (VC) Italy
Tel. +39/0163452011 (r.a.) Fax Amministrativo +39/0163458983 - Fax Commerciale +39/0163459745
www.newform.it newform@newform.it