

# MINIMAL

istruzioni  
instructions  
instructions de montage  
Bedienungsanleitung  
instrucciones



## I AVVERTENZE PER L' USO E LA MANUTENZIONE

- Il presente manuale è parte integrante del prodotto.
- E' necessario conservarlo in buono stato e per tutto il ciclo di vita del prodotto.
- Vi consigliamo di leggere attentamente il presente manuale e tutte le disposizioni ivi contenute prima di utilizzare e installare il prodotto.
- L'installazione dovrà essere effettuata da personale qualificato, conformemente ai regolamenti in vigore.
- Il costruttore declina ogni responsabilità in caso di utilizzazione del prodotto con finalità diverse da quelle previste.
- Non disperdere resti di imballaggio nell'ambiente.
- Non creare ostacoli al passaggio dell'acqua.
- Evitare, in ogni caso, l' utilizzo di spugne metalliche o abrasive o di detersivi o prodotti abrasivi che potrebbero danneggiare le superfici.
- Soprattutto nel caso di nuove installazioni, onde evitare che impurità o detriti possano giungere all'interno della rubinetteria dando origine a problemi di funzionamento, spurgare l'impianto prima di mettere in esercizio i prodotti.
- Pulire esclusivamente con acqua e sapone. Risciacquare abbondantemente e asciugare con un panno morbido.
- Si consiglia, per una più lunga durata del miscelatore e della cartuccia, l'installazione di rubinetti filtro a monte del miscelatore.

## GB WARNINGS FOR THE USE AND MAINTENANCE

- This manual is an integral part of the product.
- Keep it in good conditions and at hand throughout product's life.
- We recommend reading carefully this manual and all the instructions contained before using and installing the product.
- The installation should be made by qualified staff in compliance with regulations in force.
- The manufacturer is not liable in case of use of the product with purposes other than those provided for.
- Do not leave the residues of the packaging in the home environment.
- Do not hinder the water flow.
- Totally avoid using metallic or abrasive sponges and detergents or abrasive products in order not to damage the surfaces.
- Especially with new installations, in order to prevent impurities or debris penetrating into the tap and causing working problems, purge the system before activating the mixer.
- Clean only with water and soap. Carefully rinse and dry with a soft cloth.
- In order to maintain the mixer and its cartridge in the best and long-lasting conditions, we suggest to fit under-top valves with filter.

## F AVERTISSEMENTS POUR L'UTILISATION ET ENTRETIEN

- Ce manuel est une partie intégrante du produit.
- Il faut le conserver en bon état et à portée pendant tout le cycle de vie du produit.
- Nous conseillons de lire attentivement ce manuel et toutes les consignes qui s'y trouvent avant d'utiliser et d'installer le produit.
- L'installation devra être effectuée par du personnel qualifié et conformément aux réglementations en vigueur.
- Le constructeur décline toute responsabilité en cas d'utilisation du produit dans des buts différents de ceux prévus.
- Ne pas abandonner les résidus de l'emballage dans l'environnement domestique.
- Ne pas faire obstacle au passage de l'eau.
- Éviter absolument d'utiliser des éponges métalliques ou abrasives et des détergents ou produits abrasifs afin de ne pas abîmer les surfaces.
- Surtout en cas de nouvelles installations, et afin d'éviter que des impuretés ou des débris arrivent à l'intérieur du robinet et causer des problèmes de fonctionnement, purger le système avant d'activer les produits.
- Nettoyer uniquement à l'eau et au savon. Rincer soigneusement et sécher avec un chiffon doux.
- On conseille, pour une plus longue durée du mitigeur et de la cartouche, l'installation de robinets filtre sur les flexibles/tuyaux de raccordement.

## D HINWEISE FÜR DIE VERWENDUNG UND REINIGUNG

- Das vorliegende Handbuch ist Bestandteil des Produktes.
- Es soll im Handbereich und in perfektem Zustand während des ganzen Lebenszyklus des Produktes aufbewahrt werden.
- Es ist empfehlenswert, das vorliegende Handbuch und alle darin enthaltenen Informationen sorgfältig zu lesen, bevor das Produkt zu montieren und anzuwenden.
- Die Montage soll von Fachpersonal unter Beachtung der gültigen Vorschriften durchgeführt werden.
- Der Hersteller lehnt jegliche Verantwortung für die unsachgemäße Verwendung des Produktes ab.
- Keine Rückstände der Verpackung im Haushaltsbereich unbewacht lassen.
- Die Wasserdurchgänge nicht verstopfen.
- Keine Metall- bzw. Abrasive schwammnen, Reinigungsmittel und Schleifmittel verwenden, um zu vermeiden, dass die Oberfläche beschädigt wird.
- Vorallem, wenn es sich um neue Installationen handelt sollte man, bevor man die neuen Produkte in Betrieb nimmt, die Anlage reinigen, um zu verhindern, dass Verunreinigungen und Ablagerungen in die Armaturen gelangen, welche Funktionsstörungen verursachen könnten.
- Nur mit Wasser und Seife reinigen, sorgfältig ausspülen und mit einem weichen Tuch austrocknen.
- Zu einer längeren Dauer des Mischers und der Kartusche, wird es empfohlen, Unterfisch-Filterhähne zu installieren.

## E ADVERTENCIAS PARA EL USO Y MANUTENCIÓN

- El presente manual es parte integrante del producto.
- Es necesario guardar el manual en buen estado y durante todo el ciclo de vida del producto.
- Les aconsejamos que lean con cuidado el presente manual y todas las disposiciones contenidas antes de utilizar e instalar el producto.
- La instalación tendrá que ser efectuada por personal calificado conformemente a los reglamentos en vigor.
- El constructor declina todo tipo de responsabilidad en caso de utilización del producto con finalidades diferentes de aquellas previstas.
- No tiren los restos de los embalajes al medio ambiente. No creen obstáculos de ninguna forma el pasaje de agua.
- Eviten, de todas formas, la utilización de esponjas metálicas o abrasivas o detergentes o productos abrasivos que podrían perjudicar las superficies.
- Sobre todo en caso de nuevas instalaciones, para evitar que impurezas o residuos puedan alcanzar el interior del grifo causando problemas de funcionamiento, purgar la instalación antes de poner en funcionamiento el producto.
- Limpian exclusivamente con agua y jabón. Enjuaguen abundantemente y sequen con un trapo limpio.
- Se recomienda, para una mayor duración del mezclador y su cartucho, la instalación de filtros agua arriba del mezclador.

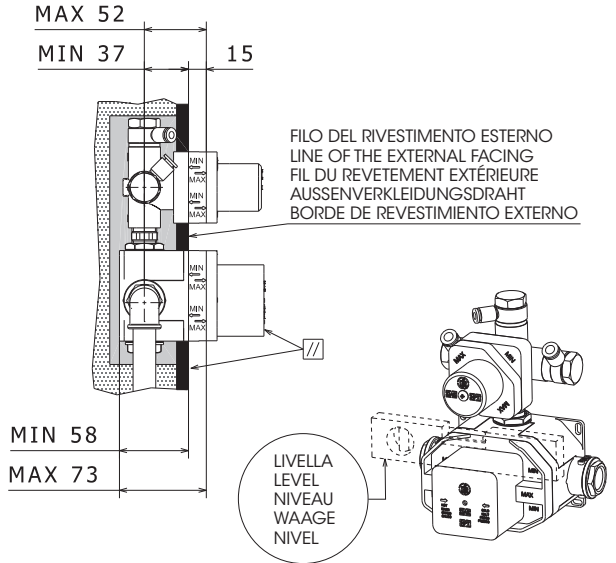
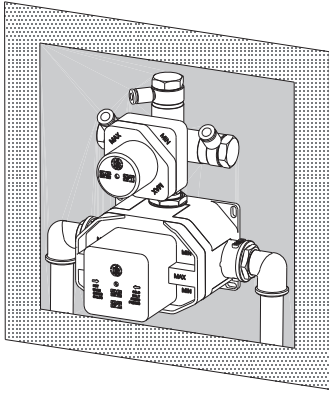

SCHEMA DEVIATORE\_ DIVERTER DIAGRAM\_ SCHEMA DU DEVIATEUR\_ SCHEMA DES UMSCHALTERS  
 ESQUEMA DESVIADOR

## 494 - 495

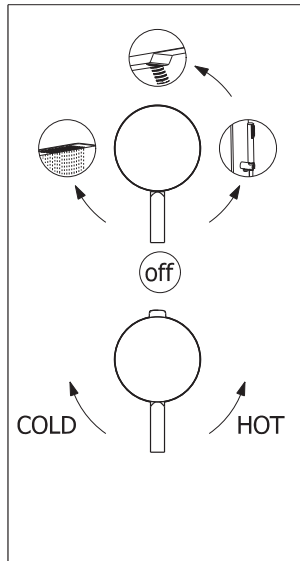

**494**  
**495**

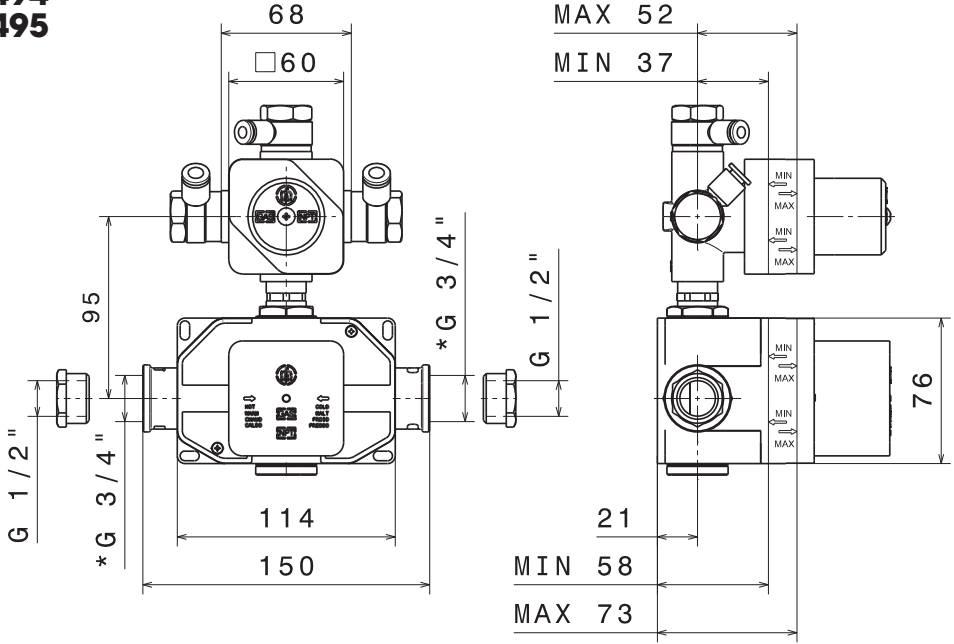

- \*I** - Per il mercato Americano e Canadese la filettatura è NPT.  
**GB** - For the American and Canadian market the thread is NPT.  
**F** - Pour le marché Américain et Canadien le filetage est NPT.  
**D** - Die Gewinde ist NPT für den amerikanischen und kanadischen Markt.  
**E** - Para el mercado Americano y Canadiense el fileteado es NPT.

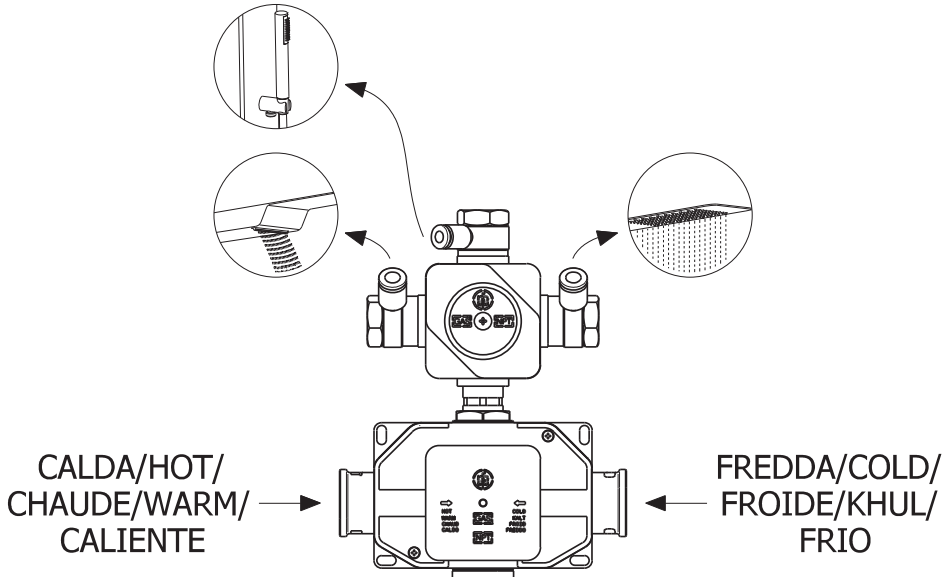

CONSIGLI PER UNA CORRETTA INSTALLAZIONE  
 ADVICES FOR PROPER INSTALLATION  
 CONSEILS POUR UNE BONNE INSTALLATION  
 TIPPS FÜR DIE ORDNUNGSGEMÄSSE INSTALLATION  
 CONSEJOS PARA UNA INSTALACIÓN CORRECTA

(H0) (H1) (H2)

(H0)	(H1)	(H2)
160	105	205
170	110	210
180	115	215
190	120	220

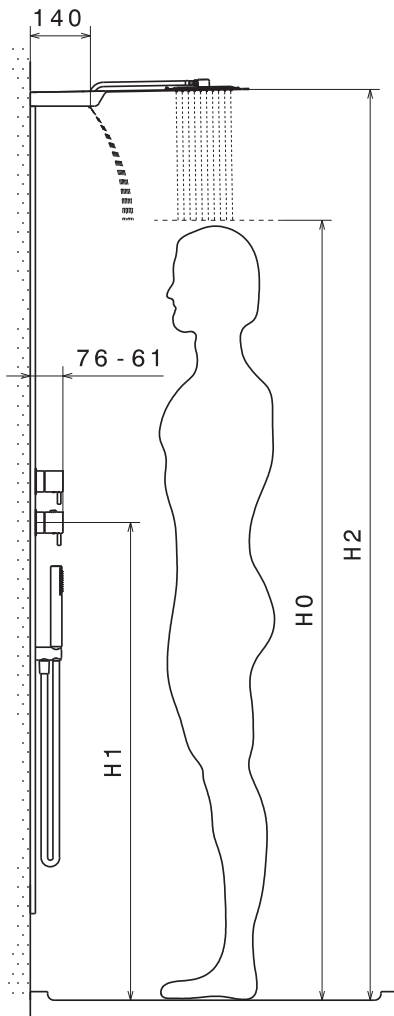
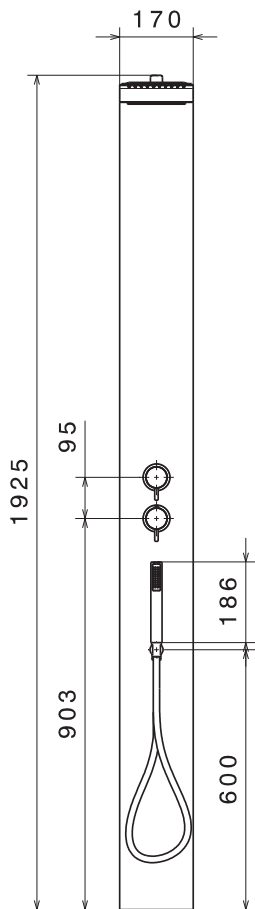
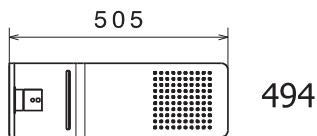
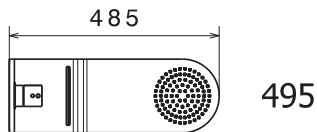

**ATTENZIONE!** Assicurarsi che la parete sia perfettamente liscia e rettilinea per evitare difficoltà durante l'installazione.

**WARNING!** Make sure that the wall is perfectly smooth and straight to avoid problems during installation.

**ALERTE!** Assurez-vous que le mur soit parfaitement lisse et droit pour éviter des problèmes pendant l'installation.

**ACHTUNG!** Stellen Sie sicher, dass die Wand vollkommen glatt und gerade, um Probleme bei der Installation zu vermeiden.

**ATENCIÓN!** Asegurarse de que la pared es perfectamente lisa y recta para evitar problemas durante la instalación.

**I**

Dopo aver rimosso la parte frontale delle protezioni in plastica avvitare le prolunghe filettate (A), posizionare il supporto (C) e fissare con le viti (1). Tracciare a matita la posizione dei tasselli (B), svitare le viti (1) e rimuovere il supporto, forare e inserire i tasselli. Installare definitivamente il supporto tramite le viti (1-2)

**GB**

After removing the front of the protection, screw the threaded extension (A), place the support (C) and fix it with screws (1). Draw with a pencil the position of the sleeve anchors (B), unscrew the screws (1) and remove the support, bore and insert the sleeve anchors. Finalize the installation of the support with the screws (1-2)

**F**

Après avoir enlevé la partie frontale des protections en plastique visser les rallonges filetées (A), placer le support (C) et le fixer avec les vis (1). Tracer au crayon la position de les chevilles (B), desserrer les vis (1) et enlever le support, percer et insérer les chevilles. Installer le support définitivement par les vis (1-2)

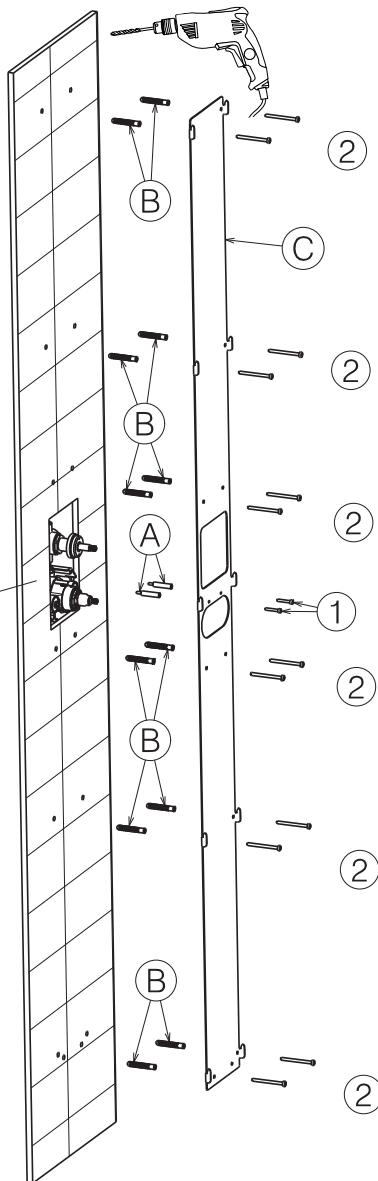
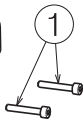
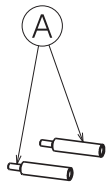
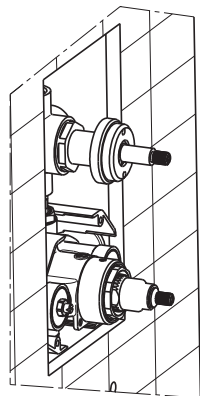

**D**

Nachdem Sie die Vorderseite der Kunststoffabdeckungen entfernt haben, die Gewindestange (A) anschrauben, den Träger (C) positionieren und mit Schrauben befestigen (1). Zeichnen Sie mit Bleistift die Position der Dübel (B), die Schrauben (1) abschrauben und den Träger entfernen, bohren und stecken Sie die Dübel. Den Träger mit den Schrauben (1-2) definitiv installieren.

**E**

Después de quitar la parte frontal de la protección en plástico, atornillar los prolongadores roscados (A), poner el soporte (C) y fijar con los tornillos (1). Marcar con un lápiz la posición de los tacos (B), destornillar los tornillos (1) y quitar el soporte, perforar y insertar los tacos. Instalar el soporte con los tornillos (1-2)

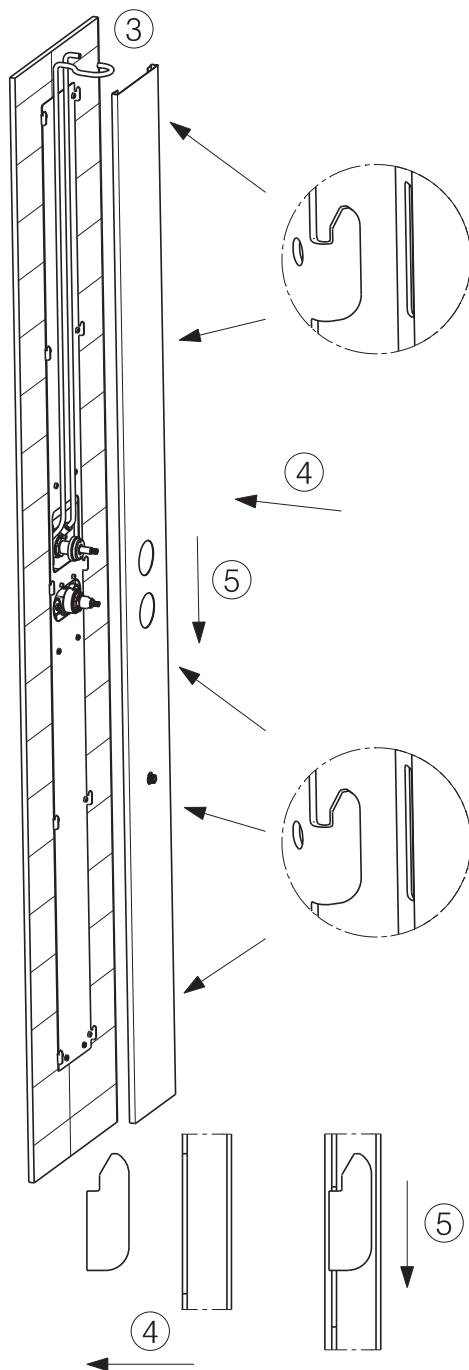
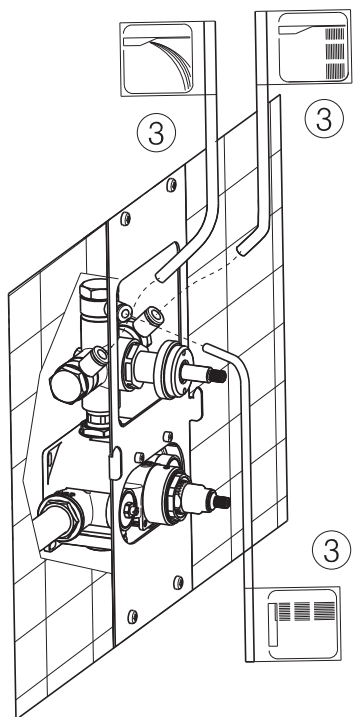

## I

Innestare a fondo i tubi in rilsan (3) rispettando le indicazioni delle etichette. Posizionare il decoro facendolo scorrere verso il basso fino ad agganciarlo.

## GB

Engage thoroughly the supply rilsan pipes (3) according to the instructions of the labels. Place the decor plate sliding down until it engaging it.

## F

Engager à fond les tuyaux d'alimentation en rilsan (3) conformément aux instructions de l'étiquette. Placer la plaque mural faisant la glisser vers le bas au point d'accrocher.

## D

Stecken Sie die beiden rilsan Versorgungsleitungen (3) gemäß den Anweisungen der Etiketten. Die Dekorplatte legen, indem man diese abwärts laufen läßt, bis sie sich hakt.

## E

Instalar a fondo los tubos en rilsan de alimentación (3) de acuerdo con las instrucciones de las etiquetas. Poner el embellecedor, deslizando hacia abajo hasta que encaje.

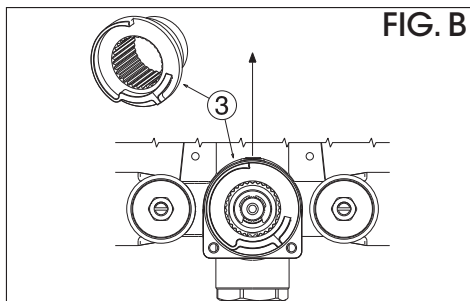
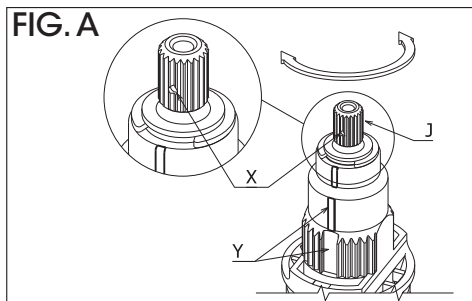

## I TARATURA DELLA CARTUCCIA

Assicurarsi che l'estremità della cartuccia termostatica sia in posizione corretta (normalmente verso il basso, con il segno (X) che corrisponde con il piano (Y) come in Fig. A). Nel caso in cui la temperatura dell'acqua fosse maggiore o minore di 38°, posizionare un termometro sotto l'acqua corrente per tenere sotto controllo la temperatura e ruotare la manopola (J) fino al raggiungimento dei 38°, fare attenzione poi ad inserire il limitatore di temperatura (3) come mostrato in Fig. B.

## GB CALIBRATION OF THE CARTRIDGE

Make sure that the end of the thermostatic cartridge is in the correct position (usually downward, with the sign (X) that corresponds with the plane (Y) as in Fig. A). If the water temperature is warmer or cooler than 38°C, place a thermometer under running water in order to keep an eye on the temperature and rotate the knob (J) until reaching 38°, make sure to insert the temperature limit control (3) as shown in Fig. B.

## F RÉGLAGE DE LA CARTOUCHE

S'assurer que l'extrémité de la cartouche thermostatique soit en position correcte (normalement vers le bas, avec le signe (X) qu'il correspond avec le plan (Y) comme en Fig. A). Dans le cas où la température de l'eau est supérieure ou inférieure à 38°, placer un thermomètre sous l'eau courante pour tenir sous contrôle la température et tourner la poignée (J) jusqu'à atteindre 38°, faire attention à placer le limiteur de température (3) comme indiqué à la Fig. B.

## D EINSTELLUNG DER KARTUSCHE

Vergewissern Sie sich, dass der Endteil der thermostatischen Kartusche in der richtigen Stellung ist (normalerweise nach unten, mit dem Zeichen (X), der dem Planen (Y) gemäß Bild A entspricht). Wenn die Wassertemperatur höher oder weniger als 38° beträgt, ein Thermometer unter laufendem Wasser positionieren um die Temperatur unter Kontrolle zu halten und den Drehknopf (J) drehen bis die 38° erreicht werden, mit Beachtung das der Temperatur-Begrenzer (3) eingelegt wird, wie es in Fig. B dargestellt ist.

## E CALIBRACIÓN DE LOS CARTUCHO

Averiguar que la parte final del cartucho termostático esta en la posición correcta (abajo, con el signo (X) en correspondencia con el plan (Y) como en la Fig. A). Si la temperatura del agua fuese menor o mayor a 38 °C, colocar un termómetro en el flujo de agua para controlar la temperatura y girar la manilla (J) hasta lograr los 38 °C, luego es fundamental que se inserte el limitador de temperatura (3) como se muestra en la Fig. B.

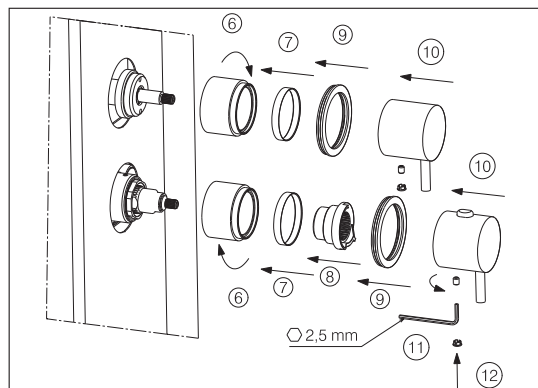

I Assemblare i particolari come nell'ordine indicato.

GB Assemble the parts as following in the order mentioned above.

F Assembler les pièces dans l'ordre indiqué.

D Montieren Sie die Teile wie in der gezeigten Reihenfolge.

E Montar las piezas según el orden indicado.



**I**

Posizionare il soffione, tracciare a matita la posizione dei tasselli (14), forare e inserire i tasselli. Installare definitivamente il soffione tramite le viti (15). Far passare il flessibile (17) attraverso il coperchio (16) ed avvitarlo al soffione. Inserire a fondo gli innesti (18) rispettando le indicazioni delle etichette. Regolare l'inclinazione del soffione con le due viti da M6 (19). Fissare il coperchio (20) con le quattro viti (21).

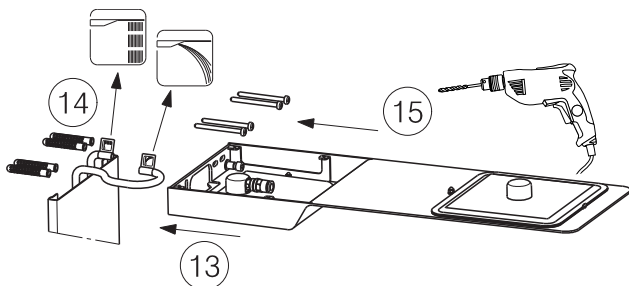

**GB**

Place the shower, draw with a pencil the position of the sleeve anchors (14), bore and insert the sleeve anchors. Finalize the installation of the shower fixing with the screws (15). Pass the flexible (17) through the cover (16) and screw ensuring it at the shower. Fully insert the connectors (18) according to the instructions of the labels. Adjust the tilt of the shower with two M6 screws (19). Fix the cover (20) with the four screws (21).

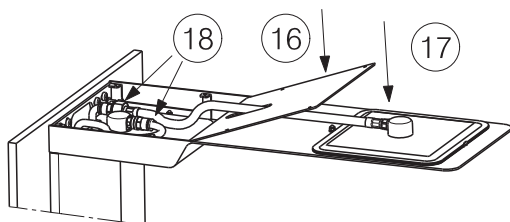

**F**

Placer le tête de douche, tracer au crayon la position de les chevilles (14), percer et insérer les chevilles. Installer la tête de douche définitivement par les vis (15). Faire passer le flexible (17) à travers de la couverture (16) et visser le flexible à la tête de douche. Insérer complètement les deux raccords (18) conformément aux instructions de l'étiquette. Régler la position de la tête de douche avec deux vis M6 (19). Fixer le couvercle (20) avec les quatre vis (21).

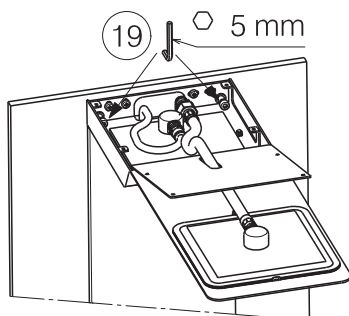

**D**

Positionieren Sie die Kopfbrause und markieren Sie mit Bleistift die Position der Dübel (14), bohren und stecken Sie die Dübel. Schließlich installieren Sie die Kopfbrause mit Schrauben (15). Führen Sie den Schlauch (17) durch den Deckel (16) und der Schlauch an der Kopfbrause anschrauben. Führen Sie die beiden Anschlüsse (18) ein gemäß den Anweisungen der Etiketten. Stellen Sie die Neigung der Kopfbrause mit zwei M6-Schrauben ein (19). Sichern Sie den Deckel (20) mit den vier Schrauben (21).

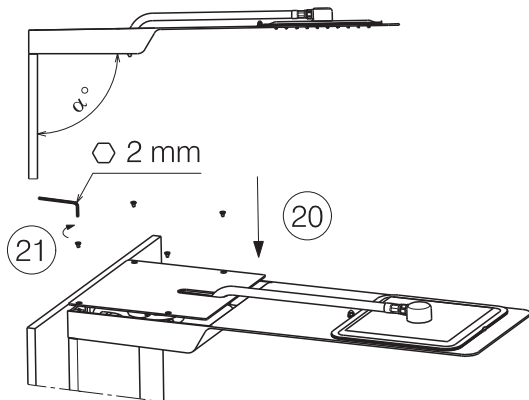

**E**

Posicionar el rociador y marcar con un lápiz la posición de los tacos (14), perforar y insertar los tacos. Instalar el rociador con los tornillos (15). Pasar el flexible (17) a través de la tapa que cubre (16) y atornillar el flexible al rociador. Insertar completamente los dos conectores (18) de acuerdo con las instrucciones de las etiquetas. Ajustar la inclinación del rociador con dos tornillos M6 (19). Fijar la tapa (20) con los cuatro tornillos (21).

## I

### SOSTITUZIONE DELLA CARTUCCIA

Prima di iniziare le operazioni di sostituzione assicurarsi che l'acqua dell'impianto principale sia chiusa. Rimuovere le parti esterne eseguendo in senso inverso le operazioni di montaggio descritte nel capitolo 'PROCEDURE DI INSTALLAZIONE'. Svitare la ghiera di fissaggio (1), estrarre la cartuccia (2). Riassemblare in senso opposto.

## GB

### REPLACEMENT THE CARTRIDGE

Before beginning the substitution, make sure the main water system has been closed. Remove the external parts starting by the end the assembly operations described in 'INSTALLATION PROCEDURE'. Unscrew the ring nuts (1), remove the cartridge (2). Reassemble in reverse.

## F

### REPLACEMENT DE LA CARTOUCHE

Avant de commencer les opérations de remplacement, s'assurer que l'eau de l'installation principale soit fermé. Enlever les parties extérieures faire en sens contraire les opérations de montage décrites dans 'PROCÉDURES D'INSTALLATION'. Dévisser la serre cartouche (1), extraire la cartouche (2). Remonter en sens contraire.

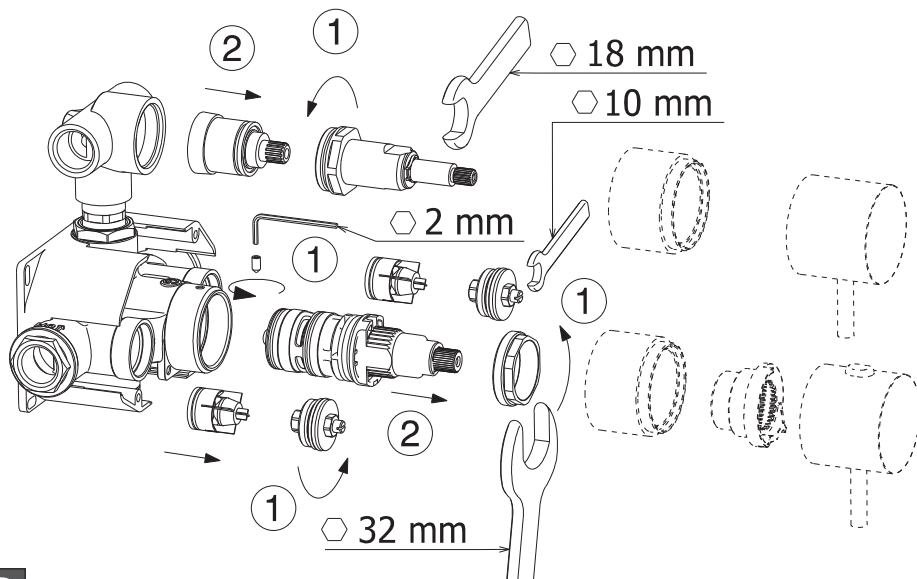

## D

### AUSTAUSCH DER KARTUSCHE

Vor dem Austausch der Kartusche sicherstellen, dass die Wasserhauptanlage geschlossen ist. Entfernen Sie die äußeren Teile in umgekehrter Reihenfolge wie es im Kapitel 'INSTALLATIONSANWEISUNGEN' beschrieben ist. Die Nutmutter abschrauben (1), die Kartusche herausziehen (2). Die Wiederzusammensetzung erfolgt in umgekehrter Reihenfolge.

## E

### REPLAZO DEL CARTUCHO

Antes de comenzar las operaciones de remplazo, asegurarse de que la llave de paso del agua de la instalación principal esté cerrada. Quitar las partes externas haciendo la inversa las operaciones de montaje descritas en el capítulo 'INSTRUCCIONES DE MONTAJE'. Destornillar el embellecedor de los cartuchos (1), y llevar el cartucho (2). Volver a montar a la inversa.

**494**  
**495**

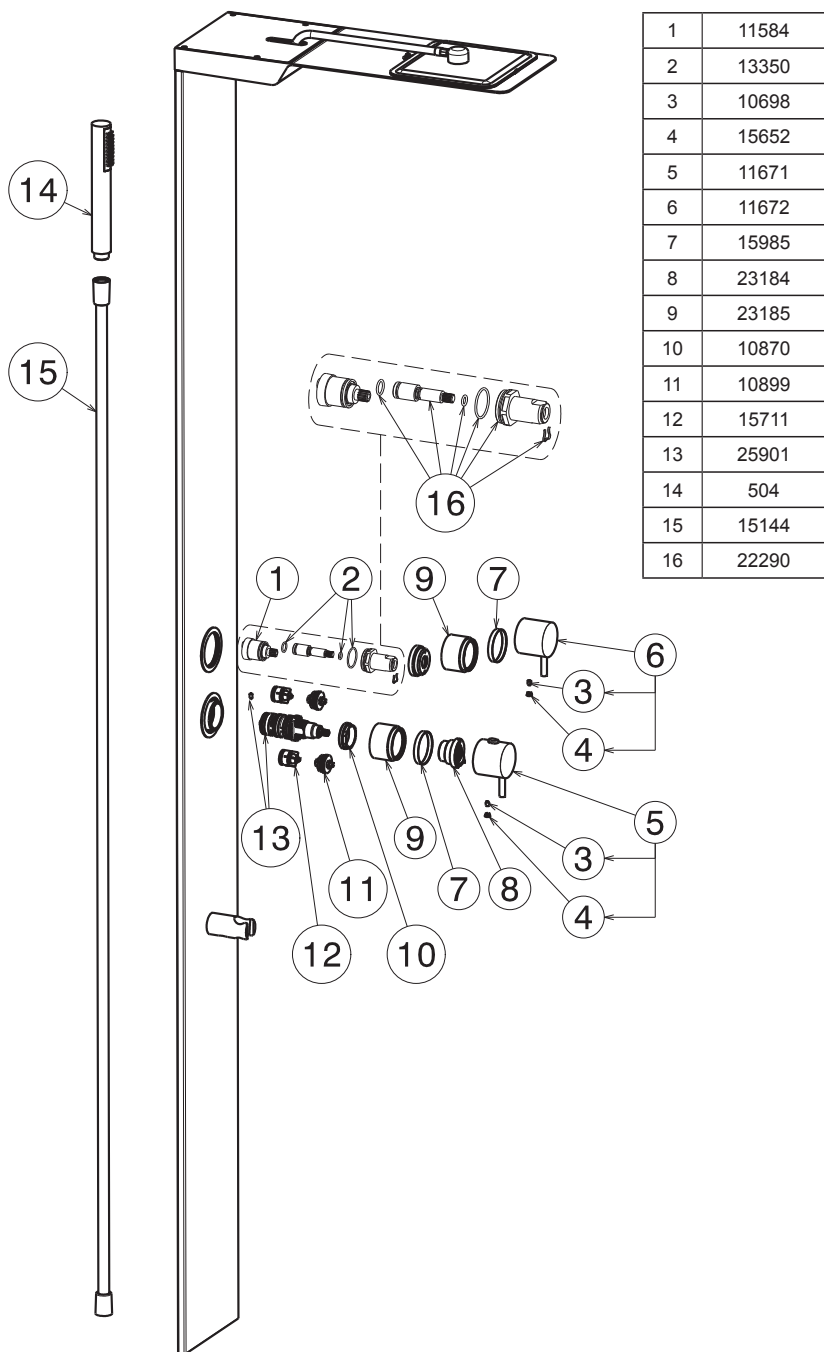

pressione  
pressure  
pression  
Druck  
presión  
(bar)

portata  
flow rate  
débit  
Wasserströmung  
caudal  
(l/min)

0	0
1	7,09
2	9,78
3	11,20
4	11,22
5	11,30

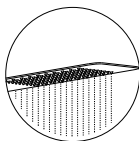

## 494

SOFFIONE\_HEADSHOWER\_TÊTE DE DOUCHE\_KOPFBRAUSE\_REGADERA

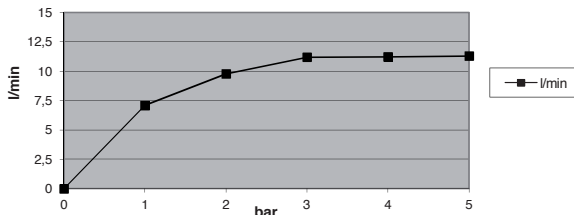

- I - utilizzato limitatore di portata max 12 l/min
- GB - flow rate limiter used max 12 l/min
- F - utilisé limiteur de débit max 12 l/min
- D - Der Strömungsminderer mit max. 12 L/Min Strömung wurde eingesetzt
- E - utilizado limitador de caudal, máx. 12 l/min

pressione  
pressure  
pression  
Druck  
presión  
(bar)

portata  
flow rate  
débit  
Wasserströmung  
caudal  
(l/min)

0	0
1	3,66
2	5,35
3	6,74
4	7,85
5	8,85

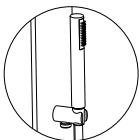

## 494

DOCCETTA\_SHOWER\_DOUCHE\_DUSCHE\_DUCHA

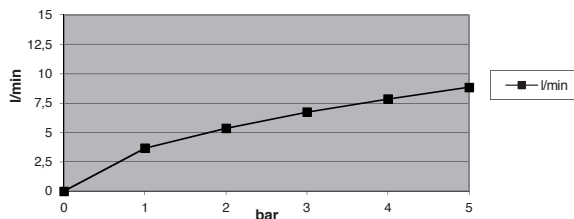

pressione  
pressure  
pression  
Druck  
presión  
(bar)

portata  
flow rate  
débit  
Wasserströmung  
caudal  
(l/min)

0	0
1	7,08
2	9,71
3	11,15
4	11,19
5	11,26



## 494

CASCATA\_WATERFALL\_CASCADE\_WASSERFALL\_CASCADA

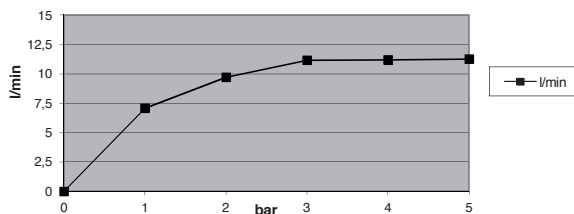

- I - utilizzato limitatore di portata max 12 l/min
- GB - flow rate limiter used max 12 l/min
- F - utilisé limiteur de débit max 12 l/min
- D - Der Strömungsminderer mit max. 12 L/Min Strömung wurde eingesetzt
- E - utilizado limitador de caudal, máx. 12 l/min

pressione  
pressure  
pression  
Druck  
presión  
(bar)

portata  
flow rate  
débit  
Wasserströmung  
caudal  
(l/min)

0	0
1	7,09
2	9,78
3	11,20
4	11,22
5	11,30



## 495

SOFFIONE\_HEADSHOWER\_TÊTE DE DOUCHE\_KOPFBRAUSE\_REGADERA

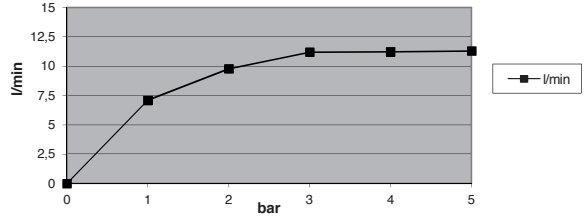

- I - utilizzato limitatore di portata max 12 l/min
- GB - flow rate limiter used max 12 l/min
- F - utilisé limiteur de débit max 12 l/min
- D - Der Strömungsminderer mit max. 12 L/Min Strömung wurde eingesetzt
- E - utilizado limitador de caudal, máx. 12 l/min

pressione  
pressure  
pression  
Druck  
presión  
(bar)

portata  
flow rate  
débit  
Wasserströmung  
caudal  
(l/min)

0	0
1	3,66
2	5,35
3	6,74
4	7,85
5	8,85

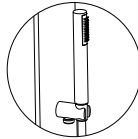

## 495

DOCCETTA\_SHOWER\_DOUCHE\_DUSCHE\_DUCHA

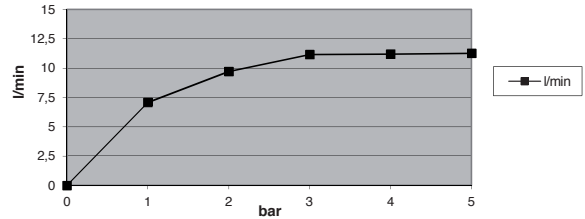

pressione  
pressure  
pression  
Druck  
presión  
(bar)

portata  
flow rate  
débit  
Wasserströmung  
caudal  
(l/min)

0	0
1	7,08
2	9,71
3	11,15
4	11,19
5	11,26



## 495

CASCATA\_WATERFALL\_CASCADE\_WASSERFALL\_CASCADA

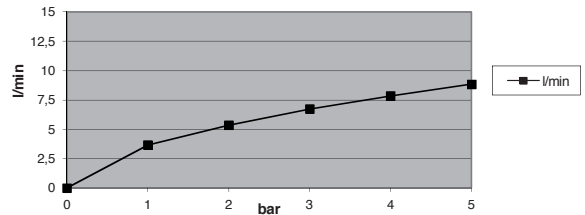

- I - utilizzato limitatore di portata max 12 l/min
- GB - flow rate limiter used max 12 l/min
- F - utilisé limiteur de débit max 12 l/min
- D - Der Strömungsminderer mit max. 12 L/Min Strömung wurde eingesetzt
- E - utilizado limitador de caudal, máx. 12 l/min

## **I** SMALTIMENTO DELL'IMBALLAGGIO

Gli imballaggi dei nostri prodotti non contengono materiali inquinanti: tutte le materie utilizzate rispettano l'ambiente e sono riciclabili. Vi preghiamo di collaborare con noi e di smaltire correttamente l'imballaggio. Non disperdere gli imballaggi, o parte di essi, nell'ambiente. I sacchetti di plastica, in particolare, possono essere fonte d'asfissia per i bambini. Separare i diversi materiali dell'imballaggio e conferirli al centro di smaltimento più vicino.

Uno smaltimento corretto permette un riciclo intelligente dei materiali preziosi.

Si certifica che tutte le parti e i componenti contenuti in questo prodotto (L.166/2009), sono stati accuratamente controllati e collaudati nei nostri stabilimenti.

## **GB** PACKAGING DISPOSAL

The packaging of our products does not contain polluting material, the materials used are environmental-friendly and recyclable. Please be helpful and properly dispose of the packaging.

Do not leave it, or parts of it, in the environment. In fact it could, particularly concerning the plastic bags, constitute a danger of asphyxiation for children.

Sort out the materials of the packaging and deliver them to the nearest waste separate collection centres. Proper disposal allows the recycling of precious materials.

## **F** ÉLIMINATION DE L'EMBALLAGE

Les emballages de nos produits ne contiennent pas de matériaux polluants, les matériaux utilisés respectent l'environnement et sont recyclables.

Nous vous prions de collaborer et d'éliminer correctement l'emballage. Ne pas abandonner l'emballage ou des parties de celui-ci dans l'environnement.

Celles-ci, notamment les sachets en plastique, peuvent constituer un danger d'asphyxie pour les enfants. Séparer les différents matériaux de l'emballage et les déposer auprès du centre de tri le plus proche. Une élimination correcte permet une récupération intelligente de matériaux précieux.

## **D** ENTSORGUNG DER VERPACKUNG

Die Verpackungen unserer Produkte werden völlig aus umweltfreundlichen und wieder verwertbaren Materialien hergestellt. Bitte entsorgen Sie die Verpackungen ordnungsgemäß. Lassen Sie nicht die Verpackung bzw. einige Bestandteile davon unbewacht. Das Verlassen eines solchen Hinweises könnte zur Gefahr von bei Kindern Erstickung führen, insbesondere wegen des Vorhandenseins von Plastiktüten. Die Ausschussmaterialien aus der Verpackung aussondern und sie ins nahesten Zentrum für Mülltrennung bringen. Eine korrekte Entsorgung ermöglicht die intelligente Wiederverwertung von wertvollen Materialien.

## **E** ELIMINACIÓN DEL EMBALAJE

Los embalajes de nuestros productos no contienen materiales contaminantes: todos los materiales utilizados respetan el medio ambiente y pueden ser reciclados. Les rogamos que colaboren con nosotros para la eliminación correcta del embalaje. No tiren los embalajes o parte de ellos al medio ambiente. Las bolsas de plásticos, particularmente, pueden ser causa de asfixia para los niños. Separen los diferentes tipos de materiales de embalaje y llévenlos al centro de recolección más cercano. Una eliminación correcta permite un reciclado correcto de los materiales preciosos.



**NEWFORM S.p.A.**

via Marconi, 25/A - Frazione Vintebbio - 13037 Serravalle Sesia - (VC) Italy  
Tel. +39/0163452011 (r.a.) Fax Amministrativo +39/0163458983 - Fax Commerciale +39/0163459745  
[www.newform.it](http://www.newform.it)      [newform@newform.it](mailto:newform@newform.it)