

SPA Z94236

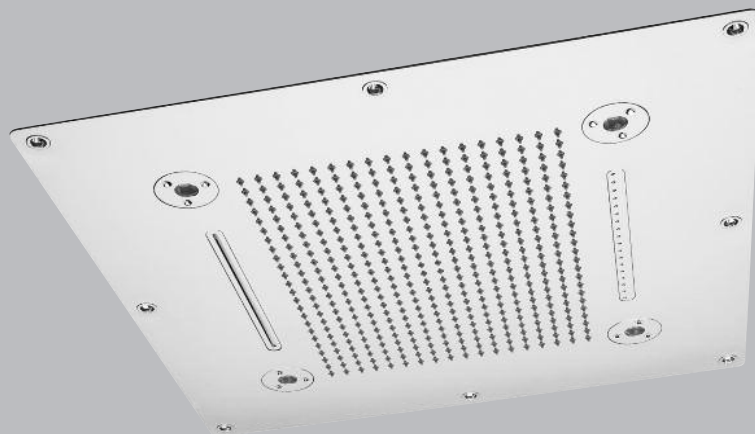

MANUALE DI PRE-INSTALLAZIONE E D'INSTALLAZIONE

PRE-INSTALLATION AND INSTALLATION MANUAL
MANUEL DE PRÉ-INSTALLATION ET DE MONTAGE
VORMONTAGE-INSTALLATION UND BENUTZER ANLEITUNG
MANUAL DE PRE-INSTALACIÓN E INSTALACIÓN

A30586 - 11/2014

SOFFIONE

SHOWER HEAD

PLAFOND DE DOUCHE

KOPFBRAUSE

DUCHA

ZUCCHETTI.

Zucchetti Rubinetteria S.p.A.

Via Molini di Resiga, 29 - 28024 Gozzano (No) - Italy - Tel. +39 0322 954700 - Fax +39 0322 954823 - zucchettidesign.it

Si riserva il diritto legale di apportare eventuali modifiche ai propri prodotti senza preavviso né sostituzione.
Reserves the legal right to introduce any possible modifications in any of its products without previous notice or replacement.
Se réserve le droit légal de modifier ou de supprimer ses produits sans préavis.
Vorbehält sich das Recht zur eventuellen Abänderungen oder Ergänzungen a seinen Produkten vor.
Se reserva el derecho legal de aportar posibles modificaciones a sus productos sin previo aviso ni sustitución.

IT

CARATTERISTICHE IDRAULICHE

Pressione di esercizio in 1,5 bar - MAX 5 bar

(per pressioni superiori prevedere l'installazione di un riduttore di pressione)



È consigliabile installare un sistema di filtraggio e addolcimento acque

CARATTERISTICHE ELETTRICHE

Tensione di alimentazione 12Vcc +/- 3%

Assorbimento massimo: 1,3 A

Servizio di funzionamento: Continuo

Temperatura ambiente di funzionamento: da 0 a +40°C

Umidità relativa senza condensa: 5% a 90%

Grado di protezione: IP66

Conessioni d'ingresso e d'uscita: Morsetto a carrello

Norma di sicurezza: Non richiesta

Norma EMC: EN55022/B

**PRODOTTO LASER DI CLASSE 2**

Le radiazioni luminose di questa classe sono considerate a basso rischio, ma potenzialmente pericolose. Normalmente non producono danni permanenti se viste per pochi istanti da un occhio non protetto

AVVERTENZE

Prima di collegare l'unità per la prima volta, leggere attentamente le sezioni seguenti. I voltaggi CA delle reti elettriche variano a seconda del paese. Assicurarsi che il voltaggio presente nella vostra zona sia conforme con il voltaggio richiesto.

**ALIMENTATORE**

Tensione di alimentazione: 220V - 12Vcc +/- 3%

Potenza: 30 Watt

Si consiglia vivamente di utilizzare l'alimentatore fornito dalla Ditta. In caso di utilizzo di alimentatore diverso assicurarsi che le caratteristiche richieste siano compatibili con l'apparecchio. L'utilizzo di alimentatori con caratteristiche diverse o incompatibili possono danneggiare irreparabilmente il prodotto e far decadere la garanzia.

**PROTEZIONE AMBIENTALE**

I dispositivi elettrici ed elettronici non devono essere considerati rifiuti domestici.

I consumatori sono obbligati dalla legge a restituire i dispositivi elettrici ed elettronici alla fine della loro vita utile ai punti di raccolta collettivi preposti per questo scopo o nei punti vendita.

Dal riciclo, e re-utilizzo dei materiali od altre forme di utilizzo di dispositivi obsoleti, voi renderete un importante contributo alla protezione dell'ambiente.

DICHIARAZIONE DI CONFORMITÀ

Noi,
PROJECT SERVICE
Via Matteotti - Gardone Val Trompia
Brescia - ITALY



Dichiaro che il prodotto descritto in questo manuale è conforme alla Direttiva 2006/95/CE relativa al "Materiale elettrico destinato ad essere adoperato entro taluni limiti di tensione" e alla Direttiva 2004/108/CE relativa alla "Compatibilità Elettromagnetica".

A. Moretti

EN

PLUMBING SPECIFICATIONS

Operating pressure min 1,5 bar - MAX 5 bar
(for greater pressures it is necessary to install a pressure reducing valve)

 It is advisable to install a water filtration and softener system

ELECTRICAL SPECIFICATIONS

Feed voltage	12Vcc +/- 3%
Maximum input:	1,3 A
Functioning:	Continual
Room temperature for functioning:	from 0 to +40°C
Relative humidity without condensation:	5% to 90%
Level of protection:	IP66
Entry and exit connections:	truck terminal
Safety standards:	Not required
EMC Standard:	EN55022/B



LASER PRODUCT CLASS 2

The luminous radiations in this class are considered low-risk, although potentially dangerous. They do not normally produce permanent damage if seen briefly by the naked eye.

WARNING

Before connecting the unit for the first time, read the following sections carefully. The CA voltages of the electric network vary from country to country, Make sure that the voltage in your area conforms to the voltage required.



FEEDER

Feed voltage: 220V - 12Vcc +/- 3%
Power: 30 Watt

We strongly recommend you use the feeder supplied by the Company. If using a different feeder, make sure that the specifications required are compatible with the equipment. The use of feeders with different or incompatible specifications may irreparably damage the product and render the guarantee invalid.



PROTECTION OF THE ENVIRONMENT

The electrical and electronic devices must not be considered domestic waste.

Consumers are legally obliged to return electrical and electronic devices at the end of their life to the collective collection points prepared for this purpose or in the sales points. From recycling or the re-use of the materials or from using obsolete devices in other ways, you will make an important contribution to the protection of the environment.

DECLARATION OF CONFORMITY

We,
PROJECT SERVICE
Via Matteotti - Gardone Val Trompia
Brescia - ITALY



Declare that the product described in this manual conforms to Directive 2006/95/CE regarding "electrical material destined to be used within certain voltage limits" and Directive 2004/108/CE regarding "Electro-magnetic Compatibility".

A. Moretti

FR

CARACTERISTIQUES HYDRAULIQUES

Pression d'exercice min 1,5 bar - MAX 5 bar

(pour les pressions plus élevées, prévoir l'installation d'un réducteur de pression)



Il est recommandé d'installer un système de filtrage et d'adoucissement des eaux

CARACTERISTIQUES ELECTRIQUES

Tension d'alimentation:	12 V CC +/- 3%
Absorption maximum:	1,3 A.
Service de fonctionnement:	Continu
Température ambiante de fonctionnement:	de 0 à + 40°C.
Humidité relative sans eau de condensation:	de 5% à 90%.
Degré de protection:	IP66
Connexions d'entrée et de sortie:	Borne à chariot.
Consigne de sécurité:	Non requise
Norme EMC:	EN55022/B



PRODUIT LASER CLASSE 2

Les radiations lumineuses de cette classe sont considérées comme étant à risque peu élevé, mais potentiellement dangereuses. Normalement elles ne causent pas de dommages permanents si elles sont captées pendant quelques instants par un ?il non protégé.

AVERTISSEMENTS

Avant de brancher l'unité pour la première fois, lire attentivement les sections suivantes. Les voltages CA des réseaux électriques varient d'une ville à l'autre. S'assurer que le voltage présent dans la zone intéressée est bien conforme au voltage requis.

L' ALIMENTATEUR

Tension d'alimentation: 220V - 12Vcc +/- 3%
Puissance: 30 Watt

Il est vivement conseillé d'utiliser l'alimentateur fourni par l'entreprise. En cas d'utilisation d'un alimentateur différent, s'assurer si les caractéristiques requises sont compatibles avec l'appareil. L'utilisation d'alimentateurs ayant des caractéristiques différentes ou incompatibles peuvent endommager le produit irréparablement et de ce fait faire déchoir la garantie.

LA PROTECTION ENVIRONNEMENTALE

Les dispositifs électriques et ceux électroniques ne doivent pas être considérés comme étant des ordures ménagères. Les consommateurs sont obligés par la Loi à restituer les dispositifs électriques et ceux électroniques à la fin de leur vie utile dans les endroits de collecte sélective prévus spécialement à cet effet ou bien dans les points de vente. Du recyclage à la ré-utilisation du matériel ou bien à d'autres formes d'utilisation des dispositifs obsolètes, vous rendez une importante contribution à la protection de l'environnement.



DÉCLARATION DE CONFORMITÉ

Nous, de la
PROJECT SERVICE
Via Matteotti - Gardone Val Trompia
Brescia - ITALY



Déclarons par la présente que le produit décrit dans ce Manuel est tout à fait conforme à la Directive 2006/95/CE, relative au « Matériel électrique destiné à être employé dans certaines limites de tensions » ainsi qu'à la Directive 2004/108/CE relative à la « Compatibilité Electromagnétique ».

A. Moretti

DE

HYDRAULISCHE SPEZIFIKATIONEN

Betriebsdruck min 1,5 bar - MAX 5 bar

(bei einem höheren Druck sollte ein Druckminderer installiert werden)



Es wird empfohlen, ein Wasserfilterungs- und Enthärtungssystem zu installieren.

ELEKTRISCHE SPEZIFIKATIONEN

Versorgungsspannung: 12Vcc +/- 3%

Bedarfsspitze: 1,3 A

Betriebsservice: Dauerbetrieb

Betriebsumgebungstemperatur: von 0°C bis +40°C

Relative Feuchtigkeit ohne Kondenswasser: 5% bis 90%

Schutzklasse: IP66

Ein- und Ausgangsanschlüsse: Rangierklemme

Sicherheitsvorschrift: Nicht erforderlich

EMV-Norm: EN55022/B

**LASER-PRODUKT DER KLASSE 2**

Die Lichtstrahlungen dieser Klasse werden als mit niedrigem Risiko jedoch potentiell gefährlich angesehen. Normalerweise rufen sie keine Dauerschäden hervor, wenn sie wenige Augenblicke auf das ungeschützte Auge einwirken.

WARNHINWEISE

Bevor die Einheit zum ersten Mal angeschlossen wird, müssen nachstehende Abschnitte sorgfältig gelesen werden. Die AC-Spannungen der Stromnetze sind je nach Land unterschiedlich. Überprüfen Sie, dass die in ihrem Gebiet vorhandene Spannung mit der erforderlichen Spannung übereinstimmt.

SPEISEGERÄT

Versorgungsspannung: 220V - 12Vcc +/- 3%

Leistung: 30 Watt

Es wird wärmsten empfohlen, das vom Hersteller gelieferte Speisegerät zu benutzen. Überprüfen Sie beim Gebrauch eines anderen Speisegeräts, dass die erforderlichen Eigenschaften mit dem Gerät kompatibel sind. Der Gebrauch von Speisegeräten mit anderen oder nicht kompatiblen Eigenschaften kann zu irreparablen Schäden beim Produkt führen und die Garantie verfallen lassen.

UMWELTSCHUTZ

Elektrische und elektronische Geräte dürfen nicht als Haushaltsabfälle angesehen werden.

Die Verbraucher sind gesetzlich verpflichtet, die elektrischen und elektronischen Geräte bei Ende des Gerätelebens an den dafür vorgesehenen Sammelstellen oder in den Verkaufsstellen abzugeben. Durch das Recycling oder die Wiederverwendung der Materialien oder durch andere Arten des Gebrauchs von obsoleten Geräten leisten Sie einen wichtigen Beitrag zum Umweltschutz.

**KONFORMITÄTSERKLÄRUNG**

Die Firma,
PROJECT SERVICE
Via Matteotti - Gardone Val Trompia
Brescia - ITALY



erklärt, dass das in diesem Handbuch beschriebene Produkt mit der Richtlinie 2006/95/EG über "Elektrische Betriebsmittel zur Verwendung innerhalb bestimmter Spannungsgrenzen" und mit der Richtlinie 2004/108/EG über die "Elektromagnetische Verträglichkeit" übereinstimmt.

A. Moretti

ES

CARACTERÍSTICAS HIDRÁULICAS

Presión de ejercicio min 1,5 bar - MAX 5 bar

(para presiones superiores prever la instalación de un reductor de presión)



Se sugiere instalar un sistema de filtración y ablandamiento de agua.

CARACTERÍSTICAS ELÉCTRICAS

Tensión de alimentación: 12Vcc +/- 3%

Absorción máxima: 1,3 A

Servicio de funcionamiento: Continuo

Temperatura ambiente de funcionamiento: de 0 a +40°C

Humedad relativa sin condensación: 5% a 90%

Grado de protección: IP66

Conexiones de entrada y salida: Abrazadera corredera

Norma de seguridad: No requerida

Norma EMC: EN55022/B

**PRODUCTO LÁSER DE CLASE 2**

Las radiaciones luminosas de esta clase se consideran de bajo riesgo, pero potencialmente peligrosas. Normalmente no provocan daños permanentes de ser vistas durante pocos instantes por un ojo no protegido.

ADVERTENCIAS

Antes de conectar la unidad por primera vez, lea detenidamente las secciones siguientes. Los voltajes CA de las redes eléctricas varían según el país. Compruebe que el voltaje presente en su zona coincida con el voltaje requerido.

ALIMENTADOR

Tensión de alimentación: 220V - 12Vcc +/- 3%

Potencia: 30 Watt

Se aconseja encarecidamente utilizar el alimentador suministrado por la Firma. Caso que use un alimentador diferente compruebe que las características requeridas sean compatibles con el aparato. El uso de alimentadores con características diferentes o incompatibles puede dañar irreparablemente el producto y hacer caducar la garantía.

PROTECCIÓN MEDIOAMBIENTAL

Los dispositivos eléctricos y electrónicos no se deben considerar residuos domésticos.

La ley impone a los consumidores que lleven los dispositivos eléctricos y electrónicos al final de su ciclo de vida a los puntos de recogida selectiva indicados para este fin o a los puntos de venta.

Con el reciclado y la re-utilización de los materiales u otras formas de uso de los dispositivos obsoletos, usted contribuirá a la protección del medioambiente.

**DECLARACIÓN DE CONFORMIDAD**

La firma,
PROJECT SERVICE
Via Matteotti - Gardone Val Trompia
Brescia - ITALY



Declara que el producto descrito en este manual cumple con la Directiva 2006/95/CE relativa al "Material eléctrico destinado a un uso dentro de ciertos límites de tensión" y con la Directiva 2004/108/CE relativa a la "Compatibilidad Electromagnética".

A. Moretti

Z94236
 Soffione
 Shower Head
 Plafond de douche
 Kopfbrause
 Ducha

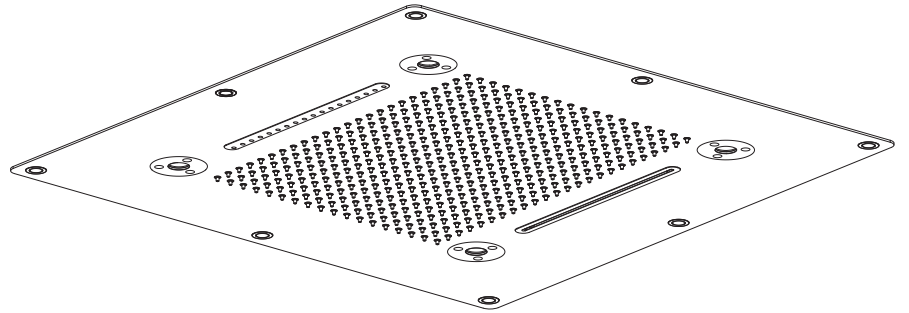

Kit di fissaggio
 Fixing kit
 Kit de fixation
 Befestigungsset
 Kit de fijación

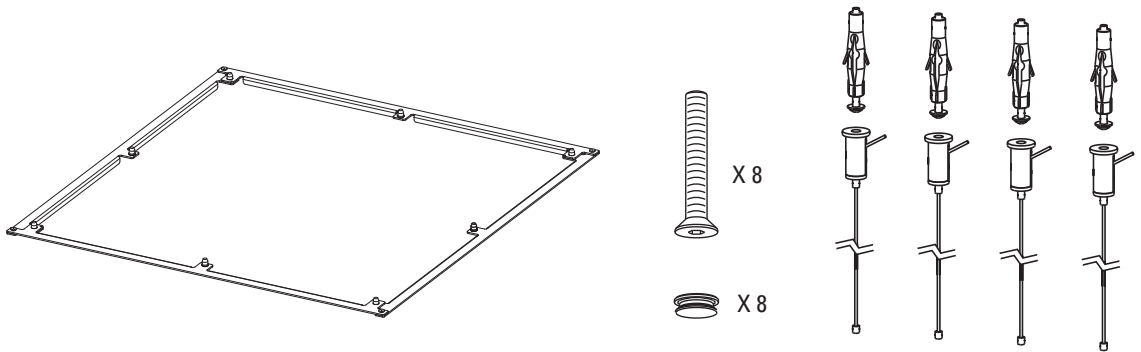

Kit di montaggio
 Assembly Kit
 Kit de montage
 Montageset
 Kit de montaje

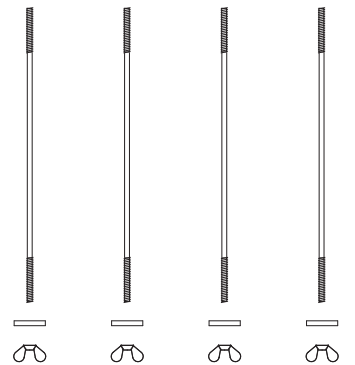

Trasformatore
 Transformer
 Transformateur
 Transformator
 Transformador

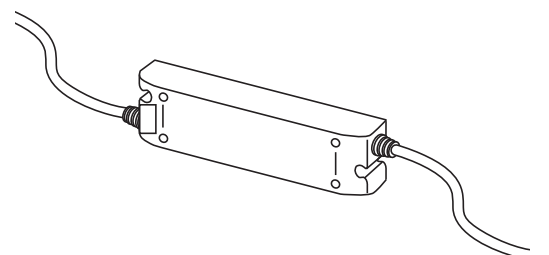

Tastiera di controllo con aromaterapia
 Control keypad with aromatherapy
 Le clavier de contrôle avec aromathérapie
 Steuertastatur für Aromatherapie
 Teclado de control con aromaterapia

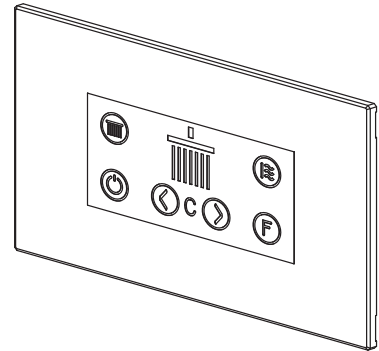

Aromaterapia
 Aromatherapy
 Aromathérapie
 Aromatherapie
 Aromaterapia

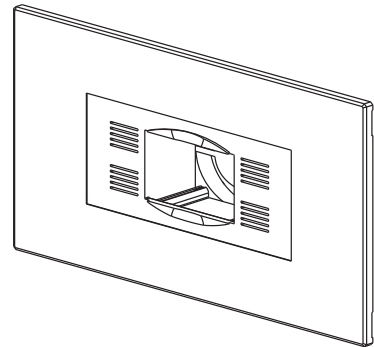

Cartucce profumazioni
 Perfumed cartridges
 Cartouches parfumées
 Duftkartuschen
 Cartuchos con perfume

3 ENERGY	cod. 09 - A0160
3 FLOWERS	cod. 09 - A0161
3 RELAX	cod. 09 - A0162
1 ENERGY	cod. 08 - P00976
1 FLOWERS	
1 RELAX	



Scatola da incasso tipo 504E 4 moduli
 Recessed box type 504E 4 modules
 Boîtier pour encastrément type 504E 4 modules
 Einbaugehäuse Typ 504E 4 Module
 Caja empotrada tipo 504E 4 módulos

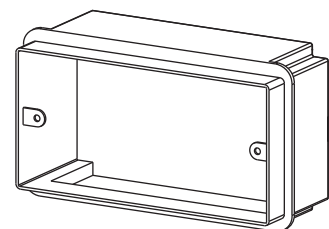

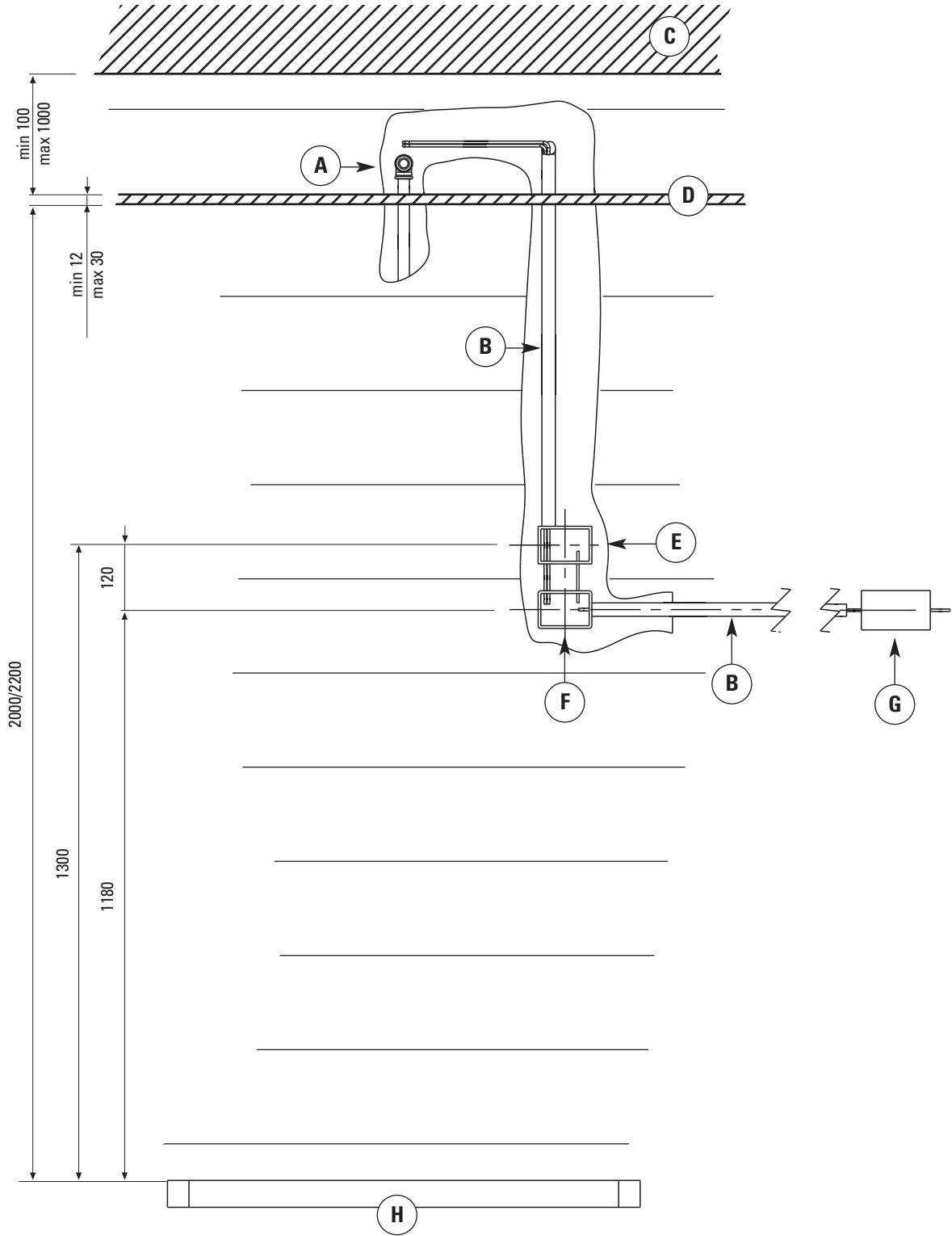

- A** Alimentazione soffione
Supply to shower head
Alimentation du plafond de douche
Kopfbrausezuführung
Alimentación ducha
- B** Tubo corrugato
Corrugated Tube
Tuyau annelé
Faltenschlauch
Tubo corrugado
- C** Soffitto
Ceiling
Plafond
Decke
Techo
- D** Controsoffittatura
Dropped ceiling
Faux-plafond
Abhangdecke
Falso techo
- E** Scatola da incasso per aromaterapia (tipo 504 4 moduli)
Recessed box for aromatherapy unit (type 504 4 modules)
Boîtier pour encastrément pour aromathérapie (type 504 4 modules)
Einbaugeschäft für Aromatherapie (Typ 504, 4 Module)
Caja empotrada para aromaterapia (tipo 504 4 módulos)
- F** Scatola da incasso per tastiera di controllo (tipo 504E 4moduli)
Recessed box for control keypad (type 504E 4 modules)
Boîtier pour encastrément du clavier de commande (type 504E 4 modules)
Einbaugeschäft für Bedientastatur (Typ 504E, 4 Module)
Caja empotrada para el teclado de control (tipo 504E 4 módulos)
- G** Trasformatore
Posizionare il trasformatore rispettando la distanza e volumi di sicurezza secondo norma CEI 64.8
Transformer
Position the transformer in accordance with the safety distance and volumes indicated in the CEI 64.8 standards.
Transformateur
Positionner le transformateur en respectant la distance et les volumes de sécurité conformément à la norme CEI 64.8
Transformator
Positionieren Sie den Transformator entsprechend den Sicherheitsabstands- und Umfangsvorgaben der Richtlinie CEI 64.8
Transformador
Posicionar el transformador respetando la distancia y los volúmenes de seguridad según la norma CEI 64.8
- H** Piatto doccia
Shower base
Receveur de douche
Duschbecken
Plato ducha

- IT** Praticare nel controsoffitto una spaccatura come mostrato in figura per l'inserimento della piastra di fissaggio del soffione
ATTENZIONE! Predisporre nel controsoffitto i tubi per collegamento idraulico ed elettrico.
- EN** Make an opening in the false ceiling as shown in the picture for the insertion of the shower head's anchor plate.
CAREFUL! Prearrange the pipes for the water and electrical connections in the false ceiling.
- FR** Pratiquer une fente dans le faux-plafond tel qu'illustré dans la figure pour l'insertion de la plaque de fixation du plafond de douche
ATTENTION! Mettre en place dans le faux-plafond les tubes pour la connexion hydraulique et électrique.
- DE** Bringen Sie in der Abhangdecke einen Spalt an, wie in der Abbildung für das Einführen der Klemmplatte der Kopfbrause dargestellt.
ACHTUNG! Bereiten Sie die Abhangdecke für die Röhre für den hydraulischen und elektrischen Anschluss vor.
- ES** Efectuar en el falso techo una abertura como ilustra la figura para introducir la placa de fijación de la ducha.
ATENCIÓN! Predisponer en el falso techo los tubos para la conexión hidráulica y eléctrica.

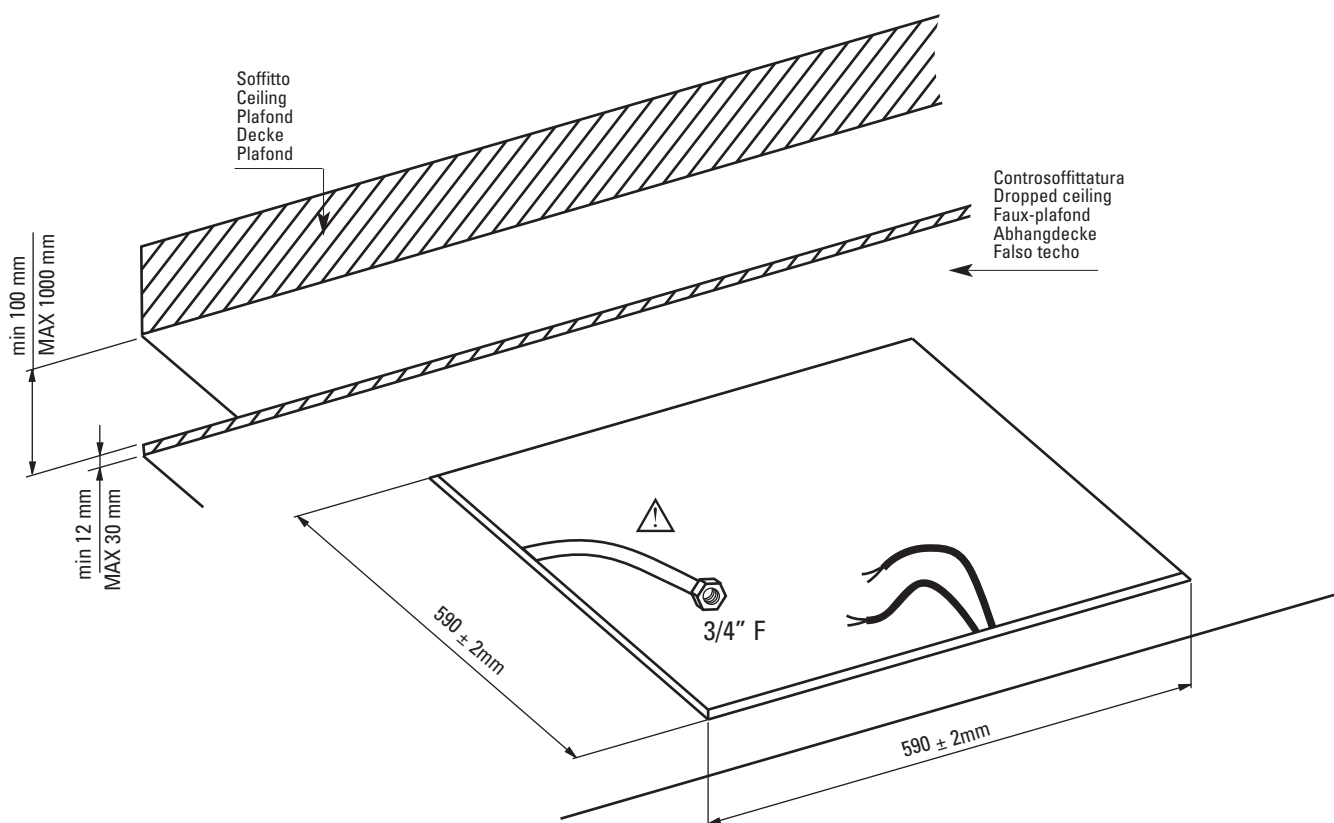

- IT** Praticare nel soffitto 4 fori (figura1) in corrispondenza dello spacco nel controsoffitto alla distanza indicata tra loro. Montare in kit di fissaggio (figura2) inserendo il fisher (1) nel soffitto. Infilare la vite (2) nel nottolino (3) e avvitare fino al completo bloccaggio del kit (4).
- EN** Make four holes in the ceiling (figure 1) corresponding with the opening in the false ceiling, with a distance between each hole as shown. Mount the fixing kit (figure 2) inserting the fisher (1) into the ceiling. Insert the screw (2) into the fastener (3) and screw in until the kit is held fast (4).
- FR** Percer 4 trous dans le plafond (figure1) en correspondance de la fente dans le faux-plafond à la distance indiquée entre eux. Monter le kit de fixation (figure 2) en insérant la cheville à expansion (Fisher) (1) dans le plafond. Introduire la vis (2) dans le loqueteau (3) et visser jusqu'au blocage complet du kit (4).
- DE** Bohren Sie in die Decke 4 Löcher mit einem Abstand von jeweils (Abbildung 1) entsprechend dem Spalt in der Abhangdecke. Verwenden Sie für die Montage das Befestigungsset (Abbildung 2) und führen Sie den Fisher (1) in die Decke. Stecken Sie die Schrauben (2) in den Zylinder (3) und ziehen Sie sie bis zur vollständigen Verriegelung des Sets (4) fest.
- ES** Efectuar en el techo 4 orificios (figura1) en correspondencia con la hendidura del falso techo, dejando una distancia entre los mismos. Montar el kit de fijación (figura2) introduciendo el fisher (1) en el techo. Introducir el tornillo (2) en el tope (3) y atornillar hasta alcanzar el bloqueo completo del kit (4).

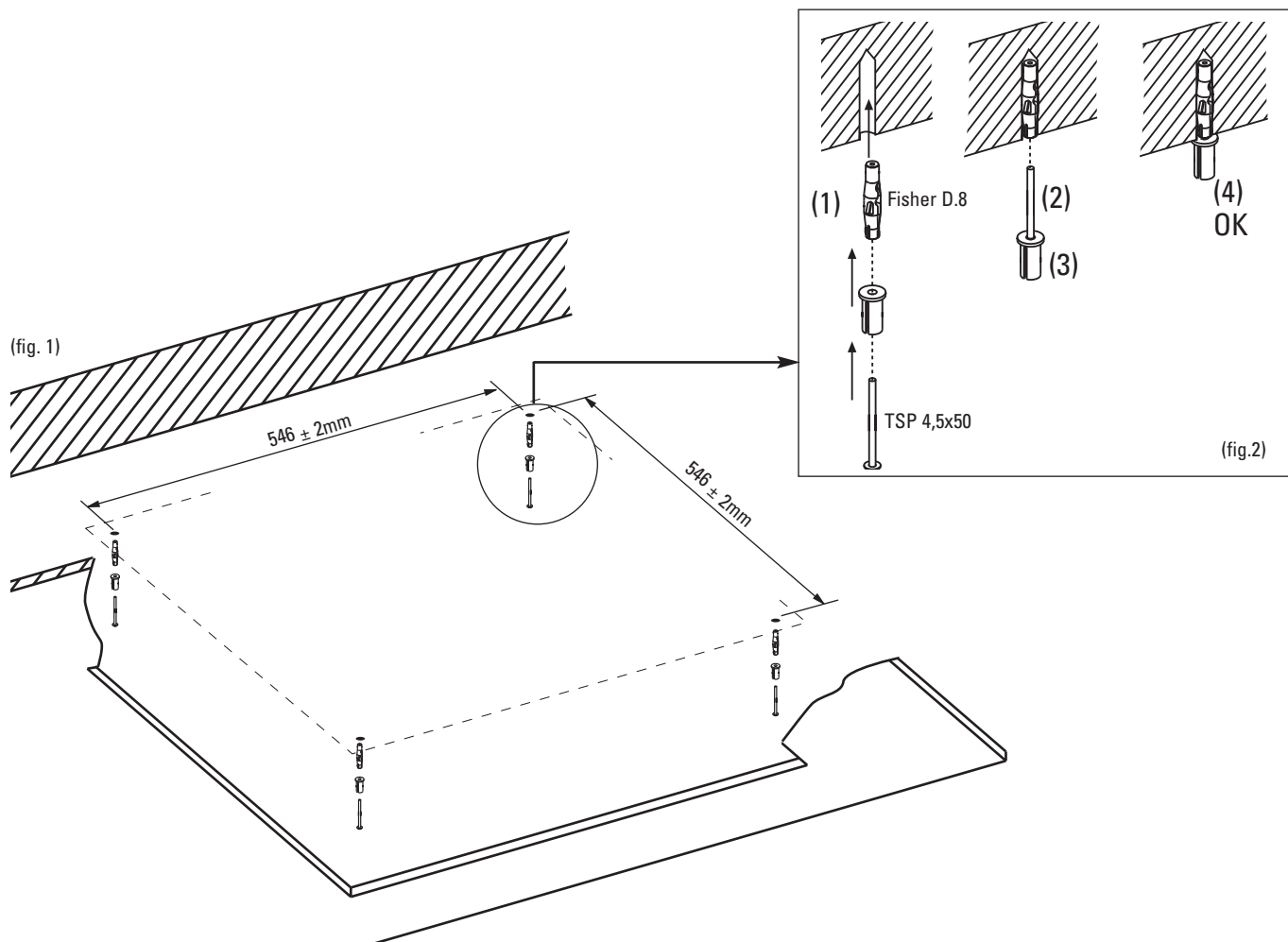

- IT** Inserire nella spaccatura la piastra di fissaggio del soffione come mostrato in figura.
- EN** Insert the shower head anchor plate into the hole as shown in the picture.
- FR** Introduire la plaque de fixation du plafond de douche dans la fente, tel qu'illustré dans la figure.
- DE** Führen Sie die Klemmplatte der Kopfbrause in den Spalt, wie in der Abbildung dargestellt.
- ES** Introducir en la hendidura la placa de fijación de la ducha como ilustra la figura.

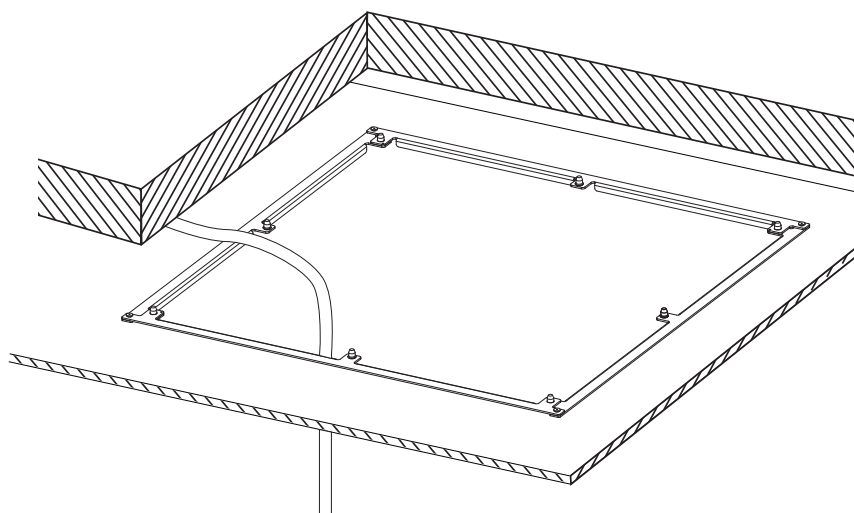
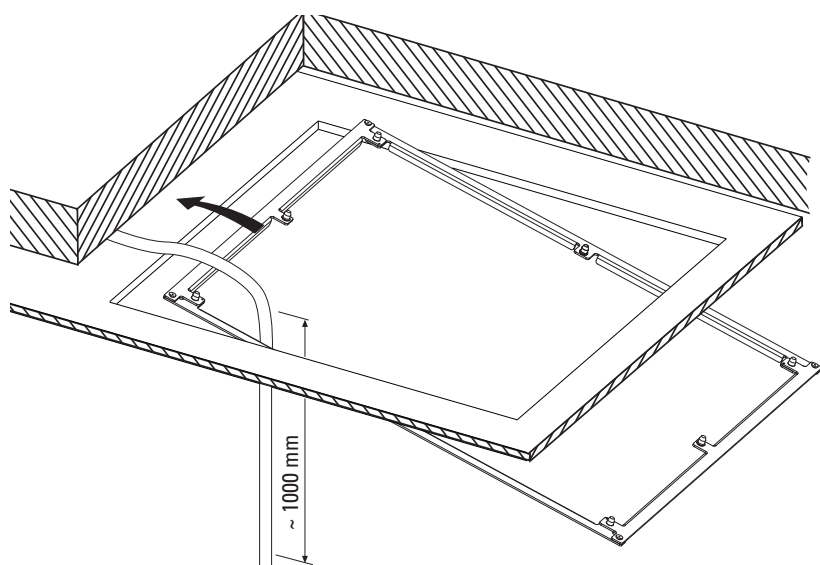

- IT** Inserire la cordina nel foro sulla piastra e infilarlo nel tenditore (1).
 Inserire il tenditore nel nottolino (2) precedentemente fissato nel soffitto e avvitarlo fino al completo serraggio (3).
 Per regolare la lunghezza della cordina tirarla (4) fino alla misura desiderata.
 Per sbloccarla premere il piolo(5)
ATTENZIONE! La cordina deve essere tesa senza però sollevare la piastra di fissaggio. Ripetere l'operazione per ultimare il fissaggio.
- EN** Insert the cord into the hole in the plate and thread it into the stretcher (1).
 Insert the stretcher into the fastener (2) already fixed into the ceiling and screw in until held fast (3).
 To adjust the length of the cord, pull it (4) until it reaches the desired length.
 To unblock it press the pin (5).
CAREFUL! The cord must be taut but without raising the anchor plate.
 Repeat the operation for all four corners to complete the installation.
- FR** Introduire la cordelette dans l'orifice sur la plaque et l'enfiler dans le tendeur (1).
 Introduire le tendeur dans le loqueteau (2) préalablement fixé au plafond et le visser à fond (3). Pour régler la longueur de la cordelette, la tirer (4) jusqu'à atteindre la mesure souhaitée.
 Pour la débloquent, appuyer sur le téton (5)
ATTENTION !La cordelette doit être tendue sans cependant soulever la plaque de fixation.
 Répéter l'opération pour terminer la fixation.
- DE** Führen Sie das Seil in das Loch auf der Platte und ziehen Sie es durch die Spannschlossmutter (1).
 Führen Sie die Spannschlossmutter in den Zylinder (2), bevor Sie ihn in der Kopfbräuse befestigen, und ziehen Sie sie bis zur vollständigen Verriegelung fest (3).
 Um die Länge des Seils zu regulieren, ziehen Sie es (4) auf das gewünschte Maß.
 Zur Entriegelung drücken Sie den kleinen Stift (5).
ACHTUNG! Das Seil muss gestrafft werden, ohne die Klemmplatte anzuheben.
 Wiederholen Sie den Vorgang, um die Befestigung fertigzustellen.
- ES** Pasar la cuerda por el orificio de la placa e introducirla en el tensor (1).
 Insertar el tensor en el tope (2) previamente fijado al techo y atornillarlo hasta que quede completamente ajustado (3).
 Para regular el largo de la cuerda tirar (4) hasta alcanzar la medida deseada.
 Para desbloquearla presionar la traba (5).
¡ATENCIÓN! La cuerda debe estar tirante pero sin levantar la placa de fijación.
 Repetir la operación para ultimar la fijación.

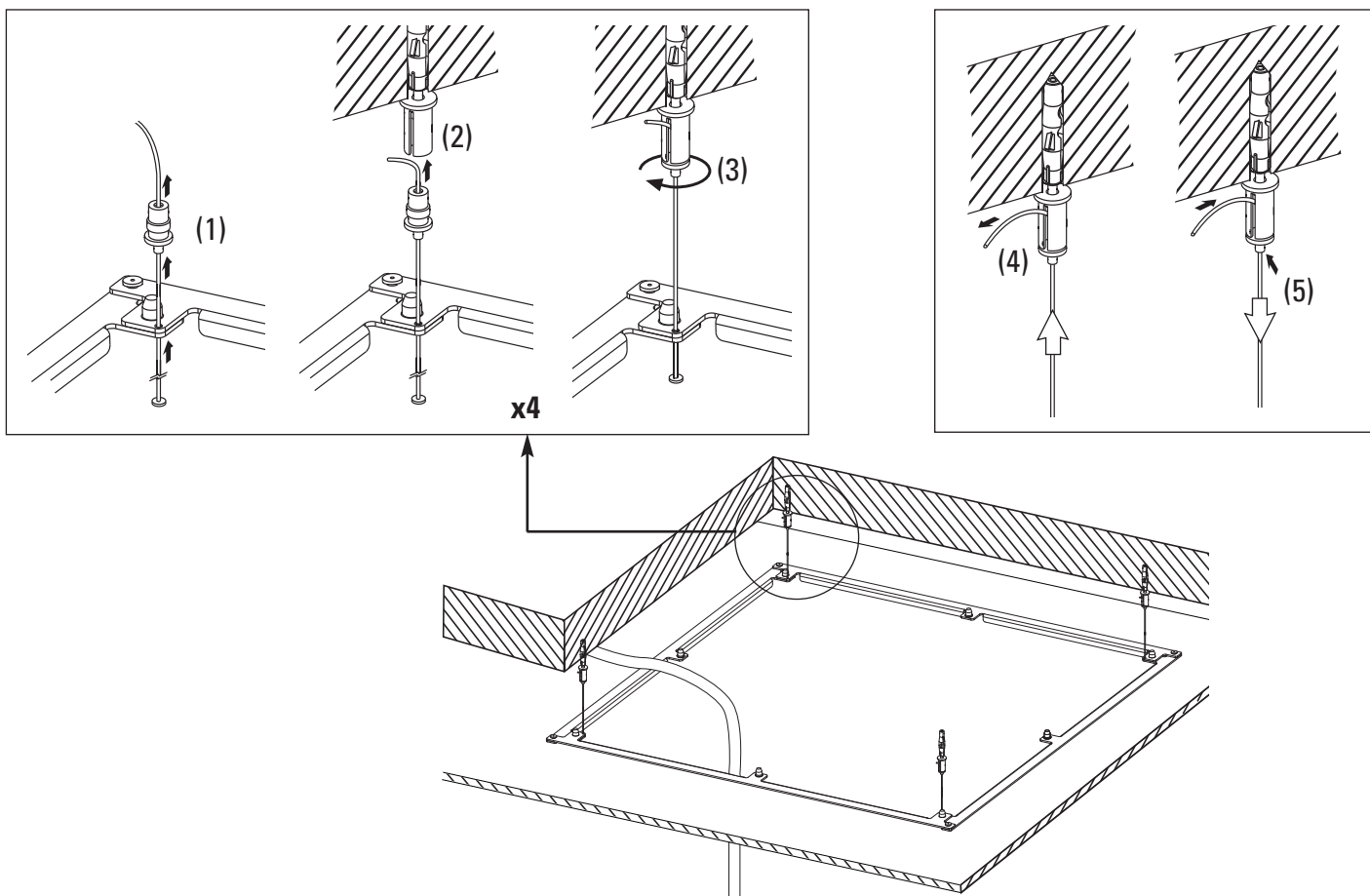

- IT** Posizionata correttamente la piastra avvitare i tiranti del kit di montaggio negli appositi fori con l'accortezza di far uscire il filetto dall'inserto filettato (fig1).
ATTENZIONE! Utilizzare i fori della piastra come mostrato in figura 2.
- EN** Place the plate correctly, then screw on the tie rods of the assembly kit, making sure the extremities are protruding from the threaded insert of the plate (fig. 1).
CAUTION! Screw on the tie rods as indicated in figure 2.
- FR** Une fois la plaque correctement placée, visser les tirants du kit de montage en vous assurant de les faire ressortir par le trou fileté de la plaque (fig1).
ATTENTION! Visser les tirants dans la position indiquée dans la figure 2.
- DE** Bringen Sie die Platte in der korrekten Position an, und schrauben Sie die Stangen des Montagesets fest. Stellen Sie sicher, dass das Ende durch den Gewindeeinsatz der Platte führt (Abb. 1). ACHTUNG: Schrauben Sie die Stangen wie in Abb. 2 veranschaulicht fest.
- ES** Una vez que la placa ha sido posicionada correctamente, enrosque los tirantes del kit de montaje asegurándose de que su extremo sobresalga del aplique roscado de la placa (fig1).
¡ATENCIÓN! Enrosque los tirantes en la posición indicada en la figura 2.

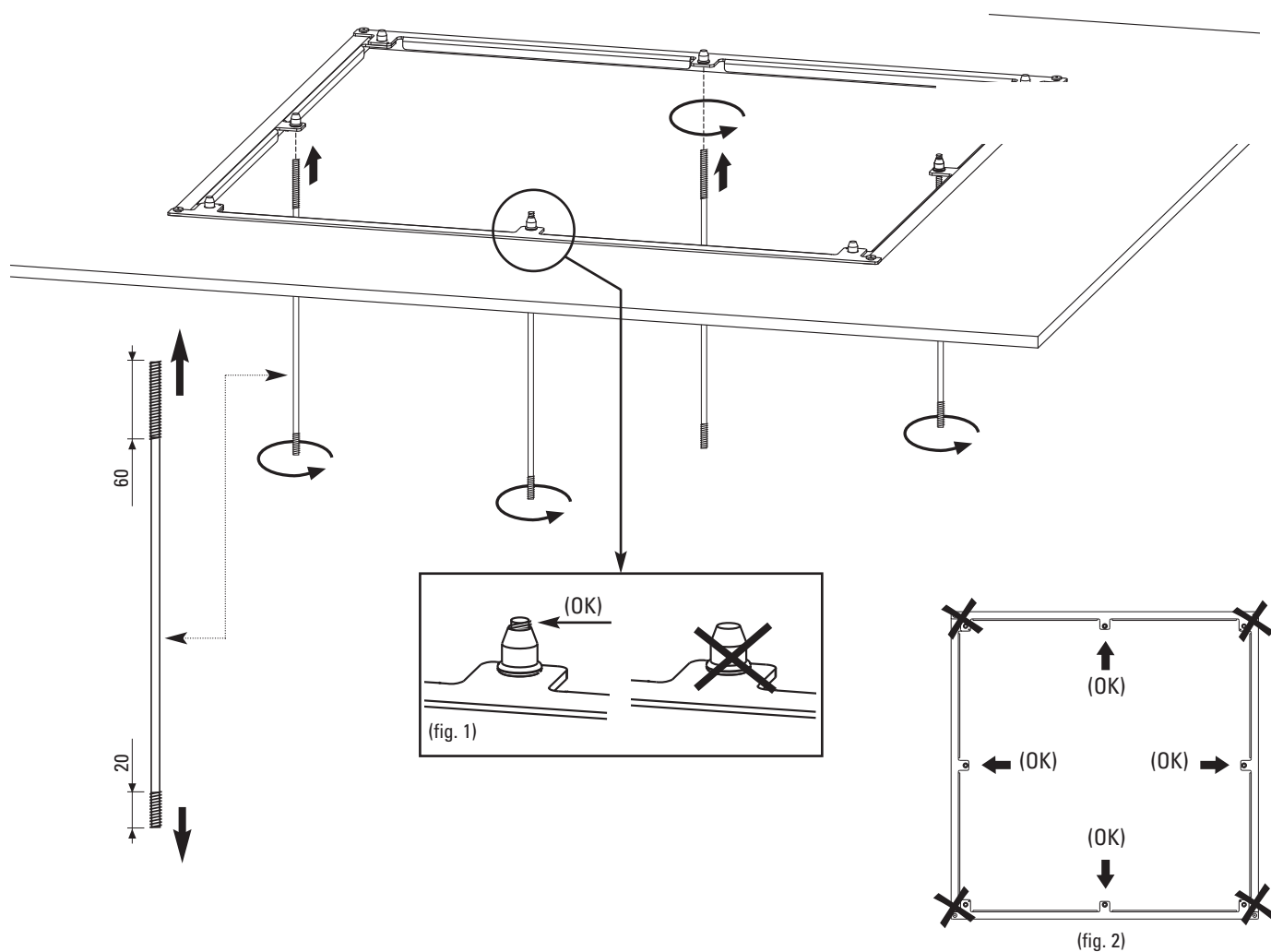

- IT** Prestare attenzione anche al posizionamento dei cavi elettrici e del tubo di alimentazione dell'acqua preinstallati come in figura 1. La posizione corretta dell'elettrovalvola (1) facilita il montaggio del soffione. Procedere quindi al montaggio del soffione.
- EN** Also pay attention to the positioning of the pre-installed electric cables and water supply tube as seen in figure 1. The correct positioning of the electrovalve (1) enables the shower head to be fixed easily. Then proceed with shower head mounting.
- FR** Faire attention également au positionnement des câbles électriques et du tuyau d'alimentation de l'eau préinstallés tel qu'illustré à la figure 1. La position correcte de l'électrovanne (1) facilite le montage du plafond de douch. Procéder ensuite au montage de la pomme de douche.
- DE** Beachten Sie auch die Positionierung der vormontierten Stromkabel und des Wasserzulaufschlauchs wie in Abbildung 1. Die korrekte Position des Elektroventils (1) vereinfacht die Montage der Kopfbrause. Nehmen Sie nun die Montage der Brause vor.
- ES** Prestar atención al posicionamiento de los cables eléctricos y del tubo de alimentación de agua preinstalados, como ilustra la figura 1. La posición correcta de la electroválvula (1) facilita el montaje de la ducha. Después, proceda a montar el rociador.

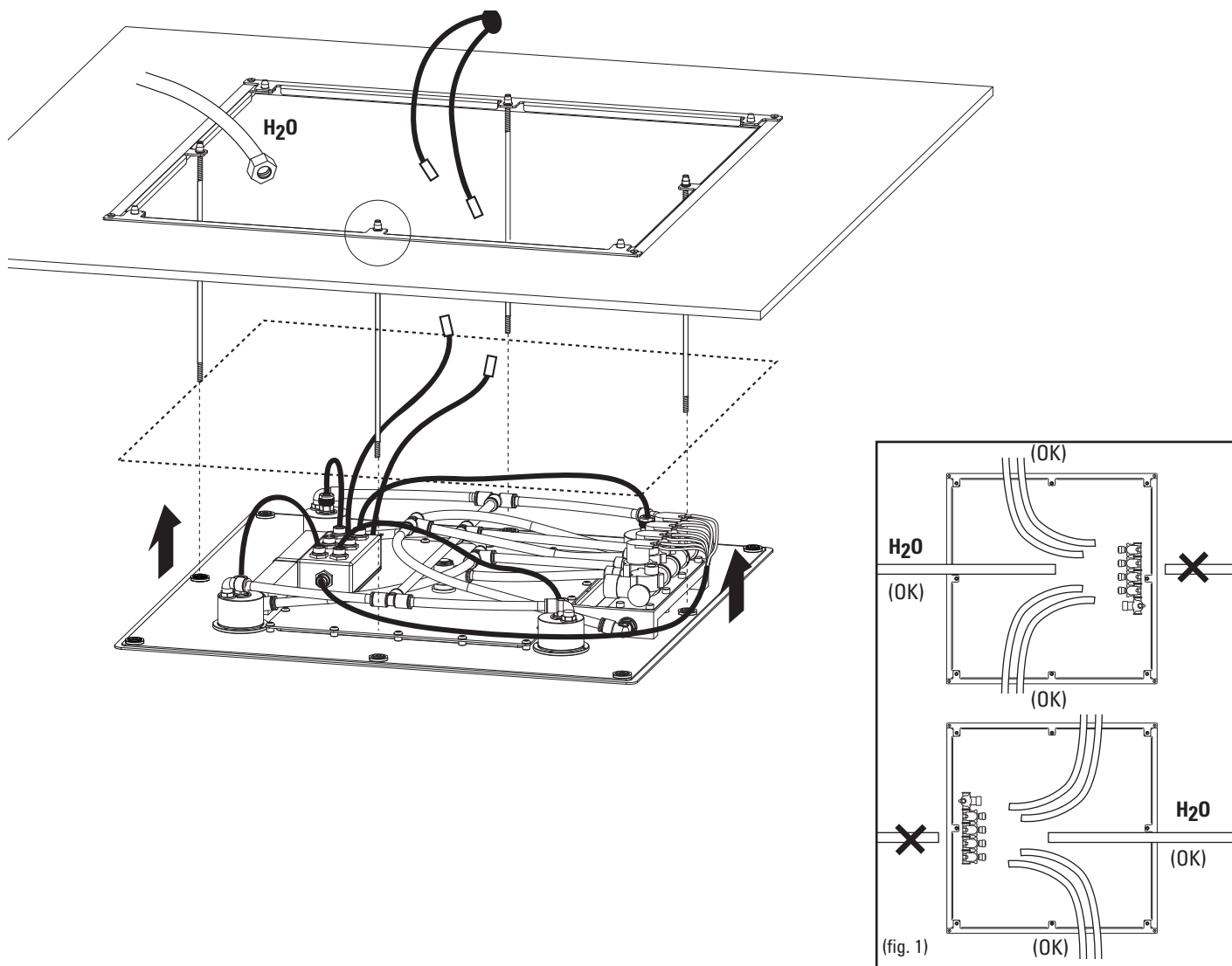

- IT** Sollevare il soffione e infilarlo nei tiranti filettati del kit di montaggio.
Utilizzare la guarnizione nera e il dado a farfalla per sorreggere il soffione.
- EN** Lift the shower head and insert it into the threaded tie rods of the assembly kit.
Use the black gasket and the wing nut to support the shower head.
- FR** Soulever la pomme de douche et l'enfiler dans les tirants filetés du kit de montage.
Utiliser le joint noir et l'écrou papillon pour soutenir pomme de douche.
- DE** Heben Sie die Brause an, und führen Sie sie durch die Gewindestangen des Montagesets.
Verwenden Sie die schwarze Dichtung und die Flügelmutter, um die Brause zu stützen.
- ES** Levante el rociador y encájelo en los tirantes roscados del kit de montaje.
Utilice la junta negra y la tuerca mariposa para sostener el rociador.

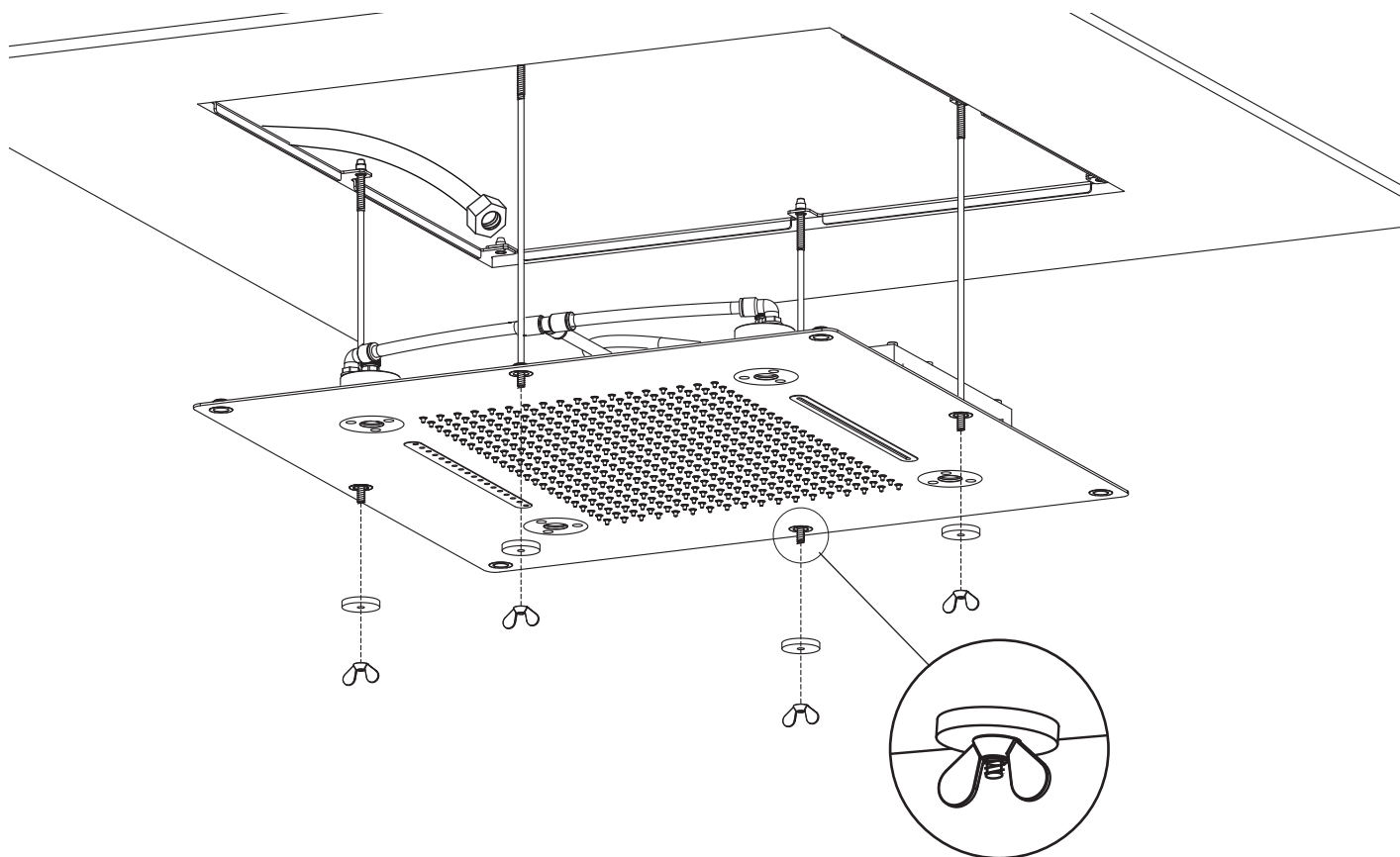

- IT** Procedere con il collegamento del tubo di alimentazione dell'acqua.
 Procedere con i collegamenti elettrici (A) (B).
 Accertarsi che i cavi elettrici fuoriescano dalle rispettive scatole di derivazione (figura 1)
- EN** Proceed with the connection of the water supply tube.
 Proceed with the electrical connection (A) (B).
 Ensure the electric cables emerge from their respective electrical connection boxes (figure 1).
- FR** Procéder au raccordement du tuyau d'alimentation en eau.
 Procéder aux connexions électriques (A) (B).
 S'assurer que les câbles électriques sortent en dehors des boîtes de dérivation respectives (figure 1)
- DE** Fahren Sie mit dem Anschluss des Wasserzulaufschlauchs fort.
 Fahren Sie mit den Stromanschlüssen fort (A), (B).
 Vergewissern Sie sich, dass die Stromkabel aus den zugehörigen Abzweigdosen führen (Abbildung 1).
- ES** Proceder con la conexión del tubo de alimentación de agua.
 Proceder con las conexiones eléctricas (A) (B).
 Asegurarse de que los cables eléctricos salgan de sus respectivas cajas de derivación (figura 1)

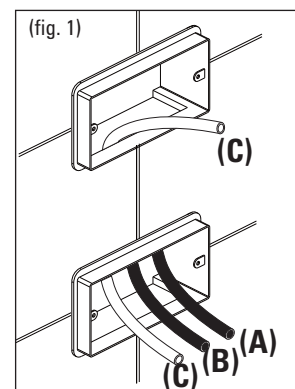
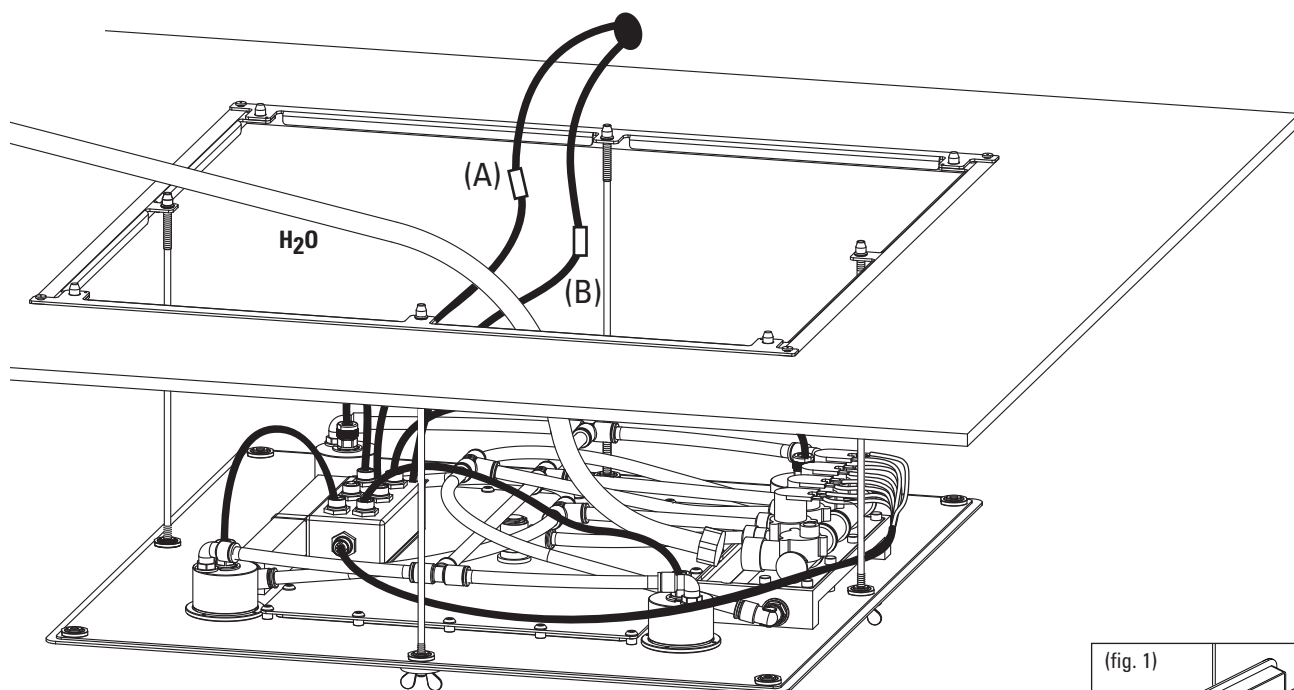

- IT** Terminati i collegamenti sollevare il soffione e portarlo a soffitto fissandolo nuovamente facendo scorrere la guarnizione nera e avvitando i dadi a farfalla.
- EN** Once the connections have been made, lift the shower head, bring it to the ceiling and secure it again by making the black gasket slide and screwing on the wing nuts.
- FR** Une fois les raccordements terminés, soulever la pomme de douche et la placer au plafond en la fixant à nouveau en faisant glisser le joint noir et en vissant les écrous papillon.
- DE** Heben Sie nun die Brause an und führen Sie sie zur Decke hoch. Verwenden Sie zur Befestigung die schwarze Dichtung, und schrauben Sie die Flügelmuttern fest.
- ES** Una vez realizadas las conexiones levante el rociador y llévelo hasta el techo fijándolo nuevamente: desplace la junta negra y enrosque las tuercas mariposa.

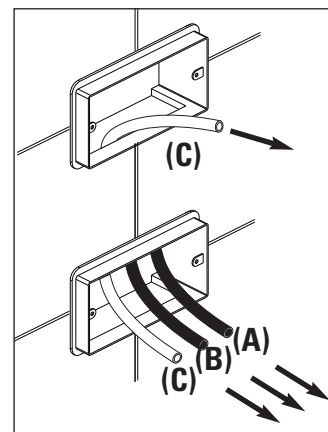
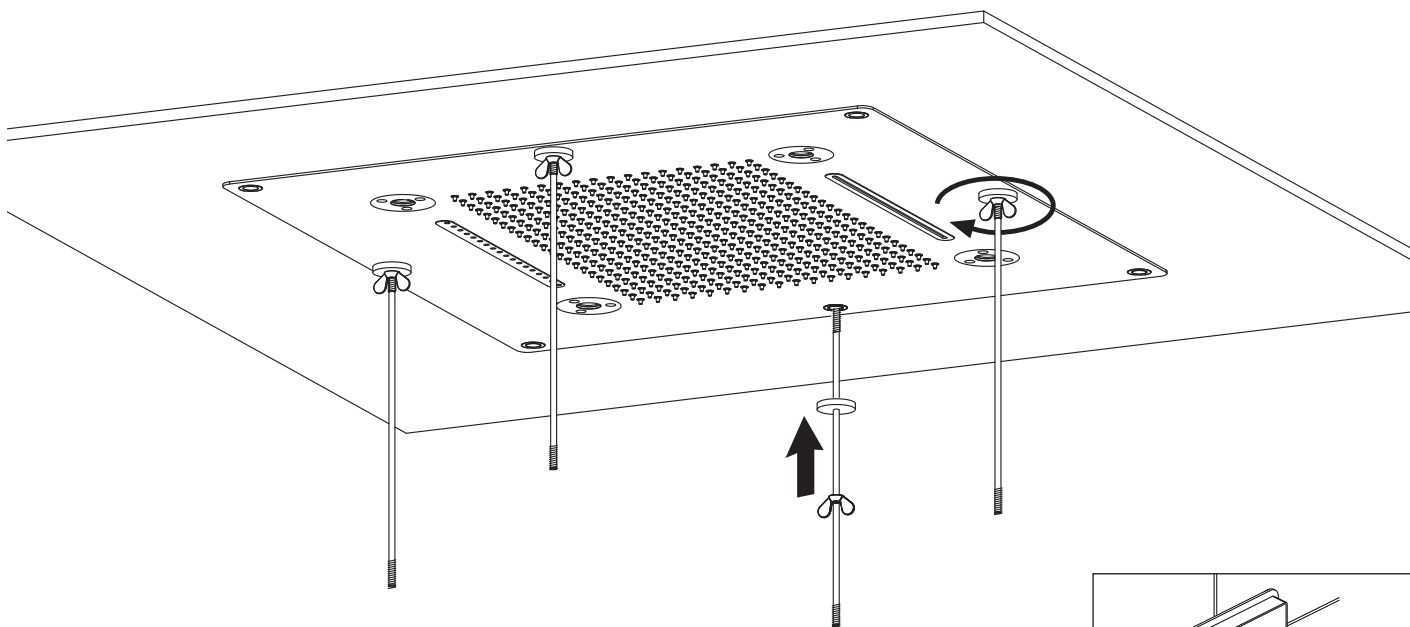

- IT** Fissare il soffione negli angoli con le apposite viti di fissaggio con una chiave a brugola CH 4.
- EN** Secure the shower head in the corners with the appropriate fixing screws using a CH 4 Allen key.
- FR** Fixer la pomme de douche dans les angles avec vis de fixation appropriées en utilisant une clé Allen 4 mm.
- DE** Schrauben Sie die Brause an den Ecken mit den entsprechenden Befestigungsschrauben an. Benutzen Sie dazu einen Imbusschlüssel CH 4.
- ES** Fije el rociador sobre los ángulos mediante los correspondientes tornillos de fijación, empleando una llave allen CH 4.

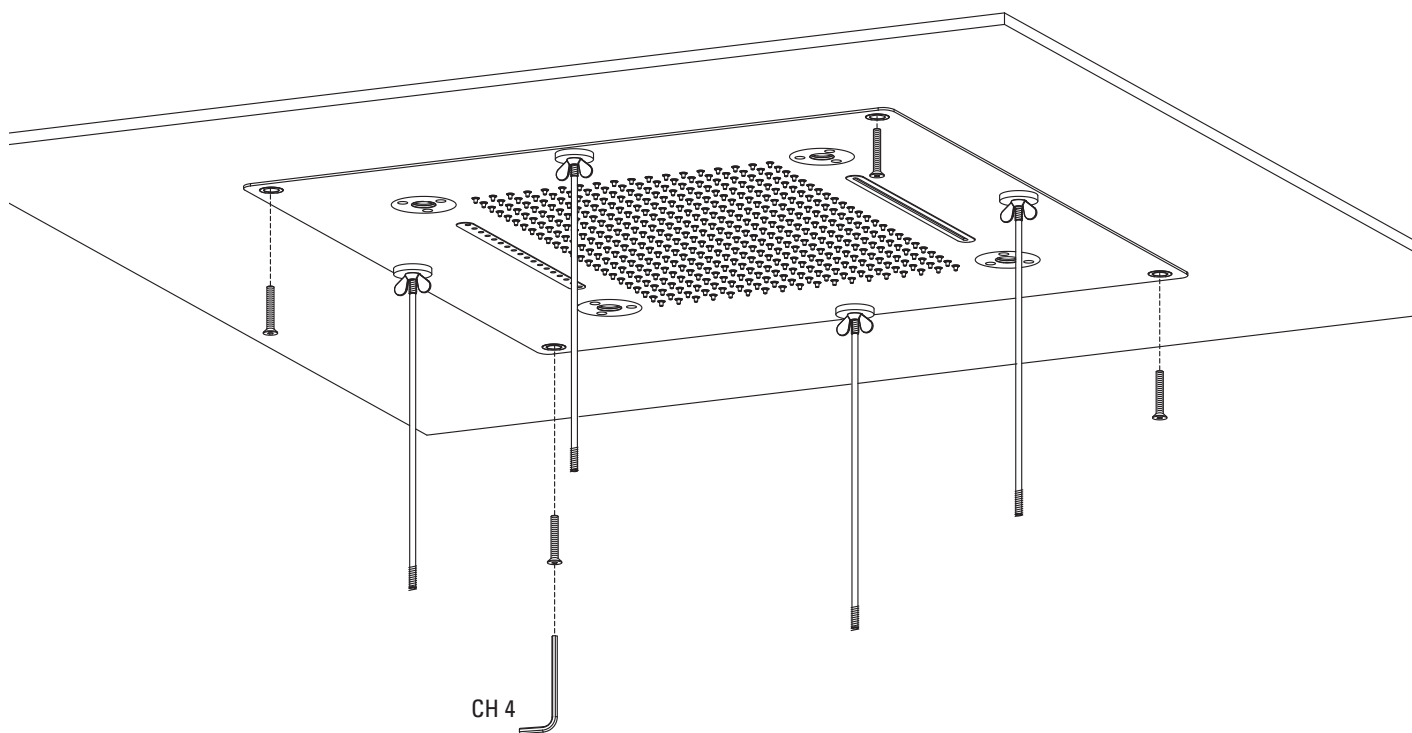

- IT** Fissati gli angoli rimuovere i tiranti di montaggio e ultimare il fissaggio del soffione con le apposite viti nei fori centrali.
- EN** Once the corners have been secured, remove the tie rods of the assembly kit and finish securing the shower head with the appropriate screws into the centre holes.
- FR** Une fois les angles fixés, enlever les tirants du kit de montage et terminer la fixation de la pomme de douche avec les vis dans les trous centraux.
- DE** Sobald die Brause an den Ecken befestigt wurde, können Sie die Stangen des Montagesets entfernen und die Befestigung mit Hilfe der entsprechenden Schrauben in den Öffnungen in der Mitte abschließen.
- ES** Una vez fijados los ángulos, quite los tirantes del kit de montaje y complete la fijación del rociador ajustando los tornillos correspondientes en los orificios centrales.

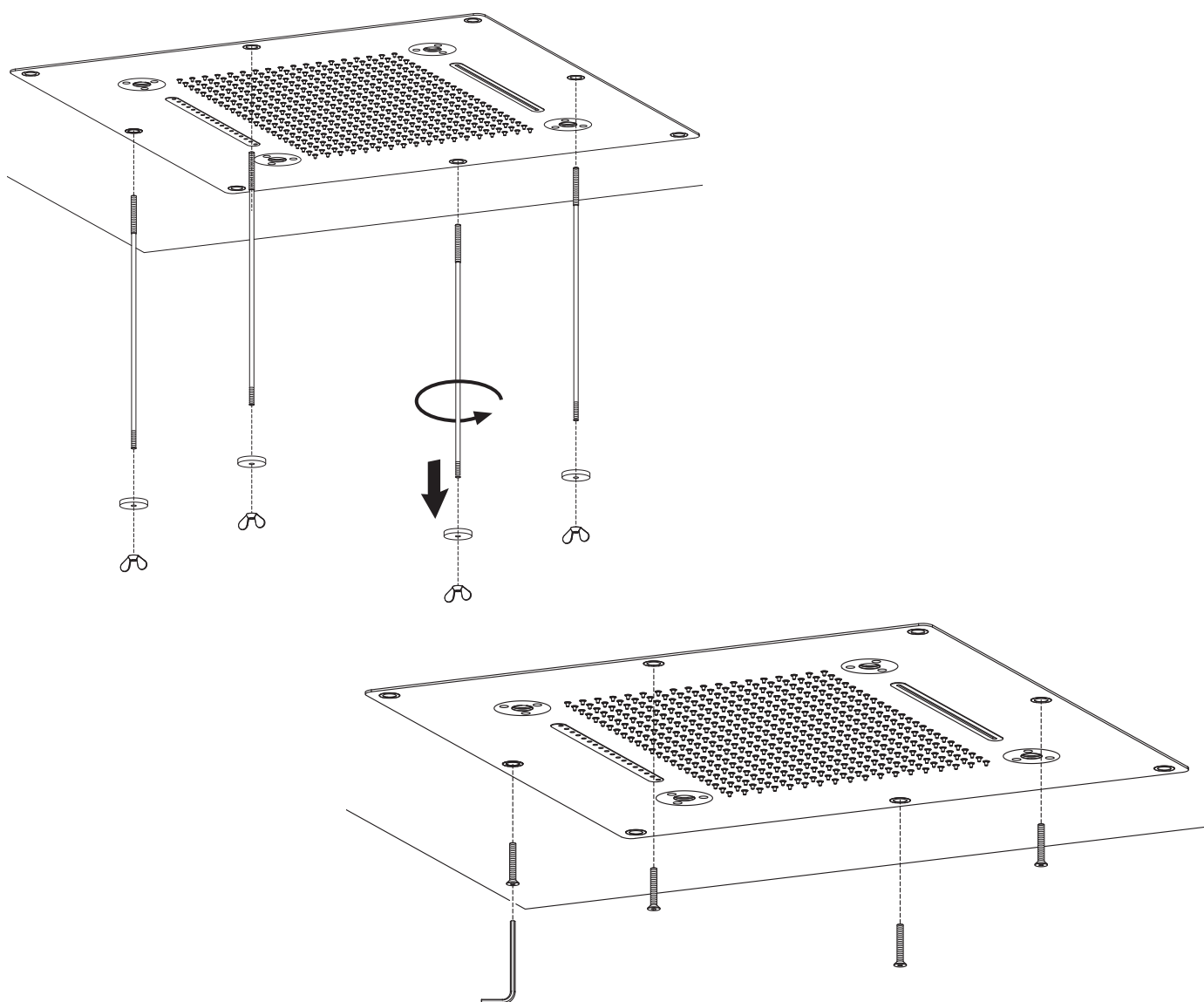

- IT** Ultimato il serraggio di tutte le 8 viti di fissaggio coprirle con gli appositi tappi di finitura.
A questo punto il montaggio del soffione è ultimato.
- EN** When the tightening of all 8 screws have been completed, cover them with the appropriate finishing caps.
Now the shower head mounting has been completed.
- FR** Le serrage des 8 vis de fixation terminé, les couvrir avec les cache-vis de finition.
Le montage de la pomme de douche est terminé.
- DE** Bringen Sie nach Anziehen aller 8 Schrauben die vorgesehenen Abdeckungen an.
Die Montage der Brause ist nun abgeschlossen.
- ES** Tras ajustar los ocho tornillos de fijación, cúbralos con los tapones de acabado.
A este punto, el montaje del rociador ha concluido.

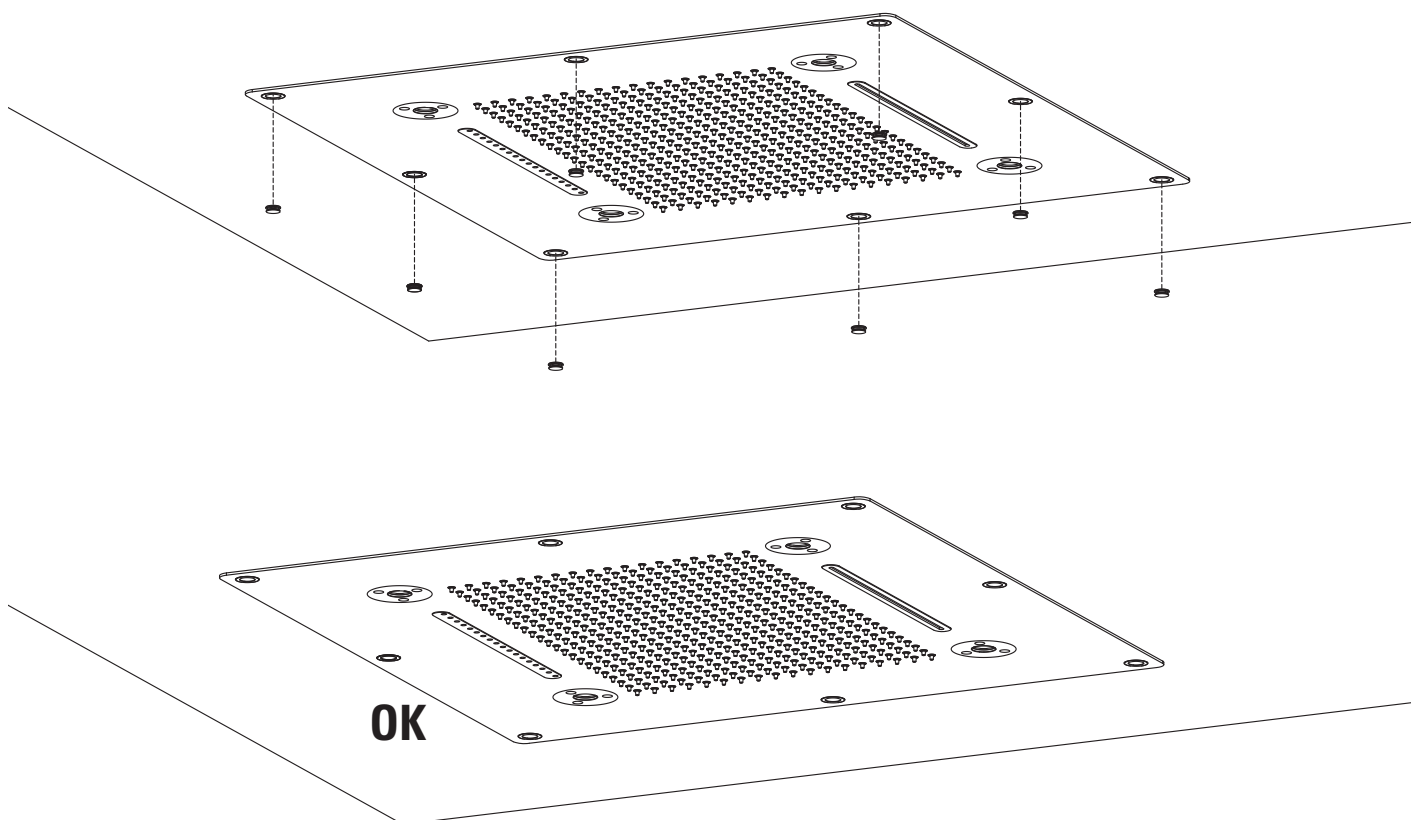

- IT** Procedere ora al collegamento delle piastre per la tastiera di controllo e per l'aromaterapia.
Avvitare le flangie (1)(figura 1) alle scatole di derivazione con le apposite viti ed estrarre completamente i cavi (figura 2) compreso quello di alimentazione (D).
- EN** Now fit the plates for the control keypad and for the aromatherapy unit.
Screw the flanges (1)(figure 1) to the electrical connection box with the appropriate screws and fully extract the cables (figure 2) including the supply cable (D).
- FR** Procéder maintenant au branchement des plaques pour le clavier de commande et pour l'aromathérapie.
Visser la bride (1) (figure 1) aux boîtes de dérivation avec les vis prévues à cet effet et extraire complètement les câbles (figura 2), y compris celui d'alimentation (D).
- DE** Fahren Sie jetzt mit dem Anschluss der Platten für die Bedientastatur und für die Aroma-therapie fort.
Ziehen Sie die Flansche (1) (Abbildung 1) auf den Abzweigboxen mit den entsprechenden Schrauben fest und ziehen Sie die Kabel, einschließlich das für die Zufuhr (D), vollständig (Abbildung 2) heraus.
- ES** Proceder ahora con la conexión de las placas para el teclado de control y para la aromaterapia.
Ajustar las placas (1) (figura 1) a las cajas de derivación con los tornillos correspondientes y extraer completamente los cables (figura 2), incluido el de alimentación (D).

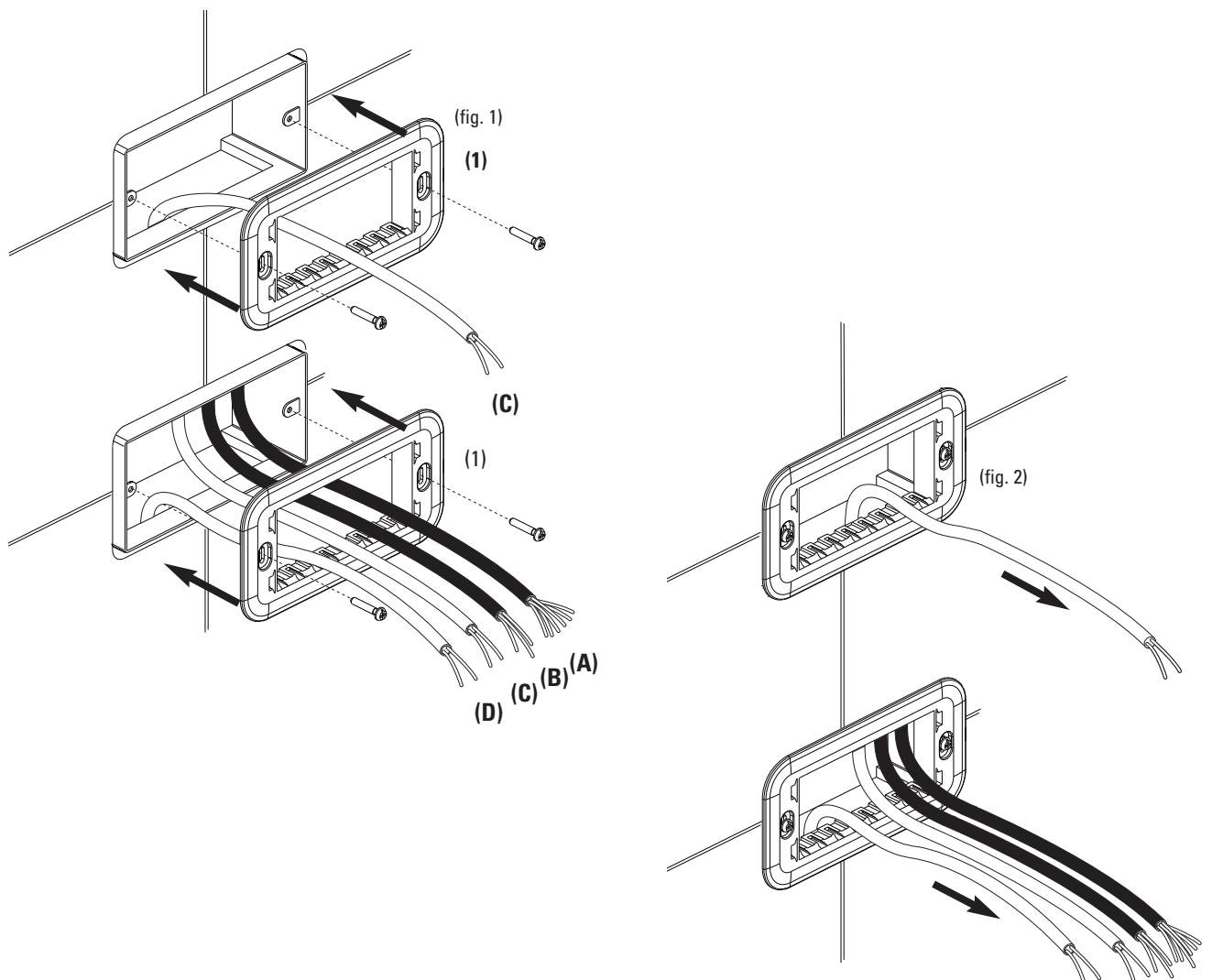

IT COLLEGAMENTO TASTIERA DI CONTROLLO

Procedere al collegamento sulla morsetteria prestando attenzione agli schemi riportati.
Cavo (A) vedi figura 1 con riferimento al colore del cavo e posizione.

EN CONNECTING THE CONTROL KEYPAD

Connect them to the terminal board, paying close attention to the diagrams shown.
Cable (A) see figure 1 for colour of cable and positioning.

FR BRANCHEMENT DU CLAVIER DE COMMANDE

Procéder au branchement sur la barre à bornes en faisant attention aux schémas fournis.
Câble (A), cf. figure 1 en référence à la couleur du câble et la position.

DE ANSCHLUSS DER BEDIENTASTATUR

Fahren Sie mit dem Anschluss auf der Klemmleiste fort, und beachten Sie die dargestellte Abbildung.
Kabel (A) siehe Abbildung 1 zur Farbe und Position des Kabels.

ES CONEXIÓN DEL TECLADO DE CONTROL

Proceder con la conexión en la regleta de bornes prestando atención a los esquemas de referencia.
Cable (A) véase figura 1 con referencia al color del cable y la posición.

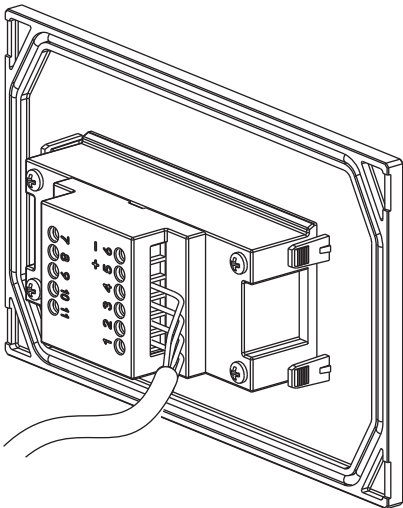
(A)

(fig. 1)

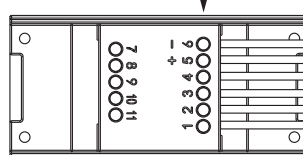

- 6 - Giallo/Verde - Jellow/Green - Jaune/Vert
Gelb/Grün - Amarillo/Verde
- 5 - (+) Rosso - Red - Rouge
Rot - Rojo
- 4 - Marrone - Brown - Marron
Braun - Marrón
- 3 - Bianco - White - Blanc
Weiß - Blanc
- 2 - Nero - Black - Noir
Schwarz - Negro
- 1 - Blu - Blue - Bleu
Blau - Azul

- IT** Procedere al collegamento sulla morsettiera prestando attenzione agli schemi riportati.
Cavo (B) vedi figura 1 con riferimento al colore del cavo e posizione.
Cavo (C) vedi figura 2 con riferimento al colore del cavo e posizione.
- EN** Connect them to the terminal board, paying close attention to the diagrams shown.
Cable (B) see figure 1 for colour of cable and positioning.
Cable (C) see figure 2 for colour of cable and positioning.
- FR** Procéder au branchement sur la barre à bornes en faisant attention aux schémas fournis.
Câble (B), cf. figure 1 en référence à la couleur du câble et la position.
Câble (C), cf. figure 2 en référence à la couleur du câble et la position.
- DE** Fahren Sie mit dem Anschluss auf der Klemmleiste fort, und beachten Sie die dargestellte Abbildung.
Kabel (B) siehe Abbildung 1 zur Farbe und Position des Kabels.
Kabel (C) siehe Abbildung 2 zur Farbe und Position des Kabels.
- ES** Proceder con la conexión en la regleta de bornes prestando atención a los esquemas de referencia.
Cable (B) véase figura 1 con referencia al color del cable y la posición.
Cable (C) véase figura 2 con referencia al color del cable y la posición.

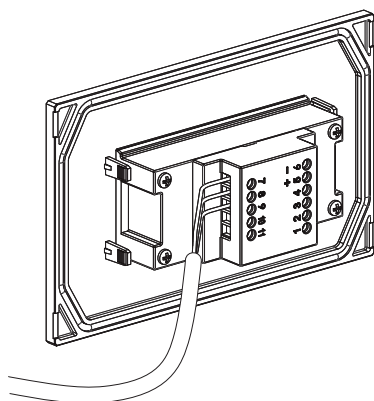
(B)

Marrone - Brown - Marron - 7
Braun - Marrón

Verde - Green - Vert - 8
Grün - Verde

Bianco - White - Blanc - 9
Weiß - Blanc

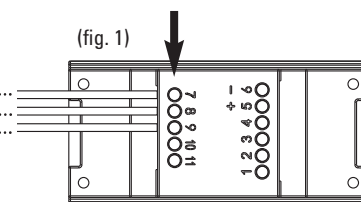
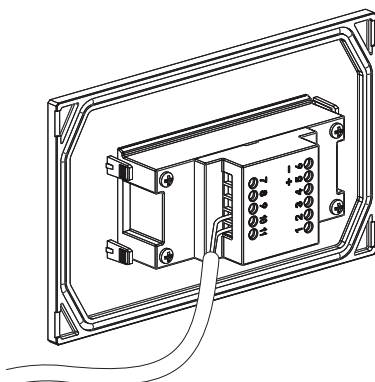
**(C)**

Rosso - Red - Rouge - 10
Rot - Rojo

Nero - Black - Noir - 11
Schwarz - Negro

(fig. 2)

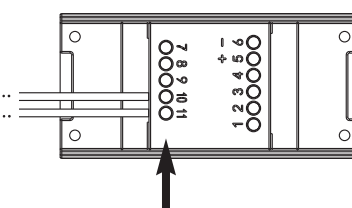

- IT** Proseguire con il collegamento sulla morsettiere prestando attenzione agli schemi riportati.
Cavo (D) vedi figura 1 con riferimento al colore del cavo e posizione.
- EN** Continue with the connection to the terminal board paying close attention to the diagrams shown.
Cable (D) see figure 1 for colour of cable and positioning.
- FR** Poursuivre avec le branchement sur la barre à bornes en en faisant attention aux schémas fournis.
Câble (D), cf. figure 1 en référence à la couleur du câble et la position.
- DE** Fahren Sie mit dem Anschluss auf der Klemmleiste fort und beachten Sie die dargestellte Abbildung.
Kabel (D) siehe Abbildung 1 zur Farbe und Position des Kabels.
- ES** Continuar con la conexión en la regleta de bornes prestando atención a los esquemas de referencia.
Cable (D) véase figura 1 con referencia al color del cable y la posición.

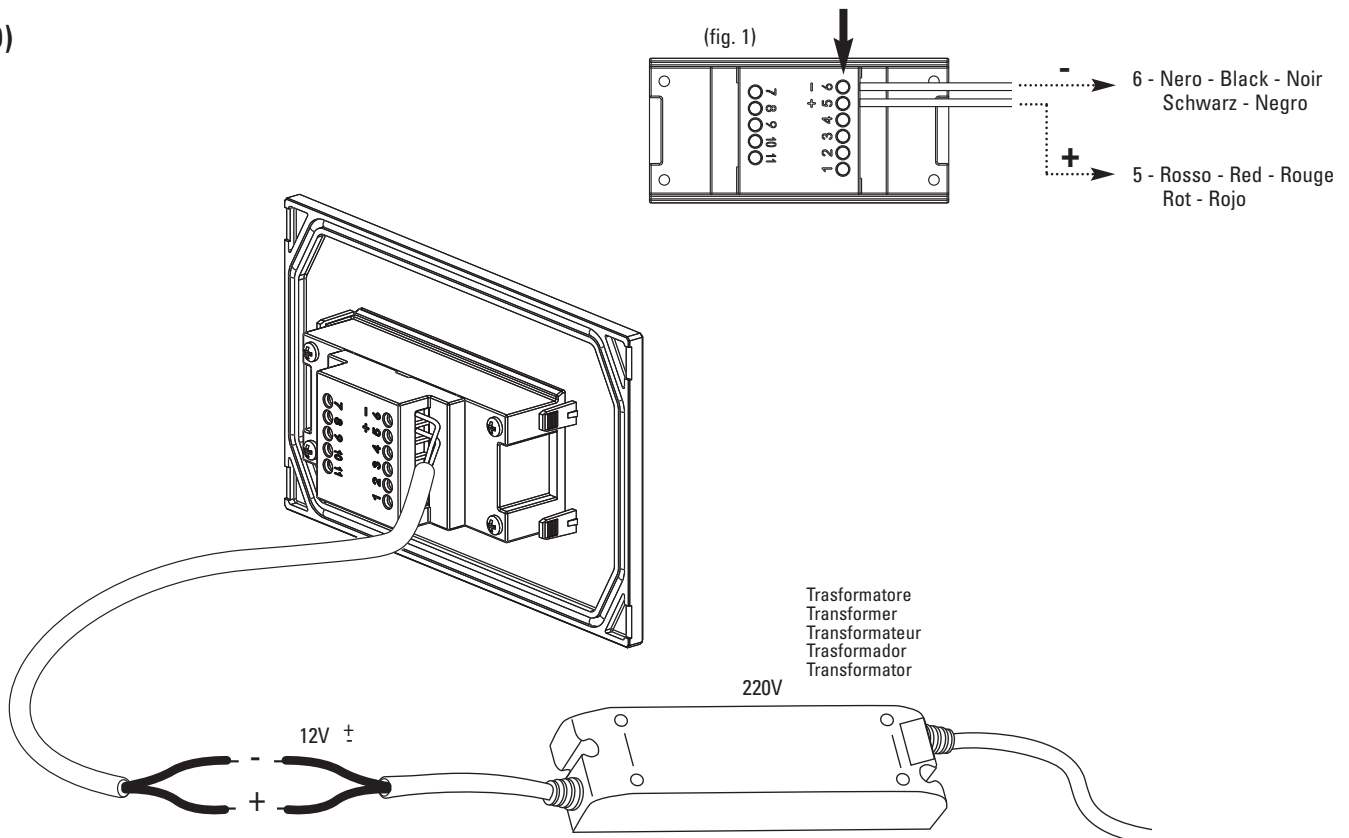
(D)

- IT** Agganciare la tastiera di controllo alla rispettiva placca della scatola di derivazione premendo fino a sentire il CLACK di aggancio (figura 1).
- EN** Attach the control keypad to the respective plate on the electrical connection box pressing until you hear the CLICK as it locks in place (figure 1).
- FR** Fixer le clavier de commande à la plaque respective de la boîte de dérivation. En appuyant jusqu'à entendre le CLIC de l'encliquetage (figure 1).
- DE** Hängen Sie die Bedientastatur an die entsprechende Stelle der Abzweigdose, bis Sie das KLICKEN des Einrastens hören (Abbildung 1).
- ES** Acoplar el teclado de control a la respectiva placa de la caja de derivación presionando hasta escuchar el CLACK que corrobora el acoplamiento (figura 1).

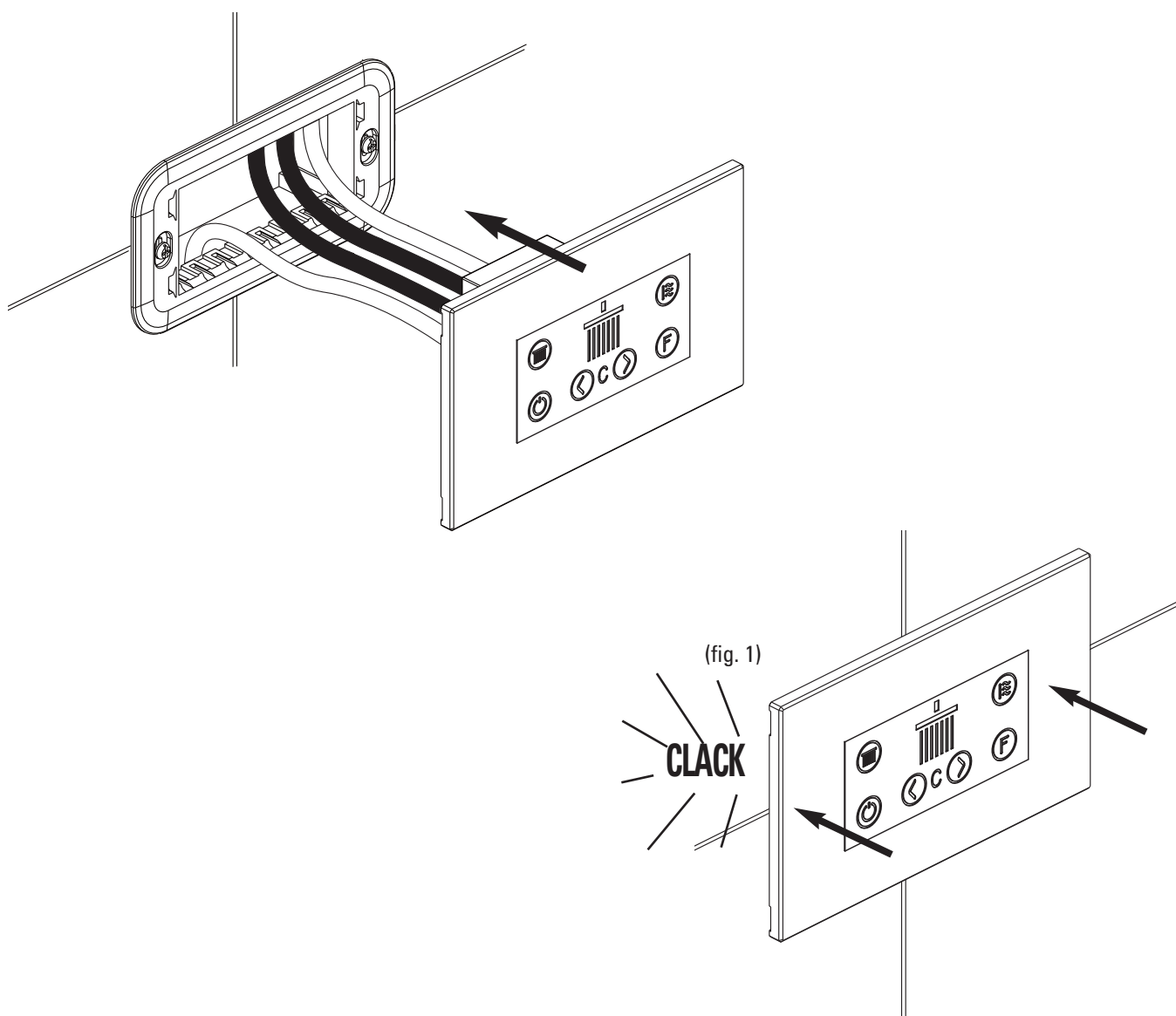

IT COLLEGAMENTO AROMATERAPIA

Collegare il cavo (C) alla placca dell'aromaterapia servendosi dell'apposito morsetto (figura 1) seguendo lo schema illustrato (figura 2).

EN AROMATHERAPY CONNECTION

Connect cable (C) to the aromatherapy plate using the appropriate terminal (figure 1) following the pattern illustrated (figure 2).

FR BRANCHEMENT DE L'AROMATHÉRAPIE

Connecter le câble (C) à la plaque de l'aromathérapie en se servant de la borne prévue à cet effet (figure 1) conformément au schéma illustré (figure 2).

DE ANSCHLUSS AROMATHERAPIE

Schließen Sie das Kabel (C) an die Stelle für die Aromatherapie an, indem Sie die beiliegende Klemme (Abbildung 1) wie im dargestellten Schema (Abbildung 2) verwenden.

ES CONEXIÓN AROMATERAPIA

Conectar el cable (C) a la placa de aromaterapia utilizando el borne apropiado (figura 1) siguiendo el esquema ilustrado (figura 2).

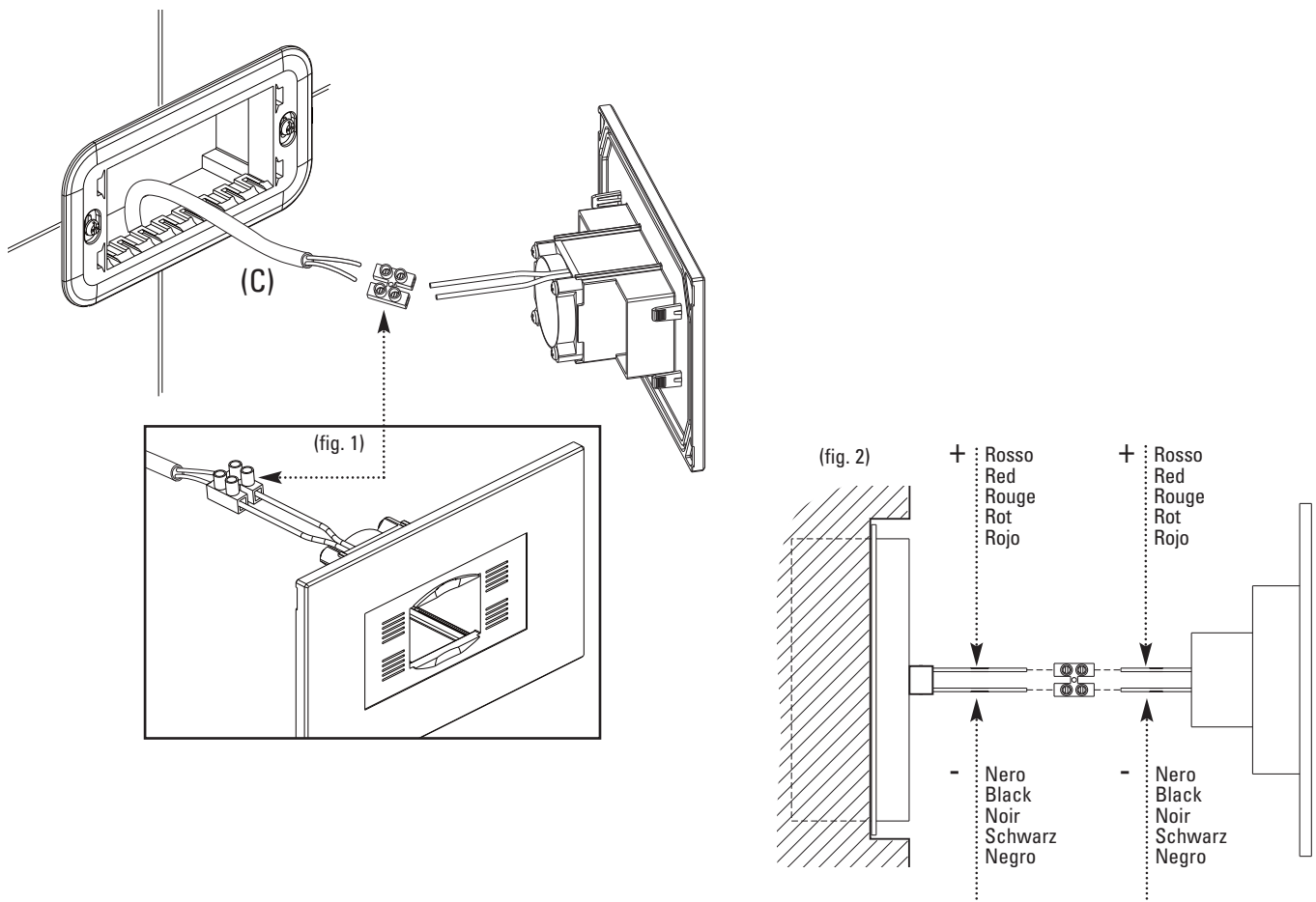

- IT** Agganciare la tastiera (1) alla rispettiva placca della scatola di derivazione premendo fino a sentire il CLACK di aggancio (figura 1).
A questo punto inserire la cartuccia (2) con la fragranza scelta.
- EN** Attach the unit (1) to the respective plate on the electrical connection box pressing until you hear the CLICK as it locks in place (figure 1).
At this point insert the cartridge (2) containing your chosen fragrance.
- FR** Fixer le clavier (1) à la plaque respective de la boîte de dérivation en appuyant jusqu'à entendre le CLIC de l'encliquetage (figure 1).
A ce point, introduire la cartouche (2) de la fragrance choisie.
- DE** Hängen Sie die Tastatur (1) an die entsprechende Stelle der Abzweigdose, bis Sie das KLICKEN des Einrastens (Abbildung 1) hören. Nun können Sie die Kartusche (2) mit dem gewünschten Duftaroma einsetzen.
- ES** Acoplar el teclado (1) a la respectiva placa de la caja de derivación presionando hasta escuchar el CLACK que corrobora el acoplamiento (figura 1).
A este punto introducir el cartucho (2) con la fragancia deseada.

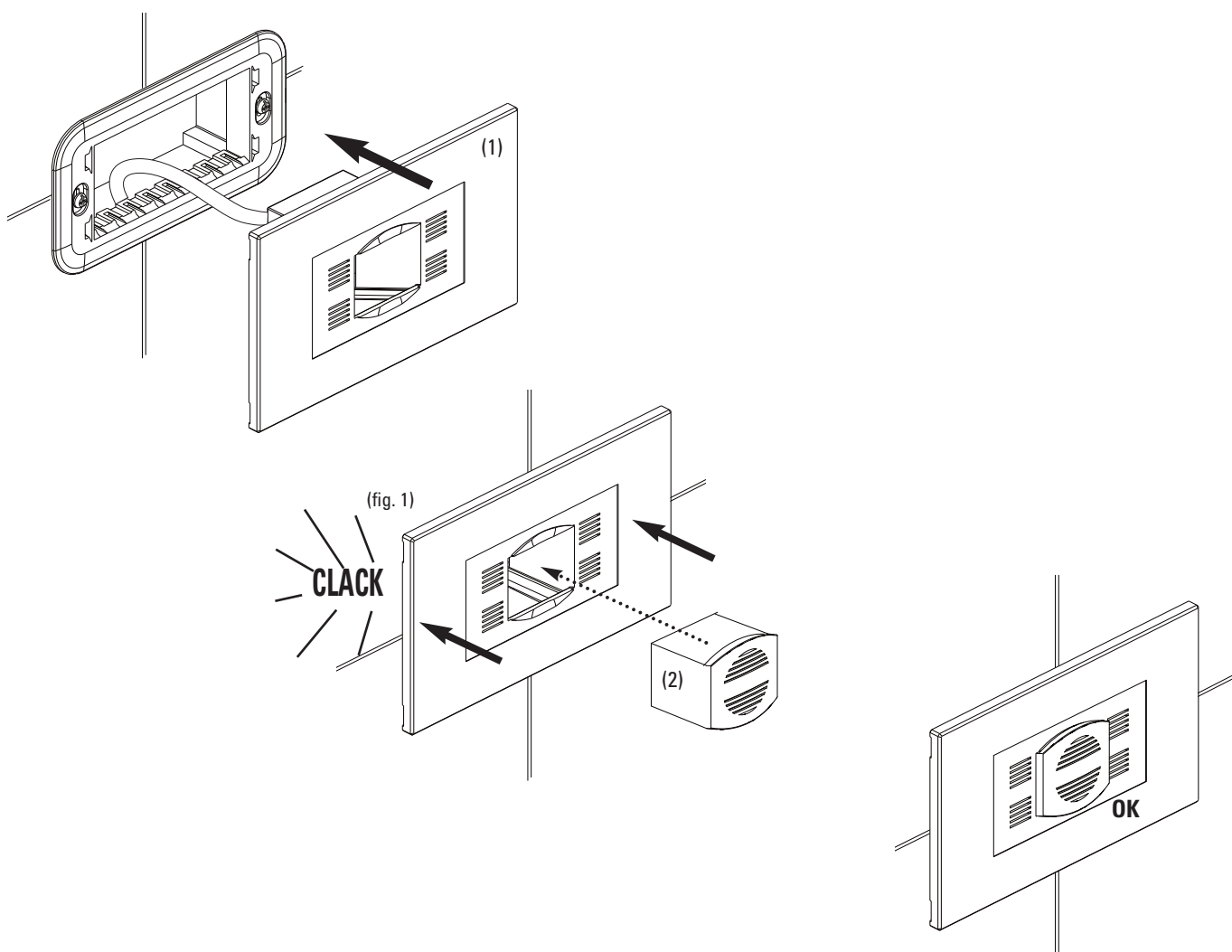

FUNZIONI DELLA TASTIERA
FUNCTIONS OF THE KEYPAD
LES FONCTIONS DU CLAVIER
TASTATURFUNKTIONEN
FUNCIONES DEL TECLADO

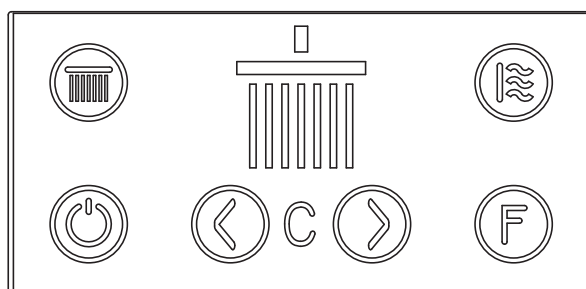

IT Tasto funzione getti: premendo
 1a volta getto centrale a pioggia
 2a volta getto tropicale
 3a volta getto a cascata
 4a volta getto nebulizzato
 5a spegnimento

EN Spray patterns switch: press
 once for rain central jet
 twice for tropical jet
 three times for cascade jet
 four times for atomising jet
 five times to turn off spray.

FR Touche fonction des jets : en appuyant
 1ère fois jet central effet pluie
 2e fois jet tropical
 3e fois jet cascade
 4e fois jet à brouillard
 5e fois arrêt

DE Taste Wasserstrahlfunktionen: Drücken
 einmal - mittlerer regenstrahl
 zweimal - tropischer regenstrahl
 dreimal - kaskadenstrahl
 viermal - sprühstrahl
 fünfmal - ausschalten

ES Botón de funcionamiento de los chorros:
 presionando
 1º vez chorro central con lluvia
 2º vez chorro tropical
 3º vez chorro en cascada
 4º vez chorro nebulizado
 5º apagado



IT Tasto ON/OFF
EN ON/OFF switch
FR Touche on/off (marche/arrêt)
DE Taste on/off
ES Botón ON/OFF



IT Colore indietro
EN Colour - back
FR Couleur à l'arrière
DE Farbe zurück
ES Color anterior



IT Colore avanti
EN Colour - next
FR Couleur à l'avant
DE Farbe vor
ES Color posterior



IT Accensione/spegnimento aromaterapia
EN On/off switch for aromatherapy
FR Démarrage/arrêt de l'aromathérapie
DE Einschalten/Ausschalten Aromatherapie
ES Encendido/apagado aromaterapia



IT Tasto funzioni luci:
 Premendo
 1a volta - rotazione colori
 2a volta - blocco colore
 3a volta - spegnimento luci

EN Light functions switch:
 press
 Once - colour rotation,
 twice - stop colour,
 three times - turn off lights.

FR Touche des fonctions d'éclairage :
 en appuyant sur
 1ère fois - rotation des couleurs
 2e fois - blocage de la couleur
 3e fois - extinction des lumières

DE Taste Lichtfunktionen:
 Drücken
 einmal - Farbenrotation
 zweimal - Farbsperrung
 dreimal - Licht ausschalten

ES Botón de funcionamiento
 de las luces:
 presionando
 1º vez - rotación colores
 2º vez - bloqueo color
 3º vez - apagado luces

DATI PER LA SPEDIZIONE
SHIPMENT DETAILS
RENSEIGNEMENTS D'EXPÉDITION
DATEN FÜR DIE SPEDITION
DATOS DE EXPEDICIÓN

DIMENSIONI SOFFIONI
SHOWER HEAD DIMENSIONS
DIMENSIONS TÊTE DE DOUCHE
DUSCHKOPFMAÛE
DIMENSIONES ROCIADOR

Soffione Shower head Plafond de douche Kopfbrause Ducha	Dimensioni Dimensions Dimensions Maße Dimensiones	Volume Volume Volume Umfang Volumen	Peso netto Net weight Poids net Nettogewicht Peso neto	Peso lordo Gross weight Poids brut Bruttogewicht Peso bruto	Dimensioni Dimensions Dimensions Maße Dimensiones
Z94236	L 705 mm. W 705 mm. H 155 mm.	0,076 m ³	16 KG	22 KG	L 600 mm. W 600 mm. H 50 mm.

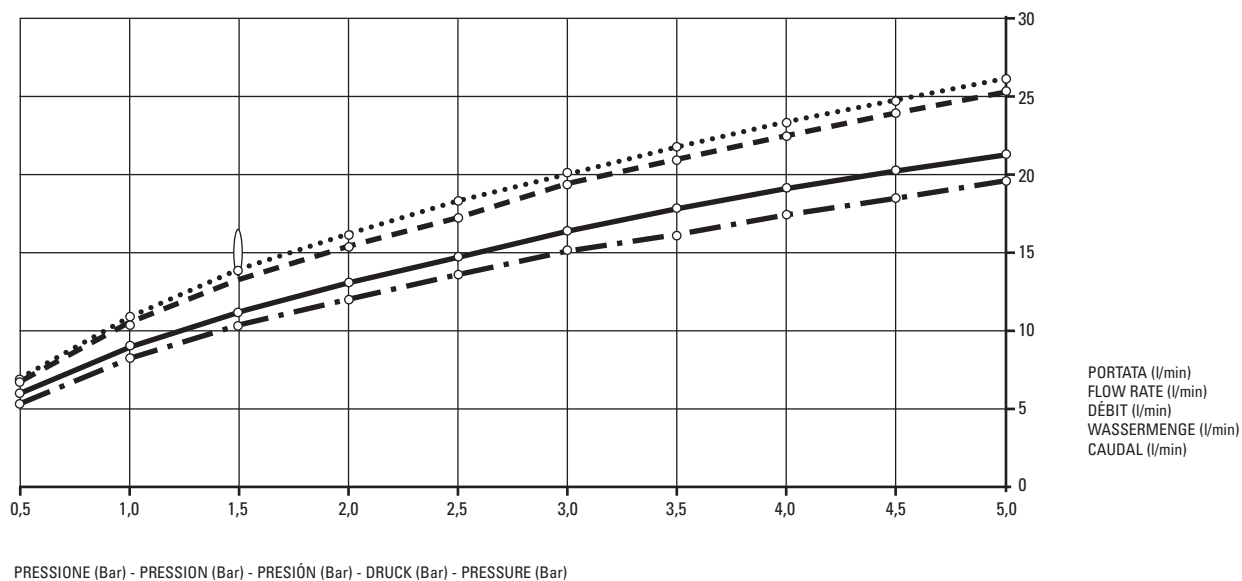

.....
Getto cascata
Cascade jet
Jet cascade
Kaskadenstrahl
Chorro en cascada

Getto tropicale
Tropical jet
Jet tropical
Tropischer regenstrahl
Chorro tropical

—————
Getto centrale a pioggia
Rain central jet
Jet central effet pluie
Mittlerer regenstrahl
Chorro central con lluvia

— · — · —
Getto nebulizzato
Atomising jet
Jet à brouillard
Sprühstrahl
Chorro nebulizado



T

°C °F



60°C max
140°F max
18°C min
65°F min



60°C
140°F
18°C
65°F



HOT



P

pas
bar

500 kPa
5 bar max.
150 kPa
1,5 bar min.



400 kPa
4 bar
300 kPa
3 bar



IT PULIZIA E MANUTENZIONE

Per mantenere inalterate nel tempo le caratteristiche del vostro soffione consigliamo periodicamente di strofinare delicatamente gli ugelli in gomma come indicato in figura 1 per evitare che i depositi di calcare possano ostruire i fori.

Periodicamente consigliamo di eseguire un ciclo completo di tutte le funzioni.

Per la pulizia consigliamo di non utilizzare prodotti aggressivi e/o abrasivi e di non eccedere nell'utilizzo di prodotti anticalcare.

Per la pulizia consigliamo l'uso di acqua e sapone o acqua ed aceto.

ATTENZIONE!

Prodotti abrasivi e/o a base di alcool potrebbero rovinare il display della tastiera di controllo e le lenti dei faretto.

EN CLEANING AND MAINTENANCE

To ensure the characteristics of your shower head do not change over time we recommend delicately cleaning the rubber nozzles from time to time, as indicated in figure 1, to avoid the build-up of lime scale deposits which obstruct the holes.

We also recommend you carry out a complete cycle of all the functions regularly.

For cleaning purposes we do not recommend the use of harsh and/or abrasive products, or excessive use of anti-lime scale products.

Clean the shower head using soap and water or water and vinegar.

CAREFUL!

Abrasive and/or alcohol-based products could ruin the control display and the spotlight lenses.

FR NETTOYAGE ET ENTRETIEN

Pour que les caractéristiques de votre plafond de douche demeurent inaltérées dans le temps, nous conseillons d'astiquer périodiquement et délicatement les buses en caoutchouc tel qu'indiqué dans la figure 1 pour éviter que les dépôts de calcaire puissent obstruer les orifices.

Nous conseillons d'exécuter périodiquement un cycle complet de toutes les fonctions.

Pour le nettoyage, nous conseillons de ne pas utiliser de produits agressifs ou abrasifs et ne pas exagérer dans l'utilisation de produit anticalcaire

Pour le nettoyage, nous conseillons d'utiliser de l'eau et du savon ou de l'eau et du vinaigre.

ATTENTION !

Les produits abrasifs ou à base d'alcool pourraient endommager l'afficheur du clavier de commande et les verres des phares

DE REINIGUNG UND WARTUNG

Um eine Beeinträchtigung der Eigenschaften Ihrer Kopfbrause mit der Zeit zu verhindern, empfehlen wir die regelmäßige sanfte Säuberung der Gummidüsen wie in Abbildung 1 dargestellt, um zu verhindern, dass Kalkablagerungen die Düsen verstopfen.

Wir empfehlen außerdem, regelmäßig einen Komplettdurchlauf aller Funktionen durchzuführen.

Benutzen Sie für die Reinigung keine aggressiven und / oder Scheuerreinigungsmittel und verwenden Sie Antikalkmittel nicht übermäßig oft.

Für die Reinigung empfehlen wir die Verwendung von Wasser und Seife oder Wasser und Essig.

ACHTUNG!

Scheuermittel und / oder alkoholhaltige Reiniger können das Display der Bedientastatur und die Spotlichtlinse beschädigen.

ES LIMPIEZA Y MANTENIMIENTO

Para mantener inalteradas en el tiempo las características de vuestra ducha sugerimos frotar periódica y cuidadosamente las toberas de goma, como ilustra la figura 1, para evitar que los depósitos calcáreos obstruyan los orificios.

Sugerimos realizar periódicamente un ciclo completo de todas las funciones.

Para la limpieza recomendamos no utilizar productos agresivos y/o abrasivos y no excederse con el uso de productos anticalcáreos.

Para la limpieza recomendamos utilizar agua y jabón o agua y vinagre.

¡ATENCIÓN!

Los productos abrasivos y/o a base de alcohol podrían arruinar el display del teclado de control y las lentes de los focos.

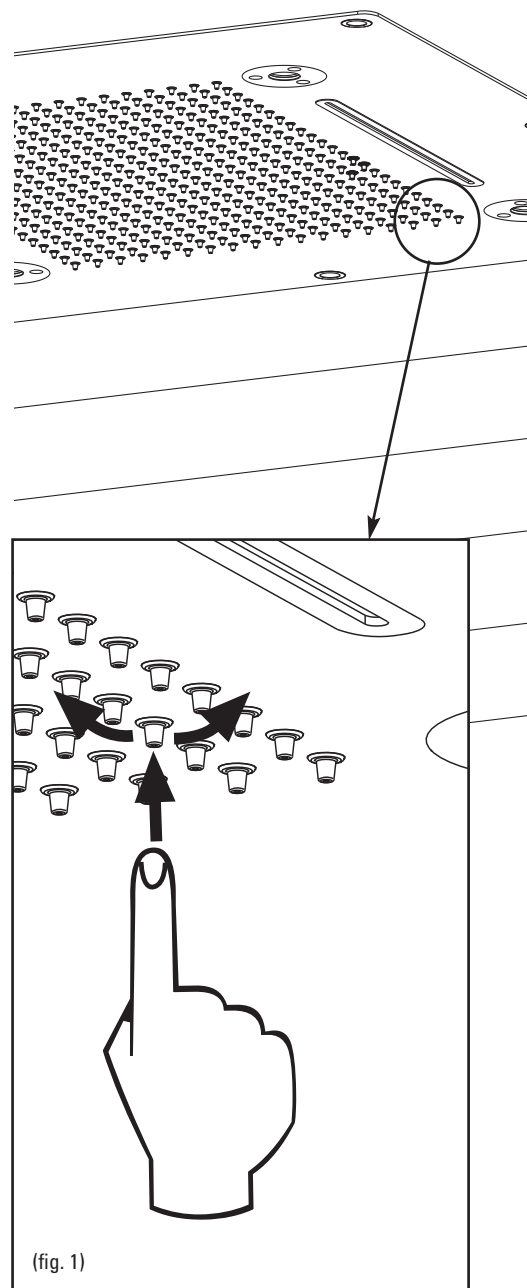

(fig. 1)

SPA Z94236
