

PROGRAMMA MISCELAZIONE BAGNO  
BATH MIXING PROGRAM  
PROGRAMME DU MITIGEUR POUR LA SALLE DE BAIN  
BAD-MISCHUNGSPROGRAMM  
PROGRAMA MEZCLADORES BAÑO  
ПРОГРАММА СМЕСИТЕЛЕЙ ДЛЯ ВАННОЙ

# RETTANGOLO XL

Art. 26200

Art. 26201

**GESSI** 

**Gessi SpA** - Parco Gessi

13037 Serravalle Sesia (Vercelli) - Italy

Phone +39 0163 454111 - Facsimile +39 0163 459273

[www.gessi.com](http://www.gessi.com) - [gessi@gessi.it](mailto:gessi@gessi.it)

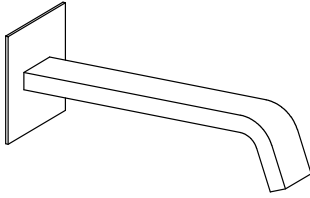

Art. 26200

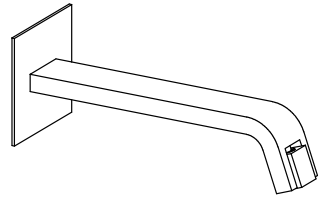

Art. 26201

### **PRIMA DELL'INSTALLAZIONE E MESSA IN FUNZIONE**

**Attenzione!** I tubi d'alimentazione devono essere sciacquati con cura prima dell'installazione del dispositivo, in modo che non rimangano trucioli, residui di saldatura o canapa, o altre impurità all'interno dei tubi. Attraverso tubazioni non sciacquate a fondo o attraverso la rete idrica generale, nel dispositivo possono entrare corpi estranei in grado di danneggiare guarnizioni/o-ring e/o cartucce/vitoni. Si raccomanda pertanto di dotare anche l'impianto generale di filtri.

### **BEFORE INSTALLATION AND SETTING TO WORK**

**Attention!** The feeding pipes have to be rinsed carefully before the installation of the device so that there won't remain shavings, sealing or hemp residues, or other impurities inside the pipes. Through pipes not thoroughly rinsed or through the general water network, in the device foreign bodies can enter that could damage gaskets /o-ring and/or cartridges/headvalves. So filters should be installed also on the general system.

### **AVANT L'INSTALLATION ET LA MISE EN FONCTION**

**Attention!** Les tuyaux d'alimentation doivent être rincés avec soin avant l'installation du dispositif, de sorte que ils ne restent pas de copeaux, des restes de soudage ou de chanvre, ou d'autres impuretés à l'intérieur des tuyaux. A travers les conduites non rincées à fond ou à travers le réseau hydrique général, dans le dispositif peuvent entrer des corps étrangers à même de détériorer les gaines/o-ring et/ou cartouches/têtes. On recommande ainsi d'installer des filtres également sur le système général.

### **VOR DER INSTALLATION UND INBETRIEBNAHME**

**Achtung!** Bevor die Vorrichtung zu installieren, bitte spülen Sie die Zuleitungsröhre sorgfältig aus, um alle Spannen, Schweiß- und Hanfrückstände bzw. alle Verunreinigungen vom Inneren der Röhre zu entfernen. Durch nicht sorgfältig gespülte Rohrleitungen bzw. durch das allgemeine Wassernetz können Fremdkörper in den Korpen eintreten, die die Dichtungen bzw. die O-Ringe beschädigen können und/oder die Kartuschen und die Oberteile beschädigen können.

Es ist dann empfehlenswert, die allgemeine Anlage mit Filtern auszustatten.

### **ANTES DE LA INSTALACIÓN Y LA PUESTA EN FUNCIÓN**

**¡Cuidado!** Los tubos de alimentación tienen que ser enjuagados escrupulosamente antes de instalar el dispositivo de manera que no haya virutas, residuos de soldadura o cáñamo u otras impurezas al interior de los tubos. A través de los tubos no perfectamente enjuagados o de la red hídrica general pueden entrar en el dispositivo unos cuerpos extraños que pueden dañar guarniciones/o-rings y/o cartuchos/monturas. Les recomendamos por lo tanto que instalen los filtros en la planta general también.

### **ПЕРЕД УСТАНОВКОЙ И НАЧАЛОМ ИСПОЛЬЗОВАНИЯ**

**Внимание!** Перед установкой устройства необходимо тщательно промыть водопроводные трубы, чтобы в них не оставались стружка, шлак от сварки, лен или другие сторонние тела. Через плохо промытые водопроводные трубы или через общую водопроводную сеть в устройство могут попасть сторонние тела, способные повредить уплотнения и уплотнительные кольца. Поэтому, рекомендуется оснастить фильтрами также и общую систему.

Fig.1

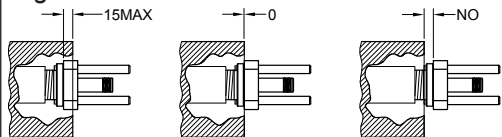

Fig.2

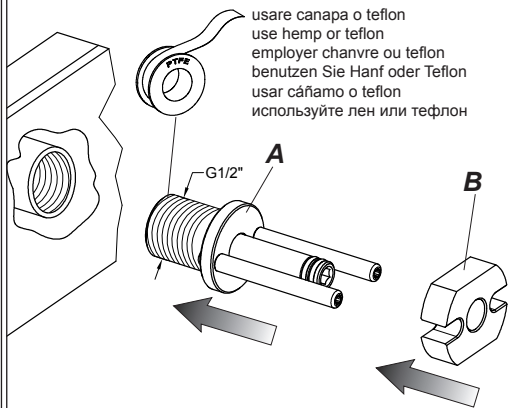
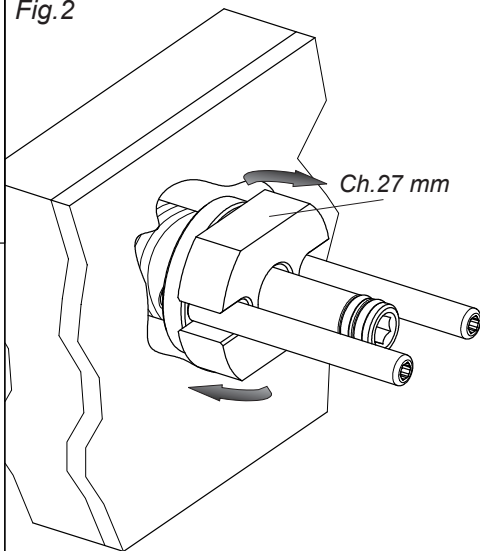

Fig.3

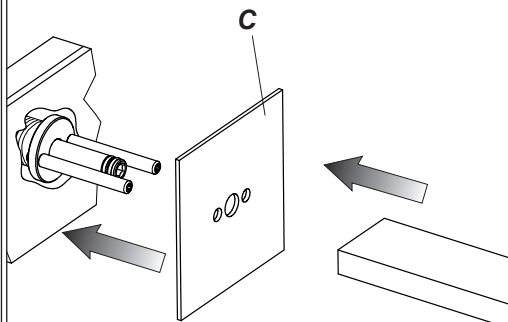
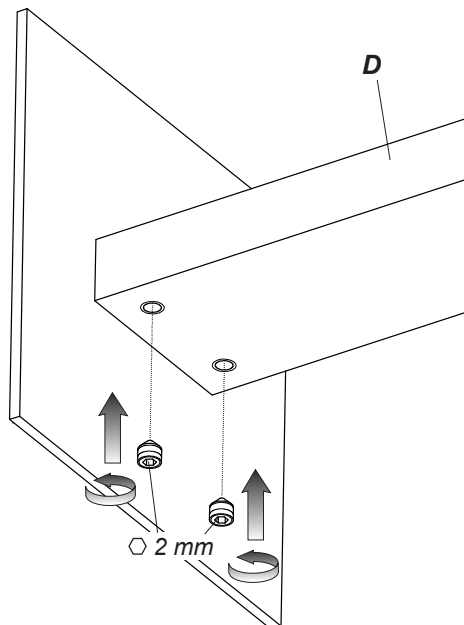

Fig.4



### **INSTALLAZIONE**

Alloggiare il supporto della bocca (A) nel muro tenendo conto della profondità di incasso segnalata in figura e allacciarlo alla rete idrica utilizzando l'apposita boccola (B) e una chiave da 27mm. Scorrere la piastra di finitura (C) sul supporto (A) fino a raggiungere la parete finita, quindi inserire la bocca (D) e dopo aver verificato che sia opportunamente allineata fissarla con i grani nella parte inferiore.

### **INSTALLATION**

Place the support of the spout (A) in the wall checking the depth of the built-in, signalled in the figure and connect it to the water net using the proper collar (B) and a 27 mm wrench. Slide the finishing plate (C) on the support (A) till reaching the finished wall, then introduce the opening (D) and after having checked that it is properly aligned fix it with the dowels in the lower part.

### **INSTALLATION**

Placer le support de la bouche (A) dans le mur en tenant compte de la profondeur d'encastement signalée dans la figure et la brancher au réseau hydrique en utilisant la bague (B) et une clé de 27 mm. Glisser la plaque de finissage (C) sur le support (A) jusqu'à ce qu'on rejoigne la paroi finie, ensuite insérer la bouche (D) et après avoir vérifié qu'elle est bien alignée et la fixer avec les grains dans la partie inférieure.

### **INSTALLATION**

Die Fassung des Auslaufs (A) in die Mauer einsetzen, wobei die Einbautiefe, die auf der Abbildung angegeben ist, zu beachten ist und unter Einsatz der eigens dafür vorgesehenen Buchse (B) und einem 27 mm Schlüssel an das Wassernetz anschließen. Die Abschlussplatte (C) über die Fassung (A) bis zum Erreichen der fertig gestellten Wand schieben, dann den Auslauf (D) einsetzen und, nachdem man sich vergewissert hat, dass dieser korrekt ausgerichtet ist, mit den Stiften im unteren Teil fixieren.

### **INSTALACIÓN**

Coloquen el soporte de la boca (A) en la pared, teniendo en cuenta la profundidad del cuerpo por empotrar, indicada en la figura, y conéctenlo la red hídrica, utilizando el buje correspondiente (B) y una llave de 27 mm. Hagan deslizar la plancha de cobertura (C) sobre el soporte (A) hasta tocar la pared acabada, luego introduzcan la boca (D) y, tras haber verificado su alineación, fíjenla con las clavijas de fijación a la parte inferior.

### **УСТАНОВКА**

Поместите крепление излива (A) в стену, учитывая глубину встроенной установки, отмеченную на рисунке, и подключите излив к водопроводной сети, используя специальную втулку (B) и ключ на 27 мм. Сместите декоративную пластину (C) по креплению (A) вплоть до готовой стены, после чего установите излив (D). Проверив правильность выравнивания, закрепите его стопорными винтами в нижней части.

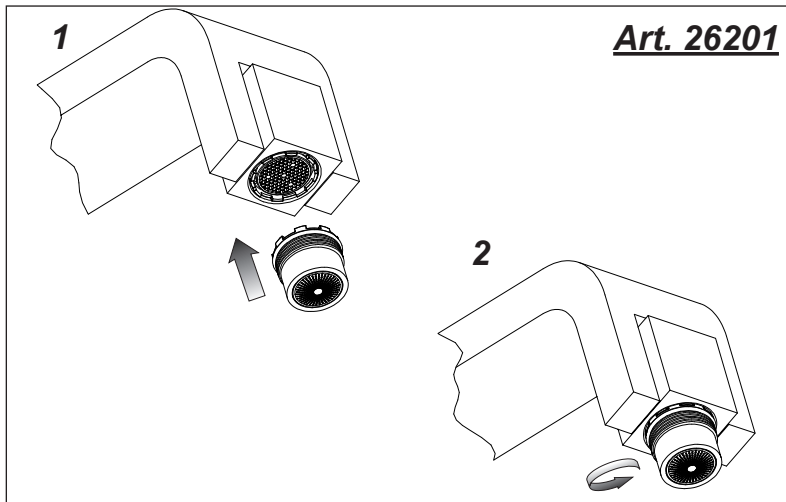

#### **SOSTITUZIONE DELL'AERATORE DEL BIDET**

Prima di effettuare tale operazione, assicurarsi che l'acqua della rete idrica sia chiusa. Utilizzando il nuovo aeratore come chiave (1), svitare il vecchio aeratore ed estrarlo dalla propria sede (2). Assemblare il nuovo aeratore seguendo il procedimento inverso.

#### **REPLACEMENT OF BIDET AERATOR**

Before carrying out this operation, check that the water of the water net is closed. Using the new aerator as a key (1), unscrew the old aerator and pull it out from its seat (2). Assemble the new aerator by reversing the procedure.

#### **REPLACEMENT DE L'AÉRATEUR DE LE BIDET**

Avant d'effectuer cette opération, il faut s'assurer que l'eau du réseau hydrique est fermée. En utilisant le nouvel aérateur comme clé (1), il faut dévisser le vieil aérateur et l'extraire de son emplacement (2). Il faut assembler le nouvel aérateur en suivant le procédé inverse.

#### **ERSATZ DER PERLATOR DER BIDET**

Bevor man diese Tätigkeit durchführt muß man sich vergewissern, dass das Wasserversorgungsnetz geschlossen ist (1). Den neuen Luftsprudler als Schlüssel benutzen, den alten Luftsprudler herausschrauben und aus seiner Unterbringung herausziehen (2). Dann in umgekehrter Vorgehensweise den neuen Luftsprudler einsetzen.

#### **SUSTITUCIÓN DE L'AERADOR DEL BIDET**

Antes de efectuar dicha operación, asegúrense que el agua de la red hídrica esté cerrada. Utilizando el nuevo aireador como llave (1), destornillen el viejo aireador y extráiganlo de su propio asiento (2). Ensamblen el aireador nuevo según el procedimiento inverso.

#### **ЗАМЕНА АЭРАТОРА БИДЕ**

Перед выполнением этой операции убедитесь, что вода из водопроводной сети перекрыта. Используя новый аэратор в качестве ключа (1), отвинтите старый аэратор и выньте его из гнезда (2). Установите новый аэратор, выполняя операцию в обратной последовательности.

Fig.5

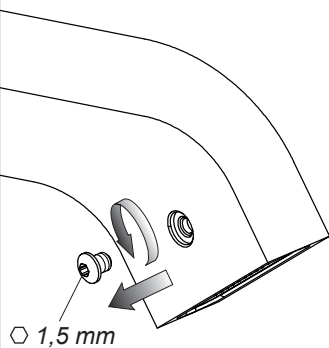

Fig.6

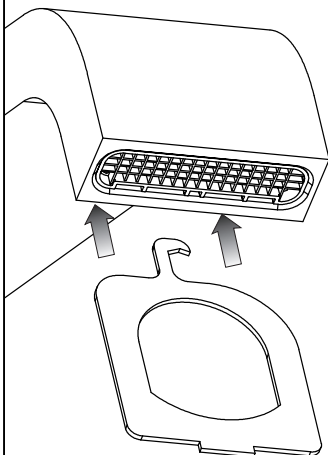

Fig.7

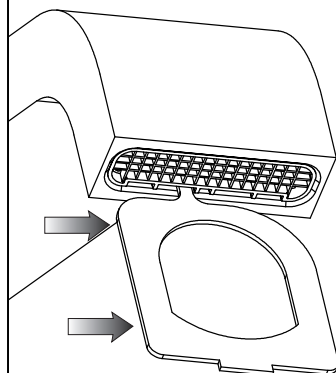

Fig.8

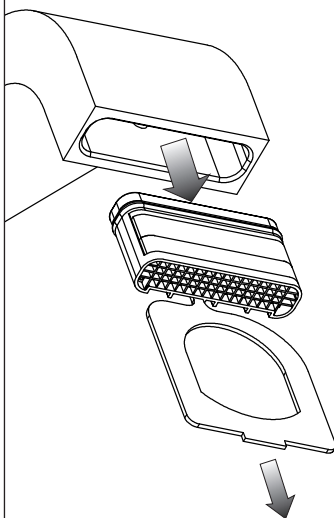

Fig.9

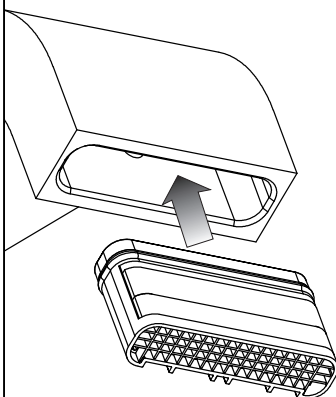

Fig.10a

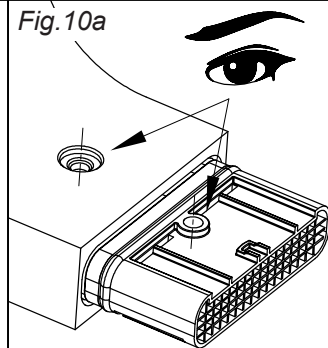
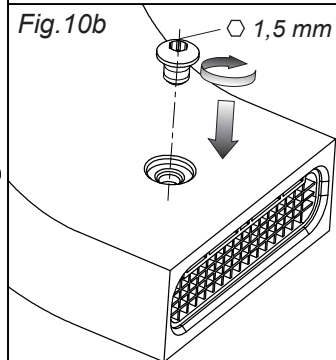

Fig.10b



### **PULIZIA / SOSTITUZIONE DELL'AERATORE (Fig.5 - Fig.10)**

Prima di effettuare tale operazione, assicurarsi che l'acqua della rete idrica sia chiusa.

Svitare il grano di fissaggio posto nella parte posteriore della canna all'altezza dell'aeratore. Avvicinare la chiave in dotazione a quest'ultimo orientandola come mostrato in figura 6, ed agganciarlo tramite la sporgenza ad uncino. Estrarre l'aeratore tirando verso il basso la chiave.

Se questo fosse otturato è sufficiente sciacquare il filtro con acqua corrente, senza utilizzare detersivi. Nel caso fosse danneggiato procedere alla sostituzione.

Rimontare l'aeratore inserendolo nella propria sede sulla canna e facendo coincidere il foro del grano con il foro posto su di esso. Una volta posizionato correttamente bloccarlo con il grano di fissaggio.

### **AERATOR CLEANING / REPLACING (Fig.5 - Fig.10)**

Before carrying out this operation, check that the water supply is turned off.

Unscrew the fastening pin placed in the upper part of the spout at the height of the aerator. Approach the wrench supplied with the latter orienting it as shown in figure 6, and fasten it through the hook projection. Remove the aerator pulling downwards the wrench.

If it is clogged just rinse the filter with running water, without using detergents. If it is damaged replace it.

Reassemble the aerator inserting it in its seat on the faucet and making the hole of the pin coincide with the hole above it. Once properly positioned lock it with the fastening pin.

### **NETTOYAGE / SUBSTITUTION DE L'AERATEUR (Fig.5 - Fig.10)**

Avant d'effectuer cette opération, il faut s'assurer que l'eau du réseau hydrique est fermée.

Dévisser le goujon de fixation situé dans la partie postérieure du bec à la hauteur de l'aérateur. Approcher la clé fournie avec ce dernier en l'orientant ainsi qu'illustré dans la figure 6, et l'accrocher à travers le relief à crochet. Extraire l'aérateur en tirant vers le bas la clé.

S'il est obstrué il suffit de rincer le filtre à l'eau courante, sans utiliser de détergents. S'il est abîmé procéder à la substitution.

Remonter l'aérateur en l'insérant dans son siège sur le bec et faisant coïncider le trou du goujon avec le trou au-dessus de celui-ci. Une fois positionné correctement, le bloquer avec le goujon de fixation.

### **REINIGUNG / AUSTAUSCH DES BELÜFTERS (Fig.5 - Fig.10)**

Bevor man diese Tätigkeit durchführt, muß man sich vergewissern, dass die Versorgung zum Wassernetz unterbrochen ist.

Den Befestigungsbolzen, der an der Rückseite des Rohrs auf der Höhe des Belüfters montiert ist, abschrauben. Den mitgelieferten Schlüssel an den Bolzen annähern und ihn wie im Bild 6 gezeigt über den hakenförmigen Vorsprung einhaken. Den Schlüssel nach unten ziehen, um den Belüfter herauszunehmen.

Falls der Belüfter verstopft ist, genügt es, den Filter mit fließendem Wasser auszuspülen, ohne Reinigungsmittel zu verwenden. Falls er beschädigt ist, ersetzen Sie ihn.

Den Belüfter in seinen Sitz auf dem Rohr einfügen und dafür sorgen, dass sein Loch mit dem Loch des Bolzens zusammenfällt. Auf diese Weise wird der Belüfter neu montiert. Nachdem er richtig positioniert worden ist, blockieren Sie ihn über den Befestigungsbolzen.

### **LIMPIEZA / SUSTITUCIÓN DEL AIREADOR (Fig.5 - Fig.10)**

Antes de efectuar dicha operación asegúrense que el agua de la red hídrica esté cerrada.

Destornillen la clavija de fijación alojada en la parte posterior del caño a la altura del aireador. Acerquen la llave incluida en el suministro al aireador como indicado en la figura 6, y agárrenlo con la ayuda del relieve en forma de gancho. Extraigan el aireador tirando la llave hacia abajo.

En el caso de que fuera atascado, será suficiente enjuagar el filtro con agua corriente, sin utilizar detergentes. En el caso de que fuera dañado, sustitúyanlo.

Vuelvan a montar el aireador en su asiento sobre el caño de manera que el hueco de la clavija de fijación coincida con el hueco realizado sobre él. Tras haberlo posicionado correctamente, bloquéenlo con la ayuda de la clavija de fijación.

**ЧИСТКА / ЗАМЕНА АЭРАТОРА (Рис.5 - Рис.10)**

Перед выполнением этой операции убедитесь, что вода из водопроводной сети перекрыта. Отвинтите крепежный винт, расположенный на задней стороне излива, на уровне аэратора. Приложите входящий в комплект ключ к аэратору, направляя его как показано на рис. 6, и зацепите его при помощи выступающих крючков. Выньте аэратор, потянув ключ вниз.

Если он засорен, достаточно промыть фильтр в проточной воде без использования моющих средств. Если аэратор поврежден, замените его.

Установите на место аэратор, вставляя его в гнездо на изливе, совмещая отверстие крепежного винта с отверстием на аэраторе. После правильной установки закрепите аэратор крепежным винтом.