

QUALITY GUIDE



QUALITÀ, FUNZIONALITÀ
E SUGGERIMENTI PER LA PROGETTAZIONE

nobilia[®]

QUALITÀ & FUNZIONALITÀ





Si sa che una efficace assistenza al cliente rappresenta il più importante fattore di successo per la vendita. Ne è presupposto essenziale una competenza specifica in fatto di prodotti, ben al di sopra di quella generalmente contenuta nei listini, opuscoli e brochure generiche. Questa QUALITY GUIDE è un compendio dettagliato nel quale vengono riportati „327 buoni motivi” per informare correttamente i clienti e essere pronti a dare risposte esaurienti alle domande cruciali e più ricorrenti in fase di vendita. In questa guida troverete tutti gli elementi che fanno la differenza ed il valore delle cucine nobilia: soluzioni intelligenti, pratiche e funzionali, solidità e tecnologia di qualità all'avanguardia fin nel minimo dettaglio! In questa guida abbiamo considerato tutti gli aspetti più importanti della nostra produzione, a partire dalle caratteristiche qualitative e tecniche dei materiali e delle superfici fino alle peculiarità progettuali e la gestione dei mobili in fase di montaggio, evidenziando tanti argomenti di vendita utili ed efficaci. Vi auguriamo buon divertimento nella lettura di questa guida.

Nella rubrica dedicata al nostro laboratorio per il controllo qualità vi presentiamo i test più importanti eseguiti sia in fase preventiva, sia sulla produzione corrente per verificare la robustezza, la durata e la resistenza delle cucine di nobilia. Vi auguriamo buon divertimento nella lettura di questa guida.

LA SCOCCA	4 5
CARATTERISTICHE DEI MOBILI	6 7
LO ZOCCOLO	8 9
SISTEMA DI CERNIERE ANTE GIREVOLI	10 11
CASSETTI E CESTONI	12 13
COLORI DI SCOCCA ANTE PIANI DI LAVORO FIANCHI	14 17
XTRA - IL PIANO DI LAVORO PER ESIGENZE EXTRA!	18 19
MODULO DI SISTEMA ALTEZZE DEL SISTEMA E DEI FRONTALI	20 23
ALTEZZA STANDARD ALTEZZA XL	24 25
ERGONOMIA	26 29
LA CUCINA CON LA GOLA LINE N	30 33
ORGANIZZAZIONE CASSETTI CESTONI BASI	34 37
COMFORT INDIVIDUALE ADATTO ALLA VITA QUOTIDIANA	38 39
BASI ANGOLARI	40 41
COLONNE HIGHBOARD	42 43
PENSILI ARMADI D'APPOGGIO	44 45
CERNIERE PER PENSILI	46 47
LUCI DA INCASSO TECNOLOGIA EMOTION COLOR SWITCH	48 49
ILLUMINAZIONE AMBIENTE PRESE CARICATORI USB	50 51
COLOR CONCEPT ANTE PER PROGETTAZIONI	52 53
RIVESTIMENTI NICCHIE ACCESSORI NICCHIA	54 57
DOTAZIONE NICCHIE BASI CON ALTEZZE SPECIALI VARIANTI PROGETTUALI	58 59
LA ZONA LAVANDERIA ACCESSORI	60 63
PROGETTAZIONI DI BAGNI	64 67
SISTEMA DI SCAFFALI CON MONTANTI	68 69
IMBALLAGGIO MONTAGGIO	70 71
LABORATORIO CONTROLLO QUALITÀ	72 83
STRATEGIA DI PRODOTTO DESIGN	84 85
STAFF INTERNO STAFF ESTERNO DISTRIBUZIONE	86 87
PRODUZIONE „MADE IN GERMANY”	88 89
QUALITÀ AMBIENTE CERTIFICAZIONI	90 91

SOLIDITÀ A 360°

nobilia produce in serie oltre 3,500 modelli di mobili in impianti altamente automatizzati. La base della produzione è rappresentata da un sistema modulare intelligente con quattro altezze per basi, quattro altezze per pensili, cinque altezze per armadietti d'appoggio, due altezze per semicolonne e quattro altezze per colonne nonché tre altezze speciali per progettazioni multifunzionali.

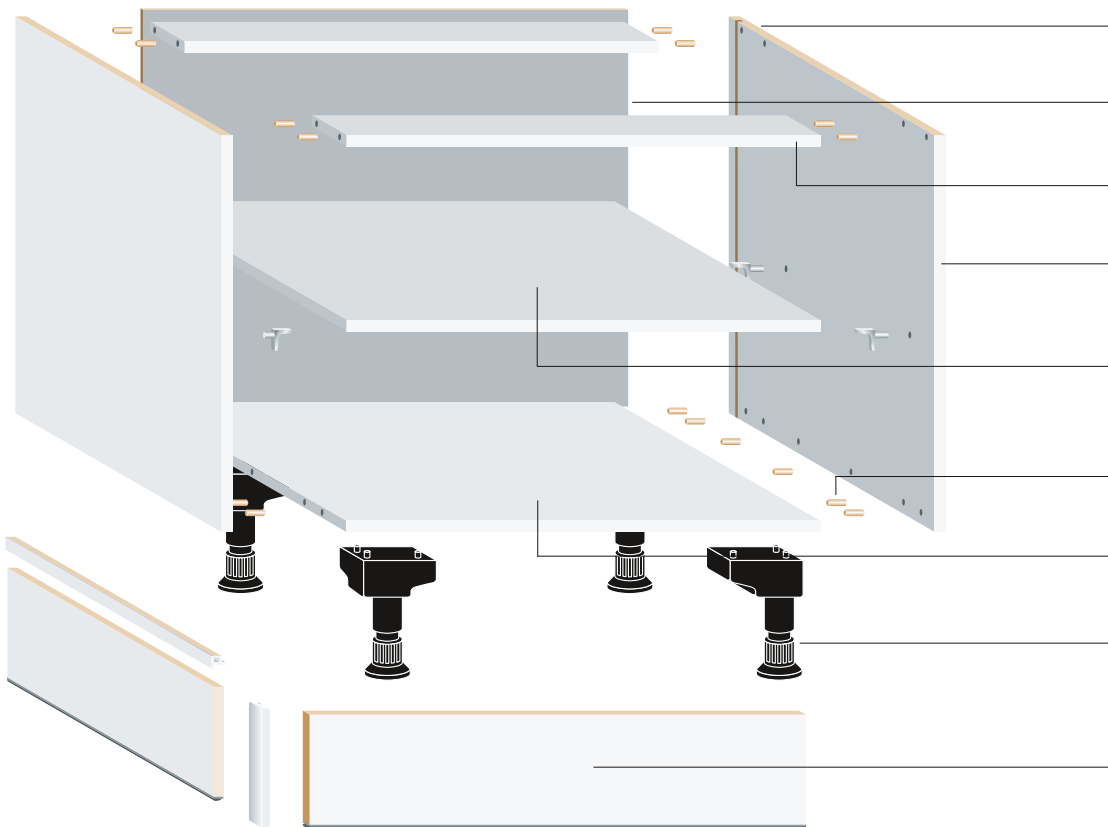

Spalle laterali con spessore 16 mm, nobilitate su entrambi i lati

Spalle laterali con spessore 16 mm, nobilitate su entrambi i lati

Catene con spessore 19 mm, nobilitate su entrambi i lati

Bordatura frontale in polipropilene (spesso 1,2 mm)

Ripiano da 16 mm, bordo frontale in polipropilene (spesso 1,2 mm)

Fondo e spalle fissati con colla e spine in legno duro (8 x 30 mm)

Fondo strutturale da 19 mm, nobilitato su entrambi i lati

Piedi zoccolo regolabili in altezza da -10 a +20 mm

Zoccolo in MDF con guarnizione alla base, altezza 70 mm, 100 mm, 150 mm e 200 mm, spessore 13 mm, rivestimento melaminico

1 SPESSORE SCOCCA 16 MM

Pareti laterali con spessore 16 mm, nobilitate con resina melamminica su entrambi i lati. Estremamente resistenti e di facile manutenzione.



6 SUPPORTO IN METALLO PER RIPIANI

Supporto in metallo per ripiani con sicura, resistente ad alte sollecitazioni a norma DIN. La sicura impedisce che i ripiani si spostino o si ribaltino. Carico massimo per ripiani di legno e di vetro: 50 kg/m².



Previene contestazioni



Alta resistenza



Facile montaggio



Convenienza



2700K-6500K

Tecnologia Emotion

2 BORDO ANTERIORE SCOCCA/ RIPIANI

Il bordo anteriore é rivestito con polipropilene spesso 1,2 mm. Alta resistenza agli urti, estetica gradevole grazie alla leggera stonatura.

3 RIPIANI STRUTTURALI/ CATENE DA 19 MM

Colonne e basi con catene e ripiani di giunzione estremamente robusti. La catena superiore delle basi per uniformità di colore è bianca.

4 L'UMIDITÀ QUI NON HA CHANCE

I bordi dei fianchi e i lati dei ripiani sono interamente sigillati per assicurare una finitura



pulita e prevenire la penetrazione di sporco e umidità.

5 SPINE IN LEGNO MASSICCIO 8 X 30 MM

Ripiani strutturali e fianchi laterali sono fissati tra loro con colla e spine in legno massiccio.



La solidità delle scocche e l'affidabilità delle cerniere sono frutto di tanti anni di esperienza e del continuo miglioramento delle tecnologie nei processi produttivi.

Uwe Schirmer,
Collaboratore nel settore sviluppo prodotti



7 TAPPINI DI COPERTURA

Perfezione anche all'interno: con i tappini di copertura opzionali in plastica è possibile chiudere i fori da 5 mm all'interno dei mobili. I tappini hanno lo stesso colore dell'interno del corpo.

8 RIPIANI DI VETRO

Per un'estetica uniforme e trasparente tutti i pensili in vetro sono dotati di serie di ripiani in vetro con spessore 5 mm. Nei pensili con anta basculante o con anta a libro lo spessore dei ripiani è 6 mm.

9 CAPACITÀ DI CARICO 50 KG PER M²

Una capacità veramente sbalorditiva! Tutti i ripiani (inclusi quelli liberi) hanno una capacità di carico fino a 50 kg / m². Questo equivale, ad esempio, a più di 80 piatti.



10 SCHIENALE DA 2,8 MM IN POSIZIONE AVANZATA

Lo schienale è un pannello in fibra HDF spesso 2,8 mm e trattato su entrambi i lati con lacca protettiva. Viene inserito nelle canaline laterali della scocca profonde 6 mm e fissato con viti. La posizione avanzata dello schienale garantisce un'ottima circolazione dell'aria fra parete e mobile evitando così la formazione di umidità.

Vantaggi: niente fessure di giunzione visibili nella parte interna. Durata e resistenza, flessibilità e facilità di montaggio. La laccatura su entrambi i lati impedisce assorbimento di umidità e la formazione di muffa.



← 561 MM →
← 522 MM →

QUELLO CHE CONTA È IL CONTENUTO!

11 NE ENTRA DI ROBA QUI!

- Profondità basi e colonne 561 mm
- Profondità utile 522 mm
- Rientranza per scocca: 38,5 mm
- Accessori senza manutenzione, facili da montare

12 FONDO WATERPROOF RESISTENTE ALL'ACQUA

Per una speciale protezione dall'umidità le basi sottolavabo e sottolavello possono essere equipaggiate con un fondo waterproof grigio metallizzato con sovrapprezzo MP-WPB.

Le basi lavello a due ante non hanno montante centrale.

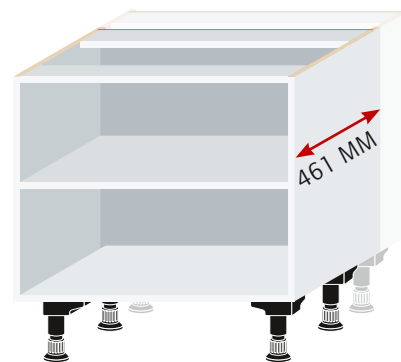

13 PROFONDITÀ LATERALE DI 461 MM DELLE BASI SENZA SOVRAPPREZZO

La profondità laterale di 461 mm offre la possibilità di progettare con precisione anche negli spazi più stretti senza dover ricorrere a lavorazioni

speciali con supplemento.



14 FONDO DI PROTEZIONE ANTI UMIDITÀ

Fondo di protezione anti umidità opzionale per basi lavello e armadi soggetti a particolare usura, come ad es. proteggere il fondo di colonne porta scope da graffi dall'aspirapolvere o altri attrezzi. Protegge dall'umidità residua di secchi, scope o detersivi.



15 TAPPETINO IMPERMEABILE WSMS

Un'ulteriore protezione dall'umidità sotto il lavello: utilizzabile come opzione in basi sottolavello e basi lavello angolari diagonali. In plastica grigio ardesia facile da pulire. Adatto per mobili senza elementi estraibili frontali con profondità del lato di 561 mm.

I componenti per cucine da noi sviluppati rispondono ai massimi requisiti in fatto di struttura, stabilità, sicurezza e durata, documentate da qualità controllata e certificata. Sia traverse in metallo per elevate sollecitazioni che lamiere di protezione funzionali, cerniere di collegamento stabili e anche tutti i componenti garantiscono la "Qualità made in Germany".



Christoph Kümmel,
Responsabile Strategia Prodotti



16 SOLIDA CATENA IN METALLO

Basi per piani cottura da incasso, basi sottolavello, angolari a carosello e basi larghezza 1,200 mm vengono resi particolarmente stabili da traverse in metallo integrate. Per quello che riguarda le basi per piani di cottura e lavelli a partire da larghezza 800 mm viene montata una traversa in metallo appositamente rinforzata.



17 UTILIZZABILITÀ TOTALE

La copertura dell'incavo per il sifone impiegato nelle basi sottolavabo e sottolavello può essere posizionata liberamente. Quindi non è necessario uno spazio per il sifone e l'elemento estraibile può essere utilizzato completamente.



18 LAMINA ANTI-VAPORE PER LAVASTOVIGLIE

Le colonne per l'incasso di lavastoviglie in posizione rialzata hanno di serie un'apposita lamina anti-vapore extra profonda.



19 SCUDO TERMICO PER PENSILI

Il vapore qui non ha chance: i pensili adiacenti alla cappa possono essere muniti di speciali lamine protettive antivapore (DDS/4502).



20 BASI ANGOLARI SMONTABILI

Le basi angolari angolari (ad es. UEK 90) possono essere smontate prima del montaggio. Questo permette di far passare il mobile anche per le scale e spazi stretti.



CHE STABILITÀ!

ADATTATORE PER ZOCCOLO

200 MM

150 MM

100 MM

70 MM

20 MM

10 MM



21 4 ALTEZZE STANDARD

- I robusti zocchi con piedini ed adattatori sono disponibile nelle 4 altezze standard: 70, 100, 150 e 200 mm.
- Regolazione da -10 a +20 mm.
- Adattatore per altezze intermedie (10 e 20 mm), v. sezione 3 del listino, art. MPSO (cod. 4187).

- Piedini regolabili separatamente, ideali per pavimenti irregolari o piastrellati, in modo che i mobili siano sempre dritti.
 - Capacità di carico: 250 kg per armadio / 4 piedi.
- Adatti anche per piani di lavoro in granito.

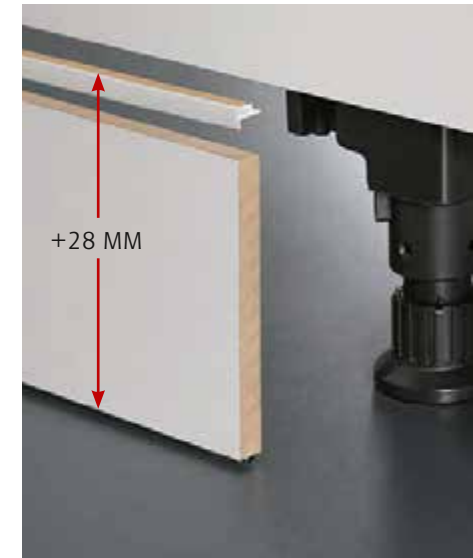
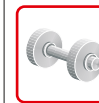

22 FASCIA LATERALE PIÙ ALTA DI 28 MM

I montatori saranno contenti: le fasce laterali, più alte di 28 mm, si adattano perfettamente alle esigenze di montaggio.





PROFILO ZOCCOLO | 4863

23 FASCE ZOCCOLO DA 13 MM

Le fasce zoccolo sono in MDF (= medium density fibreboard) con spessore 13 mm con rivestimento in foglio diretto. Questo le rende estremamente resistenti e di facili da pulire.

24 LA SICUREZZA INNANZITUTTO

Le basi libere in composizioni a isola vanno sempre fissate con la sicura antiribaltamento KIPPS. Ne esistono di due tipi e vengono fornite in automatico come supplemento assieme alle basi libere.

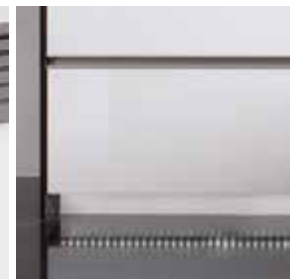
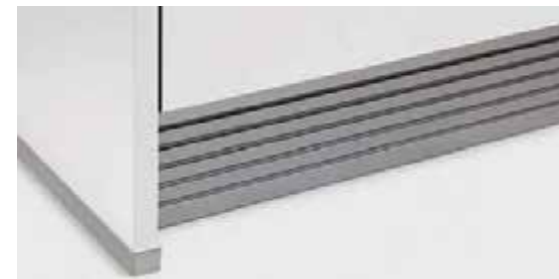

25 PROFILI A TERRA FLESSIBILI E SIGILLANTI

La guarnizione integrata nel profilo della fascia zoccolo è una soluzione elegante che previene anche l'intrusione di polvere ed umidità sotto i mobili. Il profilo di guarnizione compensa eventuali dislivelli fino a 2 mm di altezza.

26 FASCIA ZOCCOLO IMPERMEABILE

Con sovrapprezzo sono disponibili fasce zoccolo impermeabili in diversi colori. Il loro uso è consigliato in luoghi dove si forma molta umidità e sono inoltre molto eleganti.

Per dislivelli maggiori va ordinata separatamente una apposita fascia di compensazione (cod.art. 4863). Che va adattata in altezza e in larghezza in fase di montaggio.

27 ZOCCOLO A LAMELLE IN ALLUMINIO

Lo zoccolo a lamelle non è solamente un bel particolare estetico, ma serve anche alla circolazione dell'aria nel caso di aspiratori integrati.

- Progettabile in tutte e quattro le altezze di zoccolo
- Colori disponibili:
114 Finitura acciaio inox,
058 Nero, 193 Bianco alpino

28 EFFETTO SPECIALE: ZOCCOLI ILLUMINATI

Così anche lo zoccolo può essere messo in primo piano: punti luce LED da incasso oppure con il FLEX LED a nastro.

Sensys

AMMORTIZZAZIONE PERFETTA, DESIGN SENZA EGUALI

L'impiego di SENSYS nella produzione di serie significa un miglioramento di qualità e perfezione nei sistemi di chiusura delle cucine nobilia. La cerniera SENSYS con sistema di ammortizzazione integrato di Hettich ha già ottenuto numerosi riconoscimenti e rappresenta la soluzione di ultima generazione sul mercato. Le cucine nobilia sono tutte dotate di cerniere SENSYS montate di serie, dai modelli con prezzo base al segmento top. L'azienda offre così una tecnica innovativa a un rapporto prestazione/prezzo imbattibile.

Per il suo design eccezionale la cerniera SENSYS ad ampio angolo di apertura è già stata premiata con il "red dot design award 2014" e con l'"iF product design award 2014".



29 CHIUSURA COMODA E SILENZIOSA

Le ante si chiudono in modo dolce e silenzioso con un leggero movimento del polso. La praticissima chiusura automatica funziona senza problemi già a partire da un angolo di 35°.

30 AMMORTIZZATORI „SILENT SYSTEM“

Le cerniere SENSYS sono dotate di serie degli ammortizzatori integrati SILENT SYSTEM. SENSYS funziona in modo assolutamente affidabile anche con ante di dimensione e peso diversi.

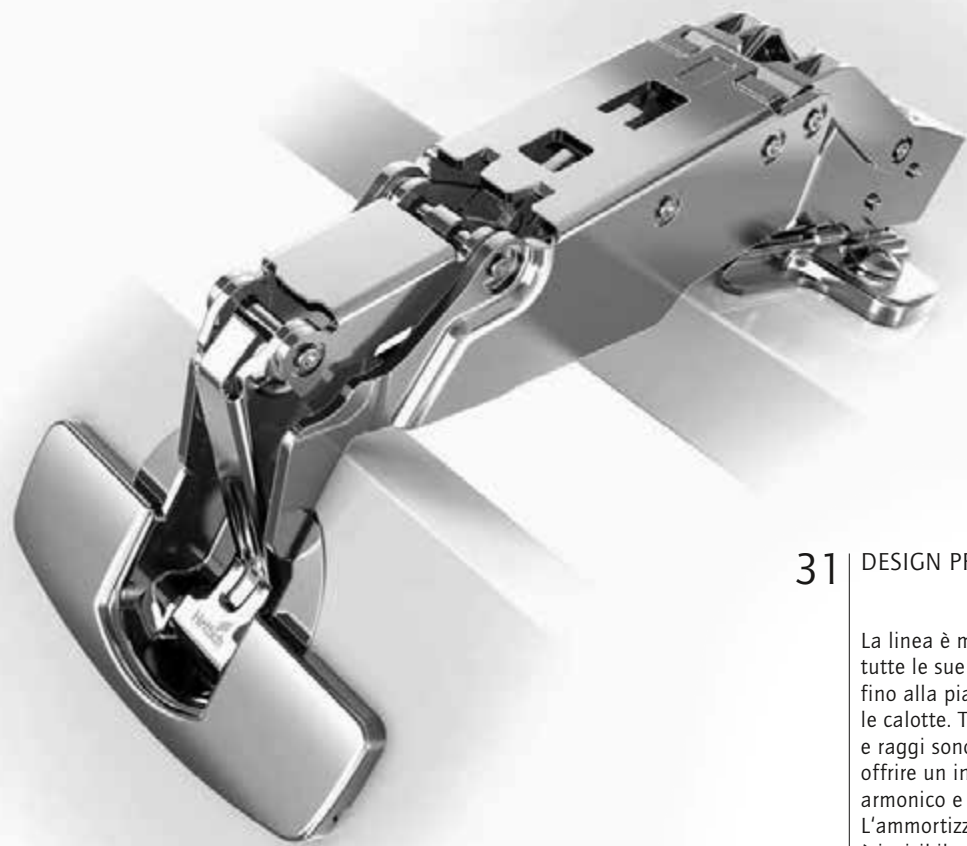

31 DESIGN PREMIATO

La linea è moderna e raffinata in tutte le sue singole componenti, fino alla piastra di montaggio e le calotte. Tutti i bordi, spigoli e raggi sono ben bilanciati per offrire un insieme esteticamente armonico e coordinato. L'ammortizzatore Silent System è invisibile come lo è il pulsante di sgancio della cerniera.



32 QUALITÀ AFFIDABILE

SENSYS garantisce una chiusura dolce e silenziosa in un range di temperatura eccezionalmente ampio, dai +5°C ai +40°C, e con un tasso di umidità relativa del 90%. Con almeno 80,000 cicli di funzionamento testato SENSYS è sinonimo di affidabilità e lunga durata.



33 FACILITÀ DI MONTAGGIO

Il montaggio e lo smontaggio sono facili, veloci e non richiedono l'uso di attrezzi: basta una leggera pressione del dito sul tasto di sblocco sul retro. La cerniera si sblocca con un semplice movimento ergonomico del tasto e del braccio.

34 REGOLAZIONE PERFETTA

Le cerniere SENSYS sono regolabili in tre direzioni. Così l'estetica della cucina è sempre perfetta anche con ante spesse e stonatura a piccolo raggio.



35 AMMORTIZZATORI DI CHIUSURA

Sul lato interno dell'anta viene applicato di serie un paracolpi in plastica di 2 mm di spessore.



36 CERNIERE A 110° PER ANTE BATTENTI

Tutte le ante battenti sono dotate di cerniere con apertura a 110° e ammortizzatore incorporato. Grazie all'ampio angolo di apertura si raggiungono senza difficoltà anche gli angoli del mobile più remoti.

37 CERNIERA A 95° PER PENSILI ANGOLARI DIAGONALI

Le cerniere a 95° vengono impiegate per pensili angolari diagonali. L'angolo di apertura limitato impedisce che la maniglia dell'anta possa entrare in contatto con il mobile adiacente.

38 LIMITATORE ANGOLO DI APERTURA A 85°

Nelle cerniere a 95° e 110° il limitatore di angolo di apertura è una sicurezza per tutte le progettazioni di soluzioni angolari, adiacenti al muro o con vetrine vicino alla cappa. Il limitatore previene anche il contatto tra maniglie nelle angoliere.

39 CERNIERA A 165°

Cerniere con ampio angolo di apertura di 165° vengono montate in fabbrica in basi angolari, pensili angolari e mobili con estraibili interni. Di serie vengono forniti anche limitatori di tale angolo di apertura (regolabili a 90°/135°). Sono possibili progettazioni vicino a fianchi tranne che nel caso di mobili molto profondi o spostati in avanti.

40 SISTEMA PUSH-PULL

Nelle cucine senza maniglie le cerniere possono essere dotate del sistema push-to open. Questo sistema può essere montato successivamente in ogni momento.



Profi⁺ UNA QUALITÀ CHE SI TOCCA CON MANO

41 SPONDE IN ACCIAIO

La struttura in acciaio, dal design moderno e di qualità, è rivestita da un doppio strato metallizzato effetto argento. Il fondo è spesso 16 mm.

42 ECCEZIONALE SCORREVOLEZZA

La scorrevolezza è straordinaria, la silenziosità sorprendente. Lo speciale meccanismo di sincronizzazione assicura uno scorrimento delle guide continuo ed uniforme.

43 ELEVATA CAPACITÀ DI CARICO

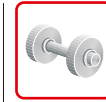

Larghezza in mm	Profondità di prolunga		
	270	400	500
>/=600	30 kg	30 kg	30 kg
800-900	30 kg	40 kg	45 kg
1,000	30 kg	40 kg	55 kg
1,200	30 kg	40 kg	65 kg



44 REGOLAZIONE SENZA ATTREZZI

Il montaggio e lo smontaggio del frontalino non richiede attrezzi e si fa con pochi e semplici gesti manuali: basta avvicinarlo alle sponde, un clic avvisa del corretto posizionamento e fissaggio.



45 FESSURE

La regolazione degli elementi frontali è facile e rapida, in direzione sia frontale che laterale, grazie ad una simbologia semplice ed intuitiva.



46 GUIDE A SEZIONE PRISMATICA

Guida del cassetto con eccezionale principio prismatico. Questo principio garantisce una sequenza di movimento coordinata in modo ottimale nonché un'elevata stabilità laterale e valori di assestamento minimi.

47 DESIGN ESCLUSIVO

La struttura Profi+ colpisce per il suo design esclusivo, la robustezza e la stabilità. I cestoni hanno di serie di una ringhiera laterale, ma possono essere dotati, come

optional, anche di sponde in acciaio o rivestimenti laterali in vetro. Per i cassetti interni con sponde laterali in acciaio o vetro, la sponda frontale è disponibile in vetro.



48 STRUTTURA DI ALTA QUALITÀ

I cassetti e cestoni Profi+ colpiscono per l'alta qualità della lavorazione. Le giunzioni tra sponde laterali, sponda posteriore e frontale, come anche tra il cassetto e le guide, sono estremamente stabili e sicure.

Con il sistema di cassetti Profi+ nobilia presenta un prodotto innovativo basato su un livello tecnico all'avanguardia, che rappresenta una nuova pietra miliare sul mercato delle cucine. Il sistema Profi+ più volte premiato convince grazie all'eccellente comfort funzionale, alla straordinaria robustezza, al design eccezionale e alla maggiore capienza. Inoltre Profi+ offre montaggio semplice e agevole possibilità di regolazione. Tutte le cucine nobilia sono dotate di serie di questo sistema di cassetti innovativo ed esclusivo.



49 INNOVATIVO SISTEMA DI CHIUSURA AMMORTIZZATA

Eccezionale comfort e silenziosità. Grazie dal nuovo sistema di ammortizzazione il movimento è armonico e nell'ultima fase del rientro la chiusura sembra un film muto al rallentatore.

Sia vuoto che a pieno carico, il meccanismo è sempre pienamente efficiente e consente una facile apertura anche in presenza di ante senza maniglia.

50 FACILE PULIZIA

Cassetti e cestoni particolarmente facili da pulire grazie alle sponde interne a filo con il fondo.

51 FISSAGGIO SENZA ATTREZZI

Con pochi e semplici movimenti i cassetti Profi+ sono facili da rimuovere, smontare, pulire e reinserire, pratici in caso di trasloco.



52 SISTEMI DI APERTURA

I sistemi elettromeccanici o a sensore sono un eccezionale aiuto nell'apertura dei cestoni. Per aprire, ad esempio, il cestone con i recipienti per i rifiuti basta spingerlo delicatamente con il ginocchio. Così non è necessario toccare l'anta quando le mani sono occupate o sporche.

COME È FATTA LA MIA CUCINA?

53 COLORE DELLA SCOCCA: UN LAVORO BEN FATTO

- Colore interno standard della scocca = bianco
- Interno chiaro: ottima visibilità, tutto è facilmente reperibile
- Il cliente finale associa il bianco con igiene, pulizia e salute
- Colore esterno della scocca: ben 14 modernissimi colori ed essenze a scelta
- I pensili a vetrina, gli scaffali e gli armadietti di appoggio con serrandina in plastica o in vetro vengono forniti senza sovrapprezzo con motivo del corpo su entrambi i lati (interno ed esterno). Così non è necessario indicare il lato a vista.
- Nessun supplemento per i lati a vista. In caso ad es. di trasloco tutti gli armadi possono essere liberamente riposizionati senza problemi.

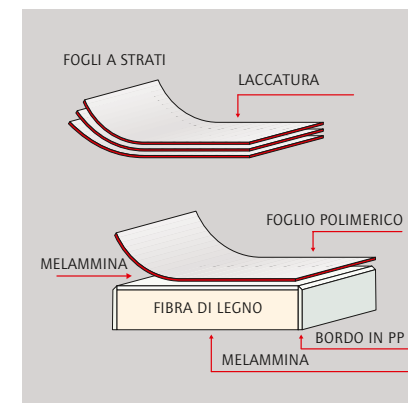
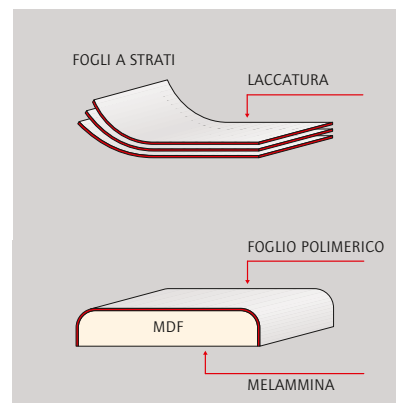
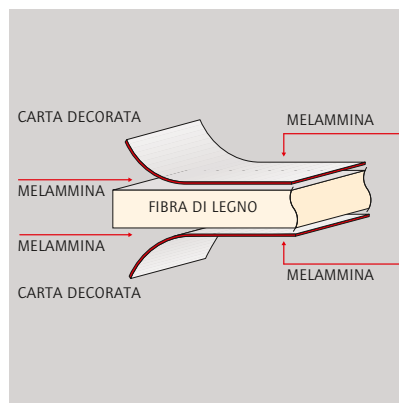
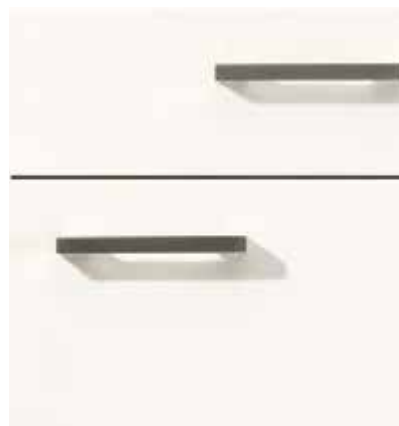

- Le istruzioni di manutenzione di scocca e frontali sono riportate all'indirizzo: <https://www.nobilia.de/it/servizi/istruzioni>



54 RIVESTIMENTO DIRETTO IN MELAMMINA

- Ottimale per mobili da cucina
- Estremamente resistente
- La superficie può essere a struttura fine e quindi permette anche riproduzioni del legno apprezzabili al tatto
- Di facile manutenzione
- Economico

55 ANTE IN FOGLIO LACCATO

- Foglio polimerico laccato
- Superfici extra-lucide o satinare
- Ante lisce e senza fughe verticali
- Ante a telaio intere e con postforming su tutti i lati
- Interessante alternativa alle ante in vero laccato
- Ottimo rapporto qualità/prezzo

56 FRONTI IN FOGLIO LACCATO CON RIVESTIMENTO ANTI-IMPRONTE

- Ultraopachi con bordo polimerico continuo
- Estremamente resistenti
- Eccezionale facilità di pulizia grazie a innovativo rivestimento anti-impronte
- Strato funzionale resistente all'usura e altamente reticolato

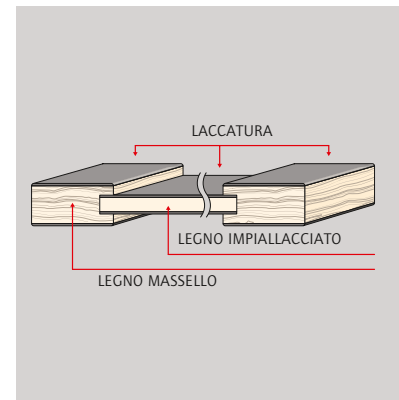
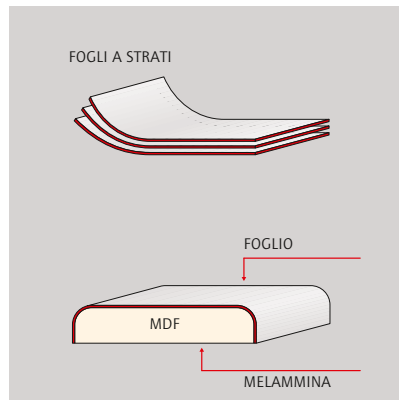
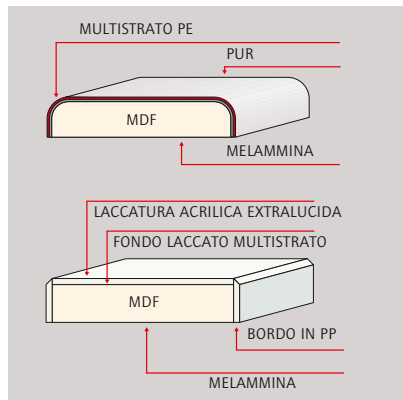
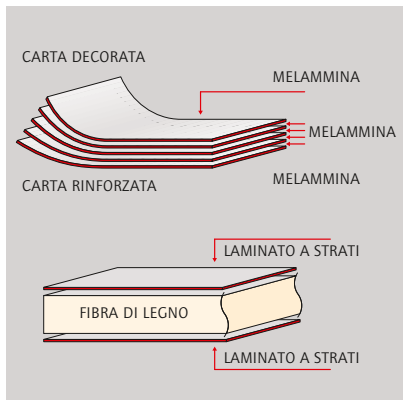

57 ANTE IN LAMINATO

- Estremamente resistenti
- Superficie multistrato più spessa rispetto al normale nobilitato
- Più robuste delle normali ante nobilitate
- Di facile manutenzione

58 ANTE LACCATE

- La laccatura lucida è sinonimo di lusso
- Anta assolutamente liscia
- Resistente, facile da pulire
- Laccatura opaca lievemente strutturata per una migliore resistenza ai graffi

59 ANTA IN FOGLIO POLIMERICO

- Stondamenti senza giunzioni possibili su tutti i lati (postforming)
- Estremamente resistente
- Ideale anche per ante a telaio, senza giunzioni nella parte anteriore
- Ottimo sostituto per ante impiallacciate o laccate
- Ottimo rapporto qualità/prezzo

60 ANTE IN VERO LEGNO

- Anta a telaio laccata in legno massello e fodrina impiallacciata
- Frontalino laccato in legno massello
- Grazie alla laccatura la superficie è robusta e facile da pulire
- Posizionamento di prezzo più elevato

QUALITÀ PER TUTTE LE FASCE DI PREZZO

Le più moderne tecnologie di processo e i materiali più pregiati caratterizzano tutta la gamma di ante e scocche nobilia. Ecco i vantaggi e le caratteristiche dei materiali utilizzati.

LA DUREZZA È IL NOSTRO PIANO DI LAVORO

I piani di lavoro nobilia si contraddistinguono per l'elevata flessibilità d'impiego.

- L'anima dei piani di lavoro (spessore 38 mm) sono pregiati pannelli truciolari a tre strati
- Rivestimento in resistente foglio di laminato a strati (HPL e CPL)
- I lati tagliati sono rivestiti con bordi in tinta
- Profondità utile: standard 600 mm fino a max. 1,170 mm, 1,200 mm con bordo N
- Le giunzioni vengono incollate con colla D3 resistente all'acqua (PVAC, polivinil acetato)

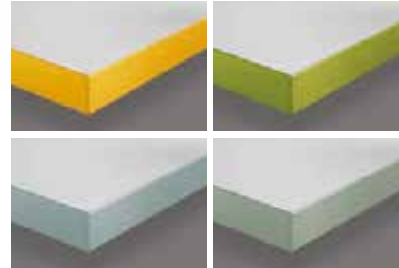
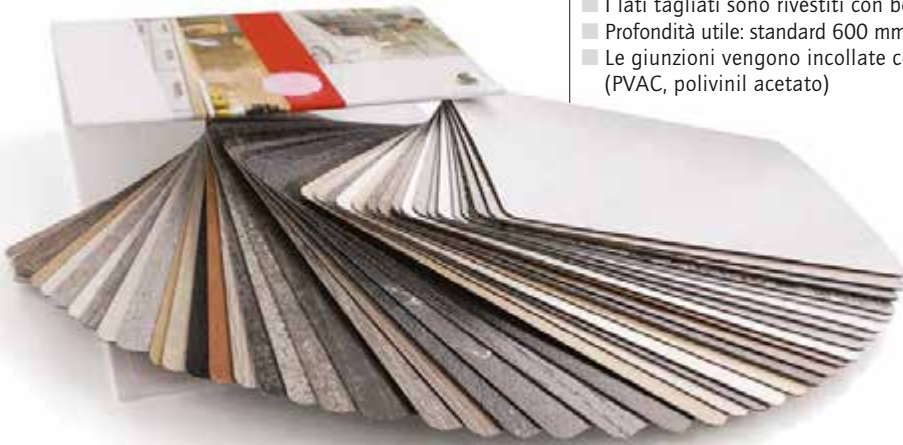

62 BORDO „N“

Il laminato sul bordo anteriore è stonato. Il lato può essere con bordo dritto in tinta (spessore 1,5 mm) o con bordo N applicato (con supplemento). Per una protezione ottimale contro l'umidità il bordo N è sigillato nella giunzione con il rivestimento del lato inferiore.

63 BORDO „D“ IN TINTA

I bordi decorativi sono bordi applicati in polipropilene con spessore 1,5 mm, in tinta con il piano di lavoro e nei colori COLOR CONCEPT. I bordi in polipropilene vengono incollati con colla poliuretanica resistente all'acqua.

I bordi anteriori PP permettono superfici personalizzate per piani di lavoro a disegno libero, tavoli e banconi snack.

61 LA SUPERFICIE: UN VERO DURO!

La resistenza delle superfici dei piani di lavoro ai graffi ed alle abrasioni risponde alle sollecitazioni a norma DIN 68930. In tal modo si garantisce che i piani di lavoro siano in grado di supportare le sollecitazioni tipiche dell'ambiente domestico.



64 BEN PROTETTI CONTRO UMIDITÀ E CALORE!

Il lato inferiore del piano di lavoro è rivestito di uno strato idrorepellente in fibra di carta imbevuta di resina melamminica; anche il bordo posteriore è munito di un rivestimento antiumidità. La resistenza al calore asciutto è fino a 180°C, al calore umido fino a 100°C (DIN 68930). Utilizzare comunque dei sottopentola se si appoggiano a lungo pentole molto calde. Per tagliare alimenti si devono usare dei taglieri. Per sigillare gli intagli di piani di cottura e lavelli vengono forniti automaticamente anche un apposito nastro per PdL e le relative istruzioni. Inoltre tutti i piani di lavoro vengono forniti con un apposito nastro di sigillatura per PdL lungo 9 metri per gli intagli nei PdL e per l'isolamento del piano di lavoro sopra a lavastoviglie.

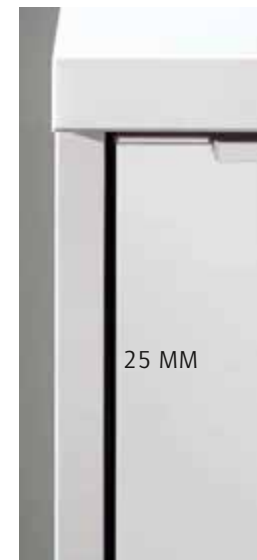

65 PIANI DI LAVORO
SLIM LINE 16 MM

I top Slim Line sono rivestiti su entrambi i lati con laminato di qualità. Le superfici HPL e CPL sono robuste e resistenti. Lo spessore del bordo è di ben 1,2 mm.

66 PANNELLO D'APPOGGIO 100 MM

I pannelli d'appoggio spessi 100 mm consentono di creare senza fatica piccoli angoli pasti e soluzioni per banconi. Sono rivestiti su entrambi i lati con laminato plastico e hanno un bordo polimerico. Profondità max.: 1,200 mm, larghezza massima: 1,800 mm. I pannelli d'appoggio devono poggiare per il 50% sul pannello portante. Non è possibile montare piani di cottura da incasso e lavelli.

67 SISTEMI PER FIANCHI: 87 COLORI
IN 3 SPESSORI DEI MATERIALI E 8 VERSIONI

I sistemi di fianchi nobilia sono disponibili in 87 colori e con larghezza 16 mm, 25 mm e 50 mm. Gamma di modelli disponibili a seconda dello spessore del materiale: fianchi, mensole, piani di copertura, basamenti zoccolo e piani con corona. Per i particolari si veda sezione O2, Panoramica delle varianti. Profilo per fianco disponibile in 2 colori: 014 Effetto acciaio inox 010 Nero



reddot award 2018
winner



LAMINATO XTRA 1,2 MM

STRATO FUNZIONALE 9,4 MM

SUPPORTO IN TRUCIOLARE 28,0 MM

FINITURA INFERIORE

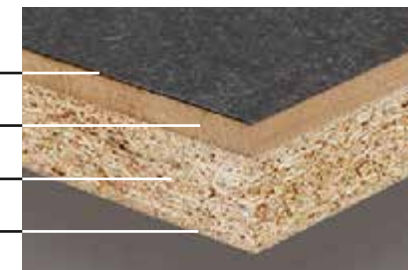

XTRA

I nostri colori per piani di lavoro Xtra convincono per la struttura materica delle superfici, che assumono così l'aspetto di pietra naturale o di autentico legno massello. Fianchi e rivestimenti nicchia abbinati completano le possibilità di progettare in questo stile. I piani di lavoro Xtra non sono solo davvero eleganti, ma offrono anche vantaggi pratici davvero straordinari, come per esempio il montaggio a filo di piani cottura e lavelli. Il piano di lavoro Xtra è coperto da brevetto e ha ricevuto il premio per l'innovazione in cucina "KüchenInnovation des Jahres® 2018".

68 SUPERFICIE 3D

I piani di lavoro Xtra si caratterizzano per una speciale superficie tridimensionale ispirata alla pietra naturale o al legno massello. La tridimensionalità della superficie si ottiene grazie a un laminato particolarmente spesso (1,2 mm anziché 0,8 mm). I piani di lavoro Xtra creano quindi un effetto davvero autentico, offrendo al tempo stesso tutti i vantaggi di un comune piano in HPL. Possono essere adeguati in sede di montaggio e sono molto più leggeri ed economici rispetto per esempio alla pietra naturale. Per ulteriori indicazioni si veda il manuale di vendita alla sezione 2.

69 INNOVATIVA STRUTTURA A PIÙ STRATI

Grazie alla loro innovativa struttura a più strati, i piani di lavoro Xtra non sono solo davvero eleganti, ma offrono anche vantaggi pratici e consentono persino il montaggio a filo di piani cottura e lavelli.

70 XTRA – RESISTENTE AL RIGONFIAMENTO

L'innovativo strato funzionale evita che l'acqua penetri dall'alto nel piano di lavoro, impedendo così che si gonfi, e lo rende pertanto più resistente all'acqua di una superficie comune.



71 MONTAGGIO A FILO

La fresatura per il montaggio a filo di piani di cottura e lavelli avviene all'interno dello strato funzionale. Si ottiene così una resistenza ottimale all'acqua. Il passaggio continuo tra piano di lavoro e lavello o piano di cottura è privo di dislivelli fastidiosi, garantisce al contempo un'estetica speciale e rende più semplice la pulizia. Non è possibile il montaggio a filo di piani cottura e lavelli in piani di lavoro o piani d'appoggio Slim Line.



72 VERSIONI DI COLORI

- Disponibile in 4 colori
- Lunghezza max.: 4,000 mm
- I colori Xtra sono disponibili per piani di lavoro con spessore 38 mm, per Slim Line da 16 mm e per pannelli d'appoggio con spessore 100 mm.
- I colori Xtra sono disponibili anche per fianchi con spessore 16 mm, 25 mm e 50 mm.



73 XTRA – ROBUSTO, RESISTENTE AGLI URTI

L'innovativo strato di usura garantisce al piano di lavoro una straordinaria resistenza. I piani di lavoro Xtra spessi 38 mm sono quindi davvero all'altezza delle sfide quotidiane in cucina.

74 INTAGLI A FILO

Gli intagli adatti al montaggio a filo vengono realizzati in fabbrica con sovrapprezzo. Gli intagli a filo possono essere eseguiti solo per lavelli e piani cottura autorizzati con verifica tecnica. A questo proposito, nelle relative sezioni del nostro listino lavelli e elettrodomestici sono riportati piani cottura e lavelli selezionati, che sono contrassegnati con un simbolo. Inoltre si possono montare a filo anche altri piani cottura e lavelli non compresi nella gamma nobilia ma autorizzati con verifica tecnica.

Per il listino di apparecchi autorizzati con verifica tecnica per il montaggio a filo si veda in Extranet nobilia. Il listino in Extranet viene regolarmente aggiornato.

75 MONTAGGIO FACILE

Nello sviluppare il piano di lavoro Xtra, oltre alle caratteristiche funzionali, ci siamo dedicati soprattutto alla possibilità di un montaggio sul posto facile e sicuro. Rispetto al normale montaggio sono richieste solo tre operazioni in più: incollare, posizionare e sigillare le giunzioni. Tra gli elementi forniti sono

compresi silicone per pietra naturale di ottima qualità, raschietto, nastro adesivo e distanziatori da 1 e 2 mm nonché istruzioni di montaggio dettagliate. Sul nostro sito www.nobilia.de/it/services potete inoltre trovare video che spiegano il montaggio del piano di lavoro Xtra.

CUCINE SU MISURA

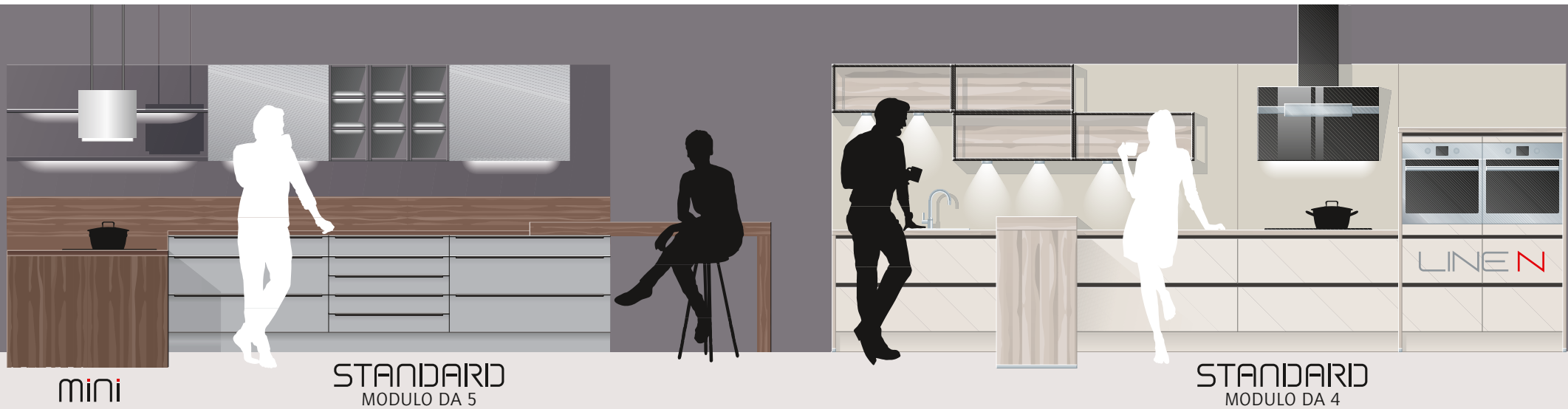

mini

STANDARD
MODULO DA 5

STANDARD
MODULO DA 4

Le diverse altezze del sistema permettono di soddisfare perfettamente le diverse esigenze personali in termini di organizzazione, capienza, ergonomia e design. Progettazioni di cucine orientate al design insieme ad altezze ottimali per i principali lavori di tutti i giorni - per una perfezione stilistica ed ergonomica!

76 32 ALTEZZE ATTIVE

La nostra gamma di prodotti riunisce una progettazione della cucina orientata al design e dimensioni corrette grazie ad un totale di 32 altezze di lavoro diverse. Con 4 altezze di basi, 4 altezze di zoccoli e 2 altezze di piani di lavoro si raggiungono 32 altezze di lavoro differenti, che rispondono perfettamente alle esigenze ergonomiche dell'odierno utilizzatore per le diverse zone di lavoro nella cucina. La misura giusta per ogni esigenza.

ALTEZZE

Piano di lavoro 38 mm

Slim Line 16 mm

Altezza Maxi 864 mm

Altezza XL 792 mm

Altezza standard 720 mm

Altezza Mini 576 mm

Altezza zoccolo 200 mm

Altezza zoccolo 150 mm

Altezza zoccolo 100 mm

Altezza zoccolo 70 mm



VOLUME

120 %

110 %

100 %

80 %

77 4 ALTEZZE DI BASI

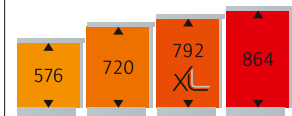

Tutte le misure sono indicate in mm.



XL

MAXI

STANDARD
MODULO DA 4

78 4 ALTEZZE DI ZOCCOLO

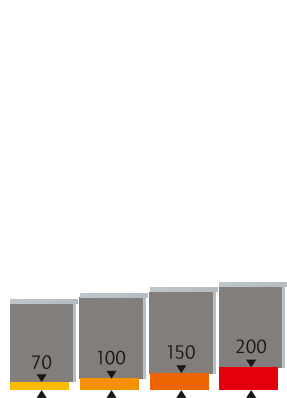

79 2 ALTEZZE DI TOP

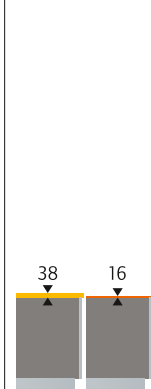

80 4 ALTEZZE DI PENSILI

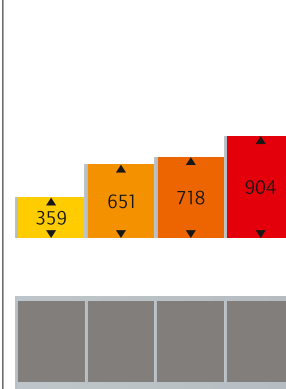

81 5 ALTEZZE DI ARMADI D'APPOGGIO

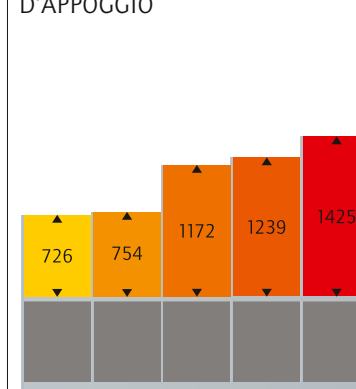

82 6 ALTEZZE DI COLONNE

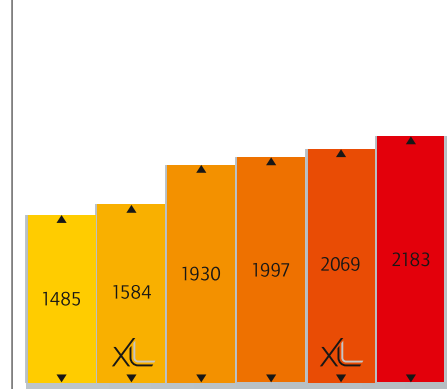

W-03 904 MM W-02 718 MM W-01 651 MM 359 MM



576 MM	720 MM	792 MM	864 MM	1,485 MM	1,584 MM	1,930 MM	1,997 MM	2,069 MM	2,183 MM
ALTEZZA MINI	ALTEZZA STANDARD	ALTEZZA XL	ALTEZZA MAXI	ALTEZZA SEMI- COLONNA	ALTEZZA SEMI- COLONNA XL	ALTEZZA COLONNA H-01	ALTEZZA COLONNA H-02	ALTEZZA COLONNA H-02 XL	ALTEZZA COLONNA H-03

Qual è il mio design frontale preferito, quale altezza di lavoro è adatta a me per svolgere tutte le attività in cucina in una postura normale e in modo ergonomico? Il confronto tra i sistemi vi mostra le diverse suddivisioni delle ante nelle varie versioni di armadi e le possibilità di altezze attive disponibili. Potete scegliere tra corpi di altezza standard 720 mm, altezza XL 792 mm e altezza maxi 864 mm. Per un adeguamento esatto dell'altezza attiva individuale ci sono 4 diverse altezze dello zoccolo per tutti i sistemi (70, 100, 150, 200 cm) e 2 altezze dei piani di lavoro di 16 e 38 mm. La misura giusta per ogni esigenza. Ai singoli sistemi vengono assegnate altezze di diverse di cassetti ed elementi estraibili a seconda della strutturazione della vista frontale. Tutti i cassetti si basano sul classico modulo da 5 e sul moderno modulo da 4. Per l'altezza XL è disponibile un mix di elementi estraibili in 2 altezze. Con l'altezza maxi si può invece eseguire la progettazione con il modulo da 4 o con quello da 5.



ALTEZZA STANDARD: ALTEZZA 720 MM, CON MANIGLIA
MODULO DA 5

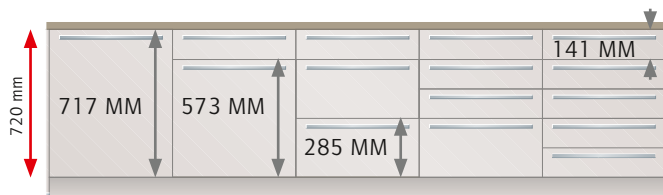

ALTEZZA XL: ALTEZZA 792 MM, CON MANIGLIA

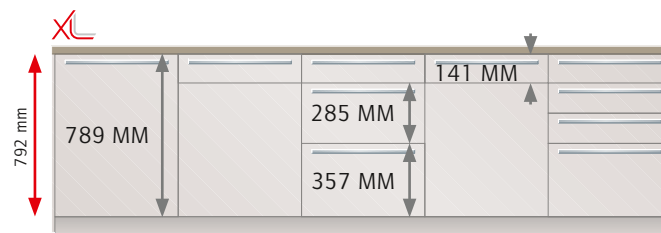

ALTEZZA MAXI: ALTEZZA 864 MM, CON MANIGLIA

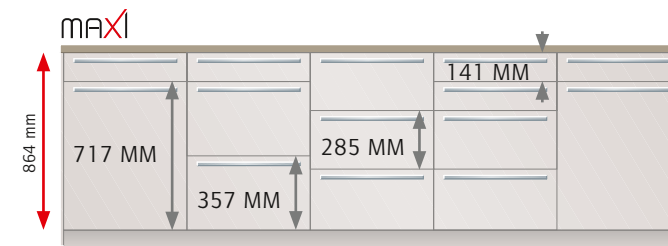

ALTEZZA STANDARD: ALTEZZA 720 MM, SENZA MANIGLIA



ALTEZZA XL: ALTEZZA 792 MM, SENZA MANIGLIA

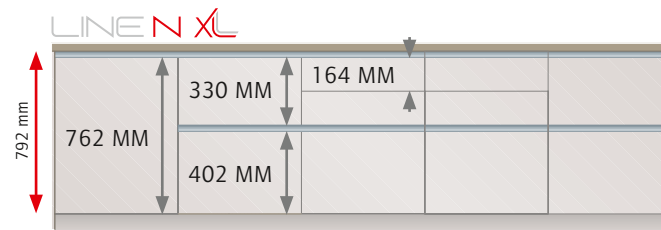

83 ALTEZZA STANDARD DEL SISTEMA: 720 MM

L'altezza standard delle basi è 720 mm. Con tale misura si possono sviluppare due diverse impaginazioni di fronti. Con il modulo da 5 l'altezza standard è suddivisa in massimo cinque cassetti alti 141 mm. Questa suddivisione è consigliata soprattutto per fronti classici. È poi possibile una suddivisione da 4 con al massimo quattro cassetti alti 177 mm. Questo tipo di fronte è adatto soprattutto a cucine dal linguaggio formale moderno e apertamente internazionale.

L'altezza standard è disponibile anche per cucine LINE N senza maniglie. Altezza del piano di lavoro: da 806 a 958 mm, statura a partire: da ca. 150 cm.

84 ALTEZZA DEL SISTEMA XL: 792 MM

La nuova generazione di cucine con modulo XL coniuga perfettamente una capienza ottimale, una zona di lavoro più alta e un design frontale equilibrato ed elegante. L'altezza del corpo di 792 mm offre circa il 10 per cento di spazio in più rispetto all'altezza standard.

L'altezza XL è disponibile anche per cucine LINE N senza maniglie. Altezza del piano di lavoro: da 878 a 1,030 mm, per una statura a partire: da ca. 175 cm.

85 ALTEZZA DEL SISTEMA MAXI: 864 MM

L'altezza maxi corrisponde a quella di una base di altezza standard più un cassetto. È quindi molto facile da abbinare all'altezza standard. La misura maxi con un'altezza totale del corpo di 864 mm è adatta per rialzare in modo mirato singole zone di lavoro. Nel caso di grandi esigenze di capienza o di utilizzatori di statura molto alta si possono progettare anche cucine complete in altezza maxi.

Altezza del piano di lavoro: da 950 a 1,102 mm, statura a partire: da ca. 180 cm.

ALTEZZA STANDARD | ALTEZZA XL



86 ORGANIZZAZIONE EFFICIENTE DEGLI SPAZI

La statura media della popolazione è oggi in continuo aumento. Contemporaneamente si riduce lo spazio abitativo, in particolare nelle zone urbane. Per questo nella progettazione della loro nuova cucina molti clienti attribuiscono particolare importanza a temi come lo sfruttamento efficiente degli spazi e l'ergonomia. Soprattutto lo spazio delle basi può essere organizzato in maniera particolarmente efficiente: per nessun'altra categoria di armadi è disponibile una gamma talmente ampia di cerniere funzionali e di sistemi di organizzazione interna. Un vero vantaggio funzionale.

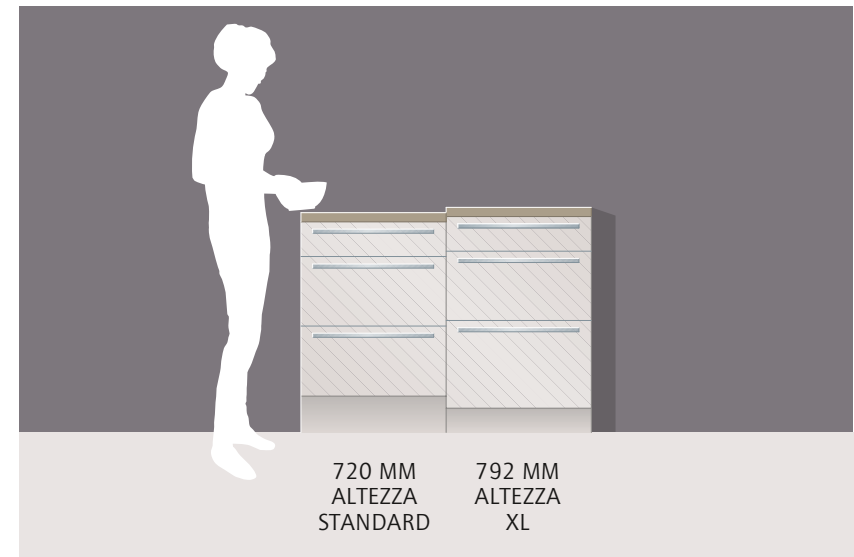

La scelta di una nuova cucina dipende da molti diversi fattori, perché una progettazione personalizzata deve tener conto di molti aspetti per essere perfettamente adatta alle esigenze del cliente. Se l'obiettivo è aumentare la comodità, l'ergonomia e le possibilità di progettazione, la nuova altezza XL mette a disposizione dei clienti il massimo in termini di opzioni di allestimento.

La nuova altezza XL per le basi offre circa il 10 per cento di spazio in più rispetto all'altezza standard e quindi una capienza ancora maggiore per stoviglie, utensili da cucina e prodotti alimentari. Inoltre viene letteralmente "incontro" a chi la utilizza, realizzando una sintesi perfetta tra requisiti ergonomici e di capienza.

87 COMODITÀ XL PER OGNI STATURA

XL aumenta la capienza del 10 per cento - lasciando praticamente inalterata l'altezza di lavoro. Il corpo XL offre quindi vantaggi non solo, ma anche a persone molto alte. Basta montare XL con la misura inferiore di zoccolo. La capienza aumenta in direzione dello zoccolo, mantenendo invariata l'altezza di lavoro.

88 ALTEZZA PERFETTA DEI CASSETTI

Il cassetto alto 141 mm offre spazio sufficiente per utensili da cucina di grandi dimensioni e vi si possono riporre anche mestoli e fruste. Così gli utensili più importanti sono subito a portata di mano proprio dove servono più spesso, cioè vicino alla zona cottura.

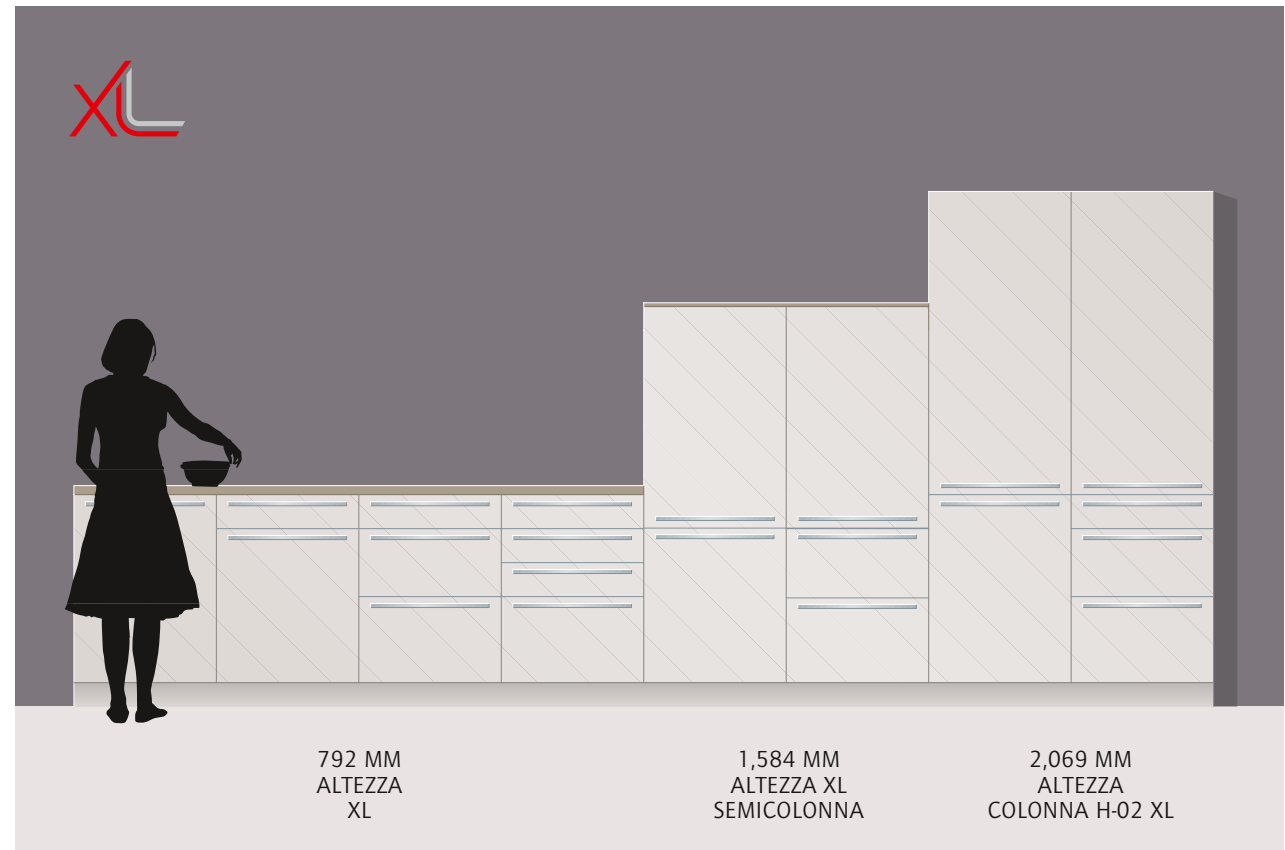
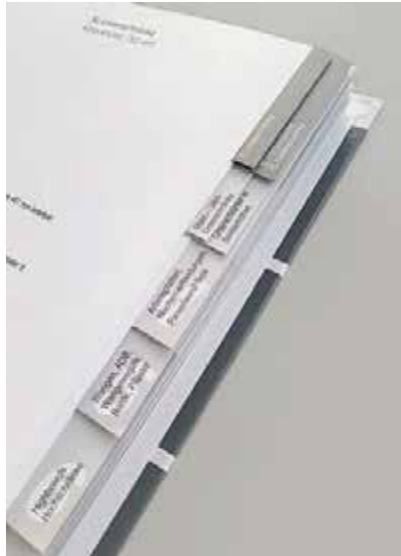

792 MM
ALTEZZA
XL

1,584 MM
ALTEZZA XL
SEMICOLONNA

2,069 MM
ALTEZZA
COLONNA H-02 XL

89 UNO PER TUTTI

- La versione XL è ora parte integrante del nostro sistema di cucine come nuova altezza. Non è necessario un listino separato per la progettazione e l'ordinazione.
- Per facilitare la ricerca abbiamo scelto divisori di colore grigio scuro per gli articoli XL.
- Le sigle sono facili da ricordare: basta aggiungere una -X alle sigle già note, cioè basi XL U*-X, basi per forno da incasso XL HU*-X, basi per piano cottura XL K*-X, semicolonne XL, altezza 1,584 mm H*-X, colonne XL, altezza 2,069 mm H*-02X

90 ERGONOMIA PERFETTA

In termini di economia di spazio e di altezza di lavoro, la misura XL delle basi si situa tra l'altezza standard e l'altezza maxi del nostro articolato sistema di cucine. In abbinamento all'altezza XL sono disponibili anche colonne XL e semicolonne XL che riprendono con coerenza la linearità delle basi. Le tre altezze delle basi - standard, XL e maxi - possono essere tutte perfettamente adeguate alle esigenze ergonomiche individuali degli utilizzatori grazie alla combinazione le quattro altezze dello zoccolo e i due spessori dei piani di lavoro. Per abbassare inoltre in modo mirato singoli settori di attività è disponibile anche un'altezza mini.





91 | PROGETTAZIONE ERGONOMICA DELLA CUCINA

Nello stabilire l'altezza di lavoro adatta alle differenti attività che si svolgono in cucina non è determinante la statura ma l'altezza dei gomiti. Un moderno strumento di misura come l'ergonometro AMK consente di misurare rapidamente e con esattezza l'altezza di lavoro corretta.



92 | LAVELLO AD ALTEZZA MAXI

La superficie effettivamente utilizzata di un lavello è il fondo. Per il lavello si dovrebbe pertanto prevedere un'altezza superiore a quella di lavoro normale, nel caso ottimale il fondo dovrebbe trovarsi a 100-150 mm sotto dell'altezza dei gomiti. Così si riduce in modo mirato il carico sui dischi intervertebrali.

Una cucina progettata con accuratezza in termini ergonomici risponde sempre a esigenze del tutto individuali. Rappresenta un adeguamento perfetto della struttura e dell'organizzazione della cucina a chi la usa e al suo modo di lavorare.

Qui di seguito sono riportati alcuni punti da tenere in considerazione:

- Per una postura rilassata e corretta in cucina è determinante un'altezza di lavoro adatta dal punto di vista ergonomico alle singole attività in cucina.
- Per ridurre il carico sulla spina dorsale è importante anche cambiare spesso posizione. Vale a dire che, oltre agli spazi per il lavoro in piedi, deve essere prevista anche la possibilità di lavorare da seduti
- L'altezza degli elettrodomestici dovrebbe essere progettata in modo che siano comodamente visibili e raggiungibili.

- Le basi con elementi completamente estraibili offrono molto spazio ben strutturato e sono facilmente accessibili.
- Un comfort ancora maggiore è offerto da meccanismi elettrici di apertura e sistemi di ammortizzazione della chiusura nelle basi.
- I pensili con anta a ribalta, a pacchetto o a bascula facilitano l'apertura e garantiscono libertà di movimento dalle spalle in su.
- Con cucine ad angolo è consigliato prevedere angoliere per sfruttare al meglio gli spazi.
- In cucina non si può fare a meno di una buona illuminazione: sia nel sottopensile per fare luce sul piano di lavoro, nelle basi o nei pensili o anche per illuminare il tavolo.



93 ATTIVITÀ PREPARATORIE
AD ALTEZZA STANDARD

In questo esempio di progettazione, l'altezza standard del corpo di 720 mm è destinata solo alle attività preparatorie. Quest'altezza di lavoro corrisponde alla postura normale di persone di statura media durante attività preparatorie in cucina, con zoccolo di altezza adeguata.



94 PIANO COTTURA
AD ALTEZZA MINI

L'altezza di lavoro effettiva durante la cottura è il bordo superiore di una pentola media sul piano di cottura. Nel caso ideale, il corpo in altezza mini dovrebbe trovarsi ca. 250 mm al di sotto dell'altezza dei gomiti. In questo modo è possibile cucinare con una postura rilassata, senza gravare su spalle e braccia.



La cucina con pianta a U raffigurata, con annessa isola per attività preparatorie e tavolino, è progettata in modo che i percorsi richiesti dalle operazioni di ogni giorno siano brevi. Ciò è particolarmente evidente nel blocco principale con piano cottura, piano di lavoro e lavello. Anche gli elettrodomestici in posizione rialzata e la sufficiente capienza sono soluzioni confortevoli dal punto di vista ergonomico e facilitano l'utilizzo della cucina. Vi presentiamo qui, in 16 m² di pura ergonomia, molte funzioni e particolari ben studiati.

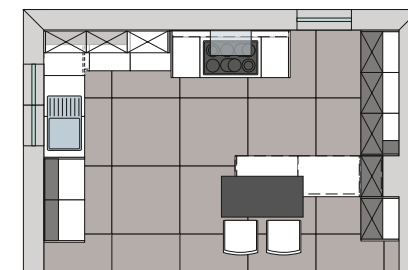

95 ELETTRODOMESTICI IN POSIZIONE RIALZATA

Gli elettrodomestici in posizione rialzata rendono estremamente comode le operazioni di riempimento e svuotamento, riducono il carico sulla schiena e prevengono così eventuali problemi.

È possibile integrare a un'altezza ergonomica sia forno, forno a vapore, lavastoviglie o frigorifero che forno a microonde e macchina da caffè automatica.

In questo modo non viene sottratto spazio prezioso al piano di lavoro e le attività quotidiane in cucina possono essere svolte in modo rilassato.

96 DISPENSA ESTRAIBILE

La colonna estraibile „da farmacista“ con apertura e chiusura ammortizzata entra ed esce morbidamente e silenziosamente dalla scocca. Tutto è in perfetto ordine ed accessibile da entrambi i lati. I ripiani sono liberamente posizionabili e possono essere dotati anche di sponde laterali in vetro.



97 ELEMENTI FRONTALI ESTRAIBILI

I cestoni sono pratici per il facile accesso, lo sfruttamento ottimale della capacità e le possibilità di organizzazione secondo le esigenze. Rendono superfluo il disagio di doversi

chinare come nel caso di mobili con ante girevoli. A pagina 35 sono riportate suddivisioni speciali dei cestoni.

98 LIBERTÀ ALL'ALTEZZA DELLA TESTA

L'apertura a ribalta, a pacchetto o a bascula, senza ante ingombranti, garantisce facile accesso e massima libertà di movimento. Anche le cappe di ultima generazione con modulo di aspirazione inclinato permettono anche alle persone alte di st tura di muoversi liberamente.

99 SCALETTA PIEGHEVOLE

La scaletta pieghevole è indispensabile per raggiungere comodamente i ripiani più alti di semicolonne e colonne. La scaletta, una volta richiusa, può essere tenuta in un cestone ad estrazione totale in basso.

100 SISTEMA DI APERTURA LIBERO

Con Libero, la tecnica di apertura a sensore per i sistemi di raccolta differenziata Separato K, Separato M, intelaiatura Cargo e Syncro, è possibile aprire facilmente l'elemento frontale azionando semplicemente con un piede il sensore nello zoccolo. L'illuminazione di posizione è incorporata, dimmerata e comandabile; la potenza di espulsione può essere regolata.

101 SISTEMA DI APERTURA SENSOMATIC

Il sistema di apertura elettromeccanico Sensomatic per cassetti e cestoni si attiva toccando delicatamente l'anta. Gli elementi estraibili vengono aperti come per magia dal sistema elettromeccanico nascosto sulla parete posteriore dell'anta, facilitando così l'operazione.

102 ARMADIETTO CON SERRANDINA E PRESA TRIPLA

Una presa proprio dove serve: negli armadietti d'appoggio con serrandina è integrata una presa tripla e inoltre è possibile riporvi comodamente piccoli elettrodomestici da cucina. Nella lista degli accessori, sezione 2, è riportata una panoramica di tutti i modelli di connettori disponibili.



LA CUCINA CON LA GOLA LINE N

La cucina moderna oggi deve trasmettere spazialità e linearità. Che siano laccate o opache, le ante perfettamente lavorate con giunzione bordo invisibile saldata a laser sono molto più belle senza maniglie. Senza maniglie si crea spontaneamente un'immagine lineare e omogenea. Per questo non c'è da meravigliarsi se la cucina con la „gola“ oggi è diventata la cucina d'arredo per eccellenza. L'assenza di maniglie logicamente non impedisce di accedere comodamente agli armadi. Le maniglie a gola dalla forma ergonomica sono incassate nella scocca, permettendo così di aprire e chiudere agevolmente ante, cassetti e cestoni.

MANIGLIE A GOLA: DESIGN E MATERIALE

- Il profilo è realizzato in alluminio anodizzato e disponibile in 8 colori.
- I tappini laterali e gli angoli interni ed esterni sono in plastica in essenza acciaio inox.
- I fianchi della scocca sono appositamente fresati per il montaggio della gola.
- I profili delle maniglie sono realizzati su misura pronti per il montaggio, con tagli dritti e obliqui per angoli interni ed esterni.
- I profili a L per basi e semicolonne possono essere realizzati come opzione dietro sovrapprezzo con versione a illuminazione LED.

4 ALTEZZE DI BASI
360 mm | 432 mm | 720 mm
792 mm



4 ALTEZZE DI COLONNE CON
GOLA ORIZZONTALE
1,485 mm | 1,584 mm | 1,997 mm
2,069 mm



3 ALTEZZE DI PENSILI
359 mm | 718 mm | 904 mm



5 ALTEZZE DI COLONNE CON
GOLA VERTICALE
1,485 mm | 1,584 mm | 1,997 mm
2,069 mm | 2,183 mm

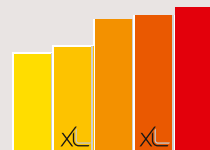

103 LINE N LA GAMMA

- Le cucine LINE N sono disponibili in 12 modelli e 46 colori e finiture.
- Ampia gamma di fasce prezzo, dalla 2 alla 4, fino alla 9.
- Vasta gamma di modelli con 4 altezze di basi, 5 altezze di colonne e 3 altezze di pensili.

- La linea non è trattata separatamente, ma è completamente integrata nella gamma standard, in una sezione del listino dedicata.
- La scontistica per buoni di acquisto si applica anche alle cucine LINE N.

104 MANIGLIE A GOLA PROFILO A „L“ E A „C“

- Sulle basi sotto il piano di lavoro e sulle semicolonne sotto il piano di copertura vengono utilizzati sempre profili a „L“.
- La maniglia a gola con profilo a „C“ viene impiegata fra le ante di basi e colonne.

105 MANIGLIE A GOLA ORIZZONTALI

- La lunghezza max. del profilo per maniglie a gola orizzontali è 4000 mm.
- La maniglia profilata orizzontale, il materiale di fissaggio necessario, gli angoli a 90° e i tappini laterali sono inclusi nei prezzi dell'armadio.

106 MANIGLIE A GOLA VERTICALE

- Le maniglie a gola verticale vengono fornite in altezza allineata alla scocca di semicolonne e colonne.
- Vengono progettate e conteggiate individualmente e non sono comprese nei prezzi dei mobili. Sono disponibili come profilo intermedio e di chiusura. La larghezza di progettazione è di 25 mm.



107 FRESATURE PASSANTI

Le fresature passanti vengono realizzate per collegamenti a muro, fasce di tamponamento, fianchi chiusi e con gola a vista, profili continui per passaggio da „C” a „L”.



111 PASSAGGI ORIZZONTALI

Con la gola orizzontale si ottiene un'estetica lineare continua tra basi e colonne contigue. Nel passaggio dal profilo a „L” della base al profilo a „C” della colonna lo spessore della fuga è sottile come un capello. Se la si considera un inestetismo si dovrebbe prevedere un fianco adiacente alla base.

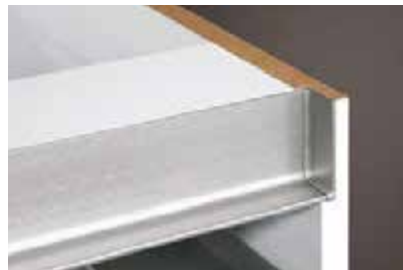

112 FRESATURE A TASCA

Le fresature a tasca vengono previste ai lati delle composizioni lineari, ma anche in collegamento ai profili a „C” con lavastoviglie o a frigoriferi e congelatori sotto banco. Le fresature sui fianchi socca sono profonde 8 mm.

108 TAPPINI LATERALI DEI PROFILI

I tappini laterali dei profili, da montare sul posto, sono compresi nella fornitura sia per fresature a tasca che passanti.



113 ILLUMINAZIONE DELLA MANIGLIA A GOLA

La maniglia a gola orizzontale in alto nelle basi e nelle semicolonne (profilo a L) è disponibile su sovrapprezzo con illuminazione LED (MP-NGML). L'illuminazione può essere continua lungo tutto il blocco basi (soluzione a parete o isola) o semicolonne, e pertanto progettabile con un'unica striscia LED.

109 COLONNE CON GOLA VERTICALE

La gola verticale è particolarmente adatta per aprire con facilità ante di grandi dimensioni. Le maniglie a gola intermedie e laterali (25 mm di larghezza) vanno progettate e calcolate singolarmente. Il fianco laterale è sempre richiesto nelle



110 COLONNE MANIGLIA A GOLA ORIZZONTALE

Le maniglie a gola orizzontali sono particolarmente adatte per le combinazioni di colonne e basi, per ottenere così una linea continua.



composizioni con basi contigue e nella parte terminale di quelle lineari.

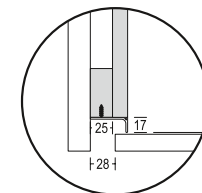

Gola verticale laterale

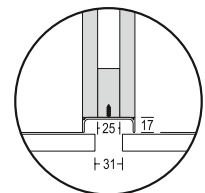

Gola verticale intermedia

PARTICOLARITÀ DI PROGETTAZIONE LINE N

114 DISTANZA COSTANTE DI 15 MM DALLA PARETE

- In soluzioni con top o piani di copertura profondi 600 mm ci sono diversi tipi di elettrodomestici da incasso che richiedono una distanza di 15 mm dalla parete.



- Gli appositi distanziatori sono inclusi nel kit di montaggio.
- Esempio:
580 mm = misura d'ingombro base +15 mm di distanza parete = 595 mm misura progettuale
- Sporgenza del piano di lavoro davanti 3 mm, di lato 1,5 mm



116 COMPOSIZIONI LINEARI CON FIANCHI E GOLA RIPORTATA

I fianchi con la gola riportata consentono di mantenere la linearità della composizione anche sui lati. Per le soluzioni a isola sono disponibili anche fianchi con doppia gola riportata. Questi fianchi sono disponibili con la gola in tutti i colori LINE N.

115 COMPOSIZIONI LINEARI CON FIANCHI CHIUSI

Per le composizioni lineari con fianchi chiusi allineati alle ante sono disponibili elementi tutti i colori ed essenze con profondità 597 mm.



117 COMPOSIZIONI LINEARI CON PROFILO NADP

Per una soluzione attenta al prezzo, senza fianchi, ci vuole il profilo di chiusura NADP* effetto inox, che chiude con eleganza lo spazio di 15 mm dalla parete. All'interno del lato a vista della scocca viene realizzata di serie una fresatura a tasca.



Se la composizione termina con un fianco, la scocca ha una fresatura passante e la gola finisce sul fianco stesso.



118 TAMPONAMENTI PER SOLUZIONI ANGOLARI

I montanti angolari vengono assemblati in fabbrica con giunzione obliqua. Le misura progettuali vanno indicate nell'ordine, sono fisse e non più modificabili in fase di montaggio. Nel kit è compresa una fascia in materiale struttura per il fissaggio alle basi attigue.

119 PENSILI CON MANIGLIA A GOLA

- I pensili della LINE N sono disponibili nelle altezze 359 mm, 718 mm e 904 mm.
- I pensili sono dotati di un profilato integrato nel basamento.
- Il profilo della maniglia è esteticamente uguale al profilo MP-WOG standard. In questo modo è possibile combinare normali pensili senza maniglia con i vari moduli della LINE N.



120 PROGETTAZIONI CON LAVASTOVIGLIE

- È possibile inserire solo lavastoviglie a scomparsa totale.
- Nel caso di progettazione di cucine che prevedono la lavastoviglie come elemento posto ad una delle due estremità, è necessario un fianco come finitura del lato.
- Per la progettazione con maniglia a gola continua è disponibile oltre al fianco laterale anche uno speciale fianco frontale. Per ulteriori indicazioni per la progettazione si veda il manuale di vendita alla sezione 8 LINE N.



121 PROGETTAZIONI CON PIANO DI COTTURA A INDUZIONE

Il profilo a L della gola sotto al piano cottura a induzione viene provvisto di un intaglio profondo 5 mm e largo 550, 750 o 850 mm a seconda della larghezza del piano cottura indicato nell'ordine.



122 ILLUMINAZIONE INTEGRATA PER PENSILI

Le luci NOVA PLUS e MANILA PLUS possono essere incassate sia sul lato superiore che inferiore del pensile dietro supplemento. Sempre dietro supplemento sono disponibili un profilo con illuminazione LED oppure un fondo luminoso.

123 LAVASTOVIGLIE CON MANIGLIA A LISTELLO CONTINUA

Per le progettazioni di lavastoviglie con maniglia a listello continua è necessaria un'altezza minima dello zoccolo di 150 mm, mentre nelle progettazioni LINE N in altezza XL l'altezza minima dello zoccolo deve essere di 70 mm. L'apparecchio viene montato sotto la maniglia a gola. La nicchia è quindi più piccola di 50 mm. È pertanto possibile un'illuminazione a LED continua della maniglia a gola.

124 LAVASTOVIGLIE CON MANIGLIA A LISTELLO NON CONTINUA

Per le progettazioni di lavastoviglie con maniglia a listello non continua è necessaria un'altezza minima dello zoccolo di 100 mm, mentre nelle progettazioni LINE N in altezza XL l'altezza minima dello zoccolo deve essere di 70 mm. L'apparecchio viene montato direttamente sotto il piano di lavoro. La nicchia può essere utilizzata completamente.

Un'illuminazione a LED continua della maniglia a gola non è possibile e deve essere interrotta nella zona dell'apparecchio. Le maniglie a gola delle basi e colonne adiacenti vengono dotate di tappini terminali.

ORGANIZZAZIONE INTERNA DEI CASSETTI



125 PORTAPOSATE

L'organizzazione dei cassetti offre il meglio di una vasta scelta di inserti portaposate in materiale sintetico o legno. Possono essere utilizzati per qualsiasi larghezza da 300 a 1,200 mm con profondità lato di 561 mm. Alcuni inserti portaposate sono disponibili anche per la profondità lato di 461 mm.



Diversi sistemi di organizzazione per cassetti e cestoni consentono di strutturare gli spazi per tutto ciò che si desidera sistemare in cucina, dalle posate alle pellicole per alimenti, dalle spezie ai tegami e teglie da forno, fino alle cassette delle bibite. Larghezze variabili, materiali sintetici di facile manutenzione, elegante legno massiccio o combinazione di entrambi, con possibilità di suddivisione fissa o variabile: per ogni necessità c'è la soluzione più adatta!

126 TAPPETINO INSERIBILE EMB FLOCCATO

Adatto per elementi con profondità del lato di 561 mm. Disponibile in tutte le larghezze di cassetti da 300 a 1,200 mm.



127 ESTRAZIONE TOTALE/ ORGANIZZATORE UNIVERSALE

- In faggio, rovere, frassino nero, plastica color antracite o con profili in alluminio
- Permette una suddivisione personalizzata dello spazio grazie ad elementi in legno massello, listelli o divisori in alluminio o plastica posizionabili in modo flessibile.

- Larghezze armadio: 600, 800, 900, 1,000 e 1,200 mm
- Cestoni ad estrazione totale caricabili fino



Larghezza in mm	Profondità di prolunga		
	270	400	500
>/=600	30 kg	30 kg	30 kg
800-900	30 kg	40 kg	45 kg
1,000	30 kg	40 kg	55 kg
1,200	30 kg	40 kg	65 kg





128 CESTONE ESTRAIBILE
PORTACANOVACCI DA 150 MM

Larghi solo 150 mm, però veramente molto pratici: elementi estraibili sotto top con portacanovacci. In alternativa la gamma nobilia offre anche portacanovacci dietro ad ante girevoli o basi a giorno.

QUI OGNI COSA È AL SUO POSTO!



129 CESTONE DA 150 MM
2 CESTELLI IN METALLO

Qui tutto è a portata di mano in soli 150 mm, ad esempio vicino al forno o al piano cottura. L'ideale per conservare aceto, olio o spezie.

■ Carico per ogni ripiano 6 kg



130 CESTONE DA 150 MM PORTA-
TEGAMI E TEGLIE DA FORNO

Finalmente una soluzione intelligente per sistemare tante teglie da forno e griglie.

Il successo nella vendita di cucine dipende molto anche dalla sistematicità dei prodotti e dei modelli. Soprattutto per l'organizzazione dei cestoni nobilia è in grado di offrire al cliente delle soluzioni veramente ottime e funzionali per le sue personali esigenze.

Sabine Trossehl,
Progettista di cucine del Creativ-Studio



131 CESTONE DA 300 MM
CESTONE INTERNO

Una soluzione interessante, quando il frontalino non devono essere scomposto. Sembra un'anta, tuttavia offre tante possibilità di organizzazione perfette ed ergonomiche.

■ Carico per ogni cestone 30 kg



132 CESTONE DA 300 MM PER
RACCOLTA DIFFERENZIATA

Base con cestone con contenitore per sacco da 40 litri. Grazie ai suoi 300 mm di larghezza questa base può essere inserita praticamente ovunque.



133 BASE ESTRAIBILE JUNIOR
300 MM UBOXX

L'armadio estraibile Junior richiede poco spazio e offre un elevato comfort funzionale grazie a una larghezza di 300 mm e alla possibilità di accedere al contenuto da due lati. Qui è raffigurata la variante con l'elemento organizzativo UBOXX con suddivisione regolabile per coltelli e portataglieri.



134 BASE ESTRAIBILE JUNIOR
300 MM

Base con cestone estraibile Junior, 2 cestelli con ripiani in legno e ringhiera metallica, regolabili.



COMFORT INDIVIDUALE

Per le cucine di ogni dimensione, dalle piccole alle grandi, il sistema nobilia offre le soluzioni più appropriate per una progettazione efficace. Ad esempio lo sfruttamento dello spazio con il cassetto per zoccolo o i cassetti interni, il tavolino estraibile a scomparsa nella base o l'elegante soluzione „a zeta” per armadi laterali, quando lo spazio in cucina è davvero poco.

135 SPACEFLEXX

Elemento organizzativo flessibile per contenitori, impiegabile a partire da 600 mm di larghezza, antracite/cromo. Il materiale nesttex® si adegua al contenuto impedendo il ribaltamento di barattoli di dimensioni diverse.



136 APRIRE IL FRIGO SENZA USARE LA MANIGLIA

Il sistema di apertura elettromeccanico EASYS consente di aprire il frigorifero nelle cucine con la gola con una semplice pressione. L'anta si apre quanto basta per completare l'apertura con la mano. Se l'apertura totale tarda, l'anta si richiude automaticamente.



137 ARMADIO LATERALE „A ZETA”

L'armadio laterale sagomato a Z è particolarmente adatto per passare dolcemente allo spazio libero o per migliorare l'accesso alle ante adiacenti. Inoltre la perfetta forma a Z permette di creare una estetica armonica ottimale.



138 AFFETTATRICE ELETTRICA

L'offerta di accessori prevede anche un'affettatrice elettrica per cassetti larghi a partire da 500 mm. L'affettatrice può essere chiusa e stipata nel cassetto in poco spazio.

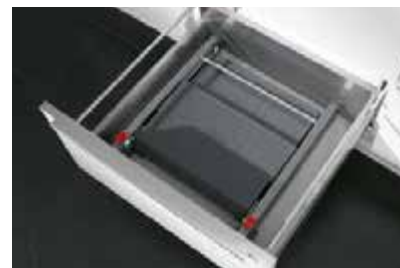

139 SCALETTA PIEGHEVOLE

La scaletta pieghevole in alluminio può essere stipata facilmente in un cassetto o agganciata a un sostegno universale integrato. Inseribile in basi e colonne.



140 ORGANIZZATORE UNIVERSALE OPEN SPACE UOOS

Flessibilità fin nei minimi dettagli: Open Space offre elementi pregiati per una suddivisione personalizzata. Le vaschette in rovere massello vengono tenute ferme sul tappetino inseribile floccato da elementi di suddivisione in acciaio. Altezza 51 mm, adatto per profondità cassetto 500 mm.

141 SISTEMA DI ORGANIZZAZIONE PANTRY-BOX

Un praticissimo contenitore salva-freschezza ideale di frutta, verdura, pane, biscotti ed altri alimenti. Il Pantry-Box è un inserto per cestoni larghi 600 mm, in plastica indeformabile e lavabile, con vaschetta e fondo



a griglia per l'aerazione. Il coperchio in vetro temperato consente la chiusura igienica del contenitore, avendo comunque gli alimenti sempre sott'occhio.



142 CASSETTO PER ZOCCOLO

Il cassetto estremamente pratico permette di ottimizzare la capienza utilizzando lo spazio „morto” sotto lo zoccolo. È disponibile nelle larghezze 400, 450, 500, 600, 800, 900, 1,000 e 1,200 mm.



143 CASSETTI INTERNI

Gli armadi sia con anta girevole che con cestoni possono essere dotati di cassetti interni supplementari, inseribili anche dopo il montaggio della cucina. Il cassetto interno inserito nel cestone è dotato di meccanismo di estrazione a trascinamento.



Molti modelli della vasta gamma sono già equipaggiati di serie con cassetti e cestoni interni.



144 TAVOLO ESTRAIBILE

La base con tavolino estraibile è una soluzione non ingombrante adatta per piccoli ambienti.

- Larghezze disponibili: 500, 600 e 900 mm
- Altezze tavolo (con altezza zoccolo 150 mm): 685 mm, 825 mm
- Carico max.: 30 kg
- Piano del tavolo sempre in bianco

SPAZIO ANCHE NELL'ANGOLO PIÙ REMOTO

Le angoliere nobilia garantiscono una progettazione sicura, ricca di soluzioni alternative e personalizzate, fatte per ottimizzare la capienza.

- Dimensioni degli angoli ciechi: 650 x 650 mm (spessore angolare per il c.d. „angolo morto“)
 - Dimensioni per basi angolari: 800 x 800 mm, 900 x 900 mm
 - Dimensioni per angoliere diagonali: 800 x 800 mm, 900 x 900 mm
 - Dimensioni per semibasi angolari:
650 (630) - 750 mm x 1,050 (1,030) - 1,150 mm
650 (630) - 750 mm x 1,100 (1,080) - 1,200 mm
650 (630) - 750 mm x 1,150 (1,130) - 1,250 mm
650 (630) - 750 mm x 1,250 (1,230) - 1,350 mm
- In fabbrica le misure d'ingombro possono essere ridotte o aumentate rispettivamente di 20 mm o 100 mm.



145 SPESSORE ANGOLARE UPE* PER L'ANGOLO CIECO

- Soluzione economicamente vantaggiosa
- La soluzione con spessore angolare non prevede capienza



146 BASE ANGOLARE U(D)TE* CON RIPIANI

- Soluzione conveniente
- Ottima accessibilità grazie alla cerniera a 165°
- Smontabile in sede di montaggio
- Carico per ogni ripiano 50 kg/m²



147 PENSILE ANGOLARE WE* CON RIPIANI

- Ottima accessibilità grazie alla cerniera a 165°
- Carico max. 75 kg
- Carico per ogni ripiano 16 kg
- Abbinamento ottimale con la base angolare

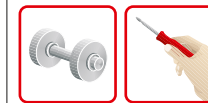

148 BASI ANGOLARI A CAROSSELLO UE(D)K*/UE(D)T*, 360°

- Fascia prezzi media
- Capienza con comfort nella media
- Ottima visione d'insieme grazie ai ripiani girevoli e regolabili in altezza
- Smontabile in sede di montaggio
- Frontale regolabile in 3D
- Forza di chiusura regolabile
- Carico per ogni ripiano: 25 kg

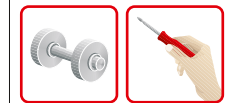



149 ANGOLIERA
DIAGONALE UE(D)*

- Soluzione angolare diagonale con ripiani
- Soluzione capiente e conveniente
- Smontabile in sede di montaggio
- Carico per ogni ripiano 50 kg/m²



150 BASE ANGOLARE
A CAROSELLO UE(D)T*

- Struttura girevole con ripiani in legno e ringhiera in metallo, per un'ottima visibilità
- Fascia prezzi media
- Capienza con comfort nella media
- Girevole a 360°
- Smontabile in sede di montaggio



151 SEMIBASE ANGOLARE
UE(D)*

- Semibase angolare con ripiani
- Soluzione capiente e conveniente
- Carico per ogni ripiano 50 kg/m²



152 SEMIBASE ANGOLARE UE(BD)*
RIPIANI GIREVOLI IN LEGNO

- Fascia prezzi media
- Semibase angolare con ripiani girevoli in legno, per un'ottima visibilità
- Capienza con comfort nella media
- Carico per ogni ripiano: 15 kg

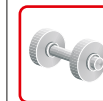

153 SEMIBASE ANGOLARE UE(D)SA*
CON RIPIANI ROTOESTRAIBILI

- Fascia prezzi medio-alta
- I ripiani rotoestraiibili e orientabili in legno agevolano l'utilizzo e il facile accesso all'interno
- Ottimo sfruttamento dello spazio interno grazie alla forma dei ripiani
- Capienza e elevato comfort

561 MM

522 MM



- Profondità colonne: 561 mm
- Profondità utile: 522 mm

Cerniere Sensys con ammortizzatore Silent System, regolabili in 3 direzioni, facili da montare e senza necessità di manutenzione

Ripiani, 16 mm
Supporti tutti in metallo per ripiani con sicura

Schienale in HDF spesso 2,8 mm inserito nelle canaline laterali, laccato su entrambi i lati e fissato alla scocca con viti

Ripiano strutturale da 19 mm giuntato alla scocca con spine

Meccanica Profi⁺ per colonne, dispense e mobili per incasso

NE ENTRANO DI COSE QUI!



154 COLONNA CON CESTONI INTERNI

- Accesso comodo e diretto, visibilità ottimale
- Larghezze: 400, 500 e 600 mm
- Cinque elementi estraibili interni in tutte le varianti di colonne e semicolonne



155 COLONNA DISPENSA E PER ATTREZZI

- L'armadio universale nel vero senso della parola.
- Con tante suddivisioni interne, cestoni e cassetti di vario tipo.



156 COLONNA „CARGO“

Nella colonna „Cargo“ la meccanica è integrata con l'anta. I cestelli pensili aprendo l'anta vengono incontro facilitando l'accesso ai contenuti.



157 COLONNA PORTA SCOPE

Dotazione completa: sistema a griglia, cestelli per detersivi, sistema a scaffali, listelli con ganci, porta-tubo flessibile dell'aspirapolvere.



158 COLONNA „DA FARMACISTA“

La colonna estraibile „da farmacista“ è dotata di ammortizzatore SoftStoppPro per l'apertura e la chiusura morbida e silenziosa. I cestelli sono disponibili in due versioni:



- Cestelli con fondo di legno e ringhiera di metallo
- Cestelli con fondo di legno e sponde in vetro con sovrapprezzo
- Carico max. 80 kg

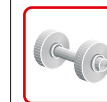

← 320 MM →
← 300 MM →



PER OGNI PARETE LA GIUSTA SOLUZIONE

Il sistema di aggancio dei pensili garantisce un montaggio sicuro sia sul mattone forato che sulla pietra arenaria o calcarea e sul calcestruzzo. Nella fornitura sono compresi anche i distanziatori per compensare sporgenze e dislivelli, ad es. piastrelle. I pensili liberi, per evitare spostamenti laterali, possono essere fissati con apposite sicure antibaltamento, inserite nell'ordine in automatico senza spese supplementari.



- Profondità pensili: 320 mm
- Profondità utile: 300 mm

Ripiani da 16 mm
con supporti di sicurezza interamente
in metallo

Cerniere Sensys con ammortizzatore Silent
System, regolabili in 3 direzioni, facili da
montare e senza necessità di manutenzione

Schienale in HDF spesso 2,8 mm
inserito nelle canaline laterali,
laccato su entrambi i lati e fissato
alla scocca con viti

Ripiano strutturale da 16 mm
giuntato alla scocca con cavicchi



159 IL PACCHETTO COMPLETO

Le barre di aggancio sono
comprese automaticamente
nella consegna. A partire da
una larghezza di 590 mm
vengono fornite 4 tasselli
e viti Fischer per garantire la
massima sicurezza.



160 CALOTTINE DI SERIE

Calottine di copertura delle
attaccaglie in color metallo
sono di serie in tutti i pensili.

161 CARICO MASSIMO

- Carico massimo dei pensili: 75 kg
- Carico per ogni ripiano 16 kg



162 ARMADIETTI D'APPOGGIO CON SERRANDINA

Il grande vantaggio degli armadi d'appoggio, dotati anche di presa di corrente, è di avere nella nicchia i piccoli elettrodomestici subito pronti all'uso, in ogni momento, e dopo l'uso possono essere riposti in quattro e quattr'otto.

- I mobili con serrandina in vetro sono disponibili nella versione con illuminazione Manila Plus o Nova Plus con sovrapprezzo
- I mobili con serrandina in effetto acciaio inox sono variabili in altezza con



163 PENSILI LARGHI 1,200 MM

Disponibili con altezza 359 mm con anta a ribalta, con altezza 651 mm con due ante battenti oppure con altezza 718 mm in caso di ante a libro. Il pensile di eccezionale larghezza è dotato di serie di un



164 RIPIANO ESTRAIBILE INTERNO CON BLOCCO DI ESTRAZIONE

Per il montaggio successivo in armadietti di appoggio con serrandina in plastica, larghezza 600 mm, profondità lato 561 mm.

- Carico massimo del ripiano estraibile: 25 kg
- Disponibile anche come variante per basi e colonne.



- Colori disponibili per serrandine: effetto acciaio inox, o vetro trasparente, vetro opaco o vetro nero
- Di serie con presa tripla (a norma del paese) per armadietti d'appoggio con serrandina
- 3 profondità possibili: serrandina in plastica 341, 430, 582 mm
- Serrandina in vetro: 335, 430, 582 mm

sovrapprezzo MP-AJAH. I rispettivi range di dimensioni in base al modello sono riportati nella sezione 7 „Pensili“.

profilato sul basamento, che impedisce che questo si deformi. La parete posteriore è divisa in due e collegata al centro con un ulteriore profilato, che è dotato di un terzo aggancio per il pensile. Un ulteriore supporto nell'aggancio centrale impedisce inoltre che i ripiani si deformino.

- Il tutto garantisce stabilità e sicurezza maggiori.
- Il pensile resiste a carichi fino a 75 kg.

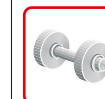

RIBALTARE, SOLLEVARE, BASCULARE!

Il sistema di ante a ribalta AVENTOS rende comodissimo l'uso dei pensili. Anche le ante a ribalta più grandi e pesanti si possono aprire e richiudere con facilità. Le cerniere della serie AVENTOS vengono inserite nei pensili con ante a ribalta, a pacchetto e a bascula e per colonne con ante a ribalta o verticali. Seguendo la tendenza verso cucine sempre più elettrificate, le ante a pacchetto e a bascula possono essere dotate come optional del sistema di apertura elettrico Servo Drive.

165 RIBALTINE

Cerniera per ante a pacchetto/ribalta con angolo di apertura 100° e ammortizzatore di chiusura integrato sia per pensili alti 359 mm che per colonne. L'anta può essere bloccata in qualsiasi posizione.

Larghezze disponibili: 450, 500, 600, 800, 900, 1.000, 1.200 mm. Come opzione si possono ordinare limitatori dell'angolo di apertura: OBK-HK ovvero OBK-HKS



166 ANTE LIFT A LIBRO

Per una apertura senza ingombro dei pensili. L'anta può essere bloccata in qualsiasi posizione. La resistenza all'apertura si regola individualmente, la cerniera è ammortizzata. Larghezze disponibili: 500, 600, 800, 900, 1.000, 1.200 mm

Come opzione si possono ordinare limitatori dell'angolo di apertura: OBK-HF



167 ANTE A BASCULA

Per un movimento senza ingombro dell'anta sopra la struttura del mobile. La cerniera è ammortizzata. Larghezze disponibili: 500, 600, 800, 900 mm



168 SERVO-DRIVE

Meccanismo di apertura elettrico Servo-Drive per pensili a bascula e a libro. Con Servo-Drive i pensili si aprono con una leggera pressione sull'anta e si chiudono comodamente toccando il pulsante nel bordo laterale del mobile.



Le ante a ribalta, a libro e a bascula sono una valida alternativa alle ante girevoli. I vantaggi sono evidenti: nelle piccole cucine l'angolo di apertura dell'anta è ridotto e quindi non ostacolano e garantiscono libertà di movimento per la testa. La meccanica delle cerniere di alta qualità consente alle ante a ribalta di rimanere nella posizione desiderata.

Le indicazioni per progettazioni spostate in avanti rispetto al muro, con mobili sopraelevati sopra frigoriferi free standing sono riportate nella sezione 9, Indicazioni per la progettazione.



169 ANTE SCORREVOLI A LIBRO

Particolarmente adatte per cucine di dimensioni ridotte, dato che il raggio di apertura dell'anta è dimezzato. L'anta scorre su un binario fissato sul cielino della scocca. Solo per pensili larghi 600 mm.



170 PENSILE „CLIMBER“

La vetrina Climber con lamelle in vetro in tre colori offre il massimo del comfort per un pensile. Le lamelle si aprono e chiudono con comando elettronico touch. Larghezze disponibili: 500, 600, 800, 900, 1,000 mm.



171 PENSILE CON IMOVE

iMove è l'innovativo sistema di organizzazione interna per pensili, con doppio ripiano ergonomico estraibile, per un migliore accesso, maggiore visibilità e più facile raggiungibilità del materiale riposto. Disponibile per pensili ad anta battente alti 718 mm e 903 mm o a pacchetto alti 718 mm. Larghezza 600 mm.



172 PENSILE SENZA MANIGLIA CON MP-WOG

I progetti con ante senza maniglia sono particolarmente apprezzati dai puristi delle forme e da chi ama il design. Con il supplemento MP-WOG il fondo dei pensili viene dotato di un profilo a gola effetto inox che consente un'apertura comoda anche di grandi ante a ribalta.

In alternativa il profilo è disponibile anche con luce LED (MP-WOGL v. paragrafo 176). L'estetica è identica a quella dei pensili LINE N, perciò perfettamente abbinabile. I pensili a ribalta e a pacchetto larghi 1,200 mm hanno la gola MP-WOG di serie.

Tutti i pensili possono essere dotati di sistemi di illuminazione, integrati sia nel basamento, sia in appositi pannelli sottopensile. Oltre ad arricchire l'estetica, questi sistemi hanno anche un ben preciso ed importante ruolo nella funzionalità della cucina: l'illuminazione efficiente ed uniforme delle varie zone di attività e di lavoro.



173 SISTEMA NOVA PLUS
MP-LNP-O/MP-LNP-U

La lampada LED integrata può essere montata sia sul lato superiore che su quello inferiore del pensile. Per pensili e scaffali a giorno con larghezza fino a 1,200 mm e profondità lato di almeno 180 mm. Da 800 mm di larghezza con due lampade per ottenere un'illuminazione ottimale.

174 SISTEMA
MP-LA/MP-LAN

Fondo luminoso in vetro con luce integrata per pensili larghi da 300 a 1,200 mm. Le luci MP-LA/MP-LAN servono come illuminazione sia interna che per la nicchia.

175 SISTEMA MP-LED

Fondo pensile con luce LED integrata. Disponibile per larghezze da 300 a 1,200 mm e profondità di almeno 180 mm. La barra luminosa con LED incassata nel fondo consente di illuminare in modo uniforme la nicchia tra pensile e top.

176 SISTEMA
MP-WOGL/MP-LLIN

Fondo pensile con bordo a gola effetto inox e luci LED integrate. Disponibile per pensili a una o due ante con larghezza da 250 a 1,200 mm e profondità di almeno 120 mm. Il profilo a gola consente la facile apertura dei pensili senza maniglia. La luce LED illumina in modo uniforme la nicchia tra pensile e top e allo stesso tempo viene utilizzata come illuminazione interna dell'armadio.



3000K/
4000K



177 TELECOMANDO
A 4 CANALI

Con il telecomando è possibile regolare l'illuminazione di 4 diverse zone, differenziandone ad es. l'intensità e la gradazione separatamente per ciascuna sorgente luminosa. Con il modulo „Gateway“ questa funzione può essere



178 SISTEMA MANILA PLUS
MP-LMP-O/MP-LMP-U

La lampada LED integrata può essere montata sia sul lato superiore che su quello inferiore del pensile. Disponibile per pensili, scaffali a giorno e mensole ad innesto con larghezza 300 a 1,200 mm. In funzione della quale la luce viene fornita in misure diverse.



179 TECNOLOGIA EMOTION

Gran parte dei sistemi LED è dotata di tecnologia Emotion (vedi listino, accessori, sez. illuminazione), che permette di regolare in continuo la temperatura cromatica della luce dal bianco freddo al bianco caldo (2,700 - 6,500 K). E nella cucina è possibile combinarla con altre fonti di luce.



2700K-
6500K



180 LAMPADE NICCHIA LED
CON COLOR SWITCH

Al posto della regolazione continua, Color Switch permette di passare rapidamente da bianco caldo a bianco freddo con un interruttore a levetta. L'interruttore integrato offre i livelli I = bianco freddo (4,000 K) e II = bianco caldo (3,000 K). Disponibili integrati nelle lampade nicchia DHL, Stratos, Tain e Alustar U come set oppure come lampade complementari. Vedi manuale di vendita, accessori, sez. illuminazione.



gestita anche dal proprio smartphone o tablet tramite connessione rete WLAN.



2700K-
6500K

ILLUMINAZIONE AMBIENTE

Le possibilità di illuminare correttamente la cucina sono sempre più numerose grazie ai modernissimi sistemi di illuminazione a LED. Luce interna degli armadi o sottopensile, illuminazione degli zoccoli o di elementi degli scaffali: abbiamo le soluzioni giuste per ogni esigenza.

181 ILLUMINAZIONE LED PER RIPIANI

I ripiani di basi, pensili, semi-colonne e colonne a giorno possono essere dotati di apposita illuminazione LED come optional. L'illuminazione è disponibile per armadi con larghezza 150 - 600 mm, è dotata di serie

182 LED PER PANNELLI DI RIVESTIMENTO NICCHIA

I rivestimenti sottopensile possono essere dotati di luce LED integrata come optional. La fascia LED dispone di tecnologia Emotion e garantisce un'illuminazione omogenea della zona di lavoro.

183 RIPIANO IN VETRO CON LED NEL BORDO

L'illuminazione LED nel bordo dei ripiani in vetro è un connubio perfetto tra mobile e luce. Disponibile per pensili larghi 450, 500, 600, 800, 900, 1,000 e 1,200 mm.



184 LUCE PER ERBE AROMATICHE

La lampada LED per piante integrata nel lato inferiore dello scaffale garantisce un'illuminazione ottimale delle erbe aromatiche per la cucina, anche negli angoli che ricevono meno luce. Integrata come opzione nel sistema di scaffali con montanti (MP-RSBLP) e in combinazione con le cassette per piante offre la possibilità di urban gardening.

185 ILLUMINAZIONE LED PER FIANCHI

Sovraprezzo per fianco da 16 mm in altezza corpo con fascia copriluminosa LED integrata frontalmente, classe di efficienza energetica: A - A++.

Disponibile in colori corpo, extralucido, foglio laccato e in tutte le versioni laccate.

della tecnologia Emotion e può essere ordinata solo per l'intero mobile, non per singoli ripiani. Il costo è a ripiano.

186 LUCE INTERNA LED PER BASI

L'illuminazione interna LED delle basi dispone di un interruttore a sensore ed è disponibile per elementi larghi da 300 a 1,200 mm. L'alimentatore ESS6-LED va ordinato separatamente.

187 LED PER ZOCCOLO CON COPERTURA IN VETRO

Le luci LED per zoccolo possono essere posizionate a piacere nello zoccolo. Il diametro del foro è 55 mm. Disponibile anche come set di 3 LED e kit di base con variatore per luce Emotion.

Un'elettrificazione funzionale della cucina è estremamente importante quando disponi di prese facilmente accessibili sia per elettrodomestici, sia per ricaricare lo smartphone e altri dispositivi. Che siano posizionate nel piano di lavoro, o integrate in mensole per banconi integrate nelle gambe del tavolo, o ancora inserite nelle nicchie, le possibilità sono numerose e semplificano il lavoro in cucina in modo ottimale.



190 PRESE INTEGRATE IN GAMBE DEL TAVOLO E REGGIMENSOLE PER BANCONI

I piedi di sostegno in acciaio inox e le mensole per banconi snack con prese integrate con protezione anticontatto garantiscono una maggiore funzionalità in cucina. Particolarmente pratiche per collegare elettrodomestici da cucina, tablet e altri dispositivi.



188 EVOLINE SQUARE 80

La presa EVOLine Square 80 con protezione anticontatto dispone di un caricatore USB. Il coperchio scorrevole è realizzato come stazione di carica induttiva, su cui è possibile ricaricare smartphone senza cavi appositi.



191 EVOLINE V PORT

La presa doppia a scomparsa EVOLine V Port con protezione anticontatto ha un caricatore USB e può essere montata, e poi fatta rientrare, nel piano di lavoro.

189 PRESA A SCOMPARSA TWIST

La presa a scomparsa Twist con protezione anticontatto può essere posizionata in modo del tutto individuale nel piano di lavoro. La copertura in metallo con effetto acciaio inox può essere ruotata, permettendo così di utilizzare le prese.



192 PRESA TOKI

La presa doppia Toki con protezione anticontatto è dotata di un caricatore USB per ricaricare smartphone e tablet. Con l'altoparlante integrato sono possibili riproduzioni audio tramite Bluetooth.



193 PRESA MULTIPLA CON CARICATORE USB

La presa multipla con caricatore USB e protezione anticontatto può essere montata ovunque sui piani di lavoro.

COLOR CONCEPT

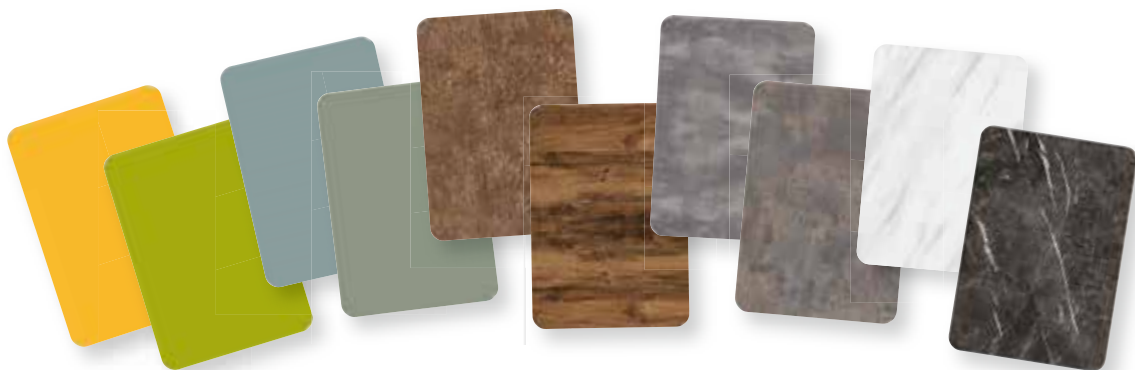

È soprattutto in cucina che la combinazione di colori, forme e materiali offre grandi spazi per l'ispirazione e la creatività. Il COLOR CONCEPT di nobilia consente di muoversi in questi spazi, consentendo di ottenere interessanti caratterizzazioni di colore grazie ad un sistema modulare con elementi a giorno, schienali, boiserie, pannelli o vetrine scorrevoli, dai colori vivaci e di tendenza.



266 Caledonia



257 Salvia



274 Finitura marmo Teramo



272 Finitura rovere listoni



273 Finitura Carrara



355 Finitura ferro bronzato

194 COLOR CONCEPT COLORI DISPONIBILI

Colori COLOR CONCEPT disponibili: Giallo sole, Felce, Acqua, Salvia, Finitura ferro bronzato, Finitura metallo rugginoso, Caledonia, Finitura rovere listoni, Finitura Carrara e Finitura marmo Teramo. Inoltre sono disponibili 14 colori corpo in altre tinte unite nonché essenze legno per le combinazioni.

195 ELEMENTI DISPONIBILI

- Fianchi, mensole e piani di copertura con spessore 16 mm
- Bordi decorativi per piani di lavoro
- Scaffali (eccetto 273 Effetto Carrara e 274 Effetto marmo Teramo), pensile con ante scorrevoli in vetro WSTG* (altezza 359 mm)
- Rivestimenti nicchia
- Pensili con ante a ribalta e ante in mobili alti 359 mm
- Pensili con ante battenti, ante con segmento in vetro, ante a pacchetto e ante basculanti in pensili alti 718 mm

- La gamma di articoli è contrassegnata in modo corrispondente nel listino dei modelli. I prezzi dei pensili nei colori Color Concept sono riportati nel gruppo prezzi 2 (modello n. 100).

196 PENSILE IN VETRO SQUARE, WSQ*

Esecuzione anta: antina a telaio di alluminio, versione senza maniglie con basamento del pensile con profilato integrato in effetto acciaio inox.

- 321 frontalino a telaio di alluminio in finitura acciaio inox con 02 vetro opaco



197 PENSILE IN VETRO FLAT

Esecuzione anta: antina a telaio di alluminio, versione senza maniglie con basamento del pensile con profilato integrato in effetto acciaio inox

- 431 antina a telaio di alluminio in bianco alpino con 02 vetro opaco
- 434 antina a telaio di alluminio in grigio ardesia con 035 vetro grigio
- 438 antina a telaio di alluminio in nero on 39 vetro nero

- WF*-01
Pensile in vetro Flat, altezza 01
Larghezze: 450, 500, 600, 900, 1,000, 1,200 mm
- WF*-02/-03
Pensile in vetro Flat, altezza 02 e 03
Larghezze: 450, 500, 600, 900, 1,000 mm

198 ANTINA A TELAIO CON GRIGLIA IN LEGNO PER YORK, WGH*

- WGH*-01
Pensile con anta con griglia in legno, altezza 01
Larghezze: 450, 500, 600, 900, 1,000, 1,200 mm
- WGH*-02/-03
Pensile con anta con griglia in legno, altezza 02 e 03
Larghezze: 450, 500, 600, 900, 1,000 mm

- 308 frontalino a telaio di alluminio in finitura acciaio inox con 035 vetro grigio
- 329 frontalino a telaio di alluminio in nero con 39 vetro nero
- WKSQ Pensile a vetrina Square con anta a ribalta, altezza 359 mm, Larghezze: 500, 600, 800, 900, 1,000, 1,200 mm
- WSQ*-02/-03 Pensile a vetrina Square, altezza 02 e 03, Larghezze: 450, 500, 600, 900, 1,000 mm

RIVESTIMENTI NICCHIE IN VETRO

In cucina, la nicchia è uno spazio spesso sottovalutato. Infatti, mentre un tempo erano le piastrelle a caratterizzarne l'estetica, ora è possibile utilizzare i materiali più diversi per strutturare questa superficie in modo elegante e facile da pulire. Ci sono inoltre diverse possibilità di articolare fin nei minimi dettagli la nicchia come ulteriore spazio utile, dotandola di ringhiere o scaffali a giorno.



199 RIVESTIMENTI PER NICCHIA IN VETRO TEMPERATO

- Spessore 16 mm: pannello portante di 12 mm con rivestimento in vetro di 4 mm, retrolaccato
- Tutti i lati rivestiti in PP, color argento
- 4 altezze fisse: 256, 437, 514 e 695 mm

- 10 larghezze fisse
- Disponibili in diversi colori, vedi sezione 4, Piani di lavoro e rivestimenti per nicchie

200 RIVESTIMENTI PER NICCHIA IN VETRO

I rivestimenti per nicchia in vetro sono raffinati e catturano l'attenzione con la loro originalità. Sono ideali come paraspruzzi dietro il piano cottura o il lavello dato che la loro superficie è facile da pulire.

Il rivestimento della nicchia in vetro a rilievo in nero intenso è una variante elegante e allo stesso tempo di facile manutenzione per lo spazio libero fra piano di lavoro e pensili.

201 PROGETTAZIONE PERSONALIZZATA

I rivestimenti delle nicchie in vetro su misura possono essere progettati in modo del tutto individuale. Sono possibili dimensioni specifiche esatte e intagli, smussature o fori per le prese. Per l'ordinazione sono necessari disegni dettagliati e un'autorizzazione vincolante.

Non è possibile una lavorazione successiva delle nicchie in vetro.

- Dimensioni massime per nicchie in vetro con lavorazione: altezza: 250 - 1,200 mm, larghezza: 250 - 2,500 mm, prezzo minimo: 0,5 m², misura minima: 250 x 250 mm, il calcolo è al m².

I pannelli decorativi per la nicchia sottopensile sono un'idea davvero pratica e molto di tendenza. Si può scegliere fra 24 diverse decorazioni in stampa digitale, per dare un tocco del tutto personale alla cucina: Dai temi tradizionali ai motivi parete in pietra, mosaico o piastrelle fino ai temi del design industriale: non avete che l'imbarazzo della scelta.

202 RIVESTIMENTI NICCHIE CON MOTIVI

- Con motivi in stampa digitale
- Per un'eccezionale armonia cromatica in cucina, il colore base di alcuni motivi può essere adattato ai colori corpo 106 bianco, 193 bianco alpino, 120 magnolia, 070 grigio seta

e 089 grigio pietra. Con adeguamento del colore di fondo più chiaro a quello del motivo. Informazioni dettagliate in proposito sono riportate nella sezione

M 4.10 - M 4.14 del nostro manuale di vendita.
 ■ Nota: lato battuta del motivo a sinistra, misurato da sinistra e tagliato da destra. Misura min. di ordinazione: 250 mm



203 RIVESTIMENTI NICCHIE CON COLORI CORPO, PDL E COLOR CONCEPT

- Rivestito su entrambi i lati
- Spessore 16 mm
- Direzione orizzontale della struttura (tranne motivo 226 Finitura Metal Art, 273 Finitura Carrara e 274 Finitura marmo Teramo)
- Bordatura sui 4 lati
- Larghezza: 250 - 2,580 mm
- Altezze: 520, 700 e 2,030 mm

Gli schienali sotto-pensile sono disponibili nelle seguenti finiture: in colore struttura, COLOR CONCEPT, colori Xtra, finiture top, colori extra-lucidi e effetto acciaio inox. Una panoramica completa delle finiture è riportata a pag. M 2.1 del nostro listino.

- 2 altezze fisse: 520 mm (nicchia sotto pensile), 700 mm (nicchia sotto cappa).
- dimensioni su misura in base a disegno:
 L x A max. = 2,580 x 2,030 mm
 L x A min. = 250 x 200 mm
 Con colori extralucidi, colori Xtra, effetto inox e

laminato di colore opaco l'altezza massima è di 1,200 mm.

204 PROGETTAZIONE CON PIANI COTTURA A GAS

In caso di piani di cottura a gas insieme a rivestimenti delle nicchie, osservare una distanza minima di 100 mm dal bordo posteriore del piano di cottura al rivestimento.



Nella nostra gamma di accessori sono compresi anche numerosi pratici utensili da cucina che permettono di strutturare le nicchie in modo funzionale e di risolvere in modo intelligente i problemi di capienza. Non importa se scaffali per nicchia, set di ringhiere o ripiani - i nostri utensili da cucina vi offrono sempre soluzioni convincenti.



205 SCAFFALE PER NICCHIA CON ANTA A RIBALTA

Questi mobili permettono di recuperare un pratico spazio nella nicchia. Dietro alle ante a ribalta è possibile riporre e conservare i piccoli utensili da cucina, i taglieri, i coltelli e molto altro ancora. Gli scaffali per nicchia sono disponibili in tutti i colori del corpo. La profondità di montaggio è di 125 mm.



206 VASCHETTA A INCASSO TARA

La vaschetta a incasso Tara offre uno spazio ben strutturato sul piano di lavoro. Tara è disponibile in finitura acciaio inox e in nero e può essere posizionata individualmente.

■ Profilo in alluminio con coperchio e tappetino antiscivolo, misure per l'incasso: lunghezze 600 mm/900 mm/1,200 mm, larghezza 150 mm

207 RELINGSYSTEM LINERO-MOSAIQ

L'elegante sistema a ringhiera LINERO-MosaiQ in alluminio nero grafite offre la soluzione perfetta per riporre tutti gli utensili da cucina che devono essere sempre a portata di mano. Le diverse soluzioni permettono di avere tutto in ordine e in vista.



208 PROFILO A LED CON TECNOLOGIA EMOTION PER LINERO-MOSAIQ NKPL

Un profilo a LED non passa di sicuro inosservato e presenta nella luce migliore il sistema di ringhiera LINERO-MosaiQ personalizzato. Con colore della luce regolabile in continuo, l'illuminazione indiretta

crea straordinari giochi di luce nella nicchia. La lunghezza del profilo è di 100 - 4,000 mm. Disponibile in: effetto acciaio inox, nero



2700K-
6500K

209 BARRA PORTAOGGETTI

Pratici set con profilo in tre larghezze fisse: 600, 1,200, 1,800 mm, già dotati dei principali accessori (portarotoli di carta, listello con ganci, ripiano multiuso).



210 SISTEMA RINGHIERA CON ILLUMINAZIONE A LED

Il sistema ringhiera con illuminazione LED è disponibile in nero e in effetto acciaio inox. La ringhiera è dotata di ganci ed è disponibile nelle larghezze 600, 900 e 1,200 mm.



DOTAZIONE NICCHIE

I profili per nicchia servono a realizzare un collegamento elegante tra il piano di lavoro e i pensili. Provvedono inoltre a una protezione ermetica, impedendo così la penetrazione di sporco e acqua. La scelta in favore di un profilo in alluminio o in plastica si basa su criteri puramente estetici.

211 | PROFILO DI COLLEGAMENTO NPG

Il profilo di collegamento NPG viene inserito tra due rivestimenti disposti l'uno sopra l'altro e consente così combinazioni personalizzate di colori e materiale. Il profilo fornisce un giunto preciso, un collegamento durevole e sicuro e infine impedisce la penetrazione di sporco e umidità.

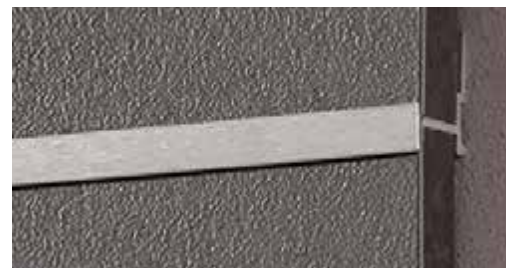

212 | PROFILI IN ALLUMINIO NKPO UND NKPU

I profili in alluminio per pannelli di nicchie o rivestimenti di pareti posteriori dello spessore di 16 mm vengono forniti con incluso un set di tappini laterali. Il profilo sporge in alto di 2 mm e in basso di 4 mm. Il profilo NKPO comprende un set di tappini terminali, per NKPU deve essere ordinato il sacchetto di accessori NKP-Z.

- NKPU disponibile in: 014 Effetto acciaio inox e 010 Nero
- NKPO disponibile in: 014 Effetto acciaio inox

213 | PROFILO DI GIUNZIONE E FINITURA NPUK

Per una giunzione pulita e discreta di schienale e top è ora disponibile un apposito profilo gommato trasparente, autoadesivo e particolarmente facile da montare. La lunghezza è di 5,000 mm, lo spessore di 1,6 mm.

214 | PROFILI PER NICCHIA NKPA E NKPV

Non importa se elemento terminale NKPA o elemento di collegamento NKPV, questi profili non sono solo funzionali ma creano anche interessanti effetti di contrasto. Disponibili nei colori 010 Nero e 014 Effetto acciaio inox.

Entrambi i profili sono disponibili nelle larghezze 2,000 e 4,000 mm. Per ogni profilo sono compresi tra gli elementi forniti 1 serie di tappini terminali, viti e tasselli.

Le basi sono disponibili anche nelle tre altezze speciali di 288, 360 e 432 mm. Nella versione base questi mobiletti non hanno piedi o attaccaglie per il fissaggio a muro, per una maggiore flessibilità di impiego, ad es. per essere impilati uno sopra l'altro. In modo da trovare utilizzo nelle progettazioni più moderne, soprattutto in quelle aperte verso la zona living ed altri ambienti della casa.

215 POSIZIONAMENTO A TERRA „MP-PSO”

Le basi vengono dotate, con supplemento MP-PSO, di piedini e fascia zoccolo, in modo da essere posizionati a pavimento come ad es. sedute, panche, lowboard o porta-TV.

216 SISTEMA DI SCAFFALI SMARTCUBE

Il sistema di scaffali SmartCube schiude interessanti possibilità di progettazione in stile moderno. Con SmartCube le cucine possono essere strutturate in modo ancora più aperto e accogliente, creando uno



217 FIANCO IN VETRO DI DESIGN UWG(R)*

I fianchi in vetro di design permettono di valorizzare i lati di isole e composizioni a isola trasformandoli in eleganti vetrinette laterali. I fianchi sono disponibili in vetro trasparente e grigio. L'effetto ornamentale della vetrina a giorno è accresciuto dalla lampada LED per nicchia Derby II, che può essere montata dietro il profilo superiore. Può essere utilizzata nella

progettazione di fianchi o isole con basi nelle altezze speciali di 360 mm solo insieme a un piano di copertura di 16 mm.

- Colori del vetro disponibili: 01 Vetro trasparente, 035 vetro grigio
- Colori del profilo disponibili: 010 Nero, 014 Effetto acciaio inox

Inoltre, le basi con altezza speciale possono essere abbinate al sistema di scaffali Smartcube.

sfondo elegante anche per le zone giorno attigue.

- Gli scaffali SmartCube sono disponibili come soluzione per basi o pensili nelle larghezze 600, 900 e 1,200 mm e inoltre come soluzione speciale a isola.
- Il supporto in alluminio è disponibile nei colori nero e acciaio inox.

- Per i ripiani e le pareti posteriori opzionali si possono scegliere i propri preferiti tra tutti i colori dei corpi e COLOR CONCEPT. Non sono disponibili colori Xtra.



218 SEMICOLONNA CON SUPPORTO MULTIFUNZIONE PER ZONA LAVANDERIA HMF50/60

- 1 anta unita,
- 2 supporti multifunzione per asse da stiro e scala
- Larghezze: 500 e 600 mm
- Disponibile in tutte le altezze per semicolonne e colonne

219 MOBILE PER INCASSO LAVATRICE/ASCIUGATRICE GWST60

- Riempire e svuotare la lavatrice e l'asciugatrice in tutta comodità e senza affaticare la schiena
- per altezza apparecchi fino a 850 mm
 - Larghezze: 600 mm
 - Disponibile in tutte le altezze per semicolonne e colonne e come semplice soluzione per base

220 SEMICOLONNA CON RIPIANO ESTRAIBILE CON CESTO BIANCHERIA PER ZONA LAVANDERIA

- Accesso semplice e agevole e ottima visione d'insieme
- 4 ripiani estraibili con cesti biancheria rimovibili singolarmente
- Larghezze: 400, 500 e 600 mm
- Disponibile in tutte le altezze per semicolonne e colonne

221 SOVRAPPREZZO WATERPROOF PER FONDI RESISTENTI ALL'ACQUA

- Soluzioni intelligenti per l'office e la cucina! Le basi sottolavello sono spesso a contatto con l'umidità e dovrebbero pertanto essere protette con un fondo opzionale resistente all'acqua. A pagina 6 sono riportate ulteriori soluzioni.

222 COLONNA CON CESTONI INTERNI

- Grande capienza in spazi ristretti! Questa colonna per provviste è ideale anche per l'office. Vedi anche pagina 42

ELEMENTI ORGANIZZATIVI PER PROGETTAZIONI DI AREE LAVANDERIA

Le cucine open space che confluiscono nel soggiorno godono di una popolarità sempre crescente. Progettazioni modulari, soluzioni con scaffali a vista e la riduzione all'essenziale sono gli elementi caratteristici delle moderne cucine d'arredo.

Non si può non chiedersi: dove mettere tutte le cose che servono ogni giorno? È una vera fortuna se si possiede un una zona lavanderia. Dato che in questo locale spesso si devono riunire diverse funzioni in uno spazio ristretto, sono essenziali progettazioni funzionali ed ergonomiche con soluzioni intelligenti.

I nostri elementi organizzativi per le progettazioni di queste aree aiutano a realizzare questi obiettivi.



223 COLONNA CON ELEMENTO ORGANIZZATIVO PER ZONA LAVANDERIA

Ottimizzazione della capienza grazie a:

- Supporto per la raccolta di materiali riciclabili con sacco di cotone, supporto per scopa/tergipavimenti, contenitore portautensili con supporto per parete e ripiano con set scopa e paletta
- Larghezze: 500 e 600 mm

224 COLONNA PORTA SCOPE

Tutto è in ordine e a portata di mano! La colonna attrezzi e portascope è ideale anche per l'office.

Vedi anche pagina 43





225 MOBILE PER INCASSO LAVATRICE/ASCIUGATRICE GWST60

Questo mobile per incasso offre molti vantaggi. Non solo si possono nascondere tubi flessibili e cavi in modo ordinato, ma si crea anche ulteriore spazio. La posizione rialzata dell'apparecchio permette di riempire e svuotare lavatrice e asciugatrice senza affaticare la

schiena - un vero aiuto nel lavoro quotidiano. La base è dotata di uno speciale controvento di rinforzo in metallo testato dal TÜV. La lavatrice rimane così tranquillamente al suo posto anche durante la fase di centrifuga.

A volte prodotti alimentari, utensili per la pulizia, detersivi o anche la lavatrice vengono trasferiti in cantina - dove però sono lontani dalle attività quotidiane. Inoltre spesso le moderne villette unifamiliari o gli appartamenti in condominio non hanno più una cantina. E questi sono i motivi che hanno portato alla riscoperta della zona lavanderia. Le nostre soluzioni per le progettazioni queste aree aiutano a realizzare questi obiettivi.



226 SEMICOLONNA CON SUPPORTO MULTIFUNZIONE PER ZONA LAVANDERIA HMF50/60

- Ideale per l'area lavanderia, 2 supporti multifunzione per asse da stiro e scala
- Larghezze: 500 e 600 mm
- Disponibile in tutte le altezze per semicolonne e colonne



227 COLONNA CON ELEMENTO ORGANIZZATIVO PER ZONA LAVANDERIA

- Organizzazione degli spazi tramite:
- Supporto per la raccolta di materiali riciclabili con sacco di cotone, supporto per scopa/tergipavimenti, contenitore portautensili con supporto per parete e ripiano con set scopa e paletta
 - Larghezze: 500 e 600 mm



228 COLONNA CON RIPIANO ESTRAIBILE CON CESTO DELLA BIANCHERIA PER ZONA LAVANDERIA

- Colonna con 4 ripiani estraibili con cesti della biancheria che possono essere rimossi singolarmente
- Larghezze: 400, 500 e 600 mm
- Disponibile in tutte le altezze per semicolonne e colonne

229 ASCIUGABIANCHERIA
ZONA LAVANDERIA WTLA

Per il montaggio esterno su armadio o parete, ribaltabile
■ altezza: 300 mm, larghezza: 525 mm, profondità: 820 mm



230 RIPIANO ESTRAIBILE PER
ZONA LAVANDERIA WTABLE

Ripiano estraibile in metallo, bianco verniciato a polvere
■ altezza: 67,5 mm, larghezza: 568 mm, profondità: 509,5 mm



231 CESTO DELLA BIANCHERIA
PER ZONA LAVANDERIA WKLA

Plastica azzurra, adatto al ripiano estraibile WTABLE
■ altezza: 304 mm, larghezza: 520 mm, profondità: 462 mm



L'individualità è la carta vincente quando si tratta di completare componenti di mobili già allestiti per l'area lavanderia. I singoli componenti possono essere aggiunti alla progettazione anche in un secondo momento a seconda delle esigenze per ottimizzare in modo funzionale l'organizzazione dei mobili e lo svolgimento dei lavori.



232 2 CONTENITORI
PORTAUTENSILI CON
SUPPORTO PER PARETE PER
ZONA LAVANDERIA UBWLA

da appendere ed estrarre per mollette e parti piccole, supporto per parete in metallo bianco verniciato a polvere, contenitore portautensili in plastica azzurra
■ altezza: 241 mm, larghezza: 436 mm, profondità: 198 mm



233 RIPIANO CON SET SCOPA E
PALETTA ZONA LAVANDERIA
AKSLA

Ripiano per secchio tergipavimenti
■ Metallo bianco verniciato a polvere



234 SUPPORTO PER SCOPA/
TERGIPAVIMENTI PER
ZONA LAVANDERIA BWHLA

Questo supporto pratico per il tergipavimento è uno dei componenti funzionali.



235 SUPPORTO PER RACCOLTA
MATERIALI RICICLABILI
CON SACCO DI COTONE PER
ZONA LAVANDERIA WDBLA

Modulo di supporto con coperchio in metallo, bianco verniciato a polvere con robusto sacco di cotone
■ Dimensioni coperchio: altezza: 125 mm, larghezza: 404 mm, profondità: 261 mm



236 2 SUPPORTI
MULTIFUNZIONE PER
ZONA LAVANDERIA MFHLA

Per conservare in modo comodo e sicuro attrezzi domestici ingombranti in altezza
■ Metallo bianco verniciato a polvere



LA GAMMA

Per progettazioni di bagni è disponibile una gamma speciale di modelli composta da basi sottolavabo e basi per bagno sospese. Per montare e installare lavabi e piani per lavabi sono disponibili speciali sottolavabi in qualsiasi altezza, dotati di una traversa in metallo.

I mobili possono essere coperti con piani di lavoro o piani di copertura oppure con lavabi o piani per lavabi comunemente reperibili in commercio. Con una selezione adatta di sideboard e mobili midi viene offerto molto spazio in versione sospesa.

■ Il programma per il bagno è disponibile in maniera illimitata in tutte le versioni di ante e colori di complemento.



237 GAMMA DI MODELLI PER BAGNO

- Le basi sottolavabo o per bagno sono disponibili nelle altezze 288 mm, 360 mm, 432 mm e 576 mm.
- La profondità del lato è di 461 mm
- Le sideboard e i mobili midi sono disponibili nelle tre altezze corpo 864, 1,152 e 1,584 mm.
- La profondità del lato è di 320 mm

238 GAMMA DI MODELLI PER BAGNO PER PROGETTAZIONI SENZA MANIGLIE LINE N

- Per le progettazioni senza maniglie sono disponibili basi sottolavabo LINE N nelle altezze 360 mm e 554 mm.
- La profondità del lato è di 461 mm
- Le sideboard e i mobili midi LINE N sono disponibili nelle altezze 720 e 1,247 mm.
- La profondità del lato è di 320 mm

239 PROGETTAZIONE SEMPLICE, ORDINAZIONE RAPIDA

I mobili per bagno e gli accessori sono riuniti in una sezione e appartengono ai prodotti di serie del manuale di vendita. Il manuale comprende 38 proposte di progettazione che possono essere richieste come aiuto per un'ordinazione rapida tramite un proprio numero articolo presente anche nei sistemi di progettazione. Pianificare il bagno diventa così un gioco da ragazzi. Il sistema di sconto a blocchi vale per l'intera gamma per il bagno.

La tendenza a una progettazione personalizzata degli interni in grado di creare un clima accogliente continua anche in bagno. Si richiedono inoltre in misura ancora maggiore un arredamento ergonomico e una perfetta organizzazione degli spazi per riporre gli oggetti - quindi un maggiore comfort. I nostri mobili sono equipaggiati al meglio per questi requisiti grazie alle loro caratteristiche di qualità. Una sezione dedicata appositamente ai mobili per bagno e sottolavabo insieme a lavabi e rubinetteria completa la nostra collezione. Il TÜV Rheinland ha verificato i nostri sottolavabi per progettazioni di bagni rispetto ai requisiti di legge delle norme di qualità di RAL-GZ 430 per mobili per bagno e cucina e i risultati sono stati positivi.



240 MASSIMA SICUREZZA GRAZIE AL SUPPORTO PER CARICHI PESANTI

I mobili sospesi vengono fissati alla parete con ganci di sospensione per carichi pesanti. I punti di fissaggio possono essere posizionati sempre alla stessa altezza - gli angolari montati all'esterno lasciano uno spazio sufficiente per gli attacchi dell'acqua nella parete. Il gancio di sospensione per carichi pesanti offre un montaggio sicuro in mattone forato, arenaria calcarea e calcestruzzo.

241 MOLTO SPAZIO PER IL SIFONE

La fessura realizzata in fabbrica nelle pareti posteriori offre ulteriore spazio. In combinazione con la parete posteriore accorciata si possono integrare in mobili per bagno relativamente piccoli tubi di mandata e scarico e anche il sifone.



242 SPAZIO PER SIFONE SU SOVRAPPREZZO SIA*WT

Gli spazi per il sifone in basi sottolavabo sono disponibili su sovrapprezzo come versione di fabbrica oppure possono essere realizzati in sede di montaggio. Vengono forniti anche il nastro per bordi e una copertura per lo spazio per il sifone.



243 VASCHETTA PORTAUTENSILI IN 3 PARTI MP-SIA

Lo spazio per sifone può essere dotato opzionalmente e su sovrapprezzo di una pratica vaschetta portautensili di plastica in 3 parti. Adatta per le misure dell'intaglio (largh. x prof.): 250 x 250 mm. Per l'impiego in basi e per lavabo e per lavello con cestoni.



244 MOBILE A SPECCHIO WBSP*-02

Basamento del pensile con profilato integrato in finitura acciaio inox

- 1 anta a specchio con larghezza 600 mm
- 2 ante a specchio con larghezza 800, 900, 1,000 e 1,200 mm
- 2 ripiani di vetro

- Altezza: 720 mm
 - Profondità totale: 210 mm
 - Profondità lato: 202 mm
 - Profondità utile: 178 mm
- Disponibile in tutti i colori dei corpi.

Come opzione con presa doppia DSDSP*
per montaggio in mobile a specchio



245 ILLUMINAZIONE A LED DI MOBILI A SPECCHIO

Per l'illuminazione dei mobili a specchio sono disponibili tre opzioni:

- Piano di copertura con illuminazione LED MP-LADB
- Lampada LED sopra specchio Liliun Big Emotion LABSP*
- Fianco di mobile a specchio, spessore 16 mm con illuminazione a LED MP-LWSP

246 SPECCHIO CON FINESTRELLE LUMINOSE LED VERTICALI O ORIZZONTALE

Altezza 850 mm, profondità 24 mm, 2 ovvero 1 finestra luminosa a LED

- Finestra luminosa a LED: 1 touch dimmer Emotion, 1 convertitore LED e grado di protezione IP44

Altri valori tecnici
Vedi manuale di vendita, bagno, sezione 7



**2700K-
6500K**



247 LAVABI DA APPOGGIO

I lavabi da appoggio sono disponibili in diversi colori e materiali, ad es.:

- Bianco extralucido, Fango, Ardesia, Nigra
- Ceramica/gres fine porcellanato o Mineral Composite



248 RUBINETTERIE PER LAVABI PER PROGETTAZIONI DI BAGNI

La nostra gamma comprende una selezione di rubinetterie per lavabi moderne e comunemente reperibili sul mercato in cromato e nero opaco. V. manuale di vendita, bagno, sezione 8



La nostra ampia gamma di arredi per interni e di accessori completa in modo perfetto il programma di svariati mobili per bagno.



249 LAVABI PER MOBILE

I lavabi per mobile sono abbinati alle larghezze dei nostri mobiletti sottolavabo.

Si possono utilizzare lavabi con 1 o 2 vasche.

- Bianco extralucido
- Mineral Composite

250 LAMPADA LED LEDWT* PER LAVABO MARMITE MEGX*

Il lavabo per mobile Marmite MEGX* può essere dotato opzionalmente di un'illuminazione a LED su tutti i lati con grado di protezione IP44.

- Tubo LED flessibile in plastica traslucida, LED - 12 V DC, 2,700 - 6,500 K

251 PORTASCIUGAMANI/CONSOLE DA PARE

Per la disposizione degli asciugamani sono disponibili i seguenti supporti

- Portasciugamani per il fissaggio laterale a mobili per bagno
- Portasciugamani per la progettazione su fianchi di spessore 16 mm
- Console da parete in acciaio
- Colori disponibili: 010 Nero, 014 Effetto acciaio inox, 044 Cromo lucido

252 PIEDINI/GAMBE A PATTINO IN ACCIAIO

I piedini/le gambe a pattino in acciaio servono come elemento estetico. Non sono portanti e quindi sono adatti solo per mobili sospesi alla parete.

- Piedini: Altezze 156, 300, 444 mm
- Gambe a pattino: spessore 15 mm, 2 pz. Altezze 156, 300, 444 mm, Profondità 450, 310 mm
- Colori disponibili: 010 Nero, 044 Cromo lucido

Dalla cucina perfetta a un ambiente abitativo accogliente. Il nostro sistema di scaffali con montanti fa ovunque bella figura – sia come mensola per le erbe aromatiche in cucina che come guardaroba, in soggiorno o in bagno o addirittura nella cabina armadio. Il sistema vi offre possibilità di progettazione molteplici e flessibili. Con idee innovative, uno stile elegante e molti particolari pratici per un arredamento di interni dal design unitario e moderno. Gli scaffali con montanti possono essere realizzati come opzione con un'illuminazione indiretta dei montanti e generano quindi un'atmosfera suggestiva. La tecnologia Emotion permette di regolare il colore della luce in modo personalizzato.

253 MONTANTI

- Colori disponibili per i montanti: 073 Tipo acciaio inox, 010 Nero
- Profondità montante: 150, 295 mm
- Altezze zoccolo disponibili: 100, 150 mm

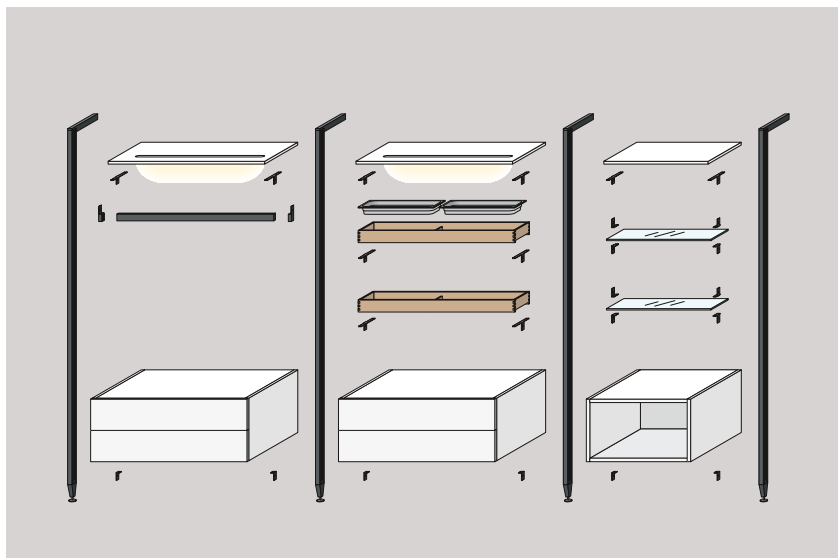

254 GRUND- UND ANBAUELEMENTE

- I montanti in alluminio sono disponibili come opzione con illuminazione a LED MP-SRL. Viene calcolato un sovrapprezzo per ogni montante.
- I ripiani con montanti sono disponibili con spessori 16 e 25 mm, rivestiti su due lati e dotati di un bordo polimerico su tutti i lati.
- Disponibili in tutti i colori corpo, Color Concept e in tutti i colori dei piani di lavoro del gruppo 1. Non disponibili in colori Xtra.
- Con supplemento i ripiani possono essere dotati della lampada LED incorporata Manila Plus (MP-RSBL) o di una lampada LED per piante (MP-RSBLP).
- Non è possibile modificare il colore della luce né regolare la luminosità della lampada per piante. Pertanto questa lampada non può essere utilizzata con tecnologia Emotion.

- Le dimensioni di tutti i ripiani possono essere variate di 32 mm per consentire progettazioni laterali di mobili con fianchi di 16 mm. Non sono consentite progettazioni con fianchi di spessore differente.
- Le basi per la progettazione tra i montanti degli scaffali sono disponibili in tutti programmi e i colori del corpo.
- Le basi vengono fissate alla parete con reggipensili per carichi pesanti. I collegamenti servono come ulteriore sostegno rispetto al pavimento.

- Altezze disponibili: 1,485 mm, adatto per altezza semicolonna, 1,584 mm, adatto per altezza semicolonna XL, 1,997 mm, adatto per altezza colonna 02, 2,069 mm, adatto per altezza colonna XL 02 XL, 1,239 mm, adatto per altezza armadietto d'appoggio 02



255 PERSONALIZZARE GLI SPAZI

Con il sistema di scaffali con montanti potete dare una forma del tutto individuale alle vostre esigenze di spazio. Infatti si adatta ai vostri desideri. Il sistema di scaffali è disponibile in diverse altezze e la sua larghezza è variabile. Tutti gli elementi possono essere posizionati proprio dove lo desiderate. In questo modo viene offerta una versatilità quasi infinita. Dalla soluzione per un piccolo guardaroba nel corridoio fino alla cabina armadio. Niente è impossibile.



256 IL SISTEMA DI SCAFFALI CON MONTANTI CONSENTE IDEE DI PROGETTAZIONE ILLIMITATE

Con il sistema di scaffali con montanti è un gioco da ragazzi trovare straordinarie idee di progettazione per tutti gli ambienti. Per esempio con montanti per elementi di appoggio e fondi in vetro - trasparenti ed estremamente eleganti. Il nostro sistema di scaffali con montanti unito a elementi corpo speciali conferisce sempre un tocco individuale e non passa mai inosservato.



ECCO CHE ARRIVA!

257 IMBALLAGGIO MOBILETTI

Lati e facciata completamente rivestiti con cartone; fissaggio con cinghie in nylon.



262 PARASPIGOLI IN TERMOPLASTICA

Sul lato posteriore inferiore della scocca delle colonne vengono applicati paraspigoli in termoplastica per proteggere il mobile dai danni di trasporto e movimentazione.

258 PROTEZIONE BORDI E SPIGOLI

Le angoliere sono provviste anche di paraspigoli autoadesivi in modo da proteggerle contro i danni da trasporto.



263 IMBALLAGGIO ANGOLIERE A CAROSELLO

Le angoliere a carosello sono imballate con cartone speciale dotato di prese per il trasporto, che così è reso molto più semplice.

259 IMBALLAGGIO PIANI DI LAVORO

I piani di lavoro vengono imballati con pellicola rinforzata e bordi di cartone, in parte anche con squadrette in cartone duro.



264 TRAVERSINA PER TRASPORTO

Nei mobili da incasso con nicchie alte viene inserita una traversina per il trasporto, garantendo così maggiore stabilità fino al momento dell'incasso dell'apparecchio.



260 IMBALLAGGIO FASCIA ZOCCOLO

Le fasce zoccolo vengono imballate con pellicola, le setremità sono protette da cartone fissato con cinghie.



265 PELLICOLA PROTETTIVA

Le ante più sensibili, come quelle extralucide, vengono rivestite con una pellicola speciale che le protegge durante la produzione e il montaggio.



261 IMBALLO DI CIMASE | FASCE COPRILUCE

Gli angoli esterni delle cimase sono incollate in fabbrica e interamente imballate con cartone e reggette. Per il trasporto le fasce vengono fissate su un cartone di supporto.





266 ARMADI GIÀ MONTATI

Tutti gli armadi e le dotazioni interne arrivano già montati. Questo permette di ridurre i tempi di montaggio.



267 SISTEMA DI MONTAGGIO FACILE

Il sistema delle cucine nobilia si distingue per l'assoluta facilità di montaggio: dalle angoliere scomponibili (che così possono passare nelle trombe delle

scale senza problemi) alla microregolazione di zoccoli e ante oppure al sistema di fissaggio rapido delle cerniere.



268 ISTRUZIONI PER IL MONTAGGIO

Per tutte le operazioni di montaggio sono riportate istruzioni dettagliate in ogni commissione. Potete trovare inoltre video su diversi temi relativi al montaggio all'indirizzo www.nobilia.de/it/servizi o semplicemente tramite il codice QR.



IL QUALITY MANAGEMENT DI NOBILIA

In nobilia gli obiettivi di qualità sono definiti a tutti i livelli aziendali. Il controllo qualità viene praticato sia preventivamente che conseguentemente su tutti i processi produttivi. A cominciare dal fornitore fino al montaggio della cucina presso il cliente finale, il fine della gestione della qualità nobilia consiste soprattutto nel migliorare continuamente tutto il processo di produzione. Grazie a questo approccio globale l'azienda negli ultimi anni è diventata leader nel settore della lavorazione del legno. Le linee guida relative al controllo qualità e tutela dell'ambiente sono saldamente radicate nella politica e nella tradizione aziendale di nobilia. Per la produzione delle cucine questo significa evitare errori nell'intero ciclo, in modo che dagli stabilimenti non possano assolutamente uscire prodotti difettosi. Tutte le misure adottate per garantire e controllare la qualità passano attraverso tutti i reparti dell'azienda e servono per prevenire, analizzare ed eliminare ogni tipo di errore.

269 IN FORMA, PER LA VITA DI TUTTI I GIORNI

Nel laboratorio QC tutti i prodotti sono stati già testati per garantire che le cucine nobilia sono „in forma perfetta” per l'uso quotidiano.



270 IL LABORATORIO „SOTTO VETRO”

Il notevole impegno che nobilia ci mette nel controllo qualità è ora visibile ed accessibile anche per tutti i clienti: all'interno del proprio show-room è stato allestito il c.d. „laboratorio sotto vetro”, liberamente visitabile,

che si sviluppa su una superficie di 230 mq e permette ai visitatori visionare i metodi e gli strumenti di collaudo cui tutti i nuovi prodotti devono sottostare prima della fabbricazione in serie.



271 TEST SULLA PRODUZIONE CORRENTE

La produzione in serie corrente è sottoposta ad un attento e continuo monitoraggio al fine di garantire una qualità elevata e costante. Questo significa che in determinati intervalli vengono eseguiti sui mobili o su singole componenti test in parallelo alla produzione.

La strumentazione del laboratorio è unica nel suo genere per un produttore di mobili: nobilia esegue con questa tutti i test prescritti dalle norme DIN e dai disciplinari DGM.

272 PERSONALE QUALIFICATO

Il rigoroso rispetto degli standard di qualità nobilia, superiori a quelli nazionali e internazionali, viene controllato da 31 collaboratori del quality management operanti nei settori assistenza clienti, gestione fornitori, accettazione merci,

controllo di produzione e laboratorio di collaudo. In questo nobilia si orienta rigorosamente alle esigenze e alle necessità dei consumatori finali e del commercio.

Qualità significa rispondere alle esigenze. Per questo è necessario sapere esattamente quali sono le esigenze dei clienti, trasformarle in criteri misurabili e controllare che tali criteri vengano rispettati. Per tutto il ciclo di vita del prodotto. Nello sviluppo, durante la produzione e al momento della consegna.

Dr. Maik Schlickel,
Responsabile quality management



273 DURATA MINIMA 15 ANNI

I suggerimenti e le richieste dei clienti come anche i riscontri pratici ed i risultati dei propri test confluiscono continuamente nello sviluppo dei prodotti. Tutti i materiali utilizzati vengono testati per durare almeno 15 anni.

274 SUL MERCATO SOLO PRODOTTI COLLAUDATI

Tutti i prototipi vengono sottoposti ad approfonditi procedimenti di test prima di passare alla produzione in serie.

TEST ROBOTIZZATI

PROVE DI DURATA PER LA VITA QUOTIDIANA!

Il robot nobilia è un vero tuttodfare. Può essere programmato in modo che le funzioni e i movimenti corrispondano alle reali attività in una cucina. Cioè aprire e chiudere ante a ribalta e a libro, carrelli ad estrazione totale e ante girevoli. Qui vengono realisticamente simulati 15 anni di intensa vita quotidiana della cucina.

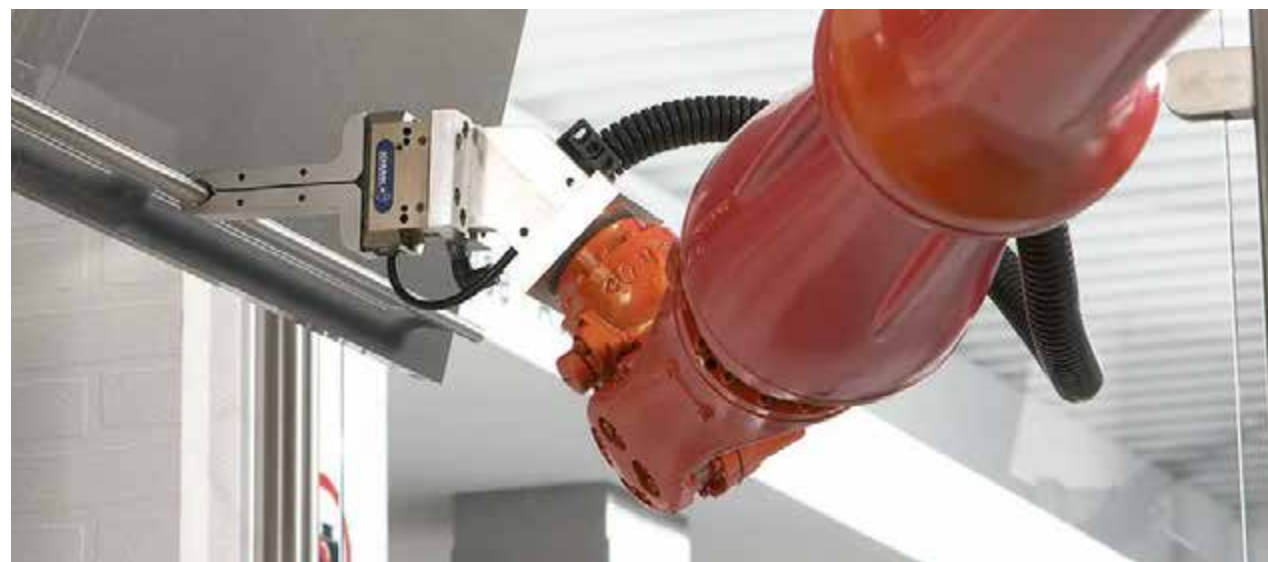

275 60,000 VOLTE
IN DUE SETTIMANE

Ante e cestoni vengono aperti e chiusi da robot per almeno 60,000 volte con carico variabile. Con questo test nobilia rispetta i severi requisiti DGM per il marchio di qualità RAL „Emme d'Oro“.



CARICO STATICO

Per ogni cosa esistono norme. Praticamente tutta la nostra vita ne viene condizionata. Se questo può creare perplessità, è però rassicurante sapere che questo può riguardare la stabilità, la durata nel tempo e la sicurezza dei mobili da cucina. Il peso che i mobili da cucina devono sostenere è definito nelle norme DIN in materia. Per garantire la massima sicurezza e una lunga durata nel tempo, le norme interne di nobilia superano spesso le norme DIN. Sulla parete statica del laboratorio viene controllata continuamente la capacità di carico dei fondi, dei ciellini e dei ripiani di tutti i mobili.



276 75 KG DI CARICO
PER OGNI PENSILE

Le attaccaglie e la struttura di un pensile sono progettate per sopportare un carico fino a 75 kg, senz'altro superiore ad un normale carico di stoviglie.

Ad esempio un servizio da tè di 18 pezzi (tazza, sottotazza e piatto) pesa in media 5 kg. In altre parole sarebbe il peso di un servizio da 90 persone.

TEST ESTREMI

Sportelli, cestoni e colonne da farmacista, come qualsiasi elemento mobile vengono testati con appositi macchinari per verificarne la durata di almeno 15 anni e, assolutamente importante per nobilia, sempre a pieno carico. Nel laboratorio QC quasi tutti i mobili vengono sottoposti ai carichi per una durata fino a tre volte superiore rispetto a quanto richiesto dalle norme DIN.



277 COLONNA DA FARMACISTA

- 60,000 - 80,000 movimenti alternati in funzione del carico
- Corrispondono a circa 11-15 aperture e chiusure al giorno

278 ANGOLIERA A CAROSSELLO

- 60,000 movimenti
- Corrispondono a circa 11 aperture e chiusure al giorno

TEST DI FUNZIONAMENTO E DURATA

76 | 77

Di mattina, a mezzogiorno, di sera, nella mia cucina c'è sempre movimento. Apri e chiudi le ante, sistema le provviste nella colonna da farmacista, metti e togli le posate: le ante, i cassetti e i cestoni e devono sopportare un bel po'. Quindi è un'ottima cosa avere una cucina di qualità che è stata sottoposta dal produttore a rigorosi test di laboratorio.

Jan Cordes,
Operatore del settore



279 CASSETTI E CESTONI

- 60,000 - 80,000 cicli di carico
- Corrispondono a circa 11-15 aperture e chiusure al giorno



280 ANTE GIREVOLI

- 80,000 cicli di carico
- Corrispondono a circa 15 aperture e chiusure al giorno



281 SERRANDINE

- 60,000 movimenti
- Corrispondono a circa 11 aperture e chiusure al giorno



NOVITÀ DAL LABORATORIO

La cucina fa parte della vita di tutti i giorni ed è esposta ai più diversi agenti chimici, a sostanze aggressive come l'acido citrico o a liquidi fortemente coloranti. Per testare la resistenza delle superfici le sottoponiamo a prove chimiche e a trattamenti con oggetti ruvidi e appuntiti, simulando migliaia di volte anche l'abrasione delle maniglie. Solo in questo modo viene verificato che le superfici siano effettivamente in grado di resistere alla vita quotidiana in cucina.



282 RESISTENZA AGLI AGENTI CHIMICI

Nel quadro di cosiddetti „test con reagenti”, sulla superficie vengono applicate e lasciate agire per un determinato intervallo di tempo sostanze diverse a seconda del gruppo di sollecitazione. Come ad es:
acetone per 10 secondi, acido acetico per 1 ora, caffè per 16 ore, olio d'oliva per 16 ore.

283 RESISTENZA ALL'ABRASIONE DELLE SUPERFICI

Con questo test viene misurata la resistenza all'abrasione delle superfici decorative. L'usura delle superfici viene simulata mediante l'azione continua di un determinato peso e di una carta abrasiva con una determinata grana.

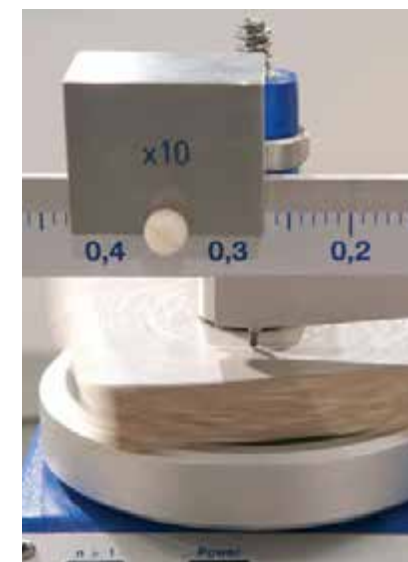

284 RESISTENZA AI GRAFFI

Una punta diamantata viene premuta con forza crescente su un campione. I graffi che vi si formano vengono valutati con appositi strumenti di osservazione e controllo.

285 RESISTENZA CLIMATICA E ALLA CONDENSA

Elementi laccati e in metallo vengono inseriti in una camera isobarica ad una temperatura ambiente costante di circa 40° C con un tasso di umidità relativa dell'aria del 100%.

Con questo procedimento viene testata la resistenza al clima e all'umidità dei mobili e degli accessori.

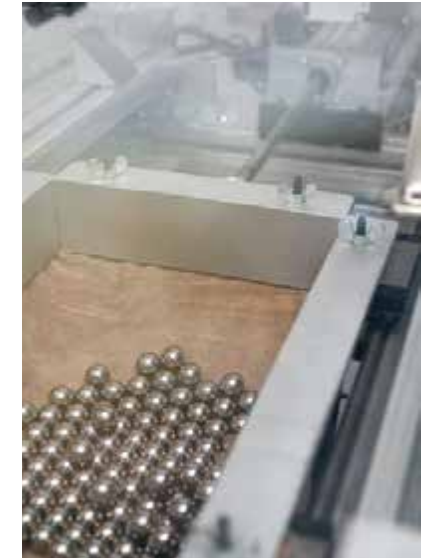

I test e controlli eseguiti da nobilia sono notevolmente superiori a quelli prescritti dalle norme DIN e DGM. Ciò significa che gli elementi testati hanno anche una durata nel tempo superiore alla media. Così nobilia garantisce al consumatore una cucina al top della qualità.

Oliver Wessel,
Direttore laboratorio QC



286 RESISTENZA ALLA SALSEDINE

I componenti in metallo, come ad es. le maniglie, vengono sottoposti a sollecitazioni estreme in una nebbia salina aggressiva. Obiettivo: i componenti non devono presentare tracce di corrosione neppure dopo questo test.

287 RESISTENZA ALL'ABRAZIONE DELLE MANIGLIE

Nel dispositivo di test un sacco in pelle bovina riempito di sfere di acciaio si muove sulla superficie della maniglia, simulando una sollecitazione di 15 anni.

RESISTENZA CLIMATICA NELLO STOCCAGGIO

In questo test vengono simulati diversi effetti climatici. Ad esempio il trasporto in container o l'installazione della cucina in un clima tropicale. Vengono inoltre testati la durata e l'invecchiamento. Il test climatico viene eseguito su tutti i componenti del mobile.

INVECCHIAMENTO ARTIFICIALE

Oltre al test climatico vero e proprio, nella cabina dei test climatici si possono simulare anche i processi di invecchiamento. Vengono simulate le sollecitazioni climatiche variabili come in una macchina del tempo, invecchiando artificialmente componenti nuove. In questo caso 15 anni passano in sole 270 ore. Obiettivo: verificare la resistenza anche in condizioni estreme.



288 TEST CLIMATICO

Il test climatico viene eseguito in più cicli con temperatura e umidità dell'aria variabili secondo le norme DIN in materia.



289 COLD CHECK

L'aderenza della laccatura viene testata in condizioni di temperatura estreme, alternando cicli di 16 ore di freddo polare a -20°C e 8 ore di un caldo torrido di $+50^{\circ}\text{C}$.



Con una incisione a reticolo si può controllare in quale misura la laccatura resiste agli sbalzi di temperatura.

A TUTTO VAPORE!

Umido, caldo, freddo! Ogni giorno tutti gli elementi della cucina devono resistere a ogni tipo di sollecitazione. Applicando vapore acqueo sui bordi della scocca e dei frontali viene ad esempio controllata la resistenza e la tenuta della superficie all'acqua ed all'umidità.



290 RESISTENZA AL VAPORE ACQUEO

I componenti vengono esposti al vapore acqueo nella cosiddetta torre di vaporizzazione cinque volte in sequenza, ciascuna di 30 minuti. Non devono verificarsi rigonfiamenti o distacchi dei bordi.



La superficie dei piani di lavoro viene esposta per 1 ora ai vapori di acqua in ebollizione. Variazioni di colore o deformazioni della superficie non vengono accettate.

ATTENTI ALL'ACQUA!

L'acqua è il nemico più pericoloso dei mobili di cucina. Una buona struttura, un buon piano di lavoro e una buona anta devono resistere alle sollecitazioni quotidiane per molto tempo. Nella camera a vapore vengono testate resistenza e tenuta dei materiali bordati all'umidità.



291 TEST DI IMMERSIONE

Nei suoi test nobilia fa immergere i campioni per due ore in acqua dal lato del bordo soggetto a verifica, dopodiché accerta che non si diano verificate modifiche sui componenti come ad es. rigonfiamenti o incrinature.

I test vengono eseguiti sulla base degli standard interni nobilia, anche in corso di produzione.

OGNI ANTA DEVE RESISTERE 10 ANNI AL SOLE DI CAPRI!

In nobilia testiamo anche la resistenza delle superfici al sole. Con una lampada ad arco allo Xenon vengono simulate nel laboratorio le radiazioni ultravioletti ai quali una cucina normalmente è esposta nel tempo. Inoltre le superfici possono essere invecchiate artificialmente. In questo modo è possibile determinare esattamente il grado di eventuali variazioni di colore nel corso degli anni ed evitare alterazioni eccessive già dall'inizio.



292 SUNTEST

Le caratteristiche della superficie irradiata vengono confrontate con quella schermata.

- Per la valutazione viene utilizzata una scala cromatica neutra a norma DIN EN 20105
- La procedura è a norma DIN EN 15187

COLORE SICURO PER TUTTA LA SERIE

Per evitare variazioni di colore delle superfici nella produzione in serie tutti i materiali vengono esaminati sotto diversi tipi di luce a norma e poi confrontati con i campioni standard. Le superfici vengono testate sotto la luce diurna, artificiale e da grandi magazzini.



293 TEST DELLA LUCE A NORMA

La certezza della tenuta della pigmentazione, del colore e della lucentezza è molto importante, soprattutto quando si ordinano grandi quantitativi da fornitori diversi. La precisione del colore deve essere garantita e il grado di lucentezza deve rimanere inalterato.

ATTENZIONE, SCOTTA!

Quanto calore è in grado di sopportare un piano di lavoro? Questa problema se lo pone chiunque lasci una pentola calda sul top. Per un po' di tempo resiste, ma prima o poi potrebbe formarsi una bruciatura a cerchio. In laboratorio verificiamo i limiti di resistenza dei materiali in condizioni estreme.



294 TEST DEL CALORE UMIDO E ASCIUTTO

Test della resistenza al calore dei piani di lavoro a norma DIN 68930:

- Calore asciutto fino a 180° C
- Calore umido fino a 100° C

OTTIMO DESIGN PER TUTTI I GUSTI

I designer di nobilia sono molto attenti a sviluppare prodotti che incontrano i gusti delle più larghe fasce di consumatori. In questo nobilia riesce a soddisfare in termini qualitativi oltre l'80 per cento della

domanda di mercato. L'obiettivo è quello di rendere accessibili ai consumatori cucine belle, rispondenti ai loro desideri e al giusto prezzo.



295 ONE KITCHEN. ONE SOLUTION. SOLUZIONE COMPLETA DA UN SOLO OPERATORE SPECIALIZZATO

nobilia offre ai suoi Partner la possibilità di servirsi di un solo fornitore tanto per i mobili che per gli elettrodomestici, i lavelli e gli accessori.



A disposizione ci sono 13 marchi di elettrodomestici, dalla fascia economica a quella medio-alta. Alcuni di questi marchi, disponibili in esclusiva, sono un ottimo mezzo per contrastare la concorrenza della grande distribuzione e di internet.



296 SNELLEZZA COMMERCIALE

Le nostre novità sono disponibili immediatamente dopo la fiera annuale di settembre. In questo modo i nostri Partner possono lavorare con la nuova collezione già a fine anno.

297 LO SVILUPPO DI NUOVI PRODOTTI

nobilia sviluppa i prodotti orientandosi attentamente alle più importanti fasce di prezzo. La particolarità è che solo gli elevati volumi di produzione e di

vendita rendono possibile al largo mercato accedere ad un prodotto di altissima qualità.



GP 1



GP 2



GP 3



GP 4



GP 5



GP 6



GP 7



GP 8

Da 75 anni la produzione di nobilia si orienta alla fascia centrale del mercato. Grazie alla vasta gamma di prodotti l'azienda è in grado di soddisfare l'80% della domanda sia in termini di prezzi che di gusti. I colori strategicamente più importanti

sono disponibili in tutte le fasce di prezzo e in tutti i materiali rilevanti per il mercato. Nessun altro fornitore è in grado di offrire questa varietà con una sola linea di prodotto.

298 SICUREZZA STILISTICA

I Partner di nobilia hanno la sicurezza di lavorare sul proprio mercato di riferimento con il prodotto giusto. L'azienda mette a disposizione una gamma davvero ampia, che va dal moderno al classico, dallo stile di tendenza a quello mediterraneo, country e senza tempo. Quindi il prodotto giusto per ogni gusto.

299 TAKE IT EASY

Una gamma di moduli ampia, completa e ben strutturata rappresenta uno strumento davvero insostituibile per progettare in modo sartoriale qualsiasi tipo di cucina per ogni gusto e dimensione.

300 POSSIBILITÀ INFINITE...

...per la cucina dei tuoi sogni:

- ca. 3,500 modelli di armadi
- 71 ante
- 83 maniglie, 13 Maniglie a listello
- 14 colori di struttura
- 87 colori di fianchi
- 46 colori di top

Il risultato è un numero quasi illimitato di possibilità di composizioni personalizzate.



GP 9

UN PRODOTTO PER TUTTI I GUSTI

IN MANI SICURE

„One face to the customer“: per noi in nobilia questa è legge! Ogni Cliente ha il proprio personale referente per tutto quello che riguarda la gestione dei suoi ordini, contattabile sia

per telefono che per mail. Questo aiuta a prevenire errori per incomprensioni e a snellire al massimo le procedure, sulle quali il Cliente può fare sempre affidamento.



303 PER VOI, DIRETTAMENTE SUL POSTO

I collaboratori esterni nobilia hanno imparato il loro lavoro partendo dalla base. Perciò gli incaricati sul posto dispongono di una notevole esperienza commerciale, e alcuni di loro perfino artigianale. Il servizio vendite esterno conta complessivamente circa 105 collaboratori, di cui 38 assistono i clienti sul mercato

interno e 67 su quello export. Il sistema d'informazione del servizio esterno (ADIS) fornisce statistiche e dati di vendita aggiornati giornalmente.

301 ONE LOOK CONTROL

Ogni ordine viene acquisito in forma grafica ed elaborato elettronicamente, verificando anche la presenza eventuali errori di progettazione. Con la nostra conferma d'ordine il venditore dispone di uno strumento rapido ed efficace per tenere tutto sotto controllo, a partire dall'elenco dettagliato degli articoli alla pianta, alle vedute frontali ed alla veduta in prospettiva. Le modifiche rispetto alla prima conferma sono sempre ben evidenziate. Il servizio vendite interno elabora i documenti dell'ordine in formato digitale sui touch-screen. In questo modo vengono risparmiate circa 60 tonnellate di carta ogni anno.



304 SICURO ED EFFICIENTE

Grazie ai moderni mezzi di comunicazione telematica, l'EDI e l'extranet tutti i passaggi possono essere ridotti al minimo indispensabile per uno scambio dati veloce ed efficiente. In questo modo le cucine di nobilia raggiungono ancora più rapidamente il trade.

302 IN MANI SICURE

Più di 280 collaboratori tecnici all'interno della nostra organizzazione di vendita sono a disposizione degli oltre 8.000 Clienti di nobilia nel Mondo. Con la loro competenza tecnica e commerciale elaborano gli ordini in modo veloce, efficiente e sicuro, occupandosi di tutti gli aspetti rilevanti della commissione.



305 SEMPRE INFORMATI

Con extranet avete sempre ed in ogni momento sott'occhio le Vostre conferme d'ordine ed i termini di consegna. Sette giorni su sette, 24 ore al giorno.

306 PANORAMICA
DETTAGLIATA

Un solo listino per tre diverse formule commerciali:

- commercializzazione integrata mobili ed elettrodomestici
- commercializzazione solo mobili
- commercializzazione libera

307 UN SOLO LISTINO,
UNA SOLA LOGICA

Con un solo listino e un solo canale di distribuzione nobilia supporta tutti i sistemi modulari sul mercato. Un solo listino, una sola logica – rendono più facili i rapporti quotidiani con il clienti. L'intera gamma di articoli



dedicati alla cucina senza maniglie è riassunta in modo chiaro e compatto in una sezione del listino nobilia. Un solo listino, una sola logica, un solo sistema di sconto per blocchi – vale anche per il programma per il bagno.

SERVIZI DI
SUPPORTO ALLA
VENDITA

Anche in fatto di marketing e di supporti al punto vendita i nostri Clienti sanno di poter contare su nobilia. Che si tratti di listini, depliant, brochure oppure cataloghi, tutti gli strumenti sono disponibili fin da subito con ogni nuova collezione. Se richiesto, pensiamo noi a progettare l'intera mostra, con cura del dettaglio,

dal master-plan al display delle cucine, dal percorso ottimale alle singole zone trattativa. Ogni anno realizziamo 22.000 nuove campionature e progettiamo 500 nuove mostre attraverso il nostro Creativ Studio.

308 PUBBLICITÀ
PERSONALIZZATA

Nel nostro studio di posa realizziamo ogni anno un gran numero di servizi fotografici per la pubblicità.

Il nostro archivio dispone attualmente di oltre 8.000 immagini, al quale ogni anno si aggiungono 400 nuovi servizi.



309 DEPLIANT PERSONALIZZATI

Offerta di 24 brochure diverse per i rivenditori specializzati. Sono inoltre disponibili dépliant elettronici per canali crossmediali. La consulenza e l'adattamento personalizzato da parte di agenzie pubblicitarie professionali sono possibili in qualsiasi momento. Le grandi tirature principali di oltre 200 milioni di brochure ogni anno garantiscono condizioni interessanti.

310 MONTAGGIO
PROFESSIONALE

In Germania nobilia si avvale di circa 120 partner altamente qualificati e addestrati per il montaggio di esposizioni presso i clienti. Per grandi progetti intervengono direttamente i nostri allestitori.

311 PROGRAMMI
DI FORMAZIONE

L'offerta formativa di nobilia prevede per il trade otto corsi articolati in diversi moduli. Ogni anno oltre 4.000 operatori della forza vendita e montatori

partecipano ai corsi, tenuti in aule, in locali specificamente attrezzati e nello show-room. C'è inoltre la possibilità di partecipare a corsi e-learning online.



312 PROFESSIONALITÀ QUOTIDIANA

Ogni giorno più di 3,400 cucine lasciano i nostri due stabilimenti di Verl, il che corrisponde ad una produzione annua di oltre 753,000 ambienti.

313 PERSONALIZZAZIONE AUTOMATIZZATA

Ogni cucina è diversa dall'altra, ognuna è un pezzo unico, progettato individualmente ma realizzato in serie con processi altamente automatizzati. In questo consiste lo speciale know-how di nobilia!

314 RAPPORTO QUALITÀ-PREZZO IMBATTIBILE

Un sistema modulare ben congegnato e collaudato è alla base della produzione di cucine di qualità, realizzate esclusivamente a riferimento.

L'elevata automazione dei processi assicura un rapporto qualità-prezzo imbattibile.



315 FLOTTA AUTOMEZZI DI PROPRIETÀ

Le consegne vengono effettuate direttamente con la nostra flotta di bilici e motrici. I nostri autisti altamente qualificati garantiscono tanto il trasporto quanto la movimentazione dei mobili in modo sicuro ed affidabile. Ogni consegna viene puntualmente preavvisata ed è tracciabile in tempo reale attraverso l'extranet.

316 MEGLIO ANDARE SUL SICURO

La qualità delle consegne di nobilia raggiunge valori statistici estremamente elevati. Grazie allo scanning sia al carico che allo scarico, la quota di errori di consegna è di appena lo 0,1 % e le consegne vanno a buon fine per il 97,7 %. Con questi risultati la flotta di nobilia è ai vertici nelle classifiche del settore.

LA NOSTRA ESPERIENZA AL VOSTRO SERVIZIO 75 ANNI DI TRADIZIONE E PRODUZIONE IN GERMANIA



Oltre sette decenni di esperienza nella produzione di cucine non rimangono senza risultati. Questa tradizione ha profondamente segnato sia l'azienda, sia i suoi collaboratori, sicuri del fatto loro e della propria competenza. Se c'è una cosa che l'azienda ha loro insegnato è che l'attenzione allo sviluppo ed al futuro del mercato

è alla base del successo. Tutta l'esperienza e la competenza convergono in un sistema che assicura elevati standard qualitativi, processi ottimizzati altamente automatizzati e affidabili. In tutti questi anni nobilia ha fissato tanti e sempre più alti standard qualitativi.

Innumerevoli sono le innovazioni del settore che nobilia ha introdotto con successo e contribuito a sviluppare.

317 OGNI GIORNO IN GIRO PER IL MONDO

Il parco autoveicoli di nobilia ha una percorrenza di circa 90,000 chilometri al giorno che equivale a 2 volte la circonferenza della terra. Ogni anno vengono così consegnati 2,8 milioni di m³ di volume di carico e 30,8 milioni di colli in tutto il mondo. Inoltre ai clienti d'oltreoceano vengono spediti ben oltre 2,500 container marittimi all'anno.

318 TEMPI DI CONSEGNA BREVI

Anche se l'attesa può essere piacevole, noi non facciamo aspettare troppo a lungo le nostre consegne: tre settimane per le commissioni e 10 giorni lavorativi per le garanzie.



NOBILIA CREA NUOVI STANDARD



319 SEMPRE LA PRIMA

NOBILIA CREA NUOVI STANDARD

nobilia opera a livello internazionale, per questo si sente pienamente responsabile nei confronti dei clienti e dei dipendenti per i prodotti e i processi di produzione. La qualità e la soddisfazione dei Clienti rappresentano pertanto i più importanti fattori del nostro successo. Il punto di forza di nobilia non sono però solo la tecnologia ed i prodotti, ma soprattutto i suoi collaboratori. Per questo il loro benessere e la loro sicurezza sono importanti per favorirne efficienza e flessibilità. Sicurezza e tutela dell'ambiente vanno per noi sempre di pari passo, con alto senso di responsabilità per le generazioni future: questa è la nostra linea di pensiero e di azione, nel rispetto dei sani principi dell'economia, dell'ecologia e del sociale.

Quality Management certificato a norma DIN EN ISO 9001: 2015

Le norme ISO vigono in tutta Europa e sono riconosciute a livello internazionale. In base alle norme DIN EN ISO 9001:2015 i sistemi di gestione della qualità di una azienda vengono valutati nel loro complesso. Il principio base della gestione della qualità consiste nell'analizzare le richieste dei clienti, nel definire e monitorare i processi al fine di realizzare i prodotti in base alle esigenze di mercato. La certificazione ha un significato strategico di mercato e garantisce la sicurezza futura per un rapporto affidabile con i clienti. Nel 1994 nobilia è stata in Germania il primo produttore di cucine componibili ad ottenere la certificazione. In marzo 2019 è stata rinnovata la certificazione QM DIN EN ISO 9001:2015.



320 IL PIANETA È DI TUTTI NOI

Gestione di tutela ambientale certificata a norma DIN EN ISO 14001: 2015

La norma DIN EN ISO 14001 fissa gli standard riconosciuti a livello mondiale per la gestione della tutela ambientale. Dal 2007 nobilia si fa rilasciare anche la certificazione ambientale a norma ISO, sottolineando così anche la sua sensibilità alla tutela dell'ambiente e alla protezione delle risorse. Vengono verificati la politica ambientale dell'azienda, gli obiettivi ambientali verificabili e un programma aziendale orientato a queste problematiche. Gli standard della norma ISO richiedono un sistema di gestione ambientale che regoli pianificazioni, controlli e miglioramenti nel quadro di un processo di ottimizzazione continuo. La certificazione costituisce un requisito di successo essenziale in molti mercati. Così nobilia offre la sicurezza di una gestione ambientale certificata e duratura ai suoi partner commerciali. In marzo 2019 la certificazione DIN EN ISO 14001:2015 è stata riconfermata.



321 SISTEMA DI GESTIONE DELL'ENERGIA

DIN EN ISO 50001:2018 certificato Sistema di gestione dell'energia

Il tema (dei costi) dell'energia acquista un'importanza sempre maggiore, sia in ambito privato che in modo particolare nel settore produttivo. Perciò nobilia si è posta l'obiettivo di un uso ottimale e senza sprechi di risorse, nonché di un impiego ecologicamente corretto dell'energia utilizzata (elettricità, gas, legno, benzina, nafta, ecc.) e di risparmiare energia laddove sia possibile. nobilia promuove una gestione coerente dell'energia adottando misure appropriate nell'ambito di un processo di costante miglioramento in relazione alle fonti energetiche.

322 ESSERE RESPONSABILI



PEFC / 04-31-1281

In luglio 2009 nobilia ha acquisito come primo produttore di cucine componibili al mondo la certificazione PEFC (Programme for the Endorsement of Forest Certification Schemes). Con questa nobilia documenta il suo impegno per un ambiente degno di essere vissuto nonché responsabilità nel trattamento della pregiata materia prima, il legno. I materiali in legno provengono da colture gestite in modo sostenibile e da fornitori controllati. La certificazione del bosco garantisce che i prodotti di legno acquistati non provengono da fonti sospette o sfruttamento selvaggio ma da boschi lavorati nel rispetto dell'ecologia. Acquistando una cucina nobilia certificata PEFC, il cliente dimostra senso di responsabilità per l'ambiente.





323 L'ANGELO BLU

Nel luglio 2012 l'azienda è stata premiata con l'ecoetichetta „L'angelo blu“ come primo e finora unico produttore di mobili per cucina. Questa certificazione riguarda prodotti e servizi particolarmente ecocompatibili e rispondenti a requisiti in materia di sicurezza sul lavoro, tutela della salute e uso. Con il marchio dell' „Angelo blu“ sono contrassegnati i modelli: Chalet 977, Credo 545, Fashion 406, Flash 648, Focus 312, Inline 526, Laser 615, Lux 555, Pura 917, Rio 253, Riva 371, Speed 351, StoneArt 566, Structura 382, Sylt 706, Touch 317 e York 985.



324 LA EMME D'ORO

Marchio di qualità RAL 430
Questo marchio di qualità rilasciato dal Consorzio di tutela della qualità del mobile tedesco (Deutschen Gütegemeinschaft Möbel e.V.-DGM) certifica il rispetto dei rigorosi standard fissati dal DGM, superiori a quelli nazionali e internazionali, e una qualità superiore alla media. I mobili di qualità controllata devono essere robusti, sicuri, durevoli, ottimamente lavorati e non devono contenere sostanze nocive alla salute. Test accurati e severi controlli garantiscono che i mobili con il marchio di qualità RAL soddisfano i numerosi requisiti. A livello nazionale e internazionale il marchio tedesco „Emme d'oro“ viene considerato uno dei più significativi certificati di qualità conferito in base a criteri rigorosi. Ai consumatori garantisce la sicurezza di un prodotto qualitativamente

superiore e realizzato a basso impatto ambientale. La lunga ed intensa collaborazione tra il DGM e le associazioni dei consumatori costituisce una base importante per la fiducia dei clienti.

325



CLASSE EMISSIONE DGM

I mobili prodotti da nobilia sono in classe di emissione A, la migliore in base alla classifica della Deutsche Gütegemeinschaft Möbel e. V., il consorzio di garanzia di qualità del mobile in Germania.

326 PATTO PER IL CLIMA DGM



nobilia è stato il primo produttore di cucine a sottoscrivere il „patto per il clima per l'industria del mobile“ della Deutsche Gütegemeinschaft Möbel (DGM). nobilia sottolinea così nuovamente il suo impegno per l'ambiente e per il rispetto degli obiettivi climatici del governo tedesco e delle Nazioni Unite. Alla base del patto per il clima DGM è il calcolo del bilancio di CO2 di un'impresa, realizzato in collaborazione continua con un'agenzia di consulenza per la protezione del clima.

327 MEGLIO ANDARE SUL SICURO



Marchio GS - Sicurezza Controllata
Questa certificazione viene rilasciata dalla LGA di Norimberga. La LGA fa parte del TÜV Rheinland Group (Ente per i collaudi tecnici) ed è il più grande e importante ente in Europa specializzato nei test sui mobili. Il marchio GS è un marchio di sicurezza rilasciato su base volontaria che ha acquisito importanza ben oltre i confini della Germania. Nel campo della tutela dei consumatori e di sicurezza sul lavoro garantisce che i requisiti di sicurezza vengano soddisfatti e controllati da un organo indipendente (ad es. la LGA) nonché monitorati ad intervalli regolari. Le certificazioni di prodotto LGA per mobili, elementi, componenti e accessori identificano qualità e sicurezza controllate e monitorate.



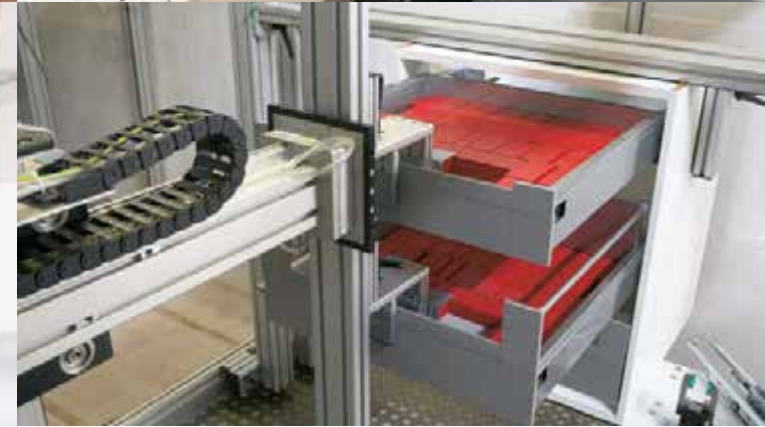

nobilia-Werke
J. Stickling GmbH & Co. KG
Waldstraße 53-57
D-33415 Verl
Fon +49 (0)5246-508-0
Fax +49 (0)5246-508-96 999
e-mail: info@nobilia.de
www.nobilia.de

nobilia[®]

Quality Guide IT



91497

2020/2021