

**STUDIO
TOOLS
.io**



USER MANUAL



«We are StudioTools.
Our mission is to supply those who shape
the future — with the tools to create,
share and grow ideas.»

INHALT

STAFFELEI: Seite 23



TROLLEY: Seite 41

STEHTISCH: Seite 37



TOOLBOX: Seite 45



WALL RAILS: Seite 33

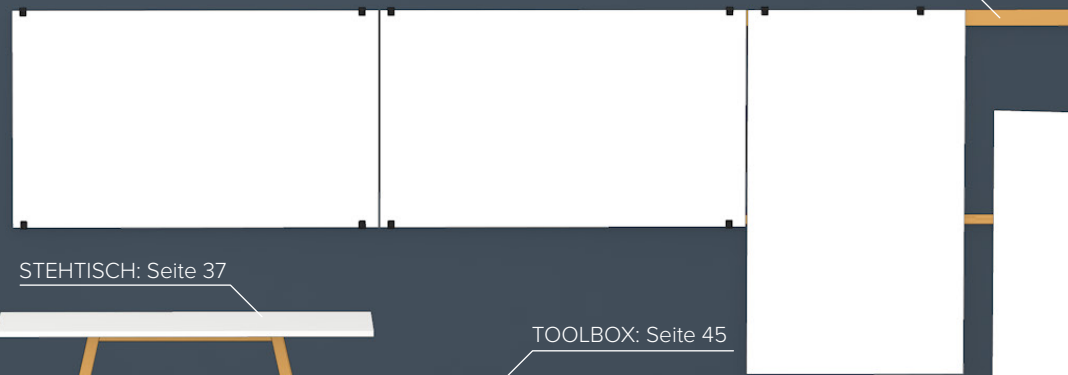

STUDIOBOARDS + CLIPS: Seite 13

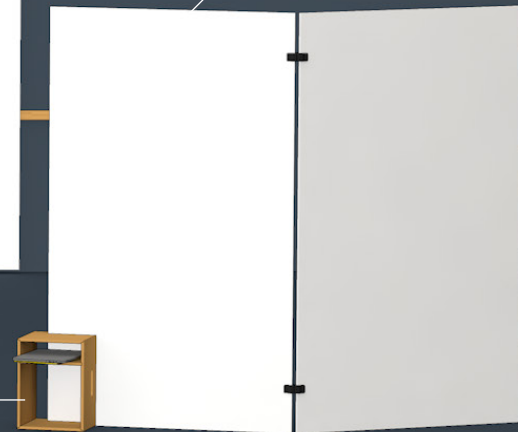

CUBE: Seite 29

BOARDS & CLIPS

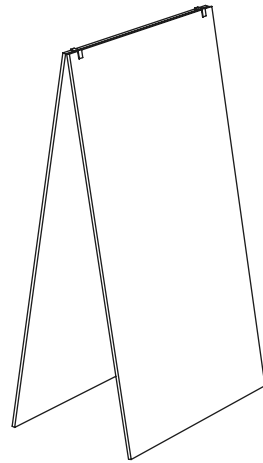

Reinigungshinweise



Boards vor Gebrauch reinigen:

Eventuell sind die Studioboards produktionsbedingt leicht staubig. Bitte wische diese vor Gebrauch mit einem Microfasertuch ab. Damit stellst Du sicher, dass sich mit der Zeit keine Farbschatten bilden.



Feuchttücher für grosse Flächen

oder eingetrocknete Farbe: Die original Studiotools Feuchttücher sind auf die Stifte und die Oberfläche abgestimmt. Ideal um ganze Boards schnell und gründlich zu reinigen.



Der falsche Marker?

Beschriftungen mit ungeeigneten Markern (z. B. mit einem Permanent-Marker) können mit alkoholhaltigen Reinigungsmitteln entfernt werden. Von der häufigen Verwendung solcher Reinigungsmittel wird abgeraten.



Keine Papiertücher! Bitte zum Reinigen der Boards keine Taschentücher, Papier-Haushaltstüchern, etc. verwenden. Damit kann die Whiteboard-Oberfläche beschädigt werden.



Microfasertuch für Korrekturen

oder kleine Flächen: Sie sind ideal um zu korrigieren und gleich wieder darüber zu schreiben oder um kleine Flächen zu reinigen.

Verwendungshinweise



Die richtigen Stifte: Grundsätzlich kann mit unterschiedlichen Whiteboard Stiften gearbeitet werden. Für optimale Auswischbarkeit empfehlen wir die originalen Studiotools Whiteboard Stifte.



Die richtige Seite: Bitte beachte, dass nur die beschichteten Seiten der Studioboards für das Beschriften mit den Whiteboard Stiften geeignet sind. Die jeweiligen Seiten sind entsprechend gekennzeichnet.



Keine „Super Sticky“-Haftnotizen:

Diese können auf den Whiteboards Rückstände hinterlassen. Die ganz normalen Haftnotizen halten lange zu zuverlässig an den Studioboards und sind völlig ausreichend.



Boards schützen: Damit Du möglichst lange Freude an den Studioboards hast empfehlen wir diese vor Feuchtigkeit und Hitze zu schützen. Z.B. können sich die Boards verziehen, wenn sie an einem Heizkörper lehnt werden.

👍 Mehr Stabilität durch weitere Boards als Abschluss

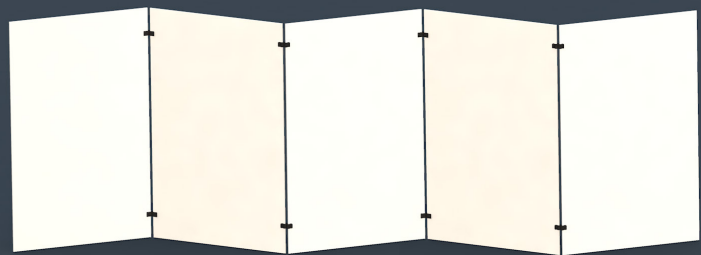

12

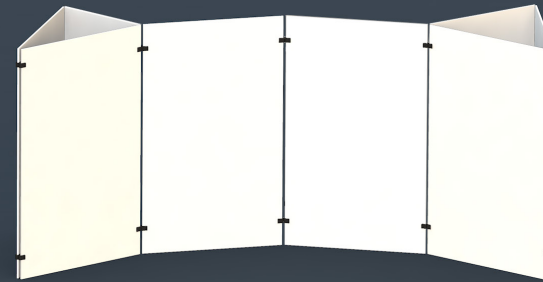

13



Connector Clips verbinden



2 O-Ringe für optimalen Halt

14



Die beiden Clips mit den O-Ringen verbinden.

15

Mehr Informationen findest du unter:

www.studiotools.io

<https://youtu.be/5JOCzzOqkow>

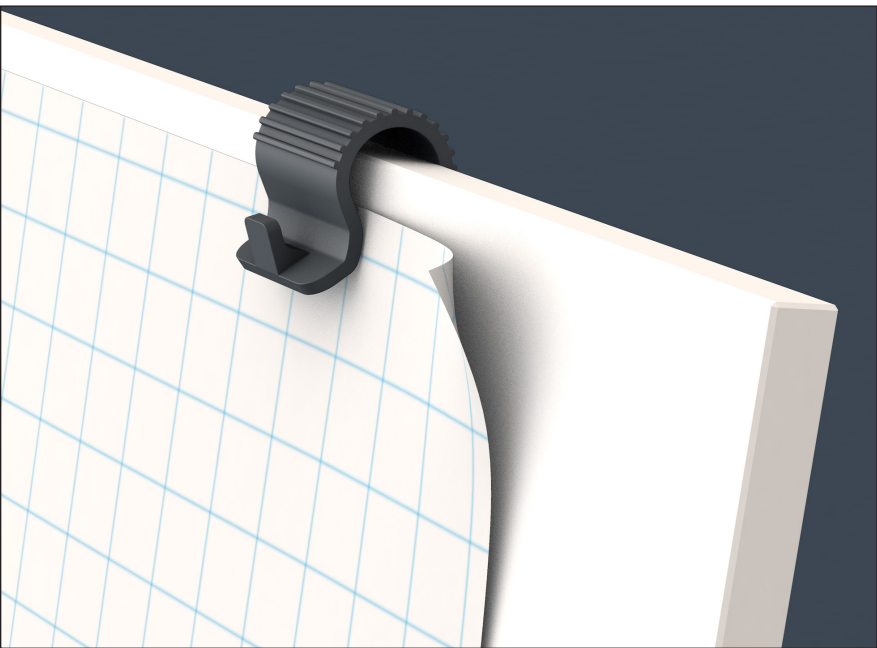

Flipchart, Pläne, Poster...

... lassen sich mit Clips ganz einfach an der Boards befestigen.

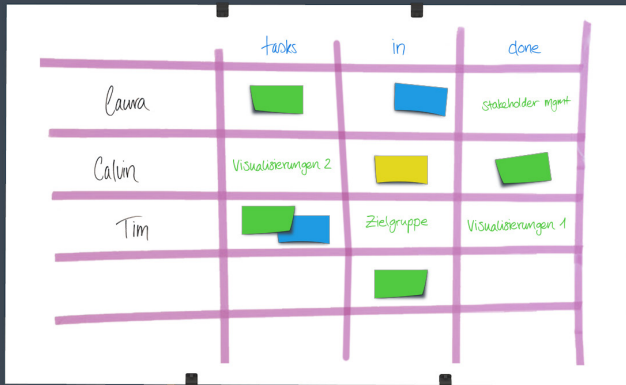
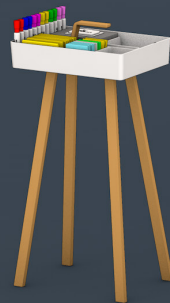

Scrum Boards, Kanban Boards, Task Boards...

...in Kombination mit wiederablösbarem Tape können die Whiteboards perfekt als Task Boards, etc. verwendet werden. Perfekt geeignet ist sogenanntes Washi-Tape. Dieses gibt es in vielen Farben und lässt sich leicht wieder ablösen.



für jeden Anwendungsbereich die richtige Kombination

👍 Ideal zum Ausstellen & Präsentieren

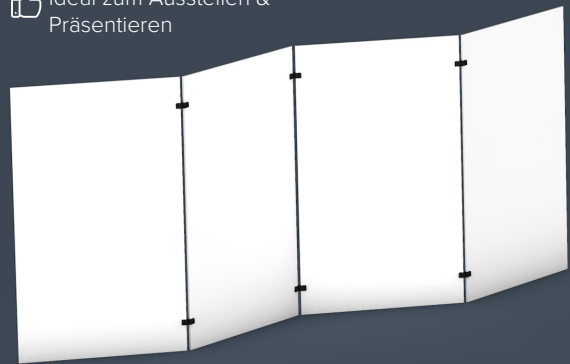

💡 Erhöhe die Stabilität mit einem Cube



👍 Perfekt, um einzelne Boards aufzustellen

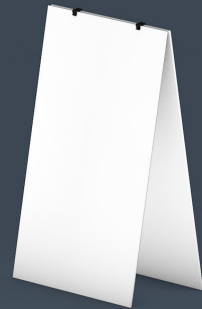

👍 Hohe Stabilität für intensives Arbeiten: Die Staffelei

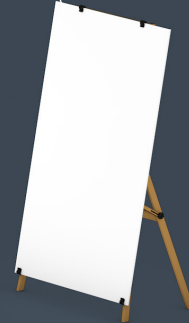

👍 Mehr Mobilität? Die Staffelei gibts auch mit Rollen.

👍 Wall Rails: Flexibilität mit maximaler Stabilität

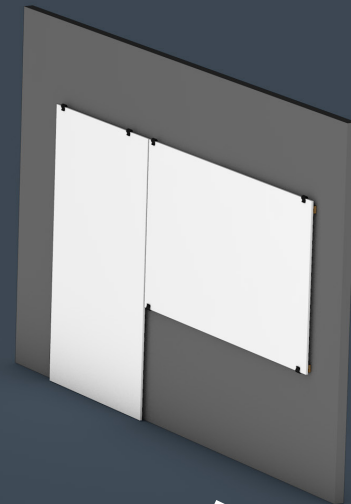

Stabilität

Stabilität



Pinboards

Pläne, Bilder, Zeichnungen etc. lassen sich auf den Pinboards sowie auf der RÜCKSEITE der Whiteboards mit Nadeln befestigen. Dadurch entstehen kleine Löcher.

Empfehlung

Wir empfehlen wiederablösbare Klebestreifen, z.B. Scotch Removable Tape für alle Studiobords



STAFFELEI

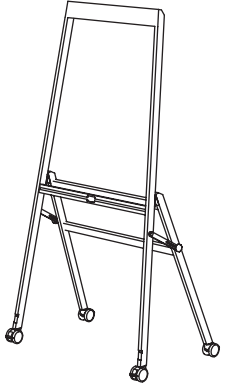

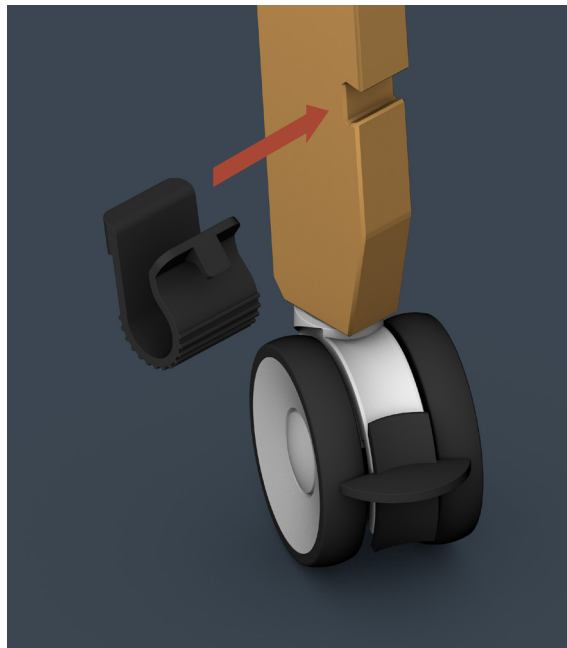

24

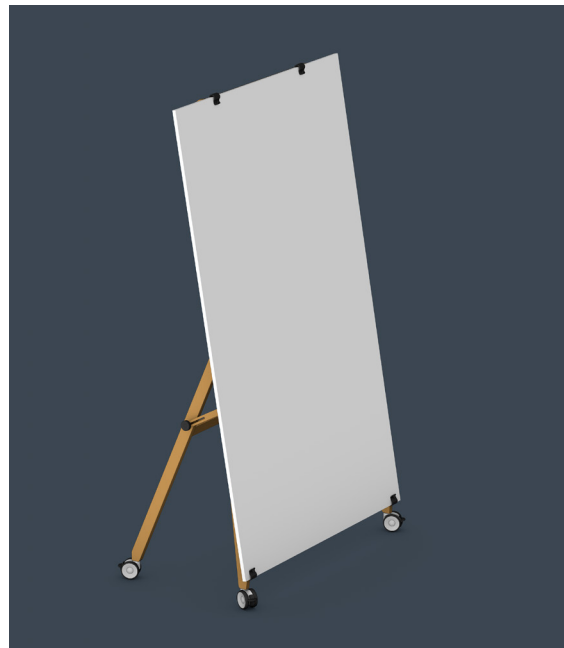

Am besten geht's wenn Du die Clips wie oben dargestellt schräg ansetzt.

25

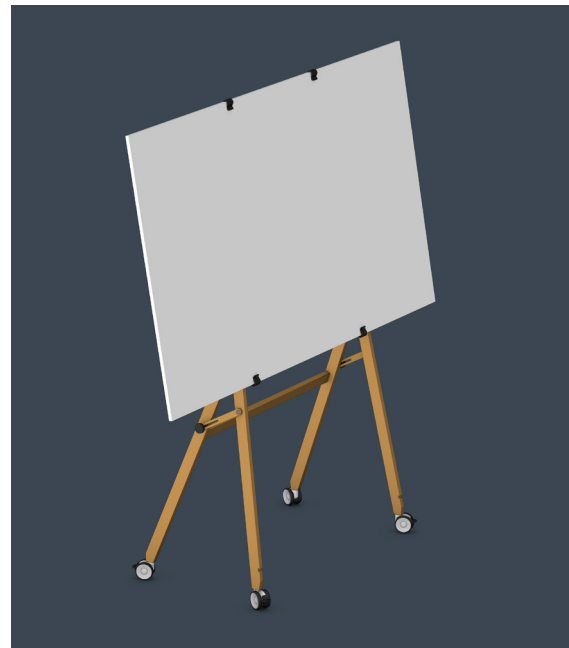
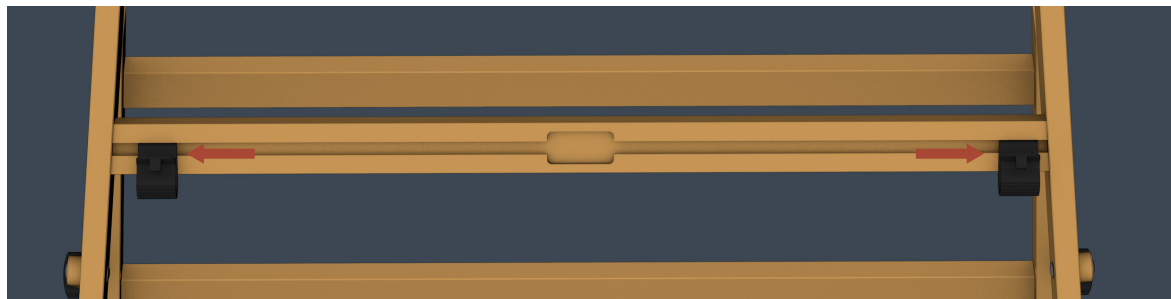
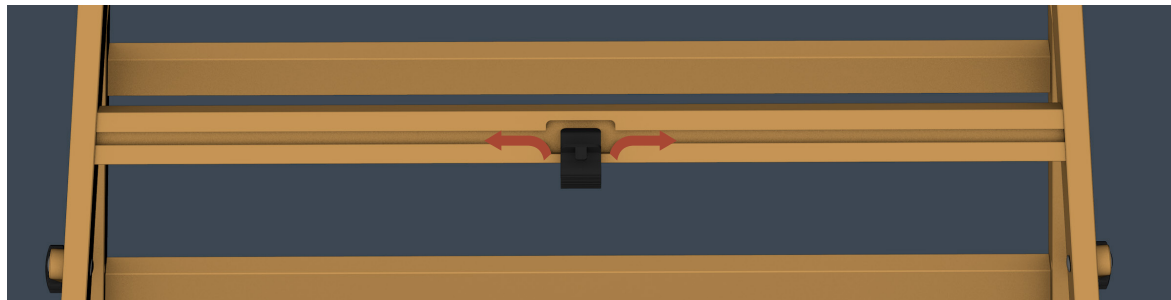

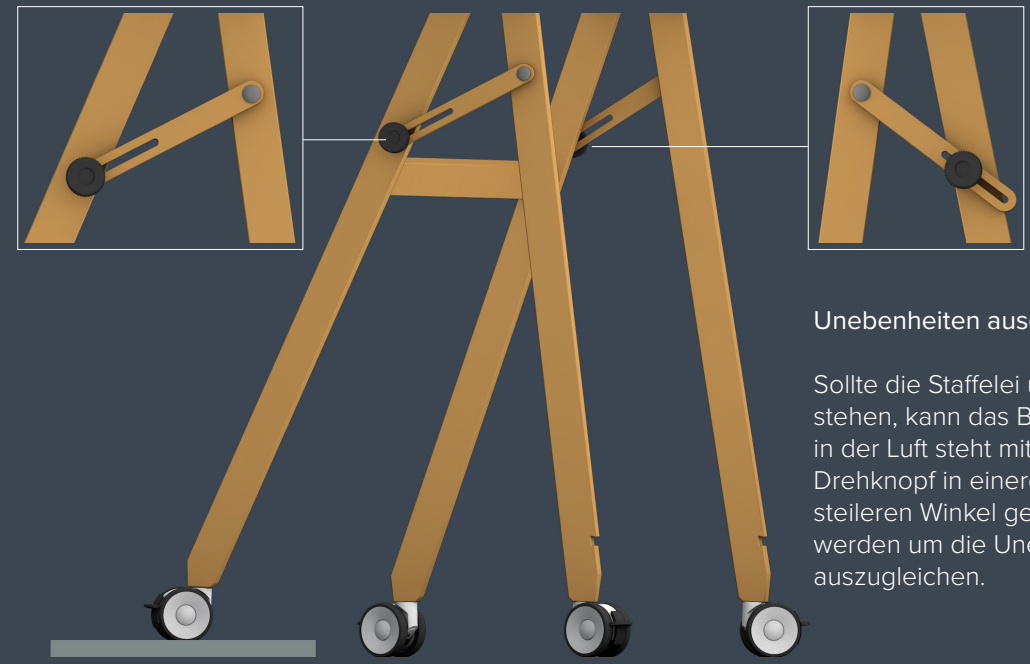

Unebenheiten ausgleichen

Sollte die Staffelei uneben stehen, kann das Bein, das in der Luft steht mittels dem Drehknopf in einen steileren Winkel gestellt werden um die Unebenheit auszugleichen.

CUBE

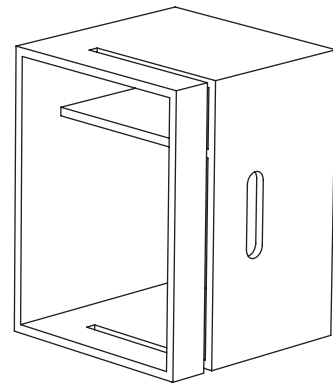

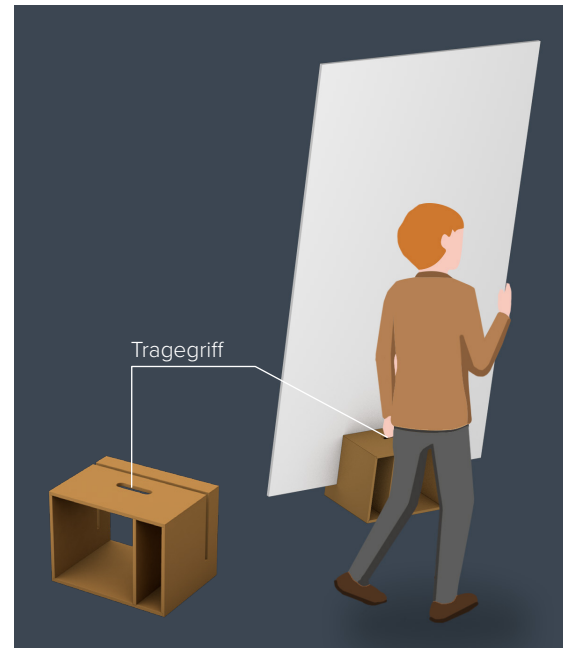
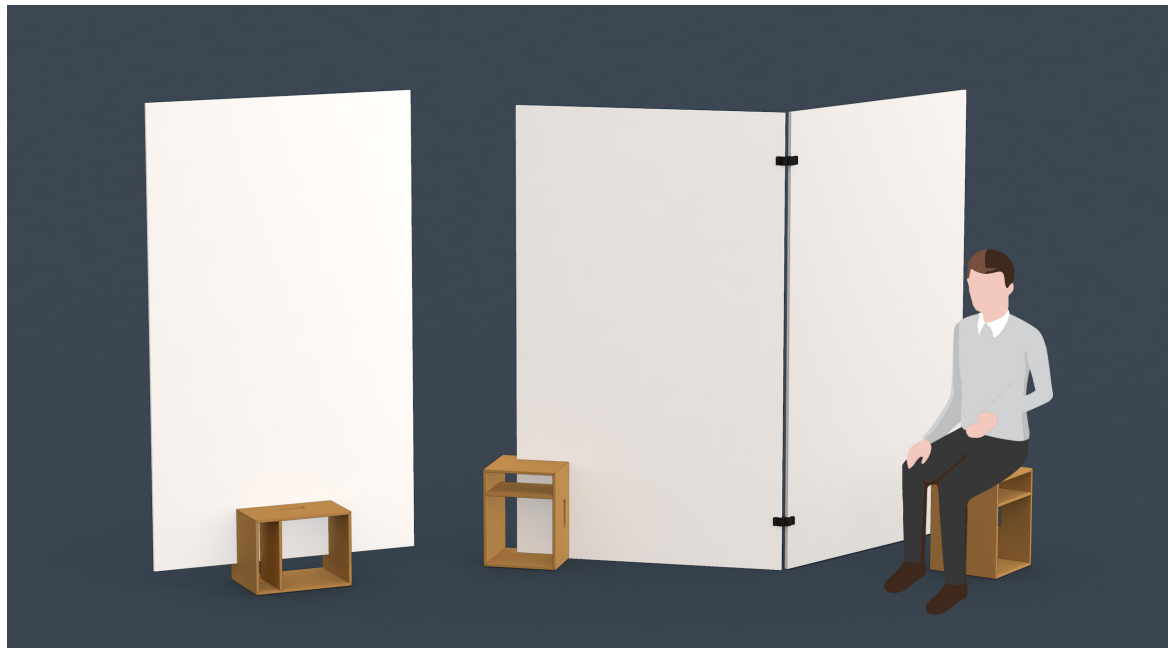

WALL RAIL

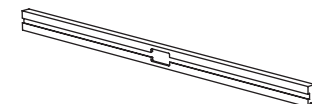
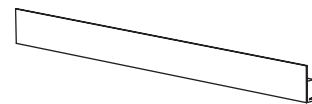

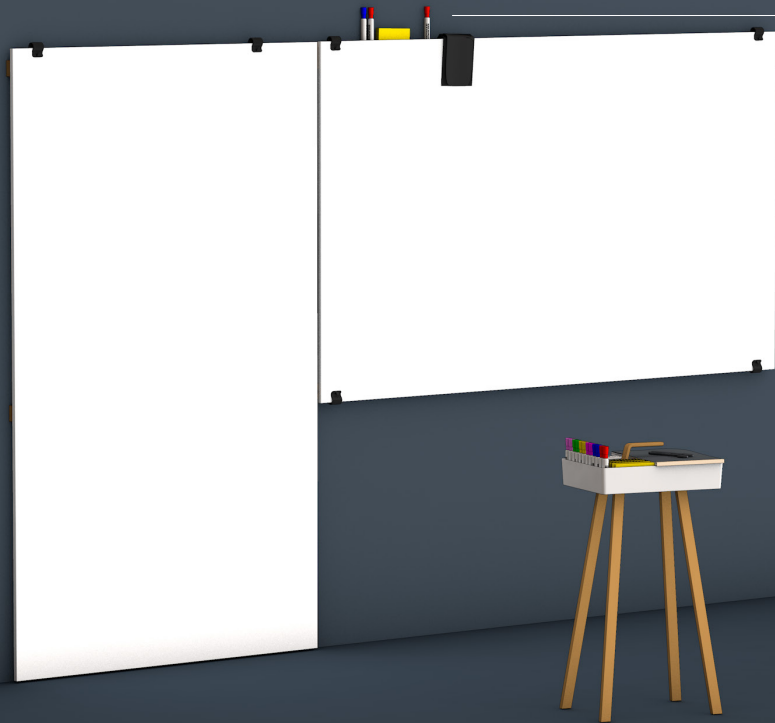

Die obere Leiste kann als Ablage für Pens, Notes und Microfasertücher gebraucht werden.

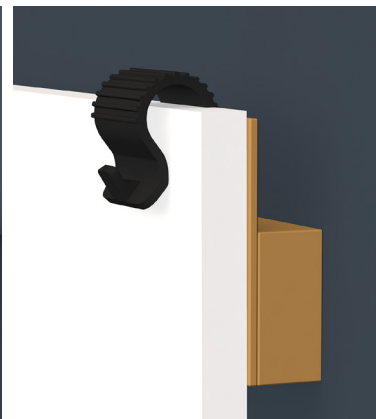
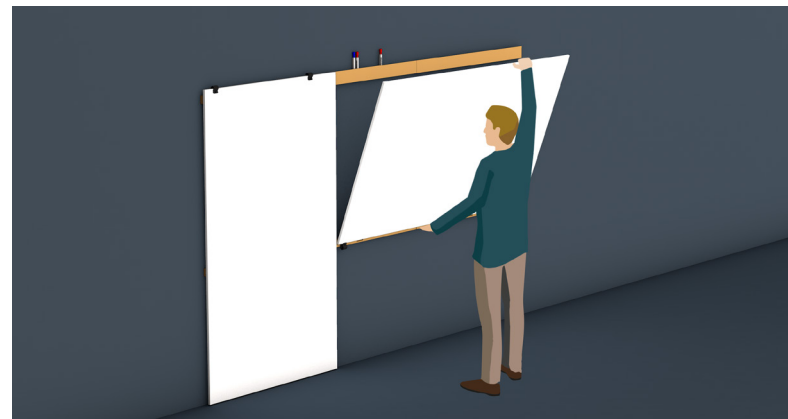

STEHTISCH

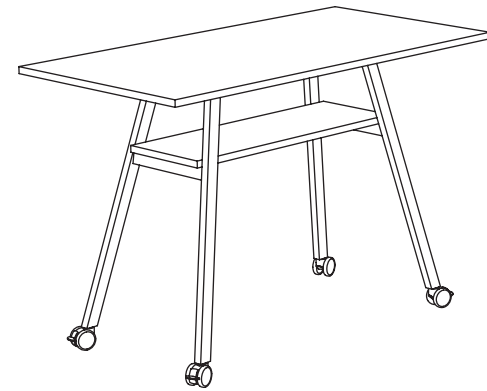



Mehr Mobilität? Den Stehtisch gibts auch mit Rollen.

40



In Griffnähe - aber nicht im Weg

41

TROLLEY

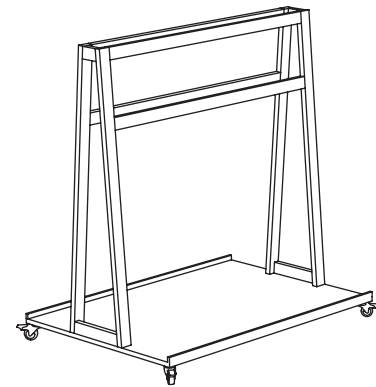

lagerbar auf weniger als einem Quadratmeter

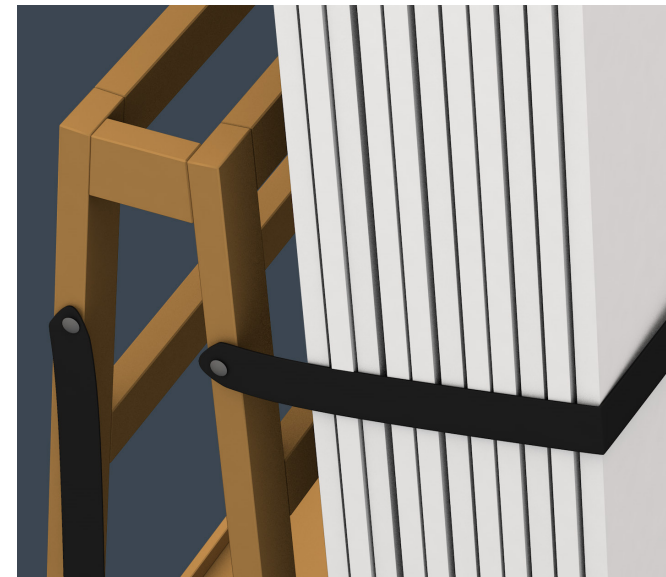
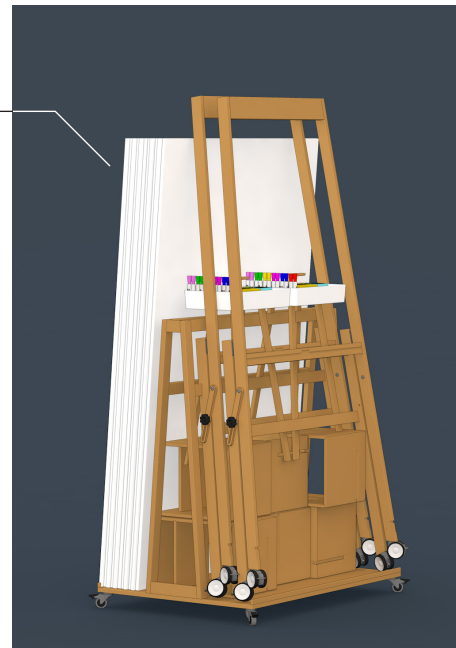
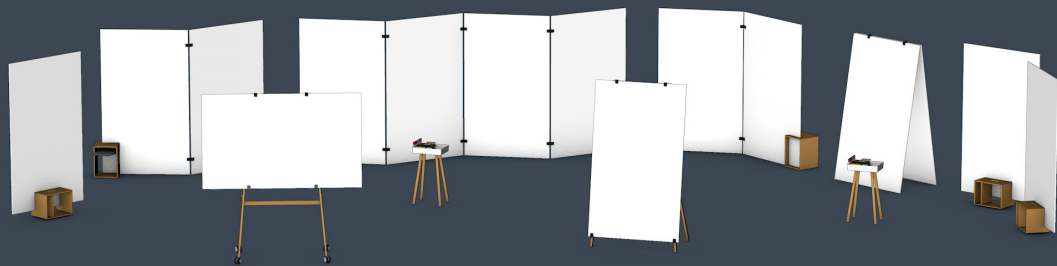

Benutze die Sicherungsgurte, damit Dir beim Transportieren nichts vom Trolley fällt.

TOOLBOX

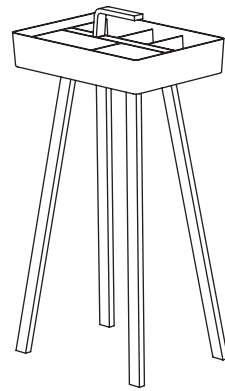

Studiotools Toolbox

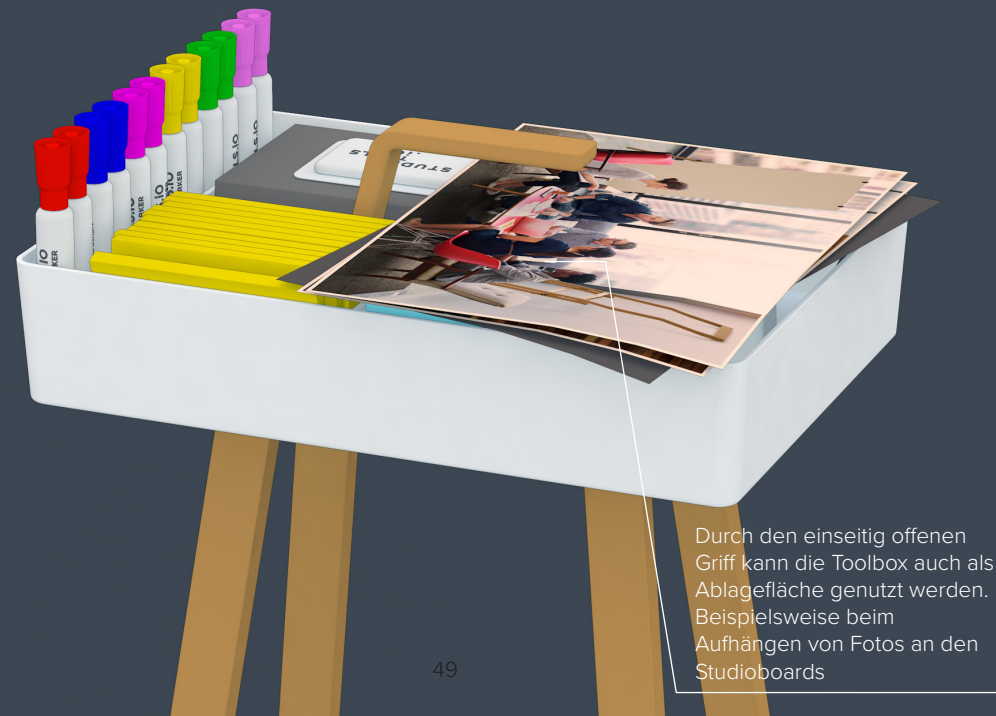
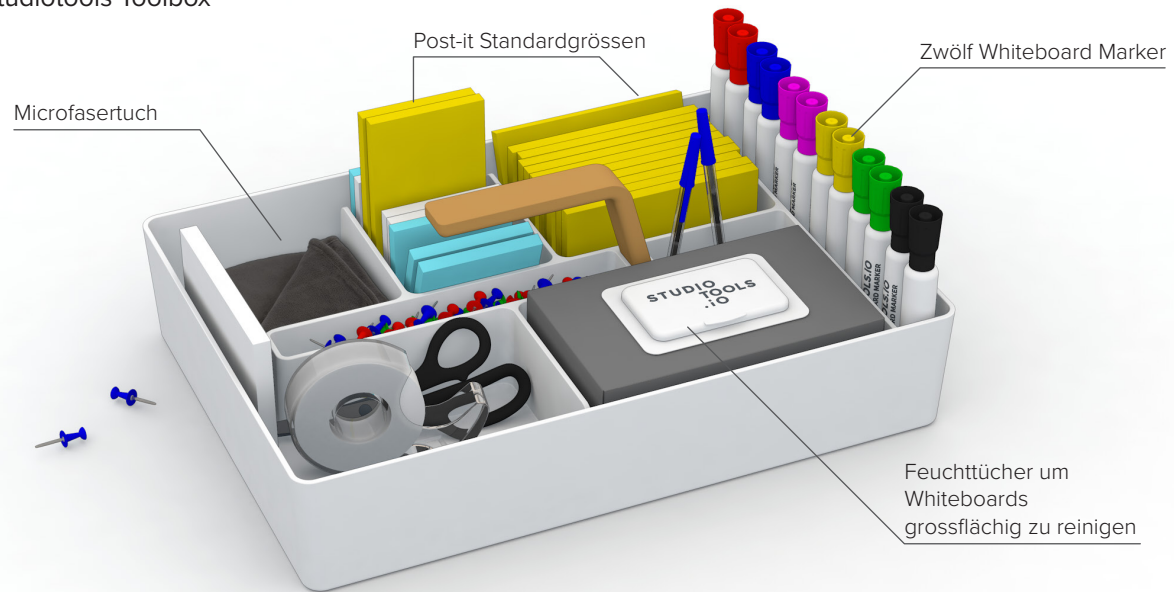



Egal ob es um Fragen, ein Feedback, eine mögliche Zusammenarbeit, die Gestaltung von Arbeitsräumen oder Lieferdaten geht, wir würden uns sehr freuen von Dir zu hören!

welcome@studiotools.io
+41 61 588 02 42

Studiotoools.io GmbH
Auf dem Wolf 5
4052 Basel, Schweiz

follow us on

